

made in italy

1:72 scale**No 1338**

Dakota Mk. III

Produced under license from
Boeing Management Company.

EN

The twin-engine Douglas DC-3 was definitely one of the most famous transport aircraft of aviation history thanks to its reliability, flexibility and service life. During the Second World War it was developed a version dedicated to military duties: the Douglas C-47 Skytrain. Produced in large numbers by American production plants, was used extensively by the Allies on all fronts. In particular, the C-47s received by British Royal Air Force and Commonwealth Air Forces took the name "Dakota" and they were used for logistic, tactical transports, launch of paratroopers and medical evacuation. Thanks to its two Pratt & Whitney 1,200 HP engines the "Dakota" was able to reach a top speed of 360 Km/h. It had a pay-load of 2,500 Kg or a capacity of 28 troops.

FR

Le bimoteur Douglas DC-3 a été sûrement l'un des plus célèbres avions de transport de l'Histoire de l'aviation grâce à sa fiabilité, flexibilité et durée opérationnelle. Pendant la Deuxième Guerre Mondiale une version dédiée aux utilisations militaires a été développée: le Douglas C-47 Skytrain. Produit en grand nombre par les établissements américains, il est utilisé en mode extensif sur tous les fronts et par toutes les armées Alliées. En particulier, les C-47A utilisés par la Royal Air Force britannique et par les troupes du Commonwealth furent rebaptisés "Dakota" et furent utilisés pour les activités logistiques, le transport tactique, le lancement de parachutistes et l'évacuation des blessés. Les deux moteurs Pratt & Whitney de 1200 Chevaux étaient en mesure de faire atteindre au "Dakota" la vitesse maximale de 360 km/h et de transporter un chargement supérieur à 2500 kg.

IT

Il bimotore Douglas DC-3 è stato sicuramente uno dei più celebri aerei da trasporto della Storia dell'aviazione grazie alla sua affidabilità, flessibilità e durata operativa. Durante la Seconda Guerra Mondiale venne sviluppata una versione dedicata agli impieghi militari: il Douglas C-47 Skytrain. Prodotto in grande numero dagli stabilimenti americani, venne impiegato in modo estensivo su tutti i fronti e da tutti gli eserciti Alleati. In particolare i C-47A utilizzati dalla Royal Air Force britannica e dalle truppe del Commonwealth vennero ribattezzati "Dakota" e vennero utilizzati per le attività logistiche, il trasporto tattico, il lancio di paracadutisti, e l'evacuazione di feriti. I due motori Pratt & Whitney da 1.200 Cavalli erano in grado di far raggiungere al "Dakota" la velocità massima di 360 Km/h e di trasportare un carico superiore ai 2.500 Kg.

ES

El bimotor Douglas DC-3 ha sido seguramente uno de los más célebres aviones de transporte en la historia de la aviación, gracias a su fiabilidad, flexibilidad y duración operativa. Durante la Segunda Guerra Mundial se desarrolló una versión dedicada a los usos militares: el Douglas C-47 Skytrain. Producido en gran número por los establecimientos americanos, fue empleado en modo extensivo en todos los frentes y por todos los ejércitos aliados. En particular los C-47A utilizados por la Royal Air Force británica y por las tropas del Commonwealth fueron rebautizados "Dakota" y fueron utilizados para las actividades logísticas, el transporte táctico, el lanzamiento de paracaidistas y la evacuación de heridos. Los dos motores Pratt & Whitney de 1200 caballos le permitían alcanzar al "Dakota" una velocidad máxima de 360 Km/h y transportar una carga superior a los 2500 kg.

DE

Die zweimotorige Douglas DC-3 war dank ihrer Zuverlässigkeit, Flexibilität und Einsatzdauer mit Sicherheit eines der berühmtesten Transportflugzeuge in der Geschichte der Luftfahrt. Während des Zweiten Weltkrieges wurde eine Version für militärische Einsätze entwickelt: die Douglas C-47 Skytrain. Sie wurde in großer Menge in den amerikanischen Werken hergestellt und fand an allen Fronten und in allen Armeen der Alliierten weit verbreiteten Einsatz. Die insbesondere von der britischen Royal Air Force und von den Truppen des Commonwealth eingesetzten C-47A wurden in "Dakota" umbenannt und für logistische Tätigkeiten, taktischen Lufttransport, den Absprung von Fallschirmjägern und die Evakuierung von Verletzten eingesetzt. Dank der beiden 1.200 PS starken Pratt & Whitney-Motoren konnte die "Dakota" eine Höchstgeschwindigkeit von 360 km/h erreichen und eine Ladung von über 2.500 kg transportieren.

NL

Het tweemotorige vliegtuig Douglas DC-3 is zonder twijfel een van de beroemdste transportvliegtuigen uit de geschiedenis van de luchtvaart omwille van zijn betrouwbaarheid, flexibiliteit en operationele duur. Tijdens de Tweede Wereldoorlog werd een versie voor militaire doeleinden ontwikkeld: de Douglas C-47 Skytrain. Het toestel werd in grote aantallen in Amerikaanse fabrieken gebouwd en werd door alle geallieerde legers uitgebreid op alle fronten ingezet. De C-47A toestellen, gebruikt door de Britse Royal Air Force en door de troepen van de Commonwealth, werden omgedoopt tot "Dakota" en ingezet voor logistieke activiteiten, tactisch transport, het lanceren van parachutisten en de evacuatie van gewonden. Dankzij de twee Pratt & Whitney motoren van 1.200 pk, kon de "Dakota" een maximumsnelheid van 360 km/u halen en een lading van meer dan 2.500 kg vervoeren.

- EN WARNING:** Model for adult collector age 14 and over
IT ATTENZIONE: Modello per collezionisti adulti di età superiore ai 14 anni
FR ATTENTION: Modèle pour modélistes de 14 ans et plus.
DE ACHTUNG: Modellbausätze Für Modellbauer über 14 Jahre.
NL WAARSCHWING: Geschikt voor 14 jaar en ouder.
ES ATENCION: Modelo para modelistas mayores de 14 años.



EN ATTENTION - Useful advice!

Study the instructions carefully prior to assembly. Remove parts from frame with a sharp knife or a pair of scissor and trim away excess plastic. Do not pull of parts. Assemble the parts in numerical sequence. Use plastic cement ONLY and use cement sparingly to avoid damaging the model. Black arrows indicate parts to be glued together. White arrows indicate on which frame the parts must be assembled WITHOUT using cement. These letters (A - B - C...) indicate on which frame the parts will be found. Paint small parts before detaching them from frame. Remove paint-where parts are to be cemented. Crossed out parts must not be used.

IT ATTENZIONE - Consigli utili!

Prima di iniziare il montaggio studiare attentamente il disegno. Staccare con molta cura i pezzi dalle stampate, usando un taglia-balsa oppure un paio di forbici e togliere con una piccola lima o con carta vetro fine eventuali sbavature. Mai staccare i pezzi con le mani. Montarli seguendo l'ordine delle numerazione delle tavole. Eliminare dalla stampata il numero del pezzo appena montato facendogli sopra una croce. Le frecce nere indicano i pezzi da incollare, le frecce bianche indicano i pezzi da montare senza colla. Usare solo colla per polistirolo. Le lettere (A - B - C...) ai lati dei numeri indicano la stampata ove si trova il pezzo da montare. I pezzi sbarrati da una croce non sono da utilizzare.

DE ACHTUNG - Ein nützlicher Rat!

Vor der Montage die Zeichnung aufmerksam studieren. Die einzelnen Montageteile mit einem Messer oder einer Schere vom Spritzling sorgfältig entfernen. Eventuelle Grate werden mit einer Klinge oder feinem Schmirgelpapier beseitigt. Keinesfalls die Montageteile mit den Händen entfernen. Bei der Montage der Tafelnummerierung folgen. Pfeile zeigen die zu klebenden Teile während die weissen Pfeile die ohne Leim zu montierenden Teile anzeigen. Bitte nur Plastikklebstoff verwenden. Die Buchstaben (A - B - C...) neben den Nummern zeigt, auf welchem Spritzling der zu montierende Teil zu finden ist. Die mit einem Kreuz markierten Teile sind nicht zu verwenden.

FR ATTENTION - Conseils utiles!

Avant de commencer le montage, étudier attentivement le dessin. Détacher avec beaucoup de soin les morceaux des moules en usant un massicot ou bien un pair de ciseaux et couper avec une petite lame avec de papier de verre fin ébarbagés éventuels. Jamais détacher les morceaux avec le mains Monter les en suivant l'ordre de la numération des tables. Eliminer de la moule le numéro de la pièce qui vient d'être montée, en le bifant avec une croix. Les flèches noires indiquent les pièces à coller, les flèches blanches indiquent les pièces à monter sans colle. Employer seulement de la colle pour polystyrol. Les lettres (A - B - C...) aux côtés des numéros indiquent la moule où se trouve la pièces à monter. Les pièces marquées par une croix ne sont pas à utiliser.

NL OPGELET - Belangrijke bemerkingen!

Bestudeer zorgvuldig het montageplan voor het bouwen. Breek nooit onderdelen van het kader. Maak ze los met een scherp mes of kleine nageltang. Verwijder daarna al het overloigende plastic en pas de delen alvorens te lijmen. Gebruik allen lijm voor plastic modellen. Werk zorgvuldig en spaarzaam, teveel lijm zal uw model beschadigen. Zwarte pijlen duiden de te lijmen delen aan. Witte pijlen verwijzen naar bewegende delen welke niet mogen worden gelijmd. Deze letters (A - B - C...) geven de kaders aan waarin de onderdelen zich bevinden. Schilder de kleine onderdelen voor ze van het kader te snijden. Verwijder de verf van de te lijmen oppervlakten.

ES ATENCION - Consejos útiles!

Estudiar las instrucciones cuidadosamente antes de comenzar el montaje. Separar las piezas de las bandejas con un cuchillo afilado o un par de tijeras y retirar el exceso de plástico o rebada. No arrancar las piezas. Montar las piezas en orden numérico. Utilizar SOLAMENTE pegamento para plástico y en poca cantidad para evitar que se dane el modelo. Las flechas negras indican las piezas que se deben pegar juntas. Las flechas blancas indican las piezas que deben ensamblarse SIN usar pegamento. Las letras (A - B - C...) indican en que bandeja se encuentran las piezas. Pintar las piezas pequeñas antes de separarlas de la bandeja. Retirar la pintura de los lugares por donde se deban pegar las piezas.

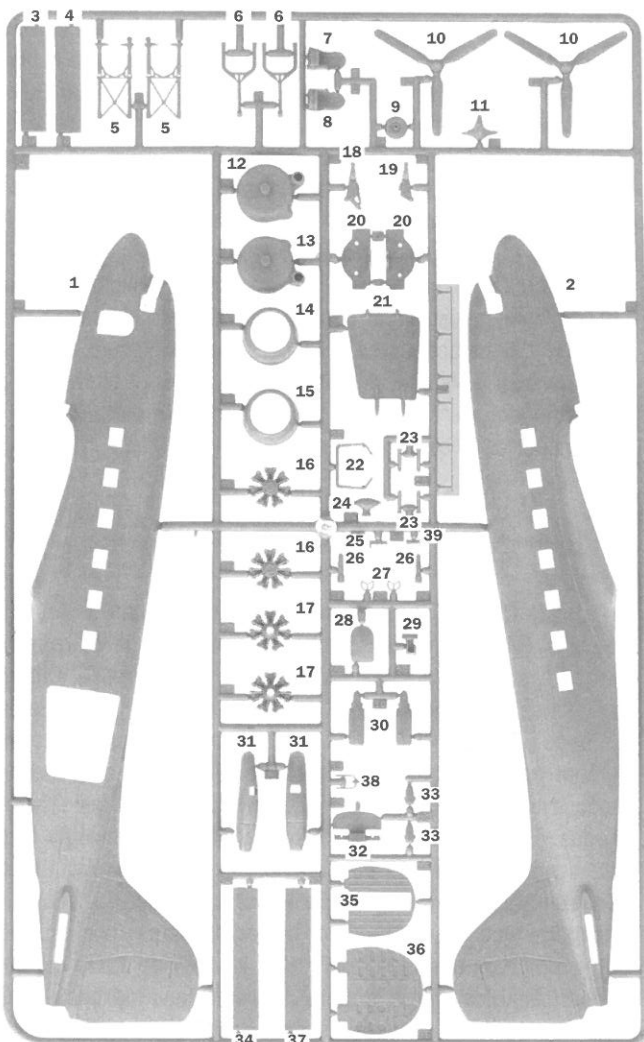

A



APRIRE I FORI
DRILL HOLES
DIE LOCHER AUSBOHREN
OUVRIR LES TROUS
PERFORAR LOS AGUJEROS
BOOR GAATJES



CUT
ENTFERNEN
RETIRER
SEPARARE



Parts not for use
Telle werden nicht verwendet
Parti da non utilizzare
Pièces à ne pas utiliser

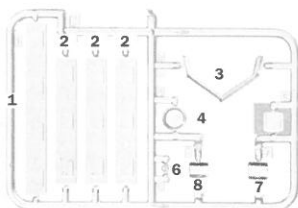

C

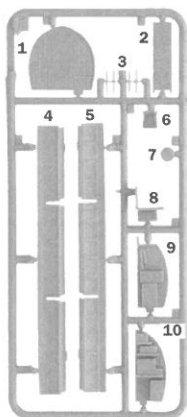

F

B

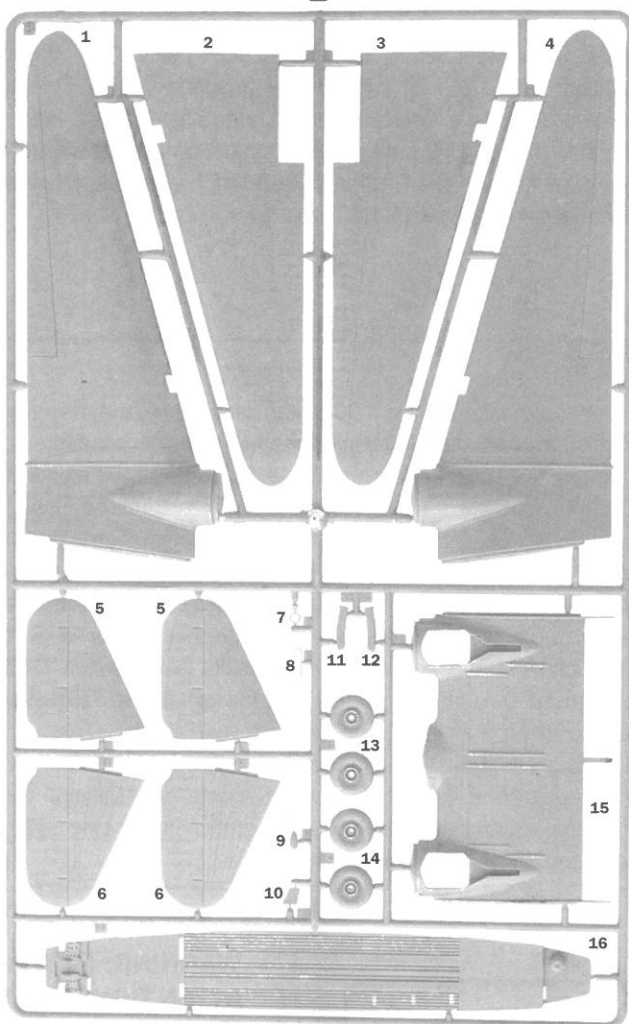

I numeri si riferiscono all'assortimento colori ITALERI Model Master / ITALERI ACRYLICPAINT
 The indicated colour numbers refer to the ITALERI Model Master / ITALERI ACRYLICPAINT
 Die angegebenen Farbnrnummern beziehen sich auf die ITALERI Model Master / ITALERI ACRYLICPAINT
 Les références indiquées concernent les peintures ITALERI Model Master / ITALERI ACRYLICPAINT

A

FLAT BLACK
F.S. 37038

ITALERI ACRYLICPAINT - 4768AP
 MODEL MASTER - 1749

B

GLOSS SILVER
F.S. 17178

ITALERI ACRYLICPAINT - 4678AP
 MODEL MASTER - 1546

C

FLAT GUN METAL
F.S. 37200

ITALERI ACRYLICPAINT - 4681AP
 MODEL MASTER - 1405

D

GLOSS GULL GRAY
F.S. 16440

MODEL MASTER - 1729

E

GLOSS RED
F.S. 11302

ITALERI ACRYLICPAINT - 4605AP
 MODEL MASTER - 1503

F

FLAT INSIGNA YELLOW
F.S. 33538

ITALERI ACRYLICPAINT - 4721AP
 MODEL MASTER - 1569

G

GLOSS FRENCH BLUE

ITALERI ACRYLICPAINT - 4658AP
 MODEL MASTER - 1510

H

FLAT OLIVE DRAB US ARMY
F.S. 34084

ITALERI ACRYLICPAINT - 4728AP
 MODEL MASTER - 1711

J

FLAT LIGHT GRAY
F.S. 36495

ITALERI ACRYLICPAINT - 4765AP

L

FLAT MEDIUM GREY
F.S. 36270

ITALERI ACRYLICPAINT - 4746AP
 MODEL MASTER - 1721

M

GLOSS WHITE
F.S. 17875

ITALERI ACRYLICPAINT - 4696AP
 MODEL MASTER - 1745

N

FLAT GUNSHIP GRAY
F.S. 36118

ITALERI ACRYLICPAINT - 4752AP
 MODEL MASTER - 1723

1

A

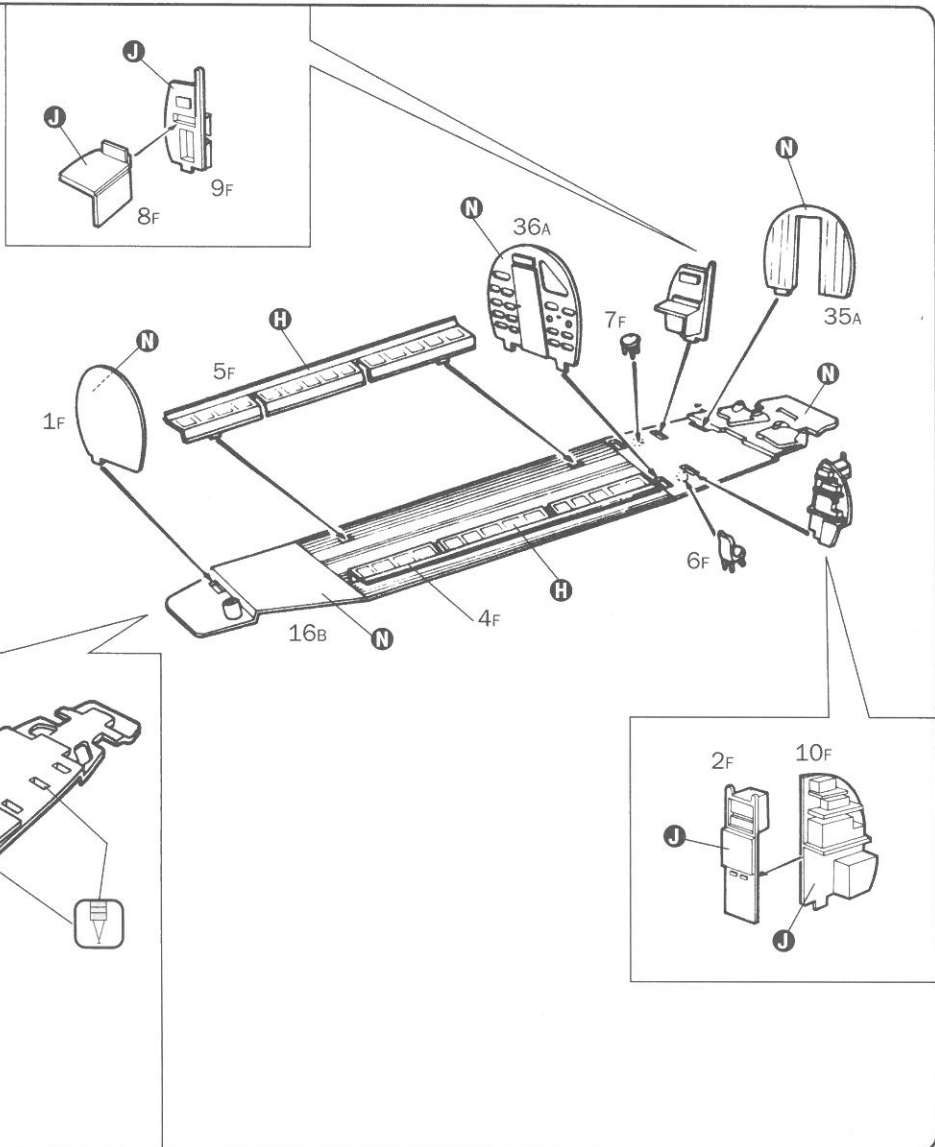

2

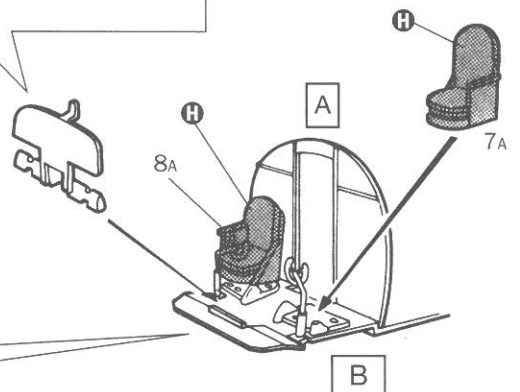
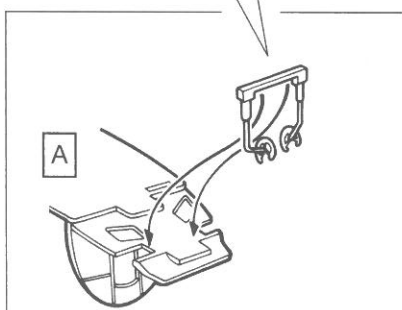
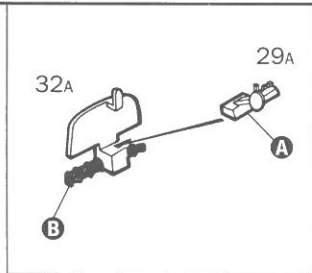
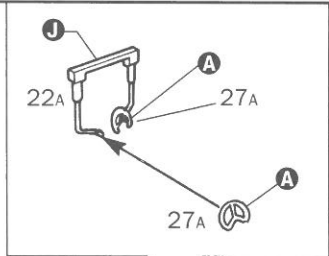

3

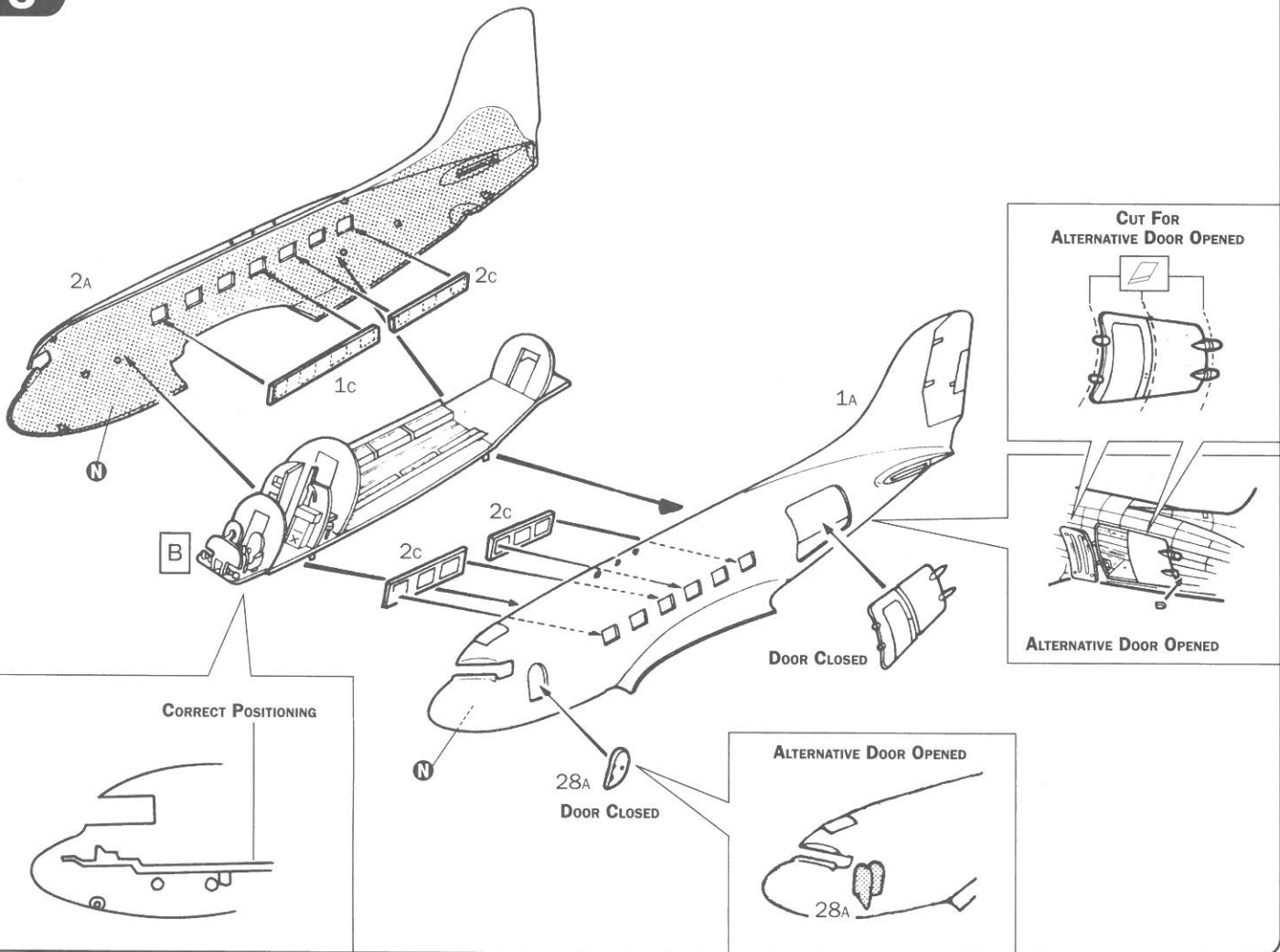

4

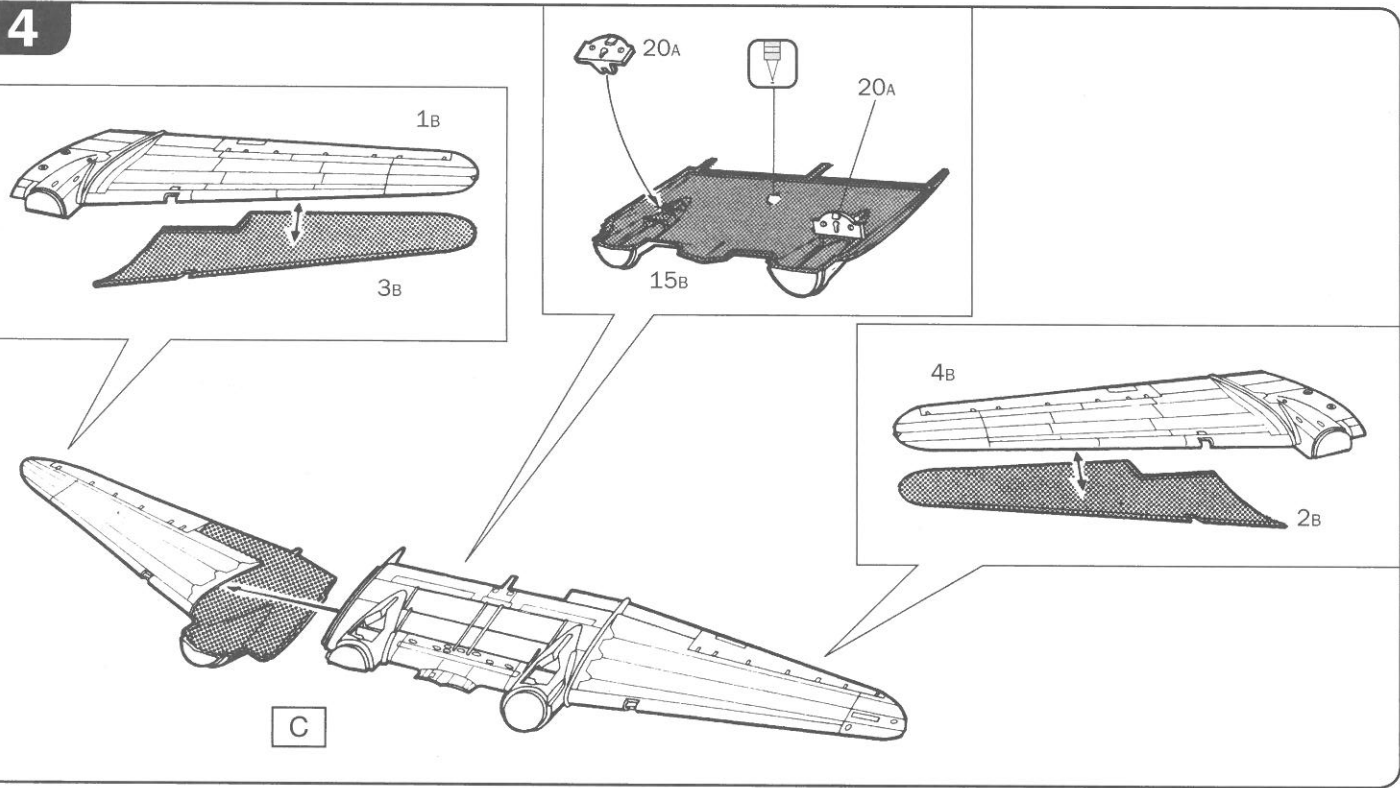

5

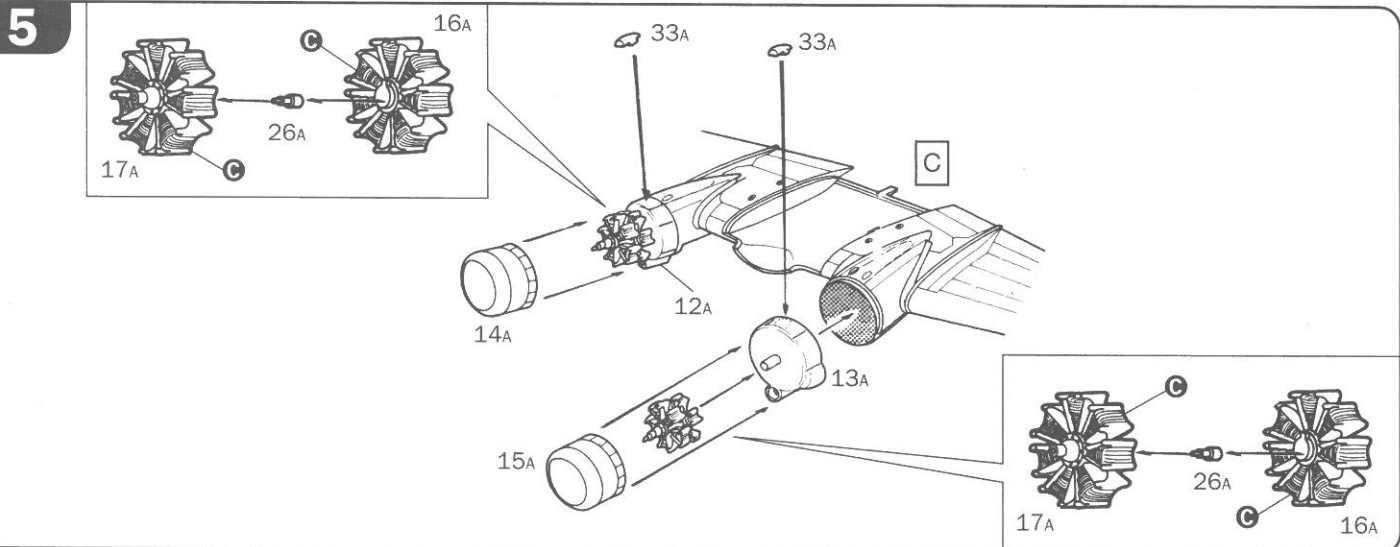

6

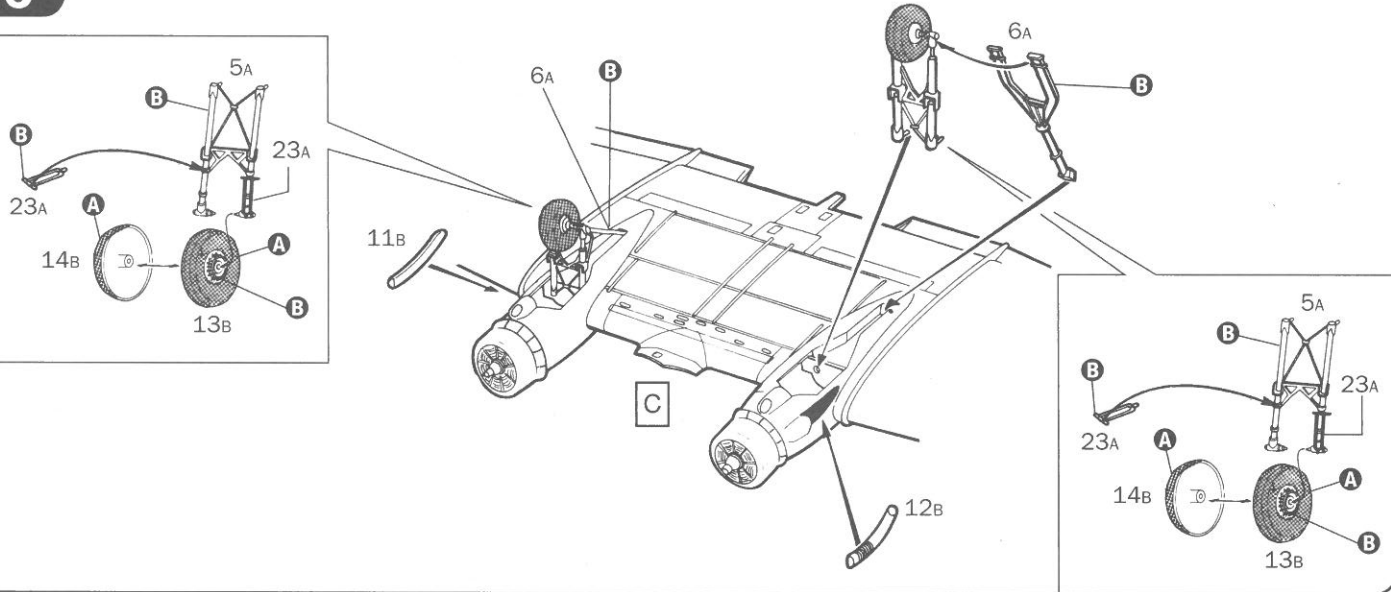

7

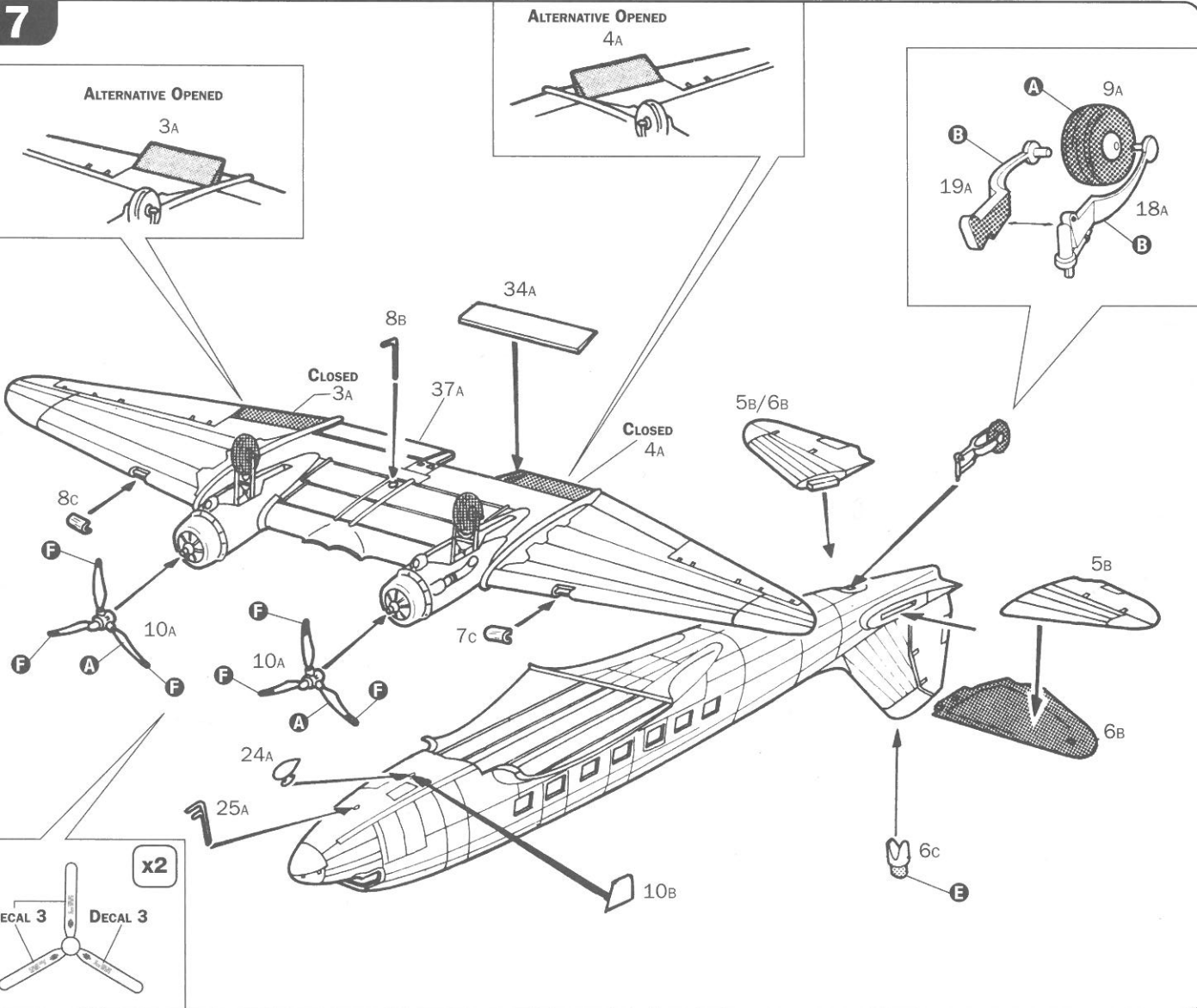

8

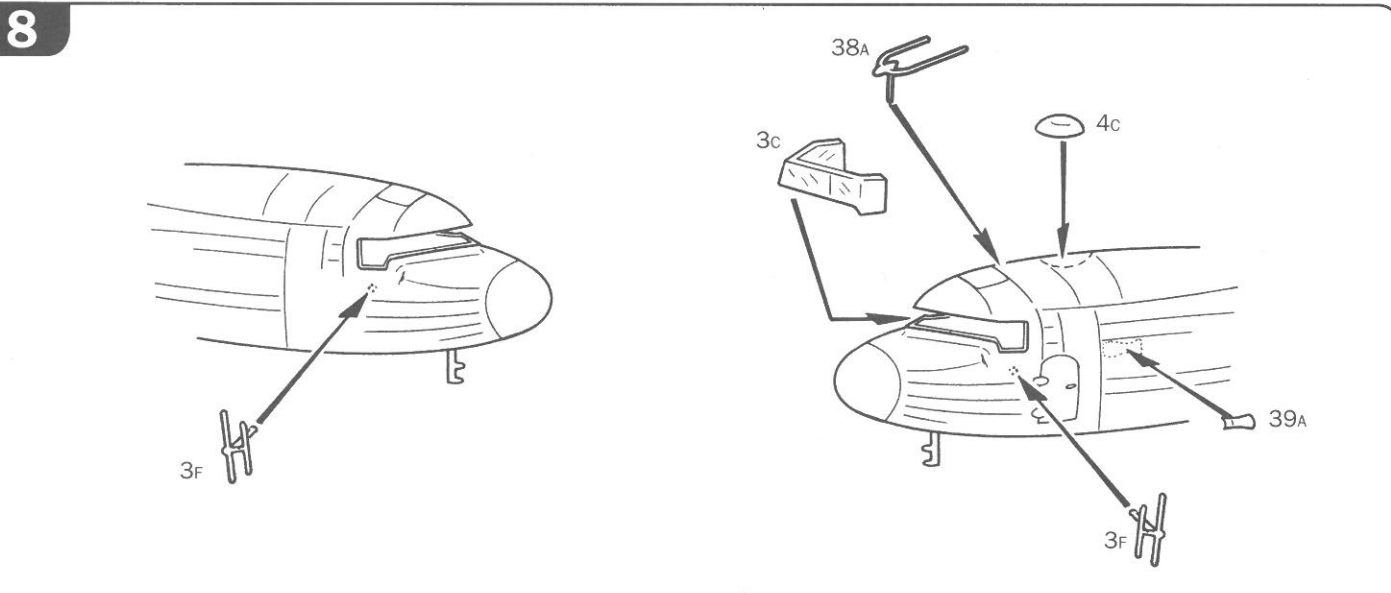

Version A
RAF, Squadron 233, Blackhill Farm-Swindon,
Wiltshire, U.K. 1944/45.

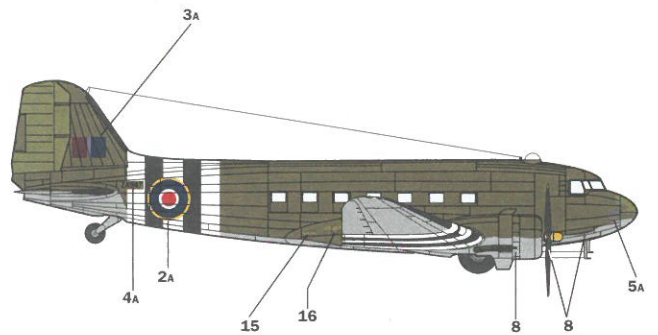
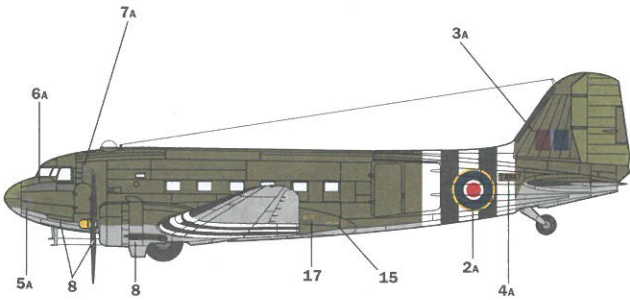
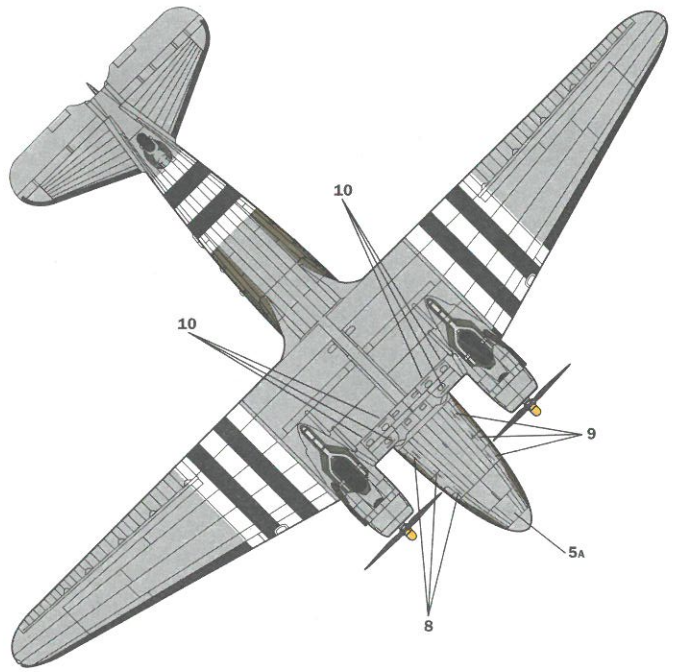
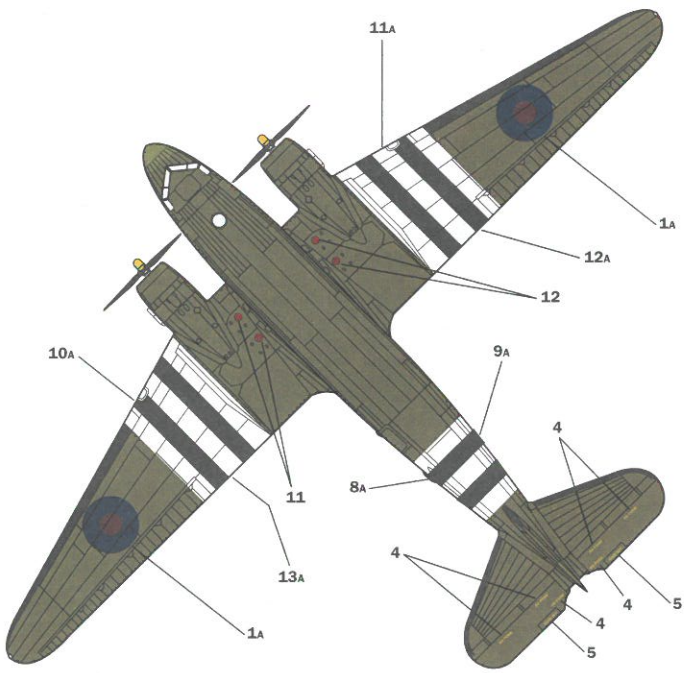

FLAT OLIVE DRAB
F.S. 34088

ITALERI ACRYLPAINT - 4315AP
 MODEL MASTER - 1711



FLAT DARK GRAY
F.S. 36173

ITALERI ACRYLPAINT - 4754AP
 MODEL MASTER - 1721

Version B

USAAC, 80th TCS, 436thTCG,
Membury, Berkshire, U.K. 1945.

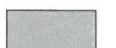
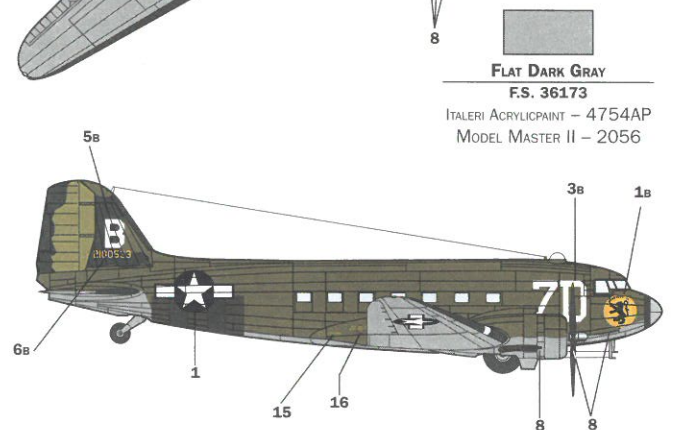
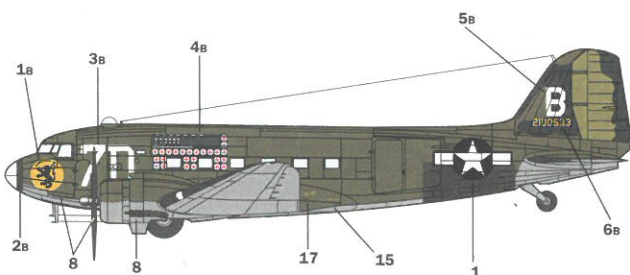
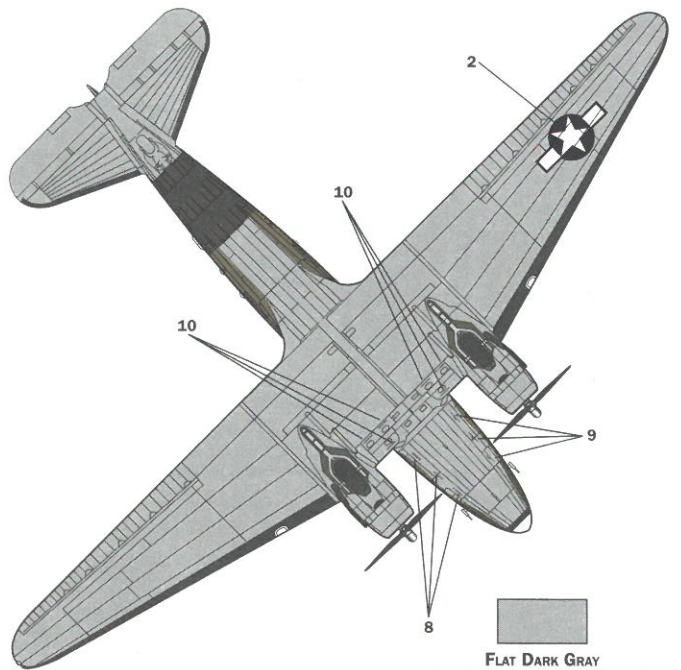
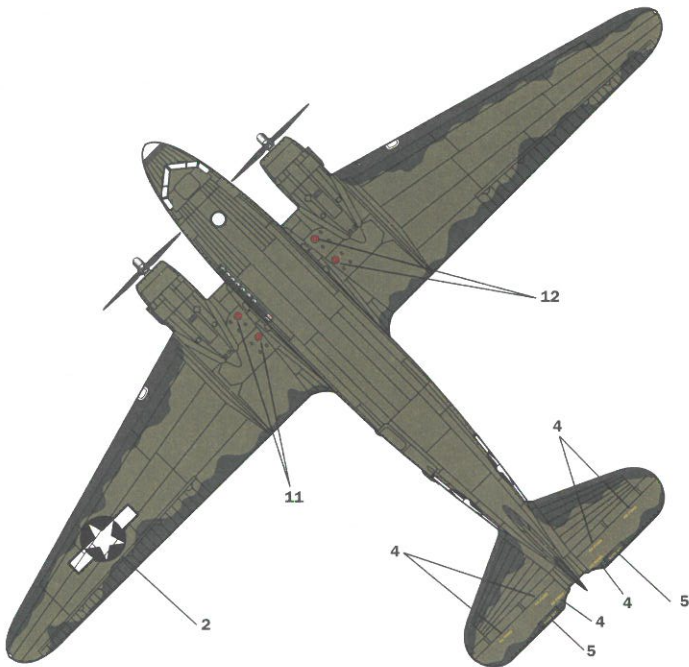

FLAT DARK GRAY
F.S. 36173

ITALERI ACRYLPAINT - 4754AP
 MODEL MASTER II - 2056



FLAT OLIVE DRAB
F.S. 34088

ITALERI ACRYLPAINT - 4315AP
 MODEL MASTER - 1711



FLAT MEDIUM GREEN
F.S. 34092

ITALERI ACRYLPAINT - 4314AP
 MODEL MASTER - 1713

Version C
Armée de l'air , GT2/62 "France Comtè;
Bac Mai, Indochina 1945.

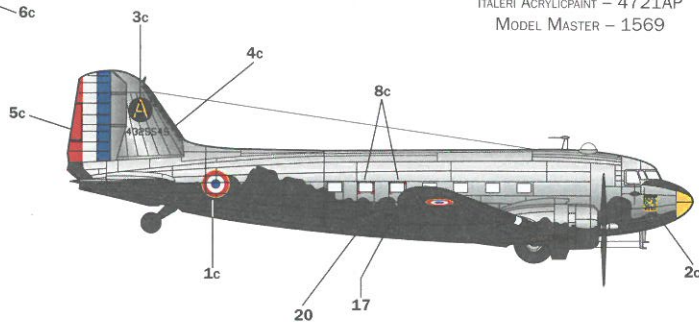
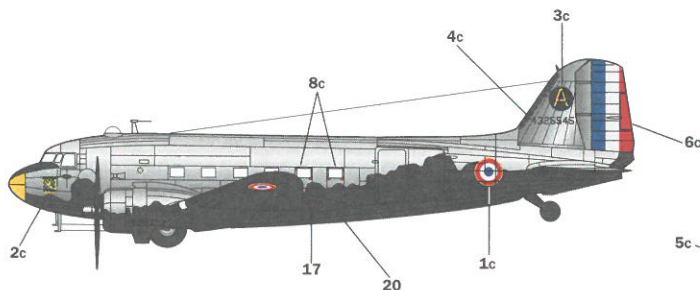
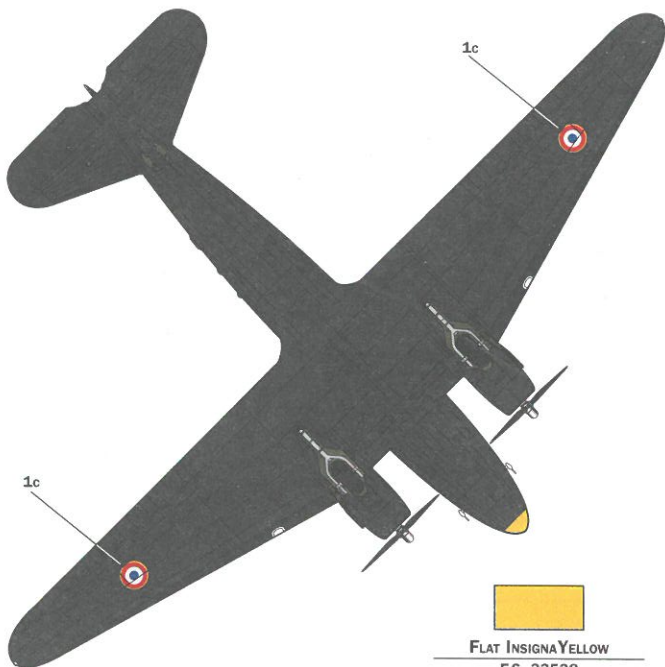
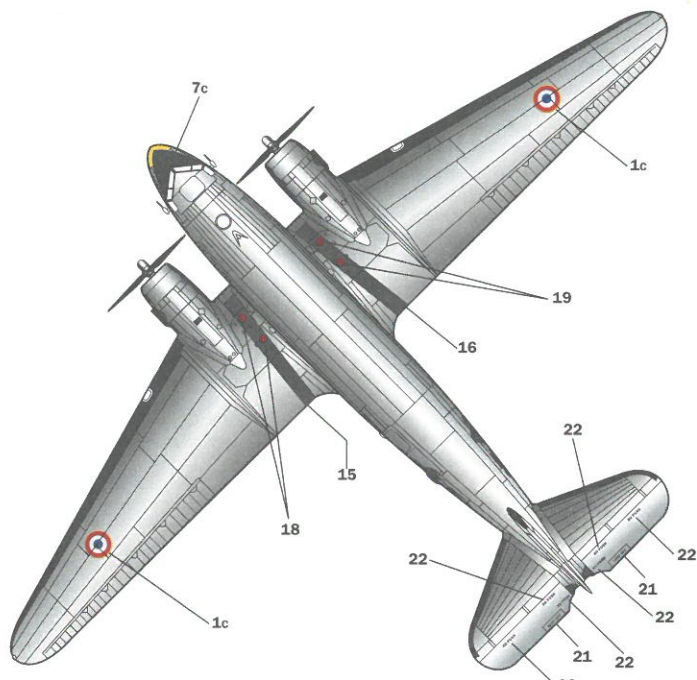

FLAT INSIGNA YELLOW
F.S. 33538

ITALERI ACRYLICPAINT - 4721AP
 MODEL MASTER - 1569



FLAT ALUMINIUM
F.S. 37178

ITALERI ACRYLICPAINT - 4677AP
 MODEL MASTER - 1401



FLAT BLACK
F.S. 37038

ITALERI ACRYLICPAINT - 4768AP
 MODEL MASTER - 1749

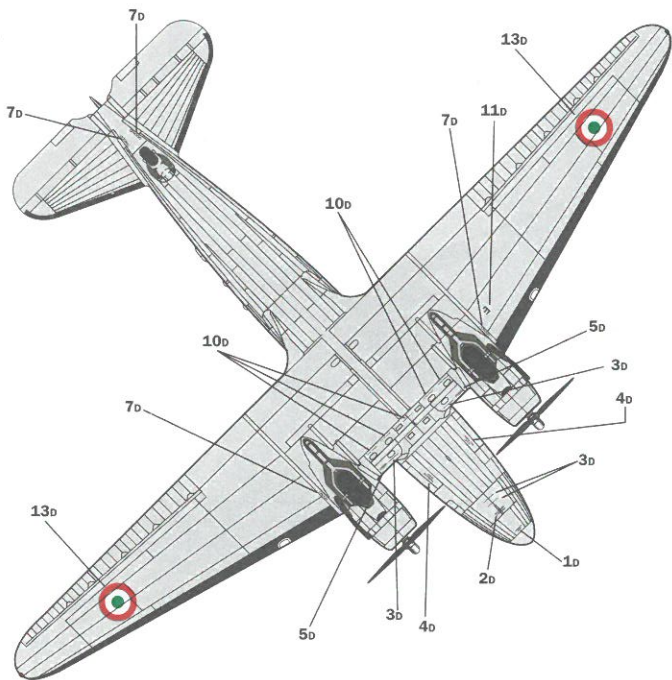
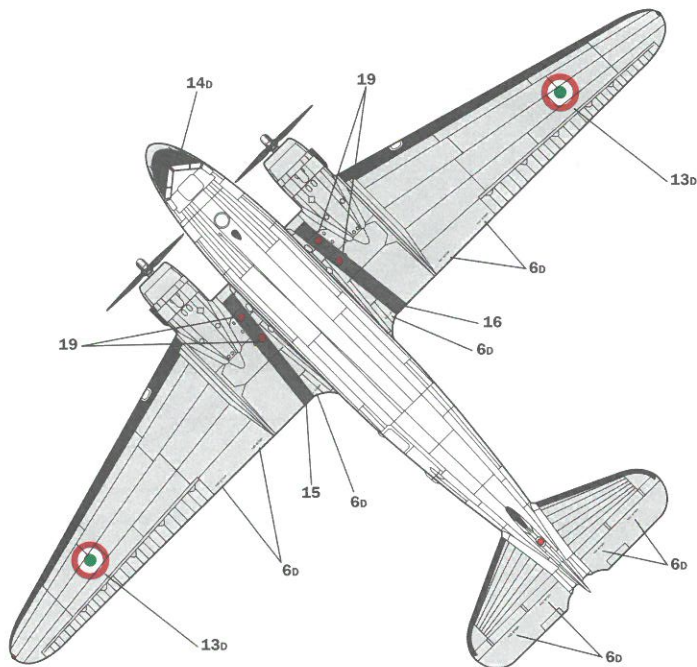

Version D
Italian A.F., 70° Stormo,
Scuola Plurimotori, Latina 1963.

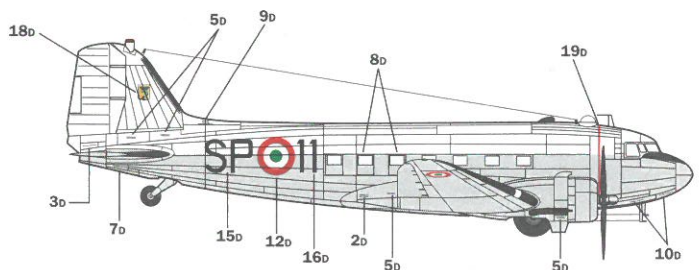
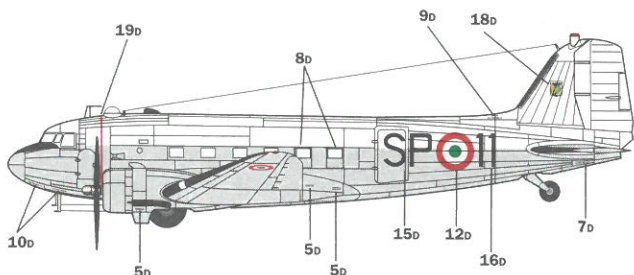

GLOSS WHITE
F.S. 17875

ITALERI ACRYLICPAINT - 4696AP
 MODEL MASTER - 1745



FLAT ALUMINIUM
F.S. 37178

ITALERI ACRYLICPAINT - 4677AP
 MODEL MASTER - 1401



Istruzioni per l'applicazione delle decalcomanie. Ritagliare le decalcomanie occorrenti dal foglio, immergerle in un bicchiere di acqua pulita per circa 10", metterle in posizione sul modello e farle scivolare dalla carta: per una migliore aderenza comprimerle con una pezzuola pulita.

Direction for applying the decals: cut the required decals out of the sheet: dip the into a glass of clean water for about 10"; position the decals on the kit, letting them slide from the paper. For a better adhesion, press them by means of a clean rag.

Påsättning av decaler: Klipp ut den decal som skall användas och doppa den i ett glas vatten under en 10". Sätt decalen på plats på modellen och låt den sakta glida av pappret. För att den skall sitta ordentligt, tryck till med en torr duk.

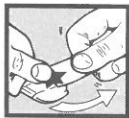

Anweisungen für Abziehbilder-Anbringung: Die benötigten Abziehbilder vom Blatt abscheiden, in ein Glas reines Wasser für etwa 10" eintauchen, auf das Modell legen und dann vom Papierbogen abnehmen. Um eine bessere Haftung zu erzielen, die Abziehbilder mit einem reinen Tuch andrücken.

Instruction pour l'application des décalcomanies. Couper les décalcomanies choisies et les plonger environ 10" dans un peu d'eau propre. Les placer sur le modèle en les faisant glisser de leur feuille et presser avec un morceau de chiffon pur pour éliminer les bulles d'air.

Istrucciones Para la aplicación de las calcomanías: cortar las requeridas, sumergirlas en un recipiente de agua limpia durante 10", colocar las calcomanías sobre el modelo, haciéndolas deslizar sobre el papel. Para una mejor adherencia, presionarlas con un trapito limpio.

Transfers: knip het benodigde deel uit, dempel et ca. 10" onder water, oudt het transfer tegen het model en schuif het vanaf het papier op zijn plaats. Met een schoon doekje aandrukken.

デカール使用法: 台紙から、それぞれのマークを切り取ります。ぬるま湯に20秒くらいつけて、引き上げます。マークをモデルより出して台紙からとり、指定の位置にはってください。やわらかな布でマーク上を押して気泡を取ってください。マーク面には、なるべく手で触るふれないでください。

Указания по применению декалей: Отрежьте нужную вам часть декалей от общего листа, поместите ее на 1/2 минуты в чистую воду, затем, выбрав необходимое место на модели, переведите туда изображение, сдвинув его с бумажной основы. Для лучшего прилипания промажьте декаль чистой тряпочкой.

Kit No 1338 scale 1:72
Dakota Mk. III

NAME NOME NAME NOM NOMBRE NAAM	ADDRESS INDIRIZZO ADRESSE ADRESSE DIRECCION ADRES	
TOWN CITTA' STADT VILLE CIUDAD GEMEENTE	POSTAL CODE C.A.P. POSTALEITZAHL CODE POSTALE CODIGO POSTAL POSTCODE	COUNTRY NAZIONE LAND PAYS PAIS LAND
E-MAIL	DATE OF BIRTH DATA DI NASCITA GEBURTSDATUM DATE DE NAISSANCE NAKSDAIA EL GEBORTE DATUM	PLACE OF PURCHASE ACQUISTATO PRESSO ORT DES KAUFES LIEU D'ACHAT LUGAR DE COMPRA PLAATS VAN AANKOOP
DEFECTIVE PARTS PARTI DIFETTOSI DEFEKTE TEILE PIECES DEFECTUEUSES PIEZAS DEFECTUOSAS DEFECTE ONDERDELEN	<input type="checkbox"/> Retail Store Negozio Einzelhandel Detailant Detailista Detailhandel	<input type="checkbox"/> Hyper Market Grande Magazzino Andere Grande Surface Gran Almacen Hypermarket

ITALERI S.p.A.
Via Pradazzo, 6/B
40012 - Calderara di Reno (BO) ITALY
fax: 0039 51 726 459
e-mail: italeri@italeri.com
www.italeri.com