



## Lastkraftwagen 3,5t AHN с закрытым кузовом

Германский санитарный автомобиль II MB

В 1939 г. компания Рено начала разработку бескапотных грузовых автомобилей серии АН для французской армии. Одним из них был грузовик АНН грузоподъемностью 3,5 т. Автомобиль был оснащен 6-цилиндровым двигателем и имел привод только на заднюю ось. Производство началось в марте 1941 г. под управлением германской оккупационной администрации.

Грузовые автомобили АНН широко применялись всеми родами войск Германии на протяжении всей войны повсеместно – на советско-германском фронте, в Италии и Франции.

Всего за 1941-1944 г.г. было произведено около 4000 автомобилей АНН. Некоторые из них были оборудованы закрытыми кузовами и использовались в качестве санитарных машин.

### Тактико-технические характеристики автомобиля АНН с закрытым кузовом

Длина, мм .....	6600
Ширина, мм .....	2400
Высота, мм.....	3070
База, мм.....	3730
Колея передняя, мм.....	1790
Колея задняя, мм .....	1658
Двигатель .....	Renault, 6-цил., 4,1 л, 75 л.с.
Максимальная скорость, км/ч .....	70
Запас хода по шоссе, км .....	300

### ВНИМАНИЕ!

Перед сборкой внимательно прочитайте руководство по монтажу. Каждая деталь пронумерована. Соблюдать последовательность монтажа. Необходимые рабочие инструменты: нож и напильник для зачистки деталей; резиновая лента, клейкая лента и зажимы для сушки белья для прижима склеиваемых деталей. Детали из пластика очистить в растворе мягкого моющего средства и высушить на воздухе для того, чтобы краска и переводные картинки лучше прилипали. Перед приклеиванием проверить, подходят ли детали; клей наносить экономно. Хром и краску удалить с поверхностей склеивания. Небольшие детали покрасить перед тем, как они будут удалены из рамок. Краску необходимо хорошо просушить, только после этого продолжать сборку. Каждую соответствующую переводную картинку отдельно вырезать и примерно на 20 секунд окунуть в теплую воду. На обозначенном месте картинку отделить от бумаги и прижать промокательной бумагой.

### ИСПОЛЬЗУЕМЫЕ КРАСКИ / USED COLORS:

	Model Master		
A	1597	Черный, полуматовый	Semigloss Black
B	2096	Коричневый, матовый	Schokoladenbraun
C	2095	Темно-желтый, матовый	Panzer Dunkelgelb
D	2097	Оливково-зеленый, мат.	Panzer Olivgrun
E	1768	Белый, матовый	Flat White

## Lastkraftwagen 3,5t AHN with Shelter

WWII German Ambulance Truck

The Renault Company was began designing of cabover AH series trucks for the French Army in 1939. One of them was АНН truck of 3,5 t capacity. This truck was equipped with 6 cyl. engine and had rear drive only. Production was began in March 1941 under the control of the German occupation administration.

АНН trucks were widely used in all German arms of service up to the end of war everywhere - in the Soviet-German front, in Italy and France.

There were produced about 4000 АНН trucks all in all in 1941-1944.

### Tactical and Technical Specifications of АНН with Shelter

Length, mm .....	6600
Width, mm .....	2400
Height, mm .....	3070
Wheel base, mm .....	3730
Track front, mm .....	1790
Track rear, mm .....	1658
Engine.....	Renault, 6 cyl., 4,1 l, 75 hp
Max. Speed, km/h.....	70
Range, km .....	300

### CAUTION!

Read the instructions thoroughly prior to assembly. Each component is numbered. Adhere to specified sequence of assembly. Tools required: knife and file for removal of components from frame; rubber bond, adhesive tape and clothes pegs for clamping components together after applying adhesive. Clean plastic components in a mild detergent solution and allow to air-dry so that paint and transfers adhere better. Prior to applying adhesive, check to see whether the components fit together; apply adhesive sparingly. Remove chrome and paint from the contact surfaces. Paint small components before removing them from the frame. Allow paint to dry well, and only then continue to assemble. Cut out each transfer individually and immerse in warm water for approx. 20 seconds. Slide transfer off paper and into designated position, then press on with blotting paper.

	Model Master		
F	1503	Красный, полуматовый	Red
G	1780	Сталь	Steel
H	1795	Черная сталь	Gun Metal
J	1790	Серебристый	Chrome Silver
K	1785	Ржавчина	Rust

**01** СТАДИЯ СБОРКИ  
ASSEMBLY STEP

**?** ПРОИЗВОЛЬНЫЙ ВЫБОР  
OPTIONAL

**□** ПРОСВЕРЛИТЬ  
OPEN HOLE

**x2** СДЕЛАТЬ ДВЕ ДЕТАЛИ  
MAKE 2 PCS

**03** СБОРОЧНАЯ ЕДИНИЦА  
ASSEMBLY UNIT

**□** ПРИ СБОРКЕ НЕ ИСПОЛЬЗУЕТСЯ  
PARTS NOT FOR USE

**A** ИСПОЛЬЗУЕМАЯ КРАСКА  
USED COLOR



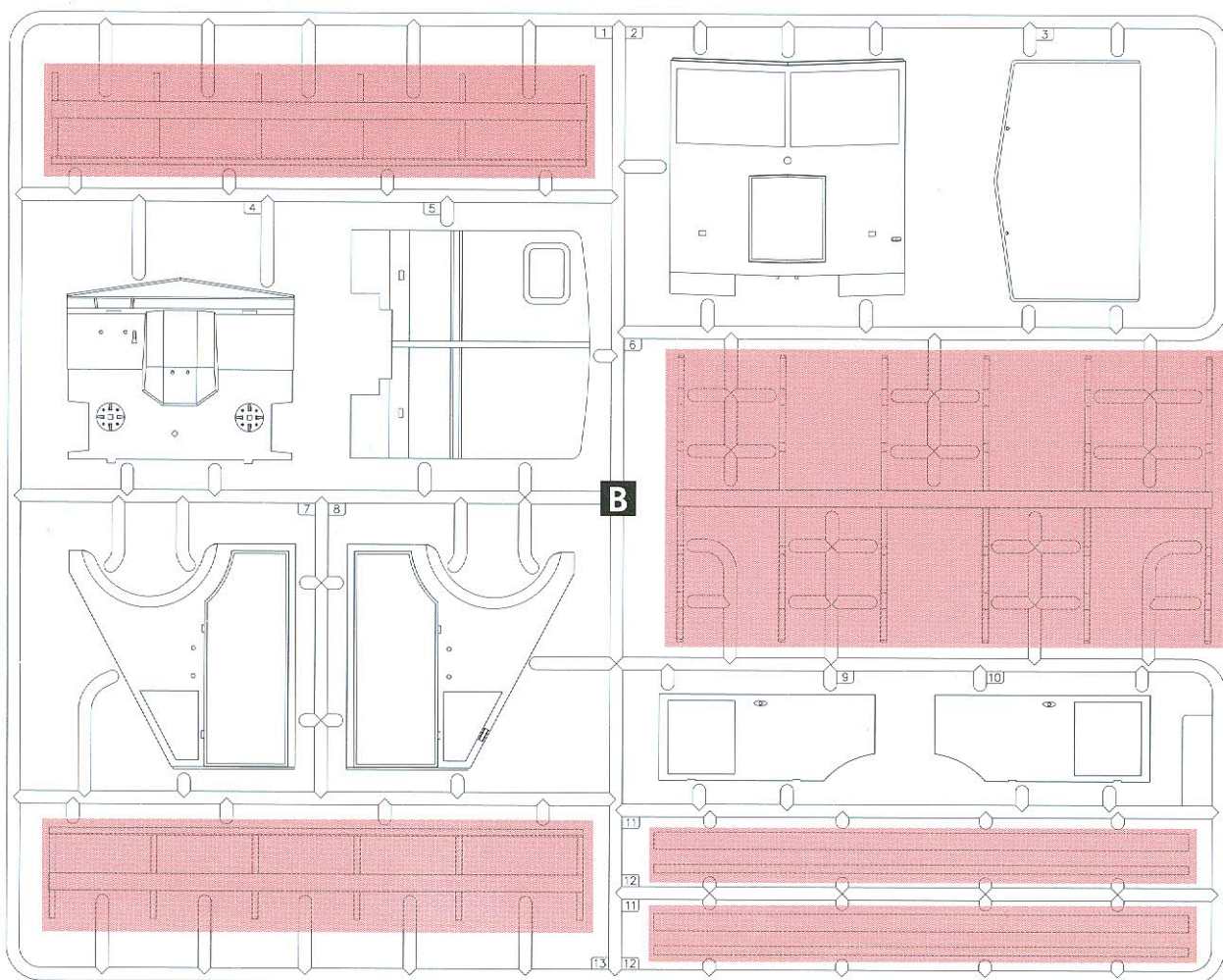
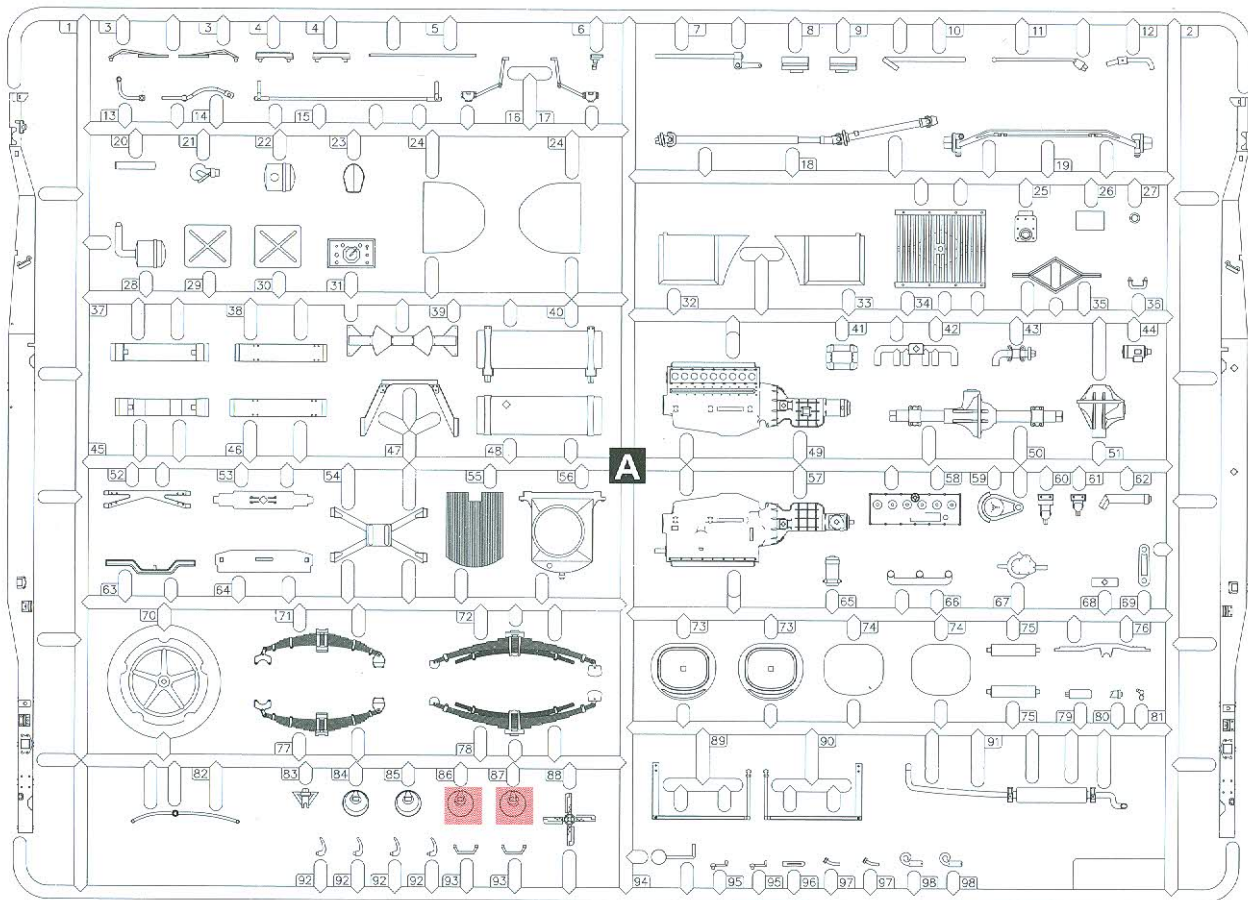

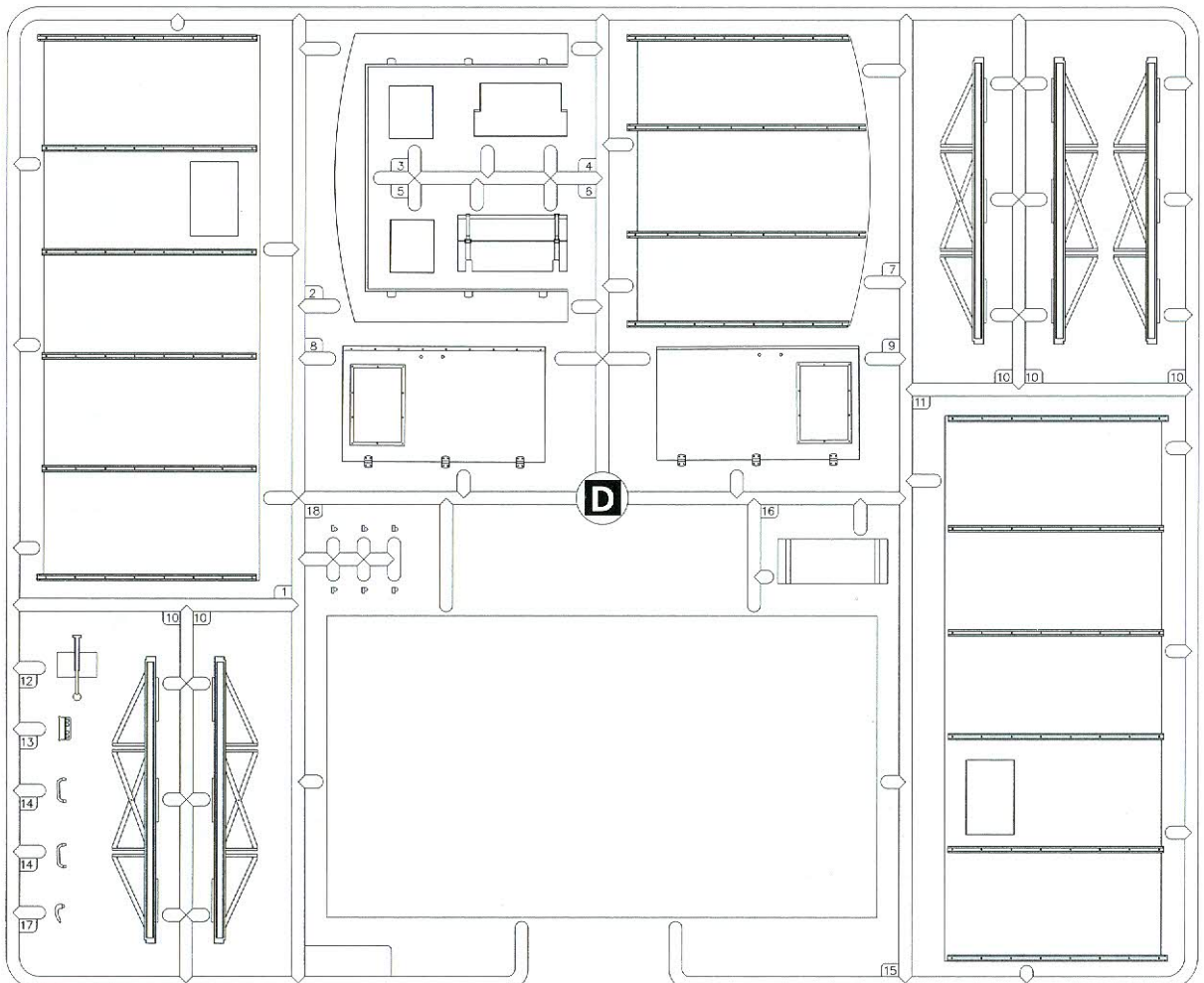
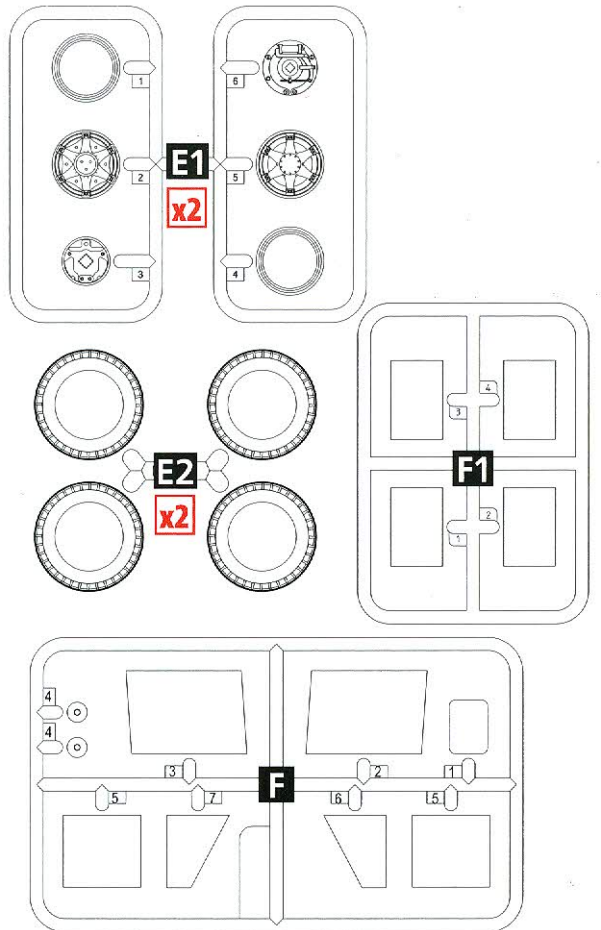
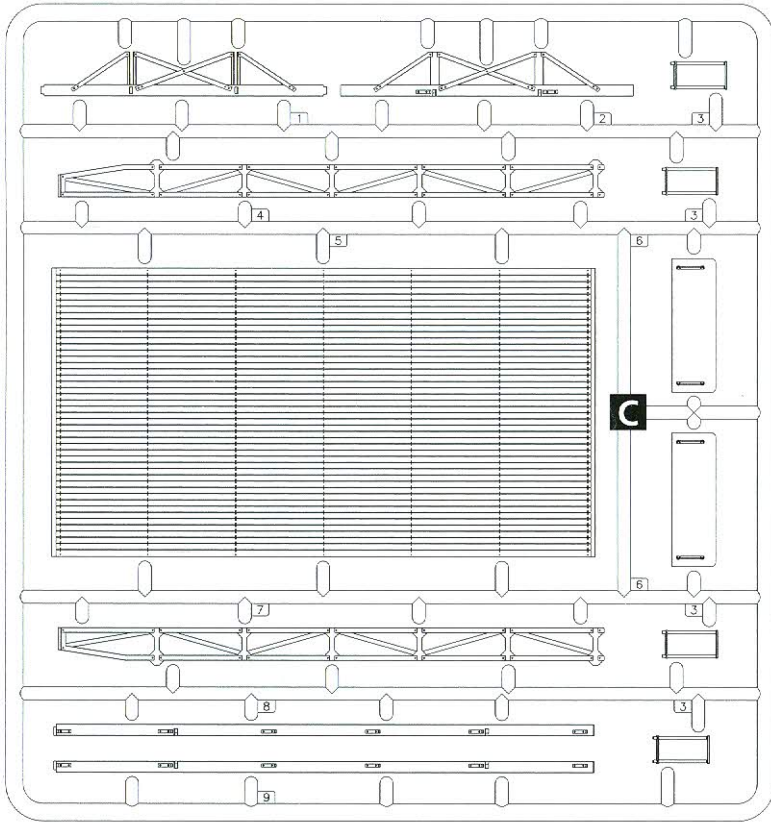



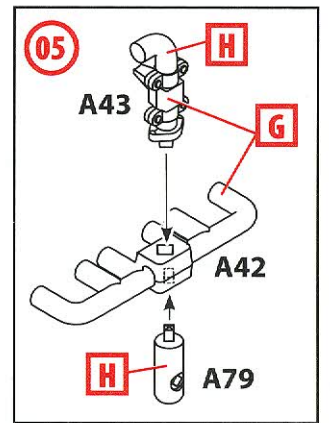
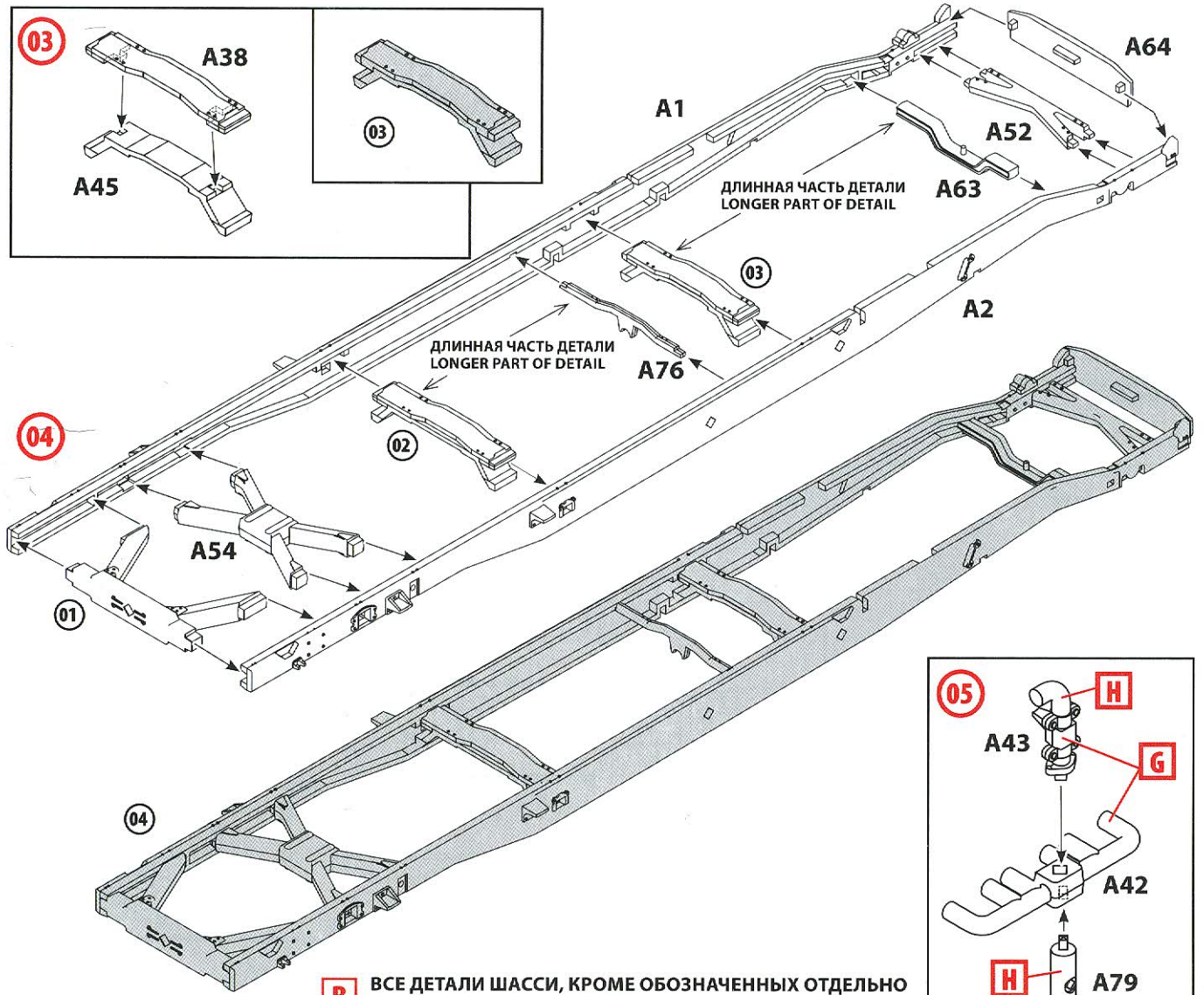
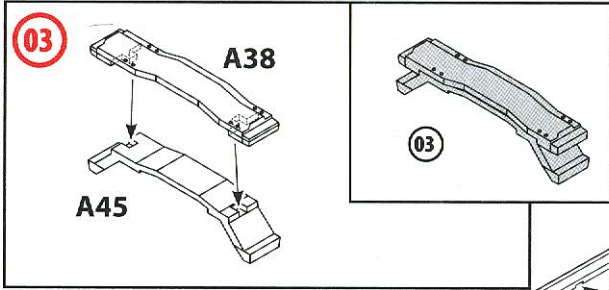
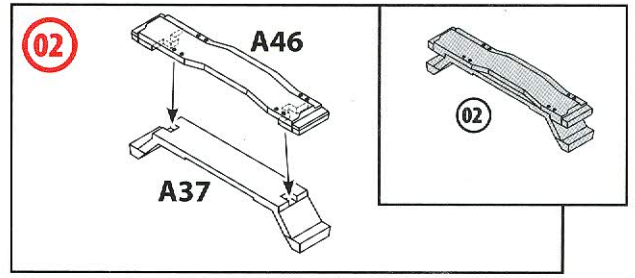
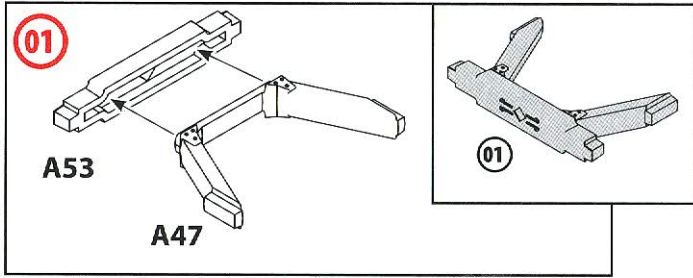

**B** ВСЕ ДЕТАЛИ ШАССИ, КРОМЕ ОБОЗНАЧЕННЫХ ОТДЕЛЬНО  
ALL CHASSIS DETAILS EXCEPT MARKED SEPARATLY

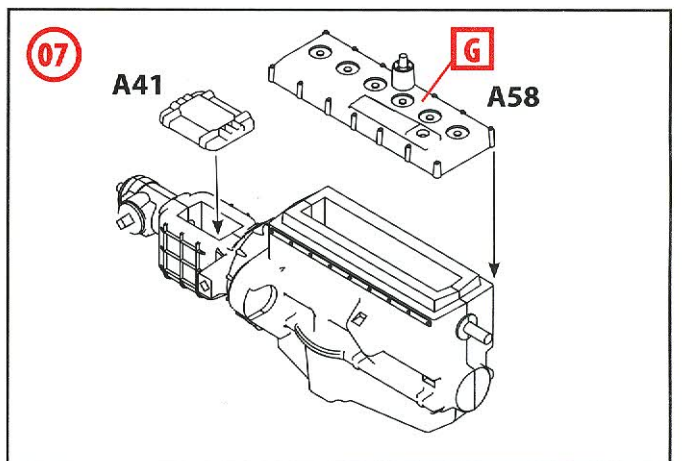
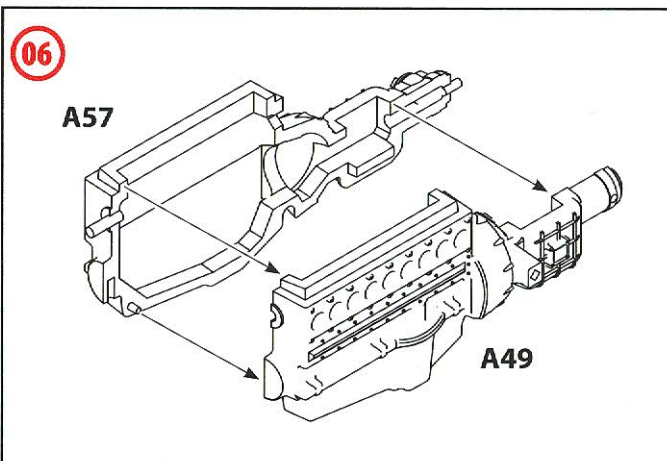

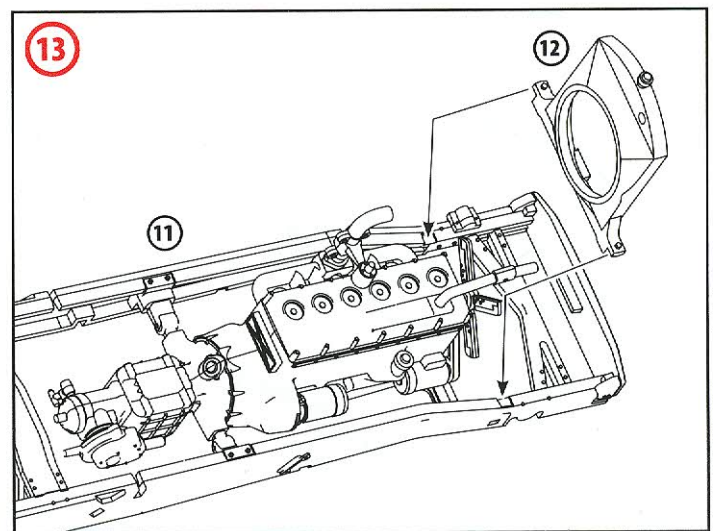
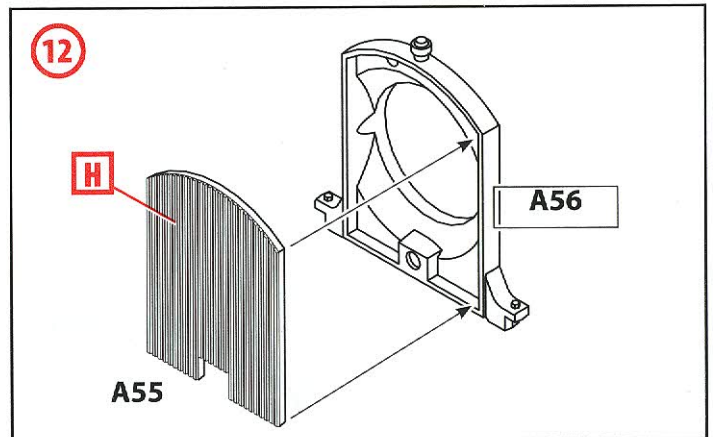
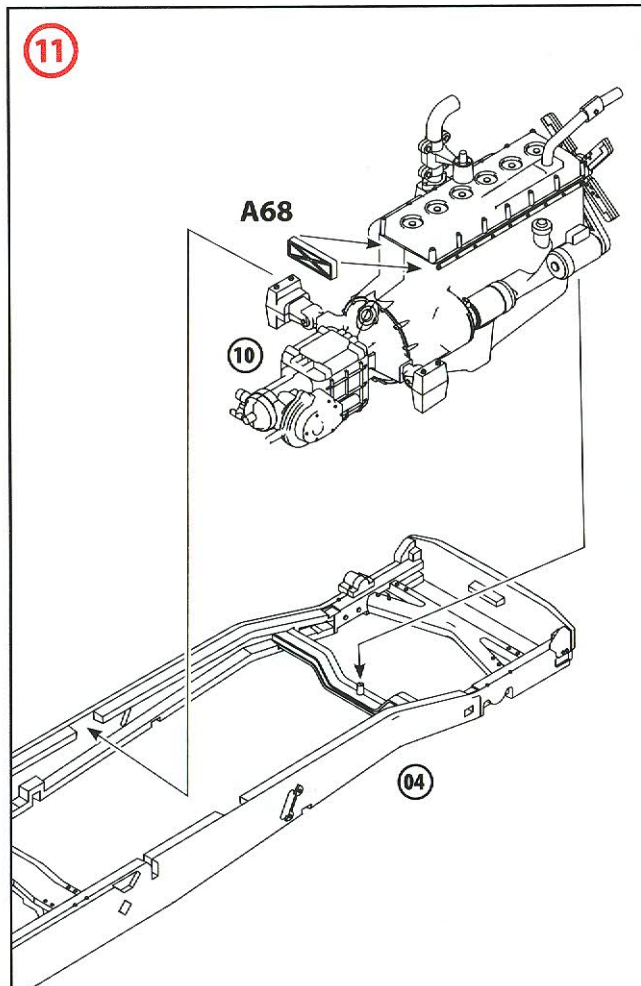
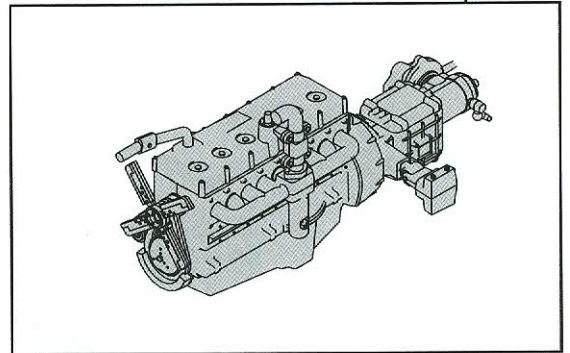
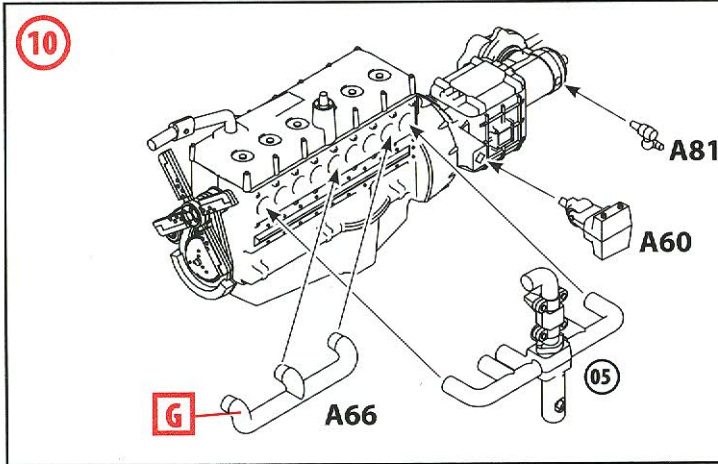
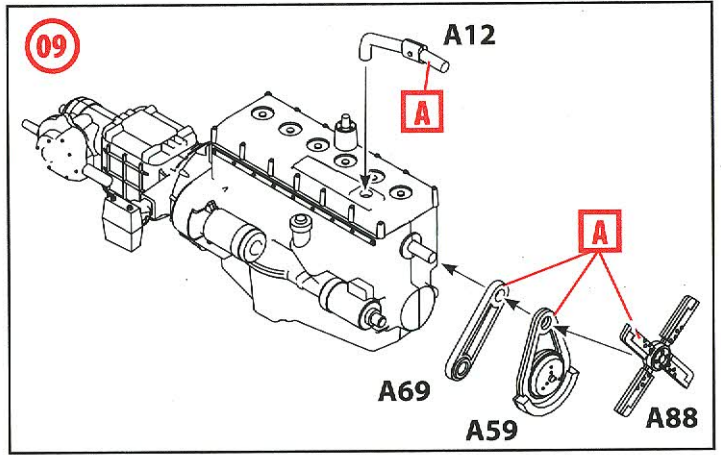
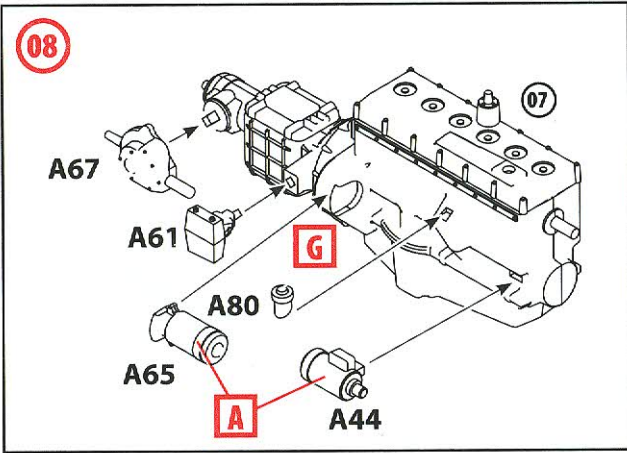



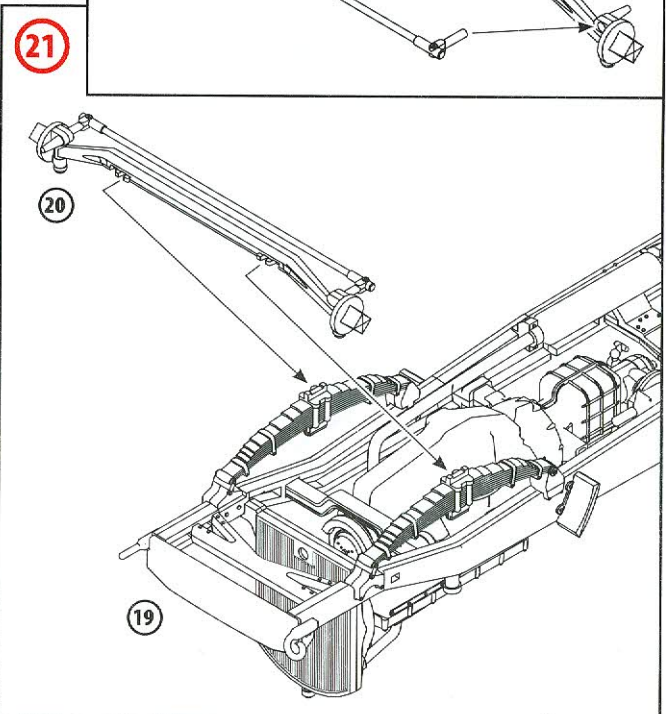
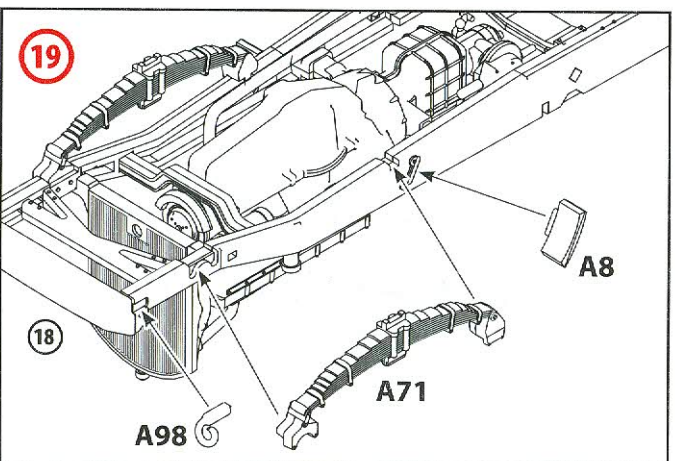
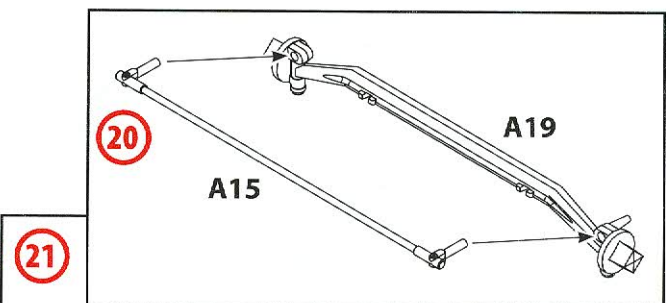
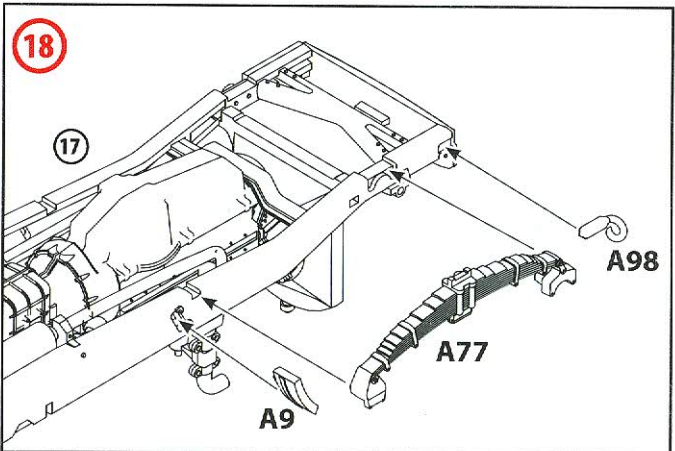
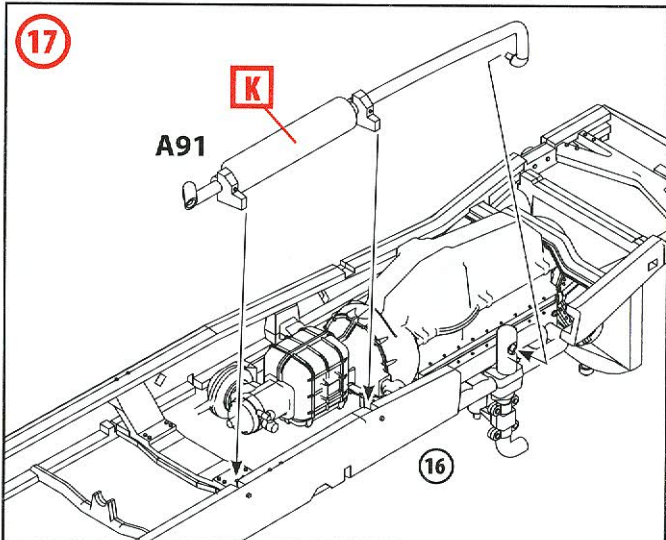
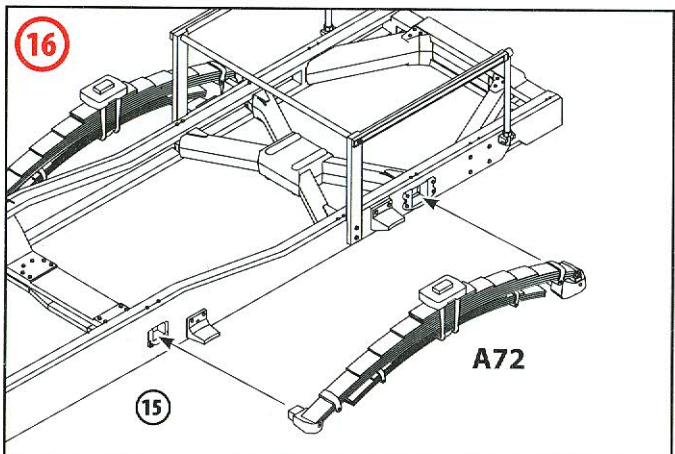
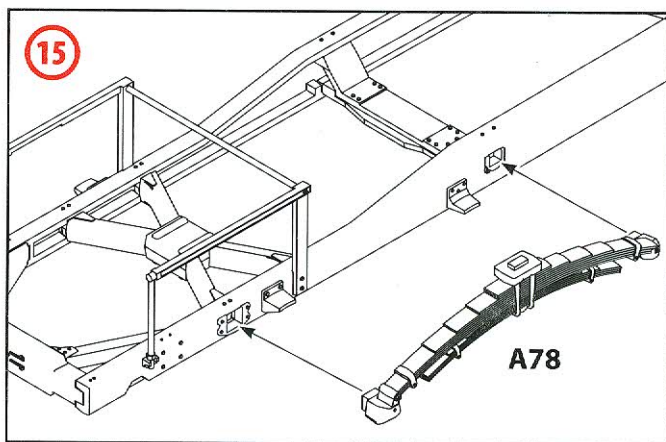
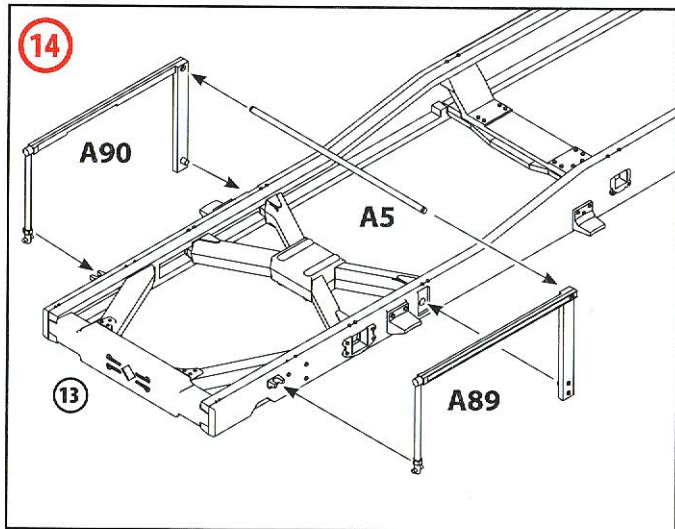



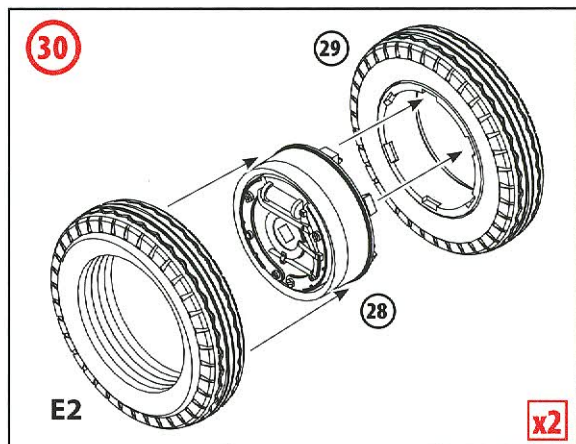
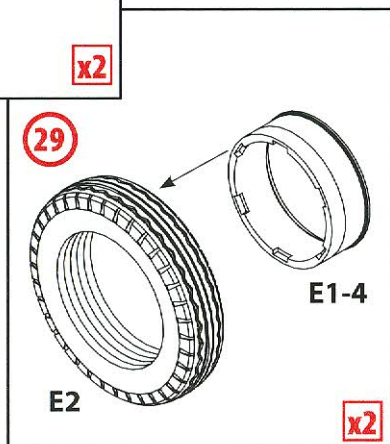
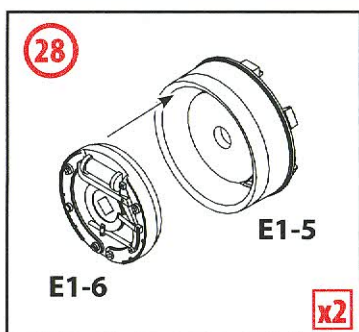
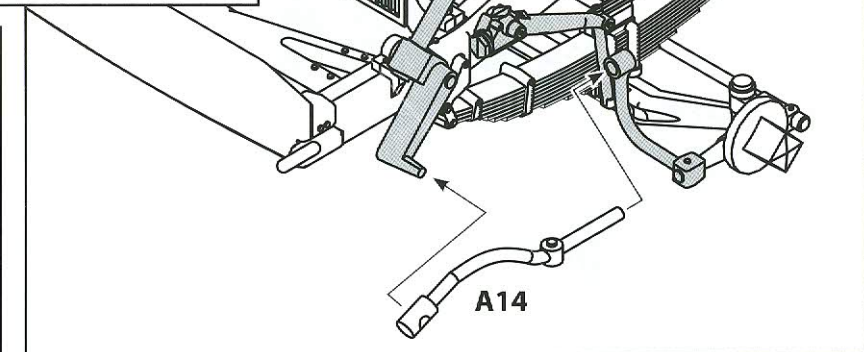
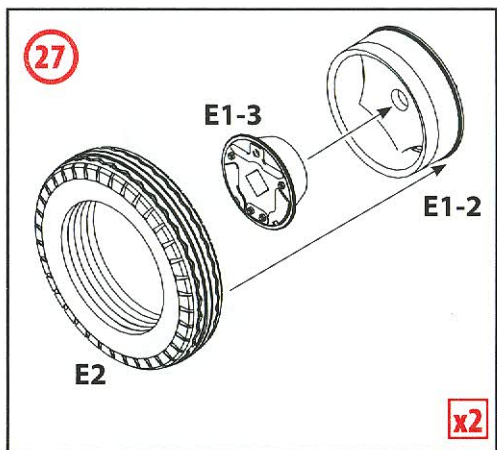
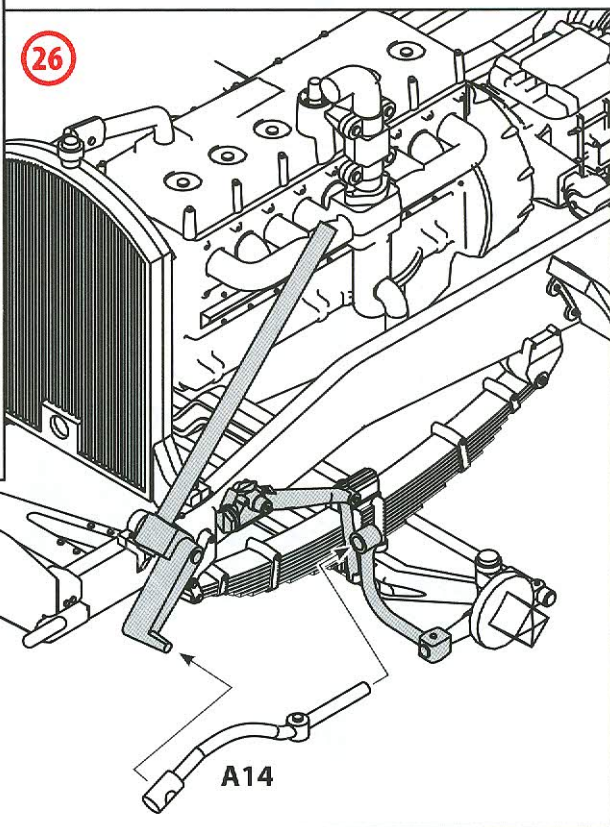
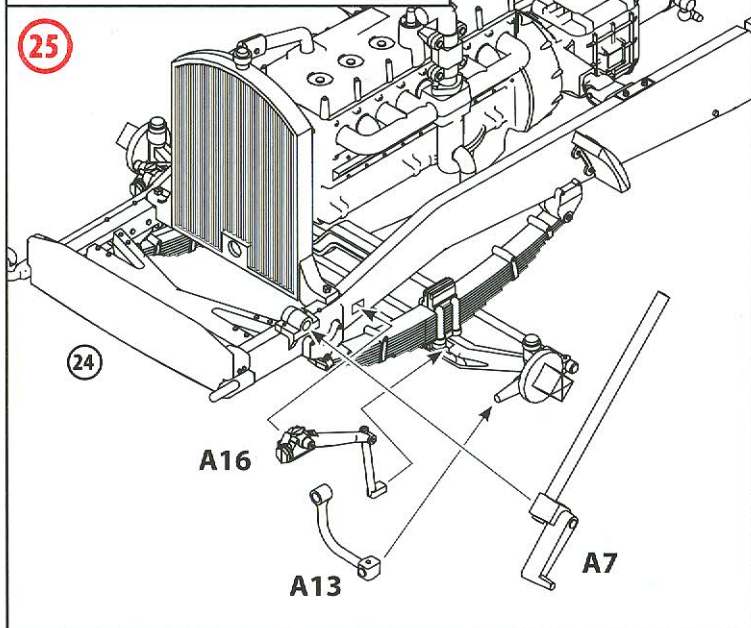
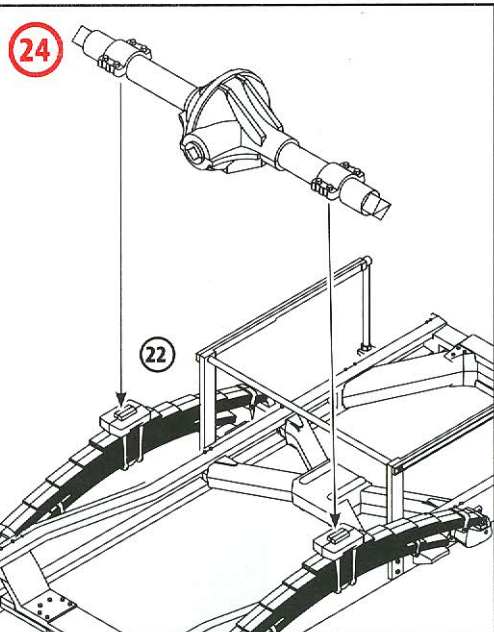
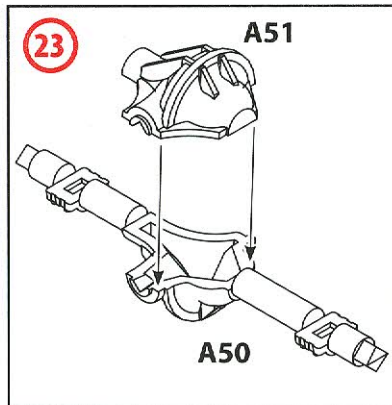
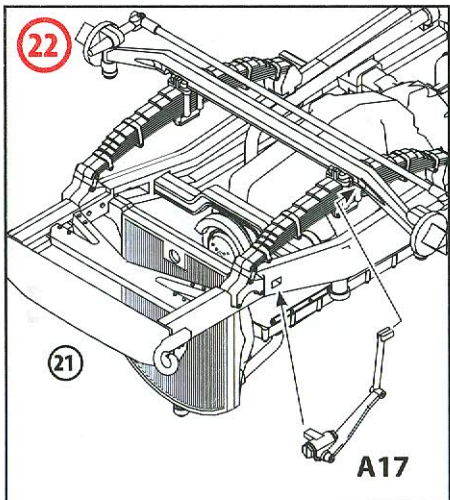



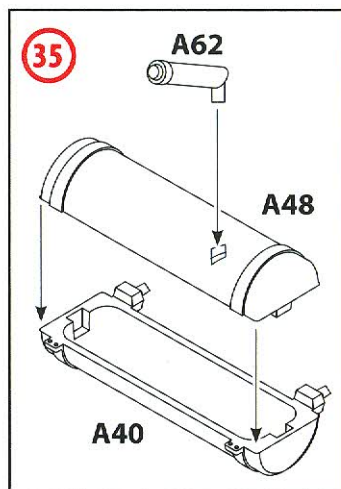
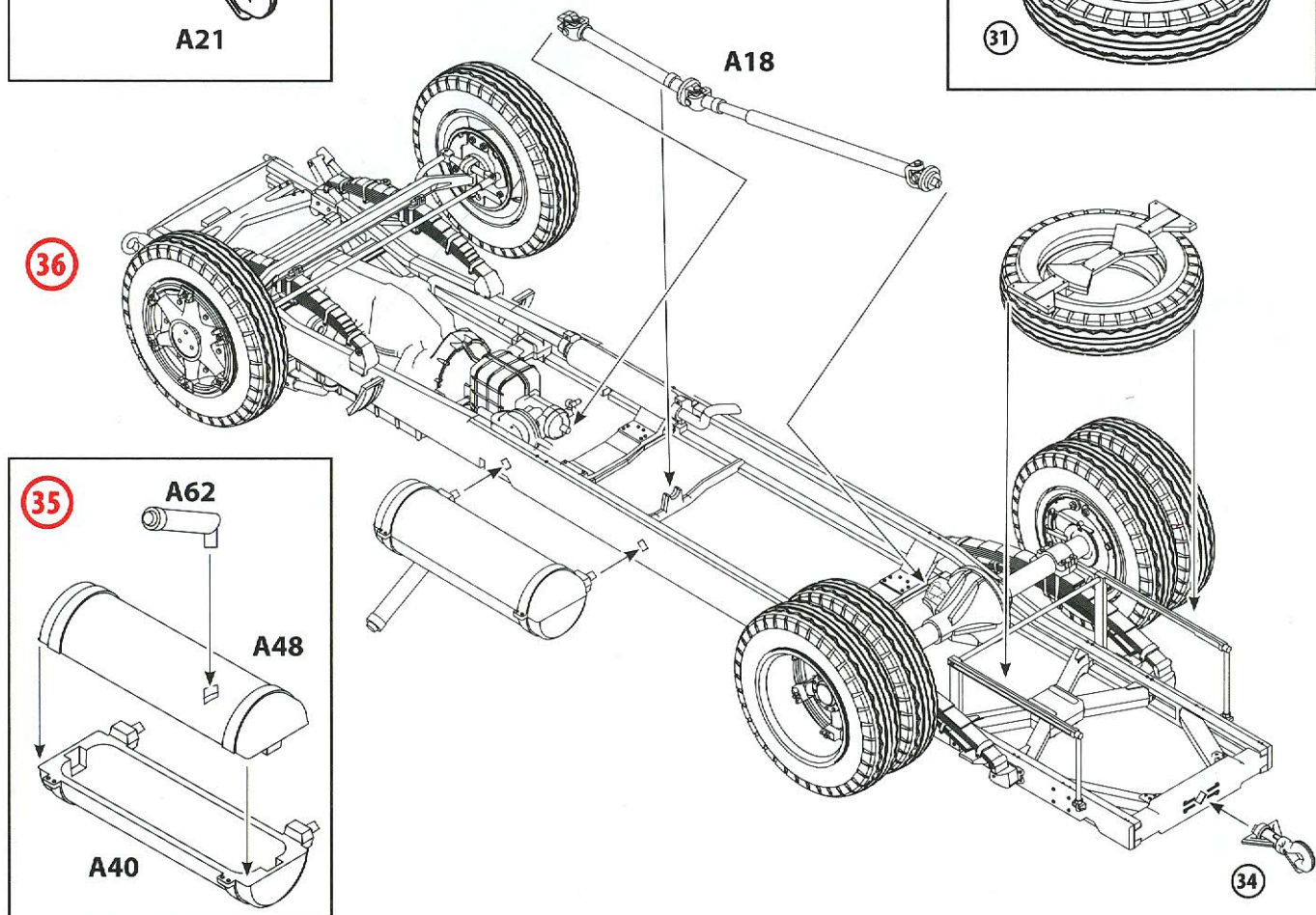
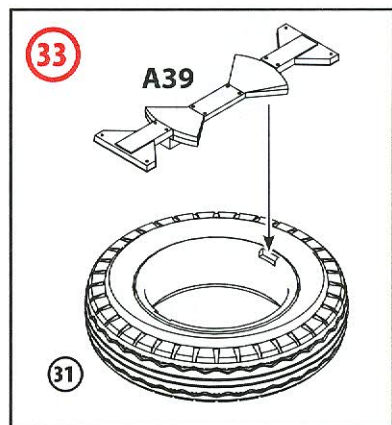
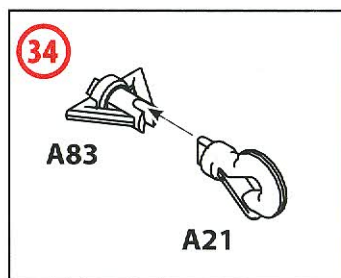
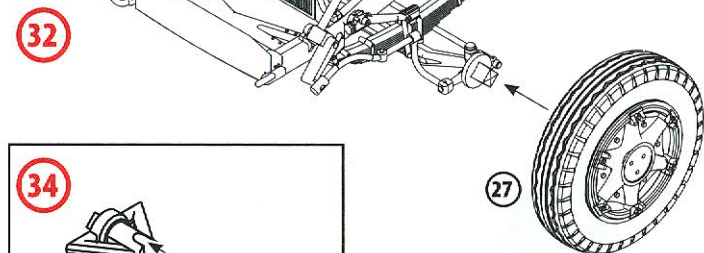
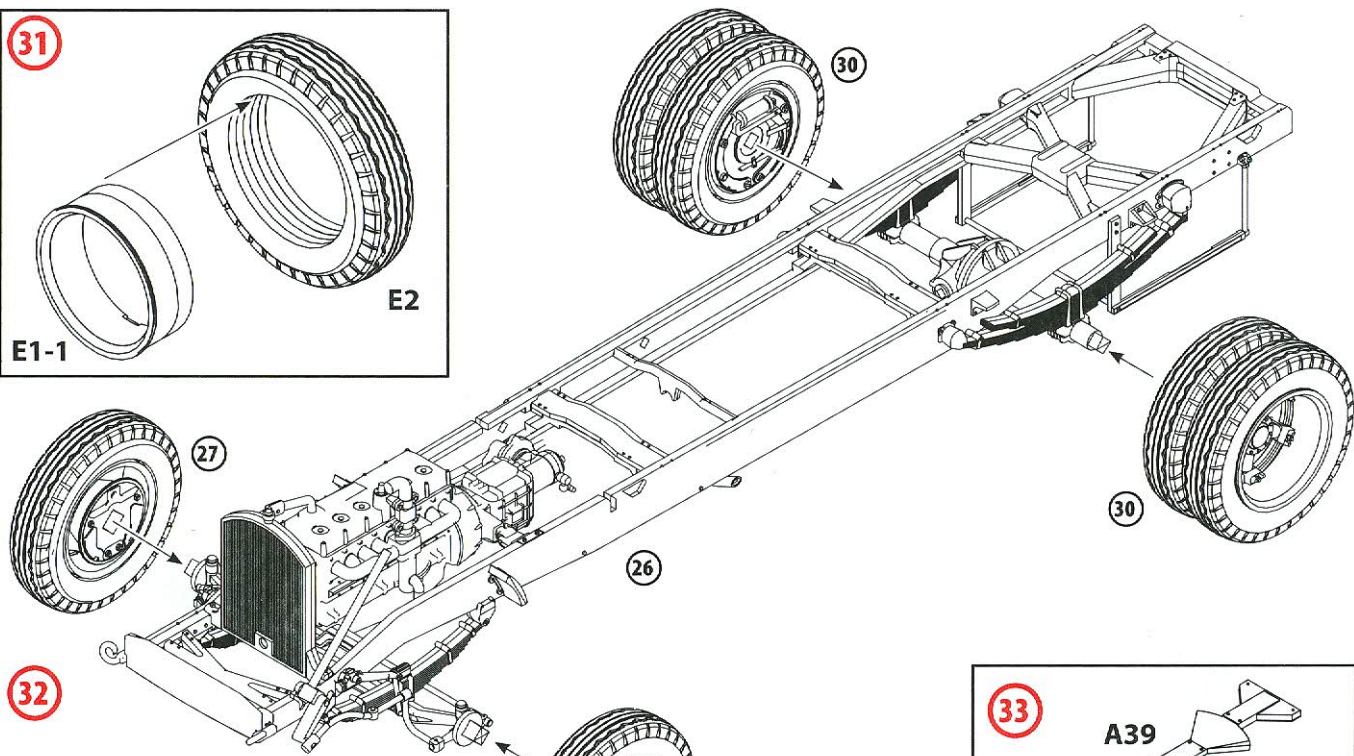
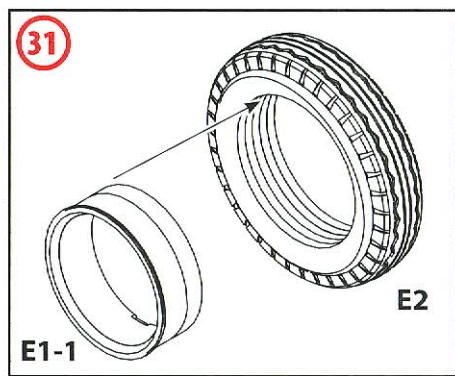



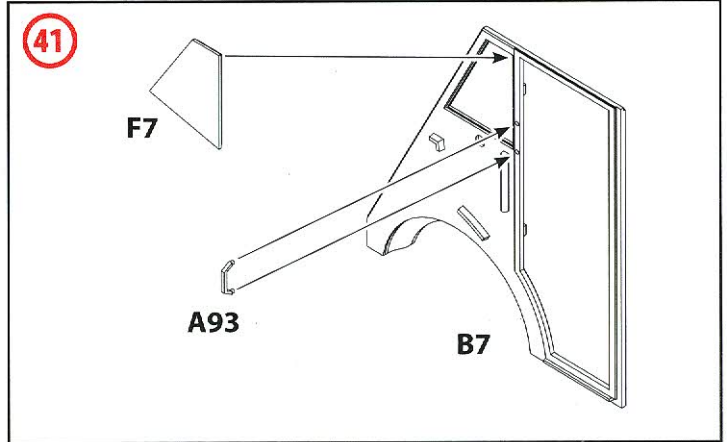
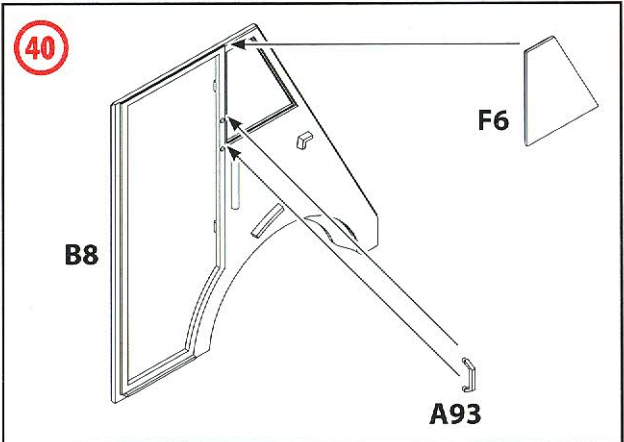
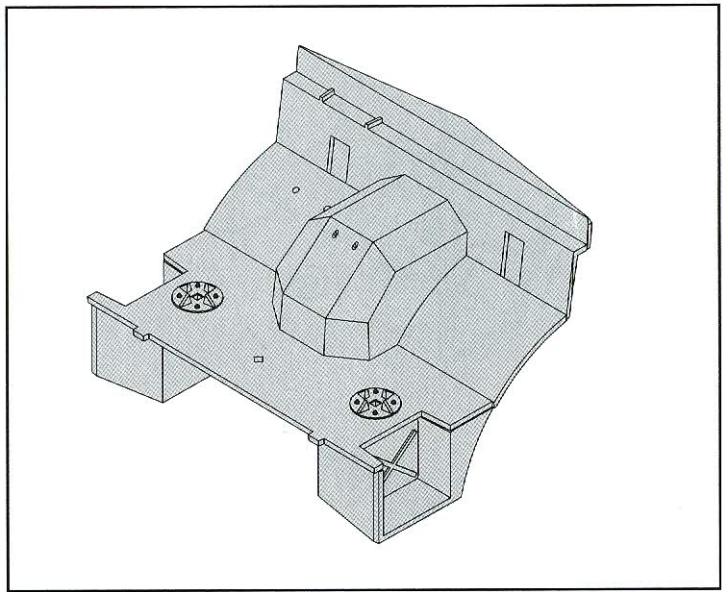
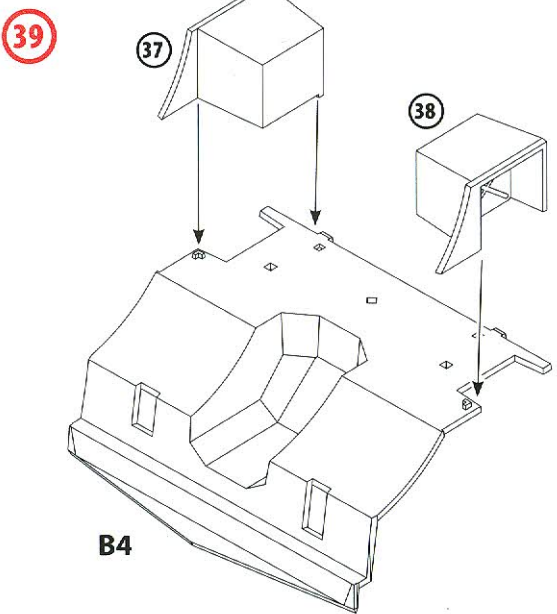
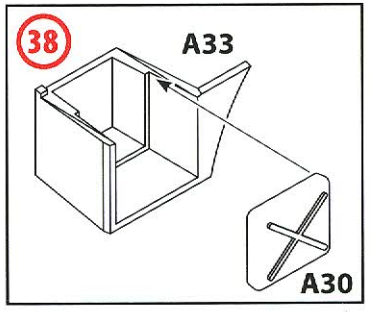
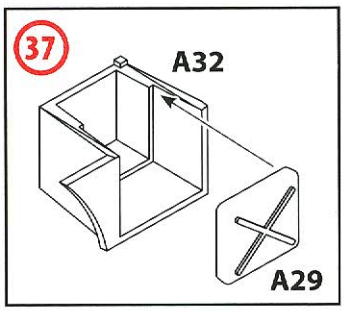
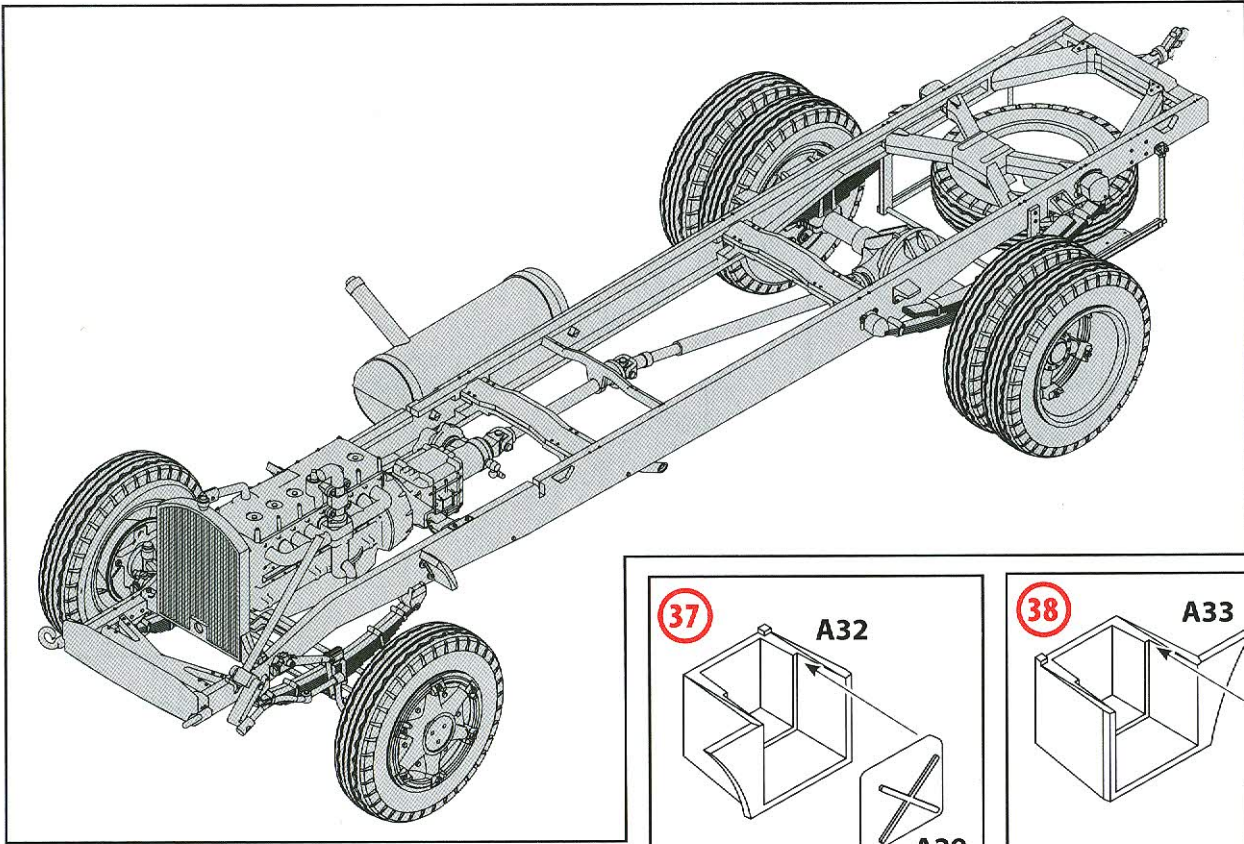



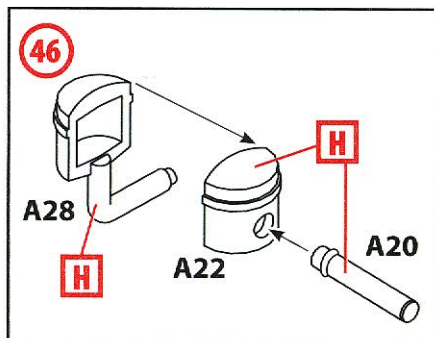
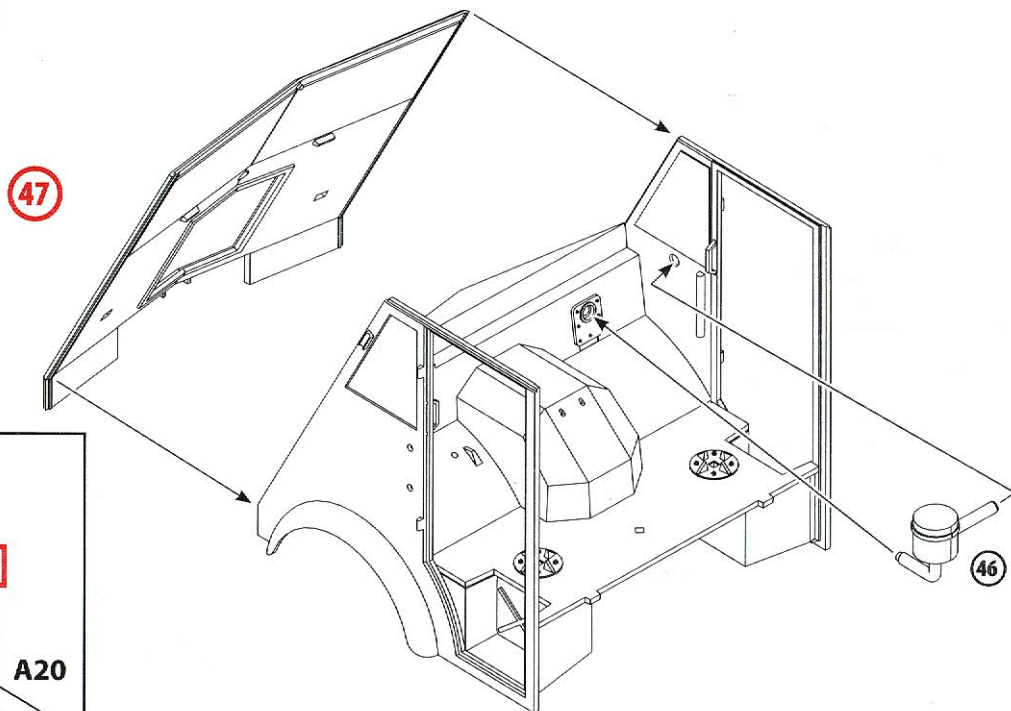
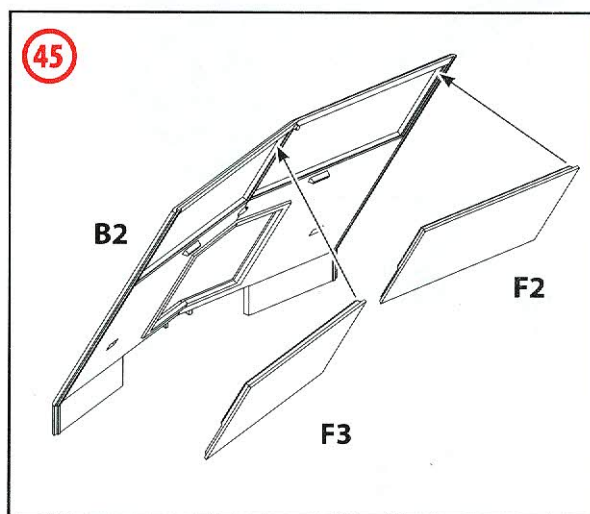
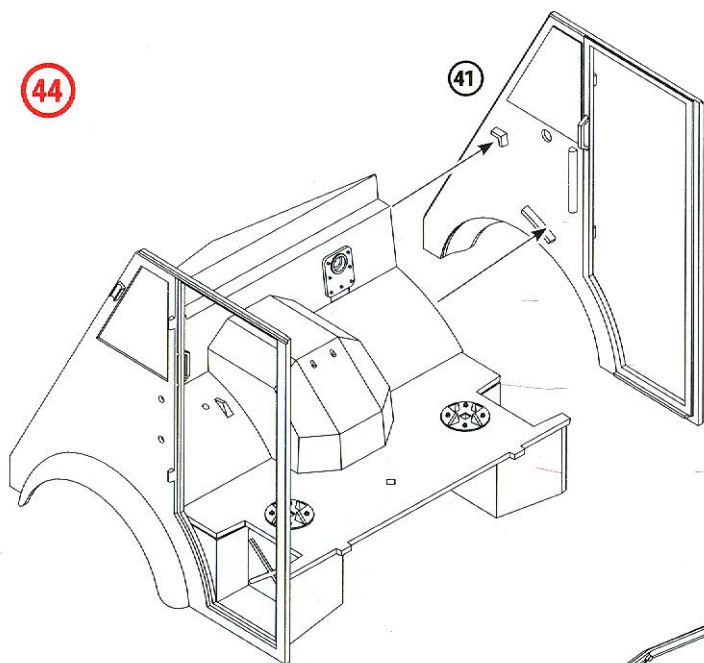
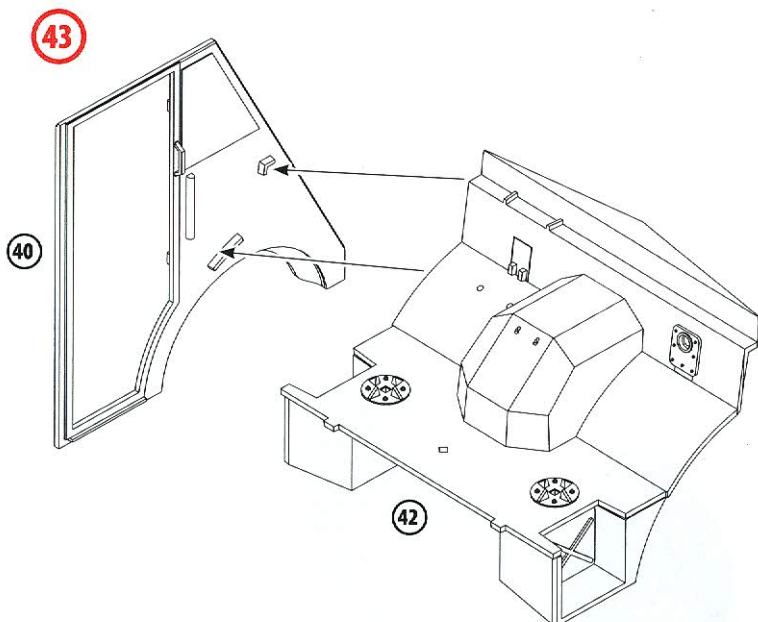
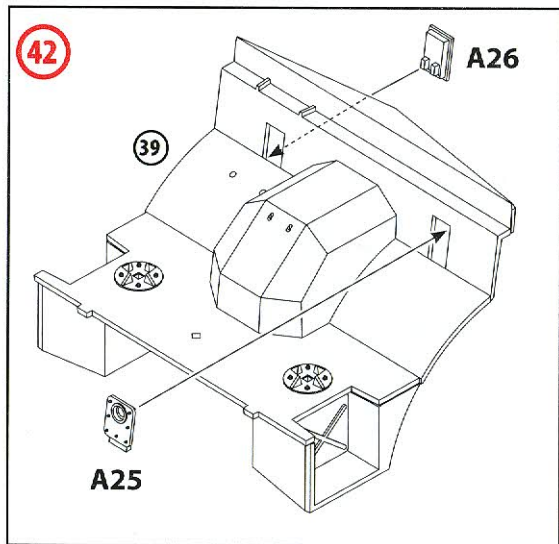



48

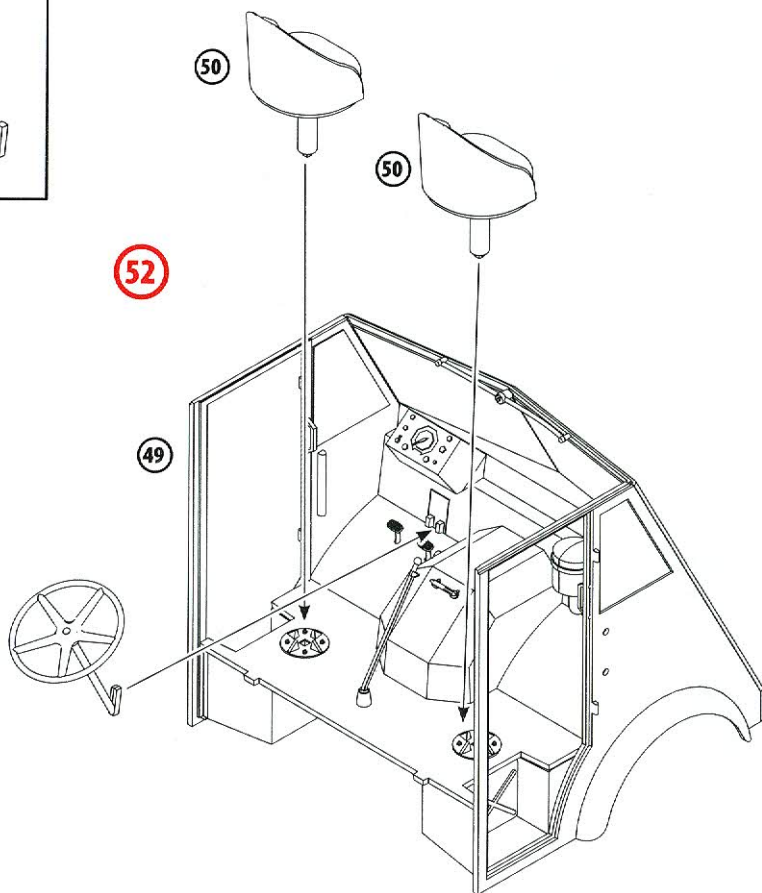
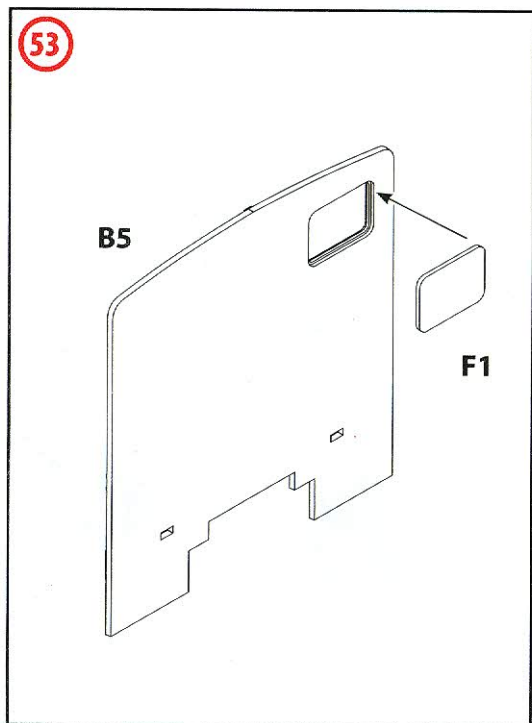
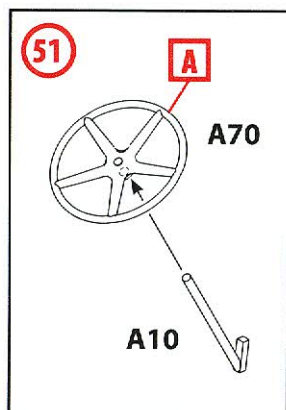
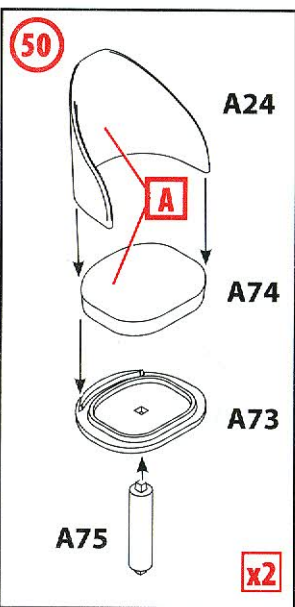
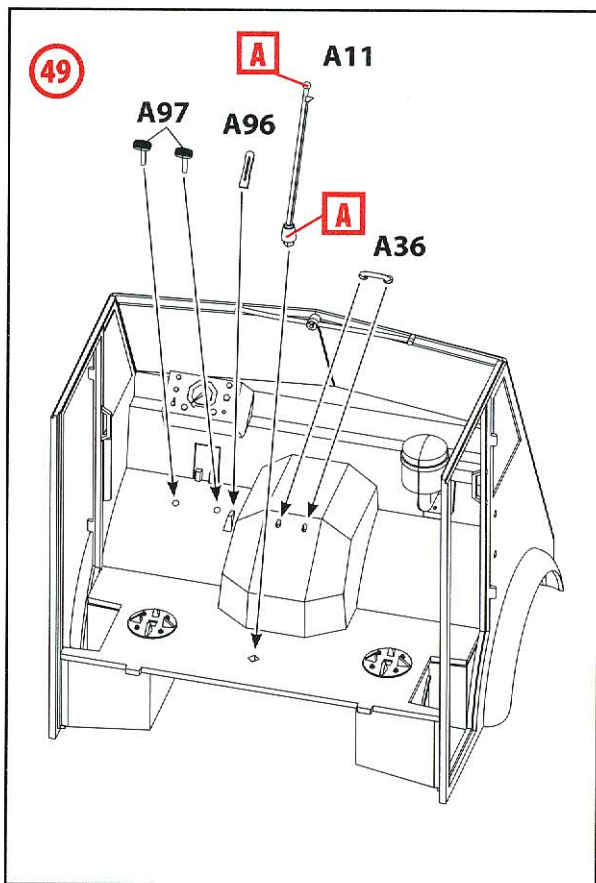
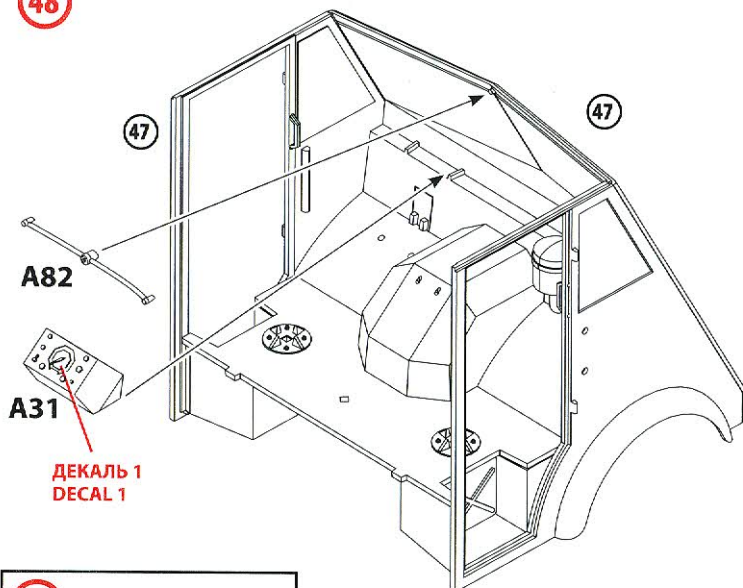



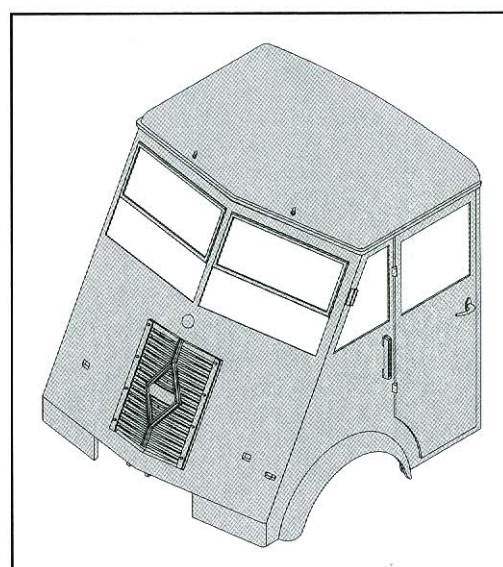
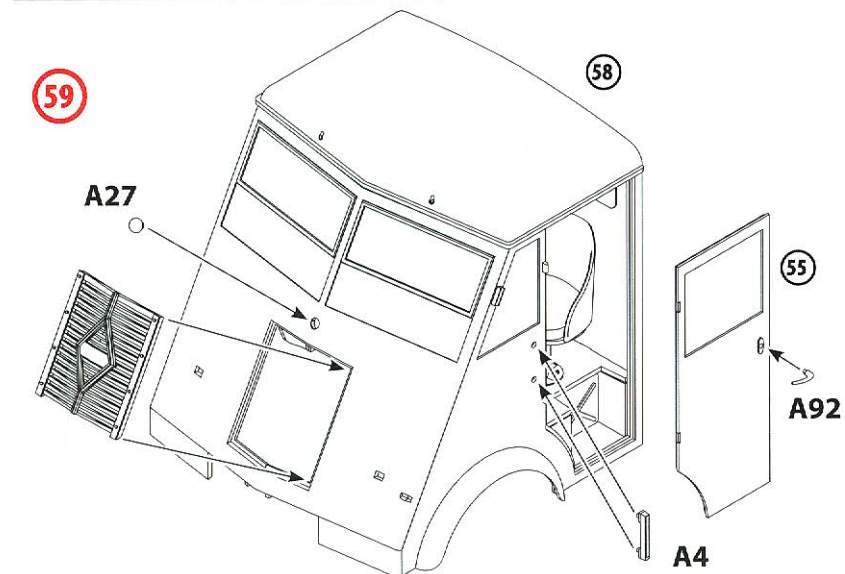
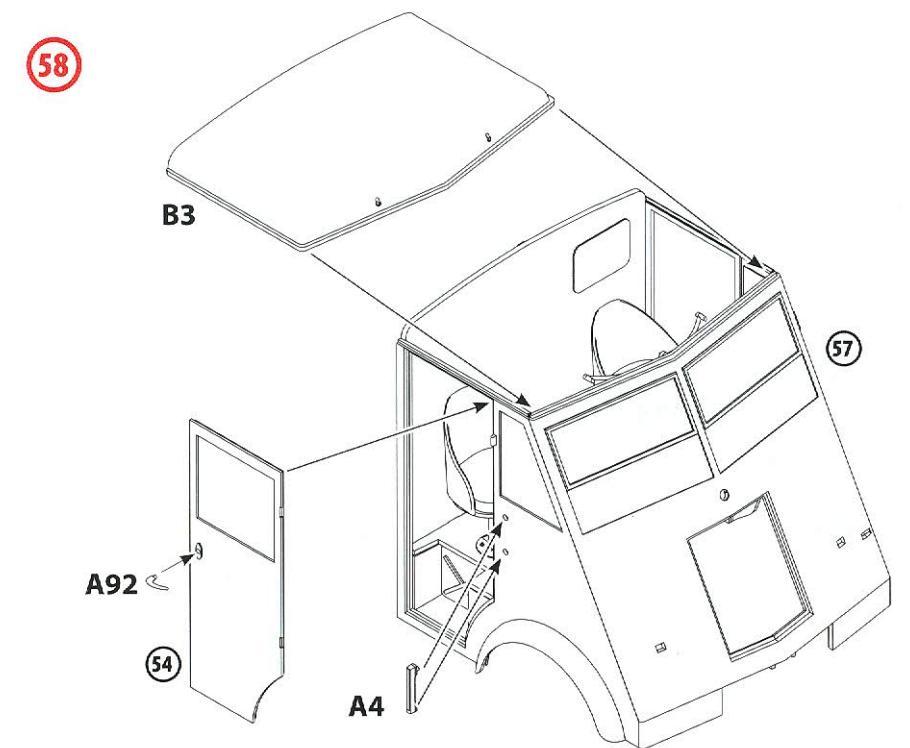
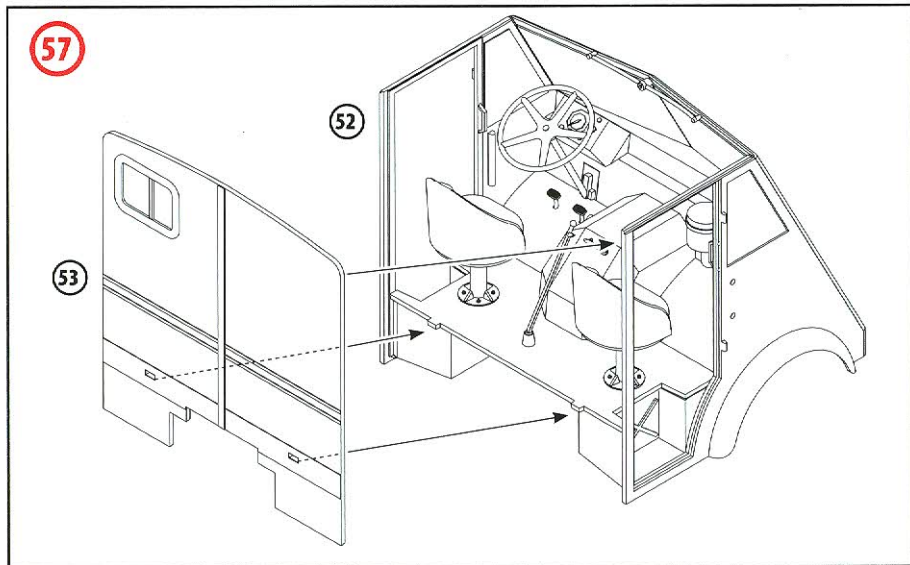
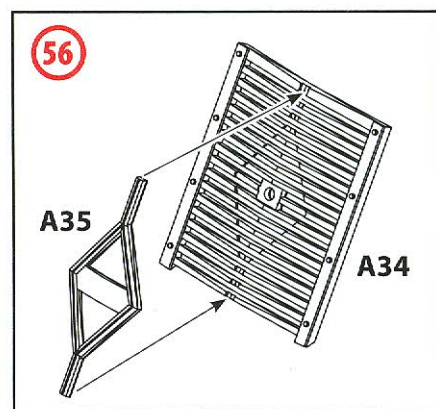
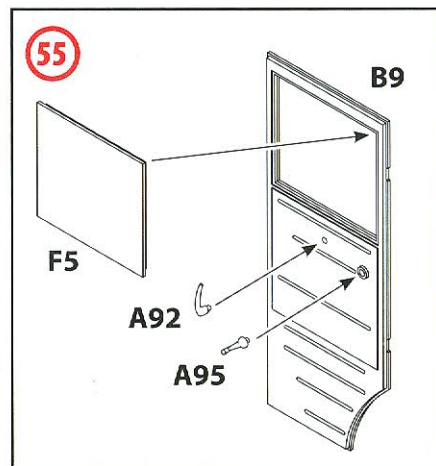
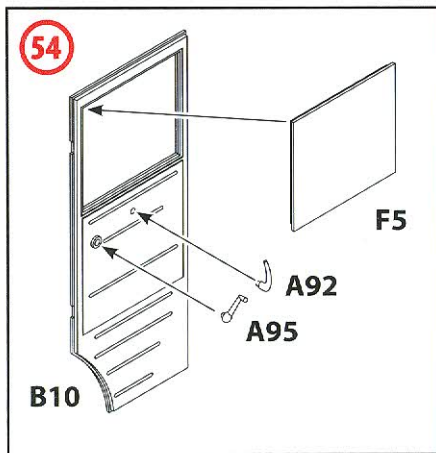

60

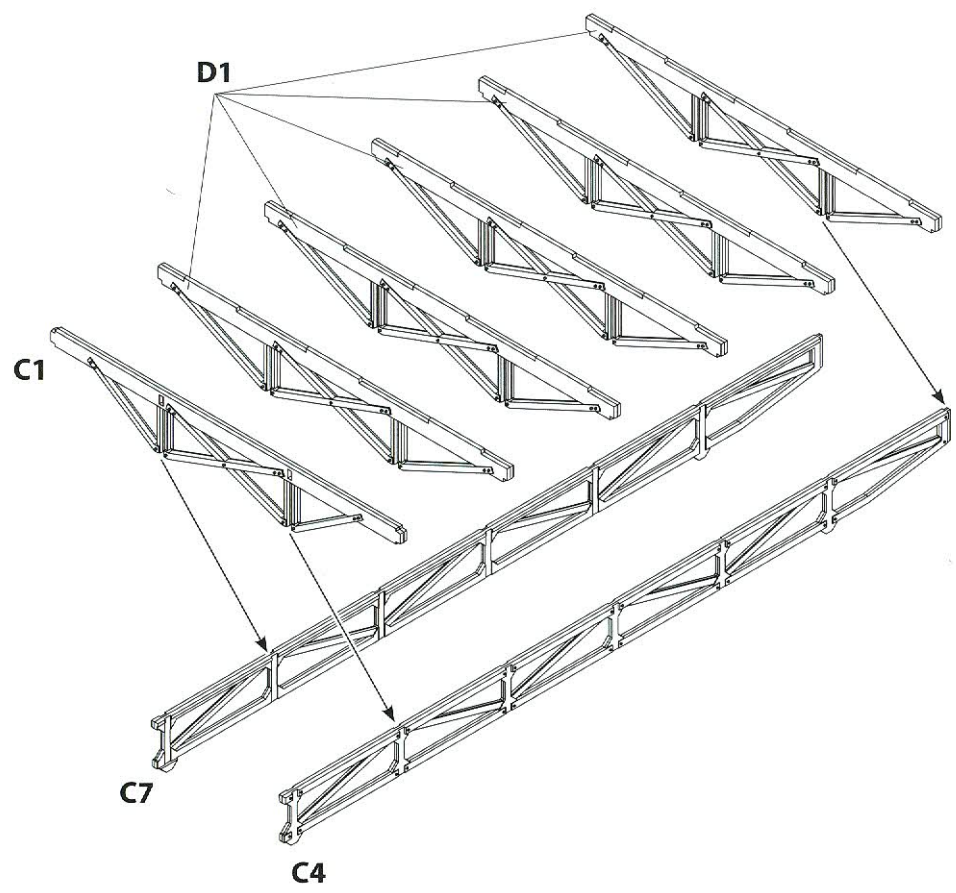

61

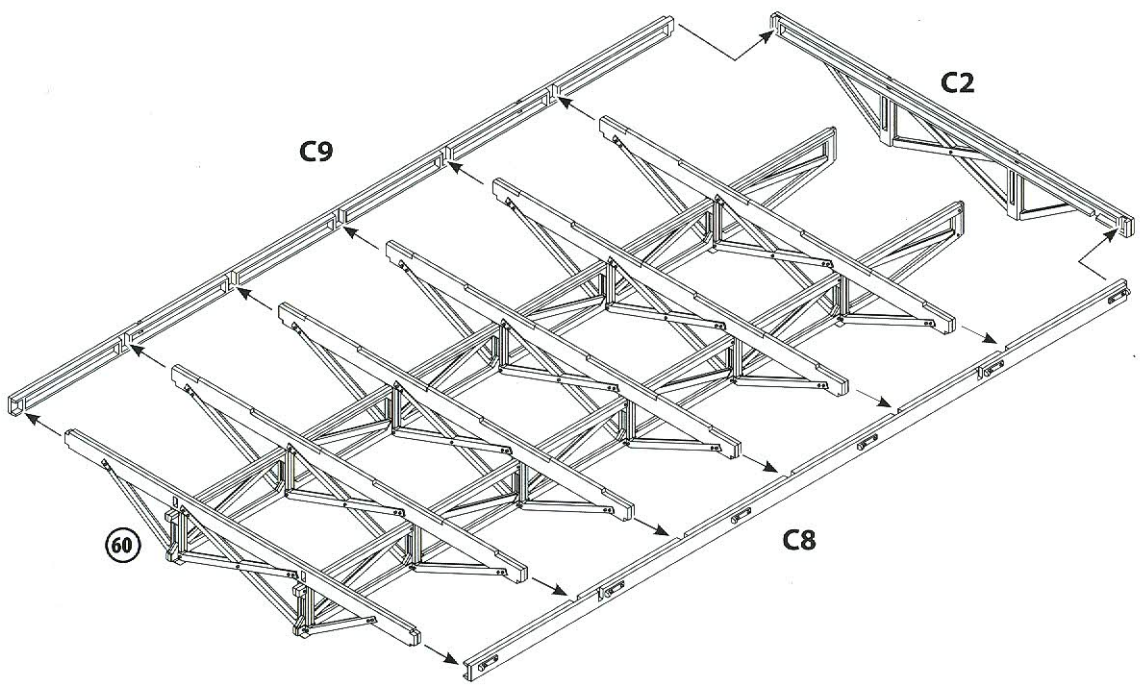





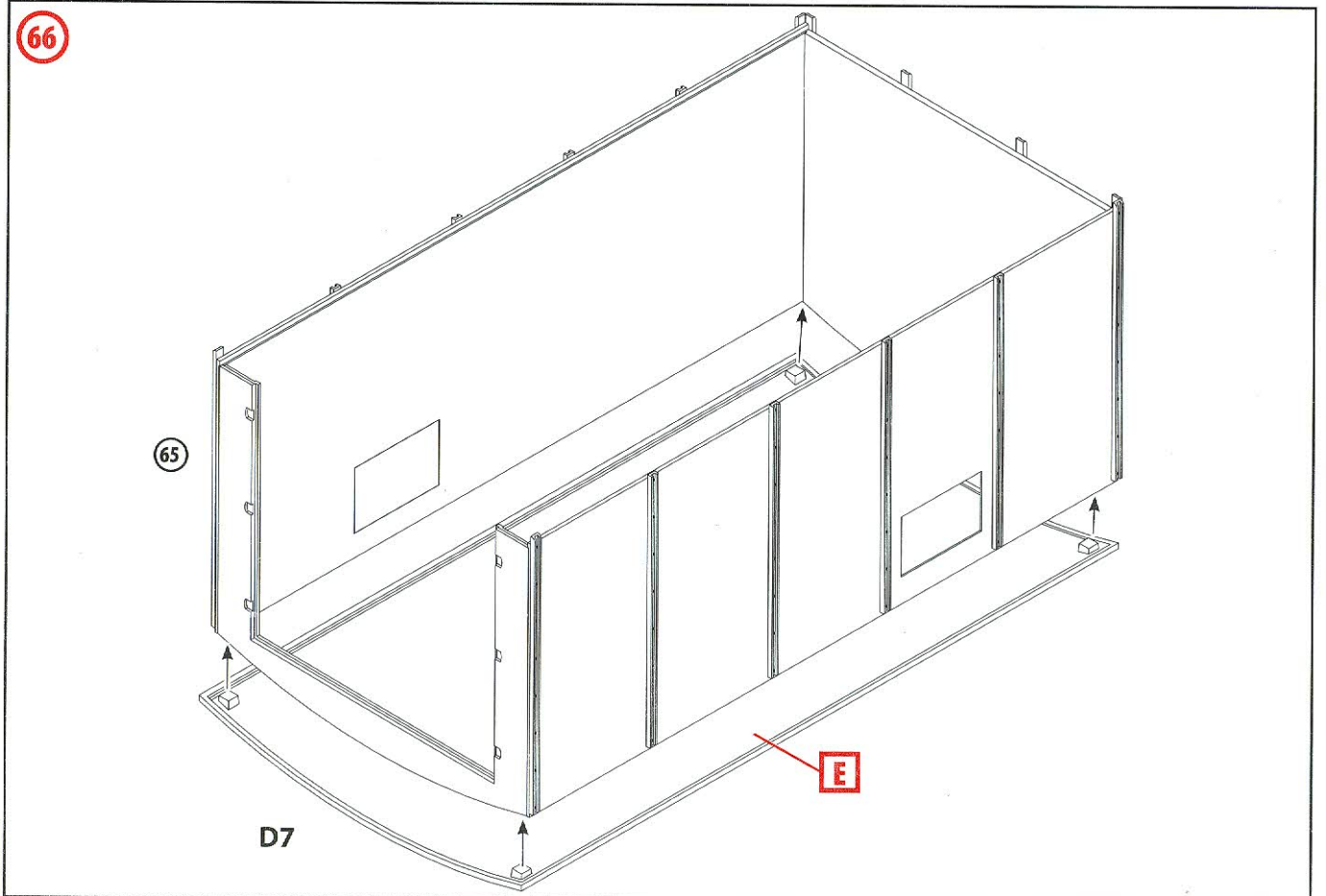
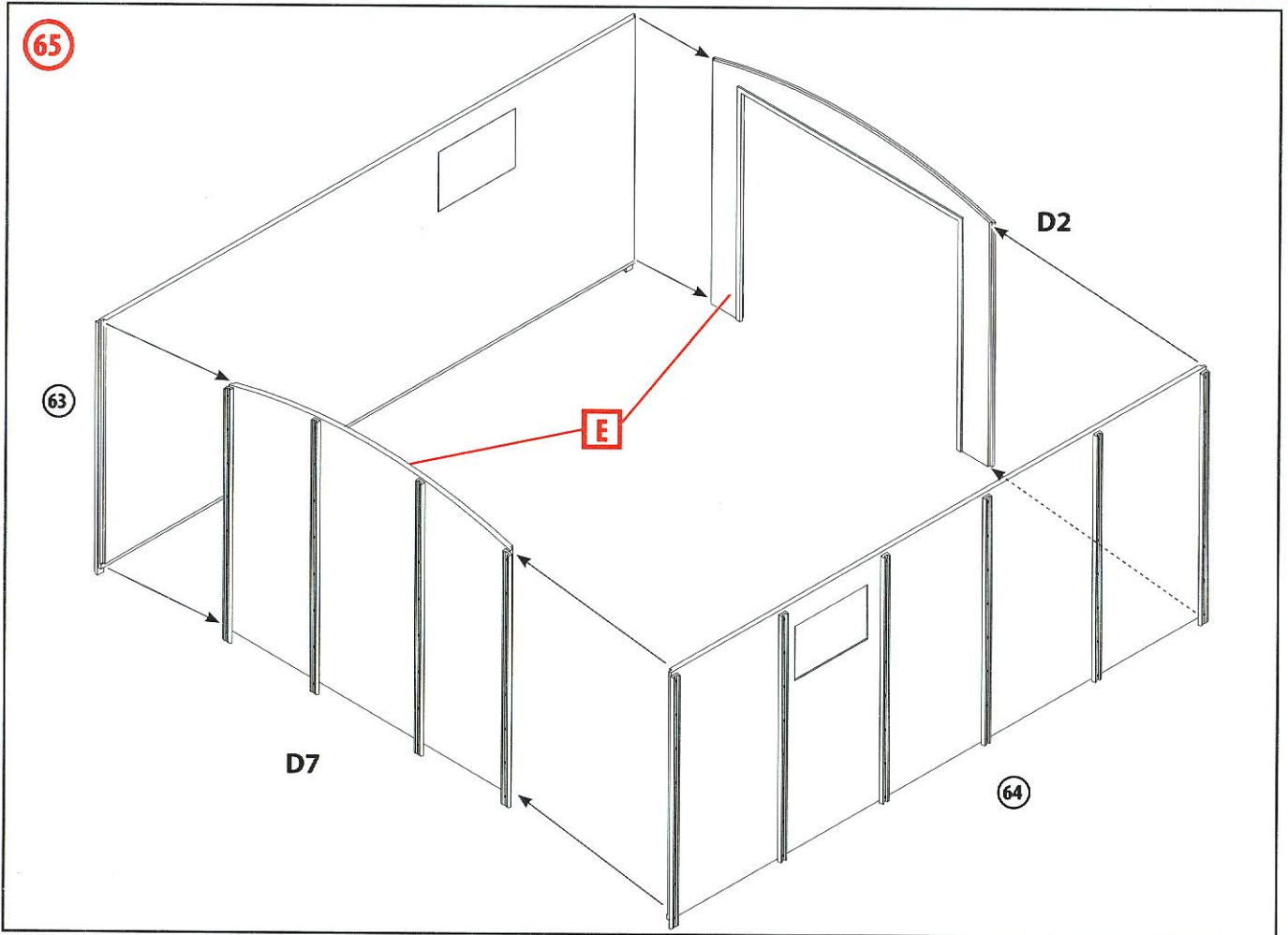



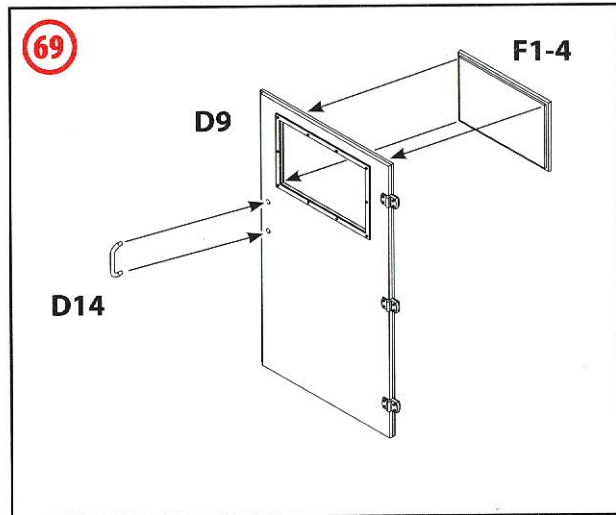
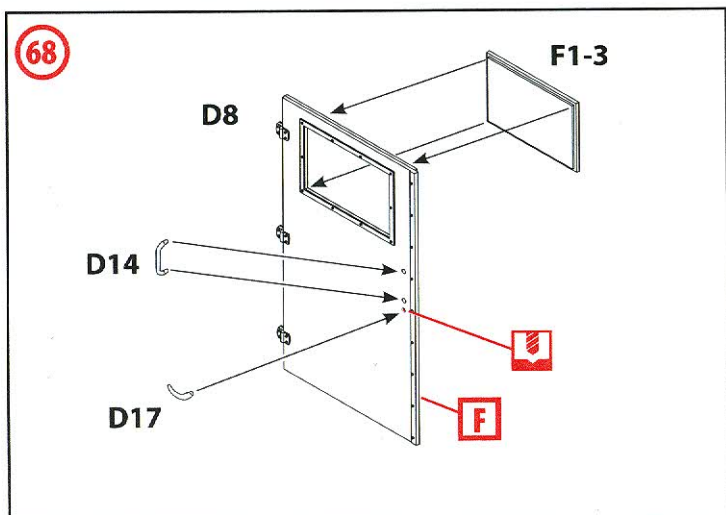
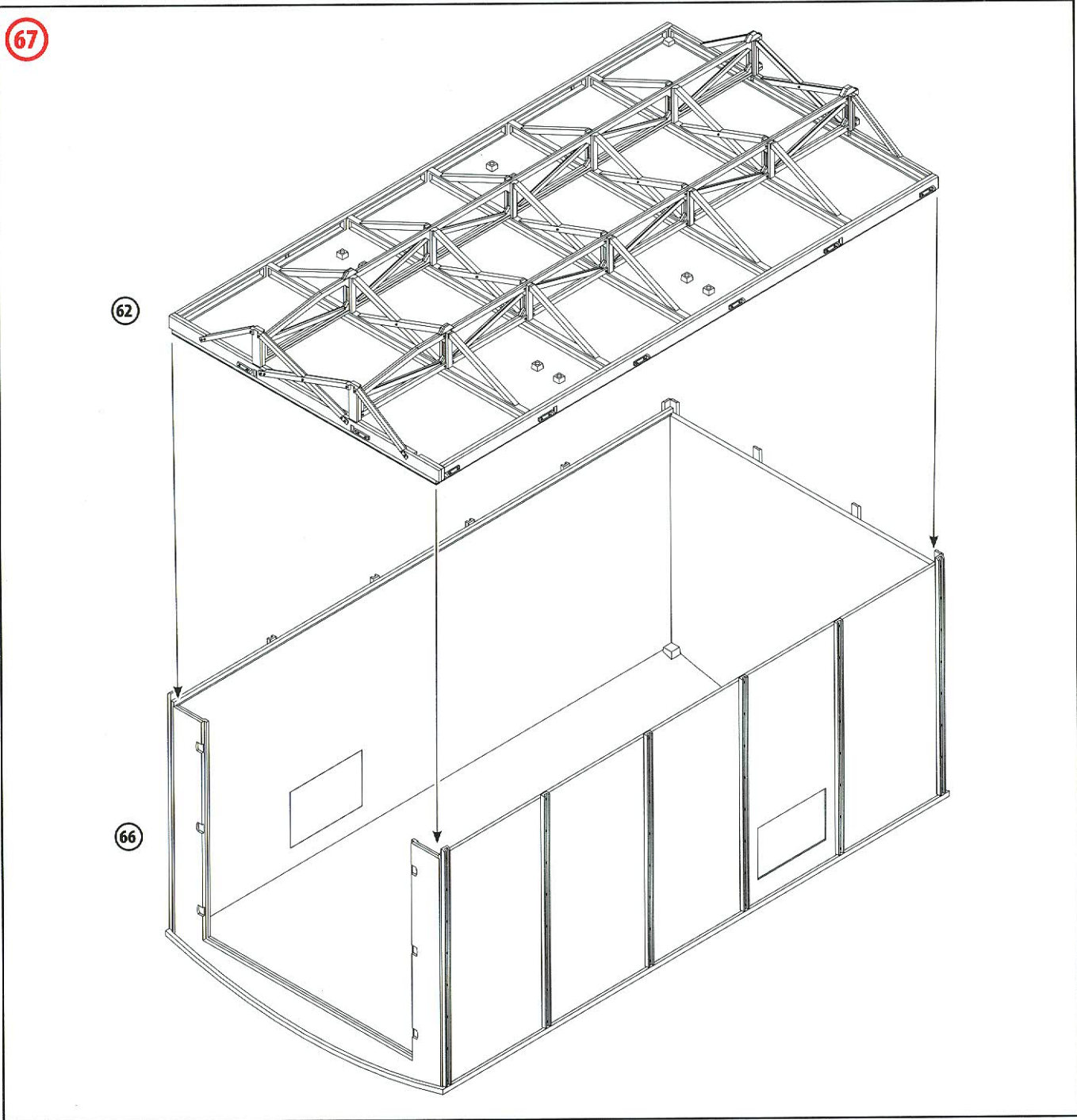

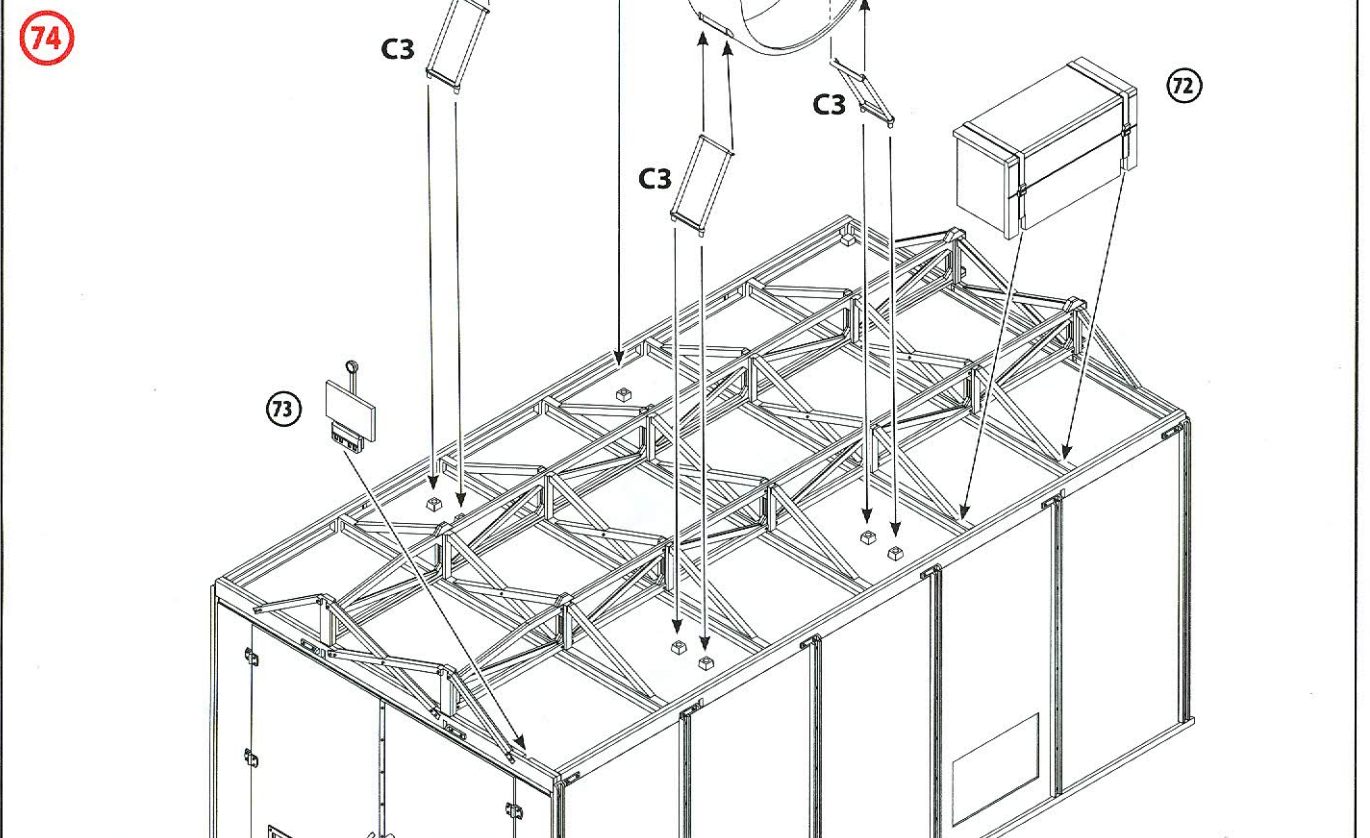
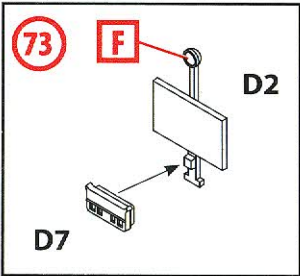
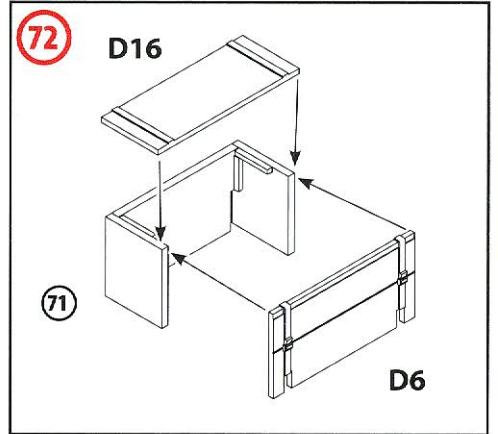
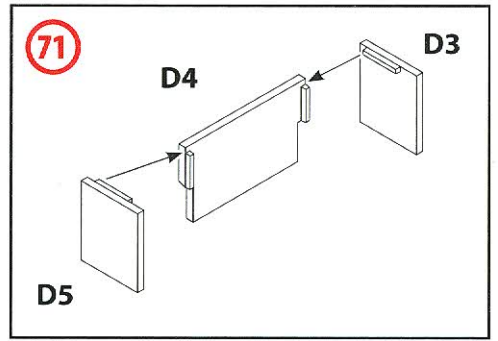
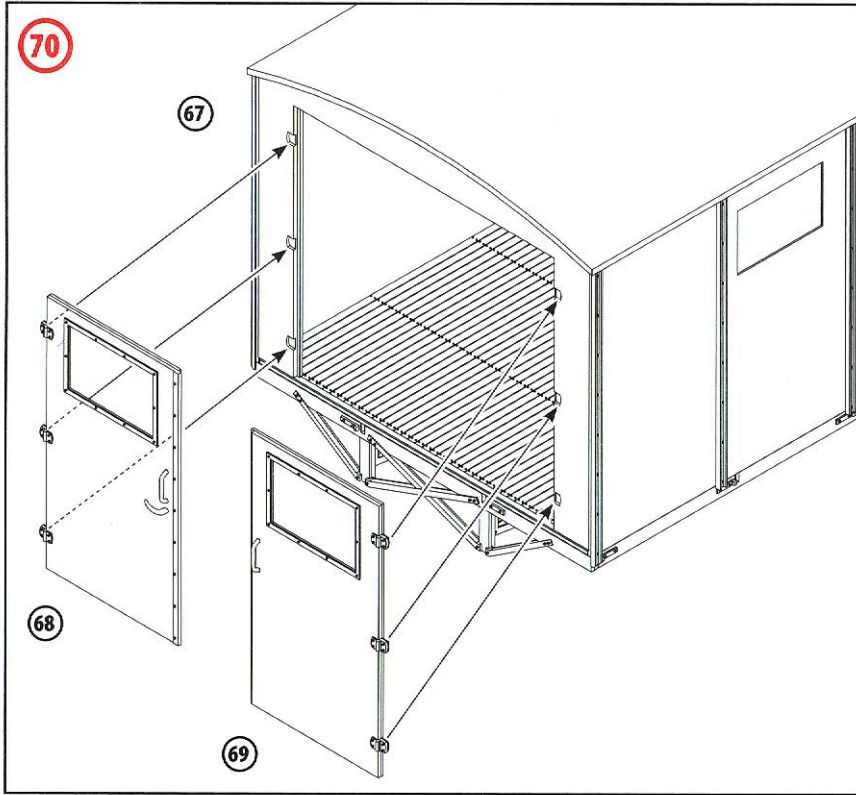



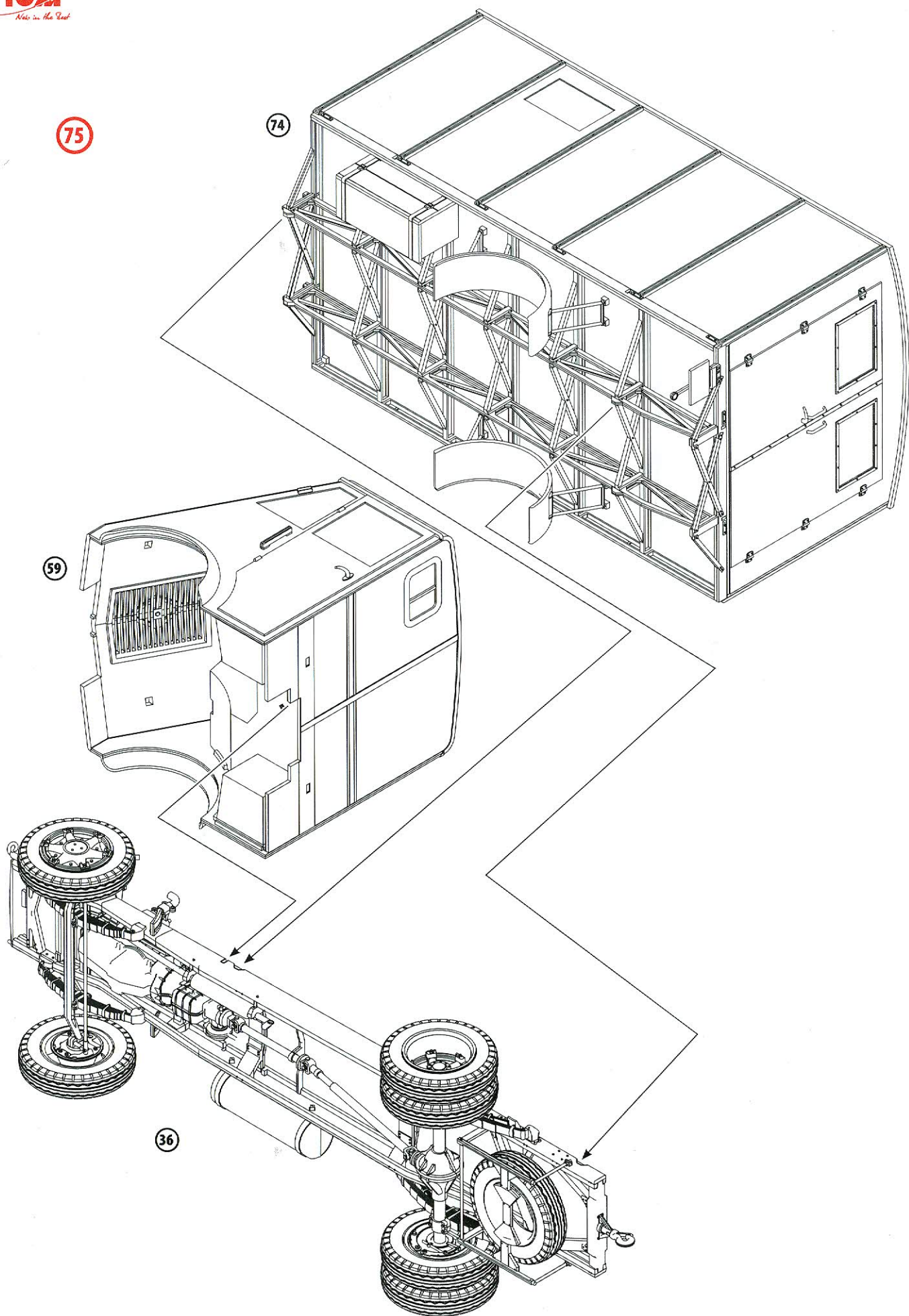

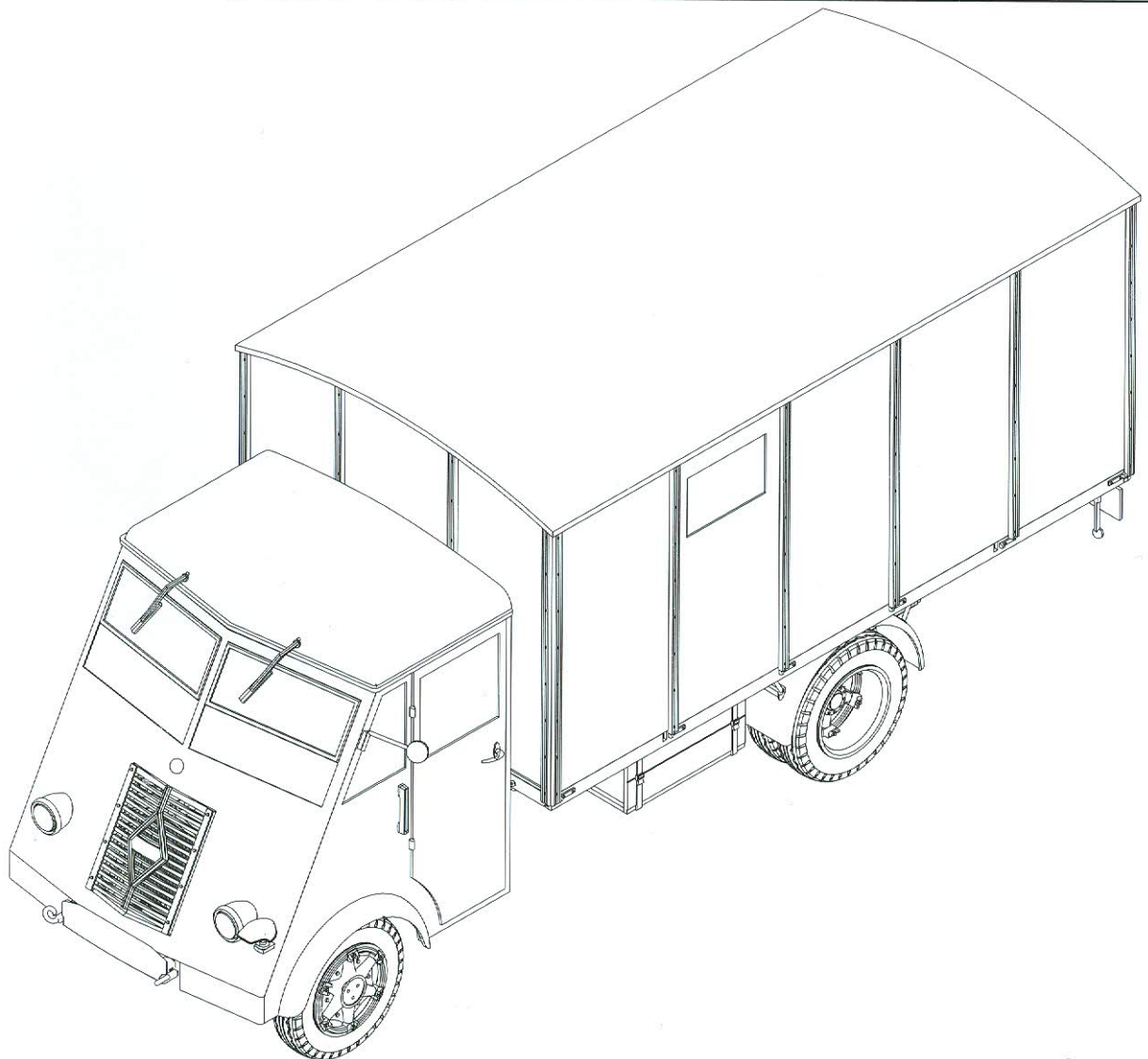
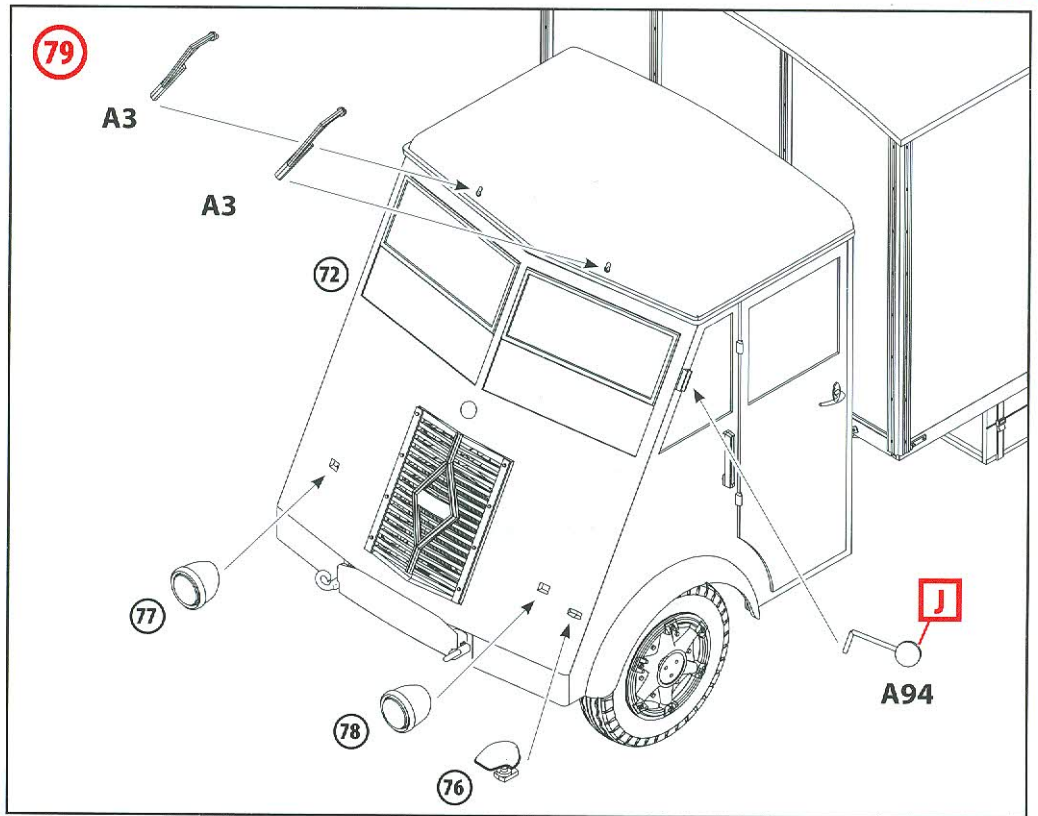
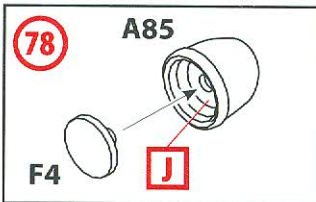
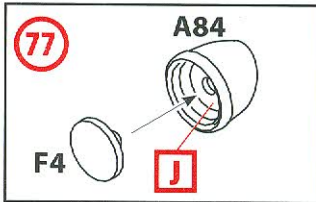
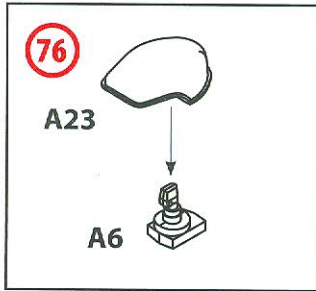



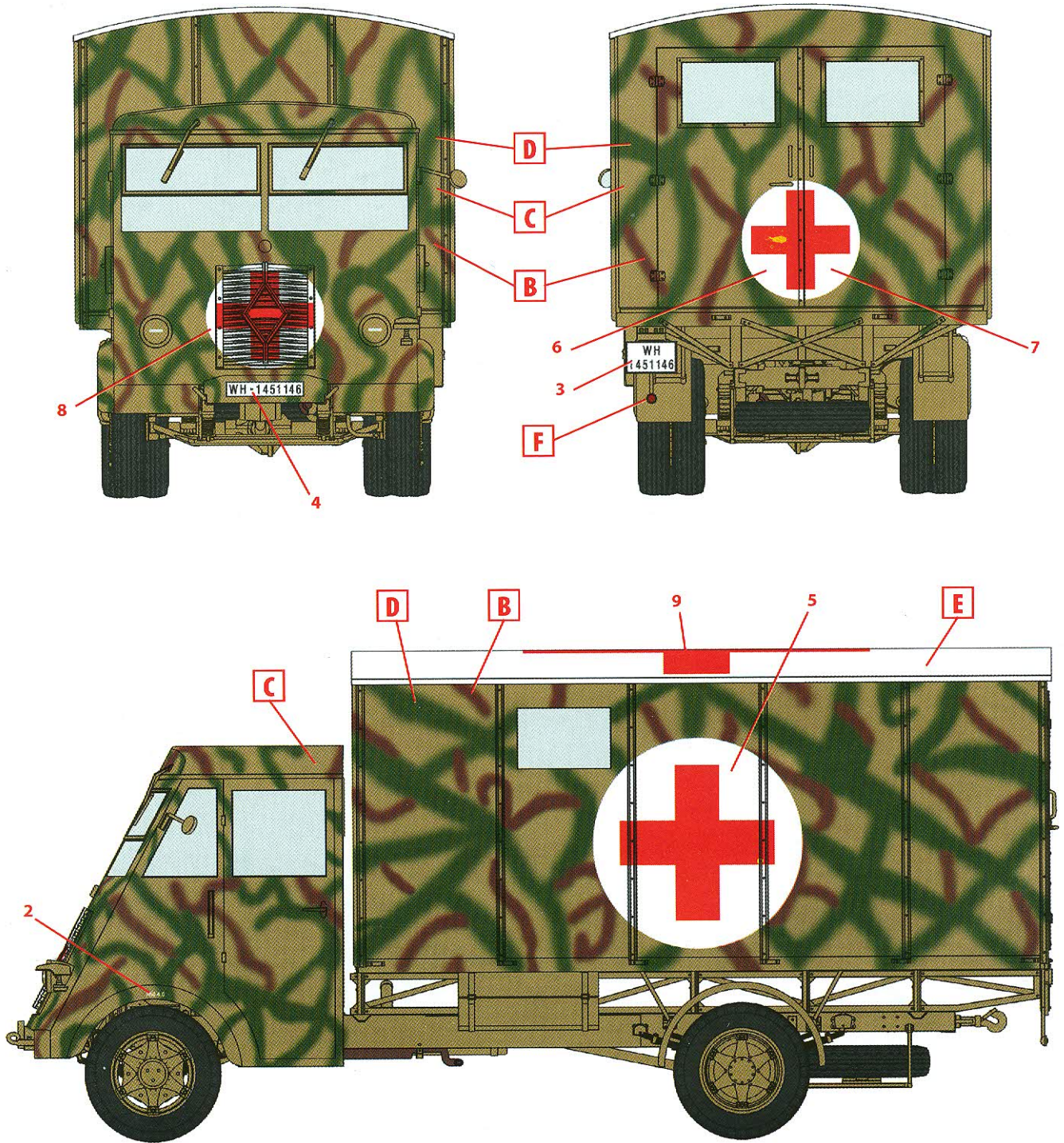

Lastkraftwagen 3,5 t AHN с закрытым кузовом, Франция, 1944 г.  
 Lastkraftwagen 3,5 t AHN with Shelter, France, 1944

ООО ICM Холдинг  
 ул. Бориспольская 9, строение 64,  
 02099, Киев, Украина  
 Тел./факс: +38(044) 369 54 12  
 E-mail: export@icm.com.ua



[www.icm.com.ua](http://www.icm.com.ua)

ICM Holding  
 Borispolskaya, 9, build. 64,  
 02099, Kiev, Ukraine  
 Tel./Fax: +38(044) 369 54 12  
 E-mail: export@icm.com.ua