

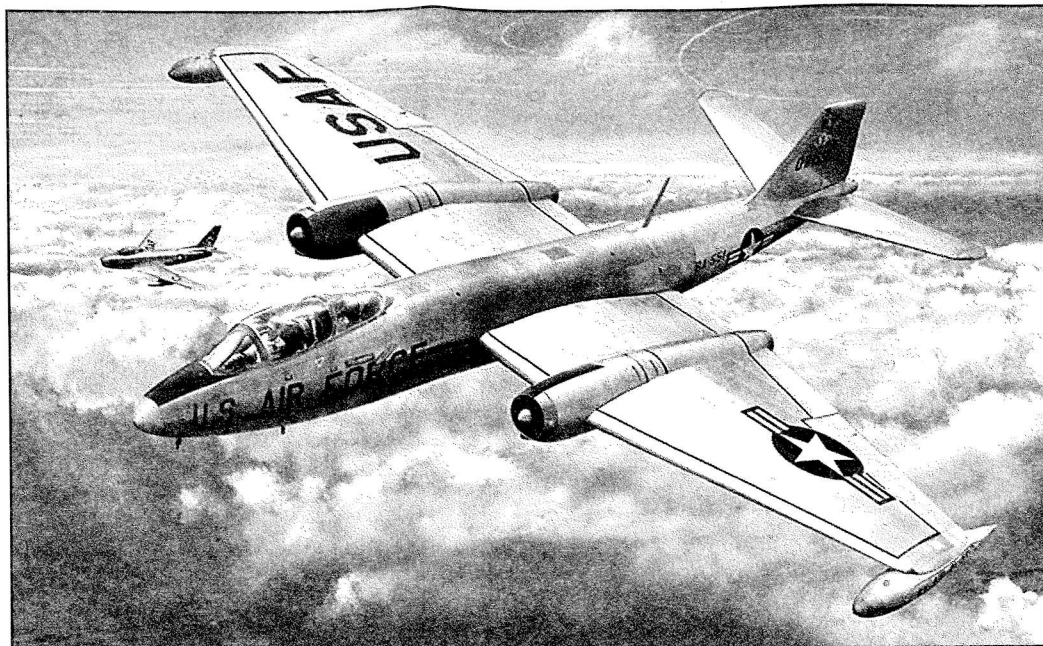

PLASTIC MODEL KITS
LIMITED EDITION
CAT.NO.1432



SPAN : 137 mm
LENGTH : 140 mm
PARTS : 61 pieces
SCALE:1/144

 In April 1951, the Martin Company (USA) contracted the Canberra bomber licensing production agreement. The first serial B-57A (Night Intruder) made its first flight on July 20, 1953. Next version, the B-57B, differed with changed nose section and lethal armament. The bomber was armored with eight 12.7 caliber machine guns. It was possible to hang on the weapon pylons additional external bombs, fuel tanks and free flight rockets. This variant became the most popular modification of American Canberra. Next variant was the B-57C (TB-57C) training aircraft produced in small quantities.

 В апреле 1951 года, фирма Мартин (США) подписала соглашение о лицензионном производстве бомбардировщика Canberra. 20 июля 1953 года первый серийный самолет В-57А (Night Intruder) был поднят в небо. Следующая версия В-57В отличалась измененной носовой частью и мощным вооружением. На самолете было установлено 8 пулеметов калибра 12,7 мм, на пилоны можно было подвешивать дополнительные бомбы, топливные баки и неуправляемые ракеты. Этот вариант стал самой массовой модификацией американской Канберры. Следующим вариантом стал тренировочный самолет В-57С (ТВ-57С), выпущенный в небольшом количестве.

The model is executed on technology short run and is intended only for experienced modelers
Word-wide distributor for AMODEL kits : IBG, Warsawa, Poland
Fax:(4822)842-56-29 ; E-Mail:ibgsc@ibg.com.pl

Модель выполнена по технологии short run и предназначена только для опытных моделистов
Дистрибьютор моделей AMODEL : IBG, Варшава, Польша
Факс:(4822) 842-56-29 ; E-Mail:ibgsc@ibg.com.pl



USED SYMBOLS / ИСПОЛЬЗУЕМЫЕ СИМВОЛЫ

1

STAGES OF ASSEMBLY
ЭТАПЫ СБОРКИ

1

NUMBER PARTS
НОМЕР ДЕТАЛИ

1

APPLY DECALS
НАНЕСТИ
ДЕКАЛЬ

A

TO PAINT
ОКРАСИТЬ

2x

GLUE
КЛЕИТЬ
QUANTITY OF
OPERATIONS(PARTS)
КОЛИЧЕСТВО
ОПЕРАЦИЙ(ДЕТАЛЕЙ)

X

DON'T GLUE
НЕ КЛЕИТЬ

?

OPTIONAL
НА ВЫБОР

1

TO MAKE A DETAIL
ИЗГОТОВИТЬ
ДЕТАЛЬ

K

DETACH WITH KNIFE
ОТДЕЛИТЬ НОЖОМ



USED PAINTS / ИСПОЛЬЗУЕМЫЕ КРАСКИ

A



HUMBROL 19
RED
КРАСНЫЙ

B

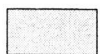

HUMBROL 11
SILVER
СЕРЕБРИСТЫЙ

C



HUMBROL 33
BLACK
ЧЕРНЫЙ

D



HUMBROL 53
GUNMETAL
СТАЛЬНОЙ СЕРЫЙ

E



HUMBROL 145
MEDIUM GREY
СРЕДНЕ-СЕРЫЙ

F



HUMBROL 30
DARK GREEN
ТЕМНО ЗЕЛЕНый

G

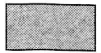

HUMBROL 117
MID GREEN
СРЕДНЕ ЗЕЛЕНый

H

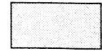

HUMBROL 118
US TAN
СВЕТЛО КОРИЧНЕВый

USA F
USA F
Martin B-57B/C
Canberra
Kat №1432

DECALS FOR TWO VERSIONS OF COLOURING
ДЕКАЛЬ ДЛЯ ДВУХ ВАРИАНТОВ ОКРАСКИ

61 DETAILS FOR ASSEMBLY OF ONE MODEL
61 ДЕТАЛЬ ДЛЯ СБОРКИ ОДНОЙ МОДЕЛИ

PARTS NOT FOR USE
ПРИ СБОРКЕ НЕ ИСПОЛЗУЮТСЯ

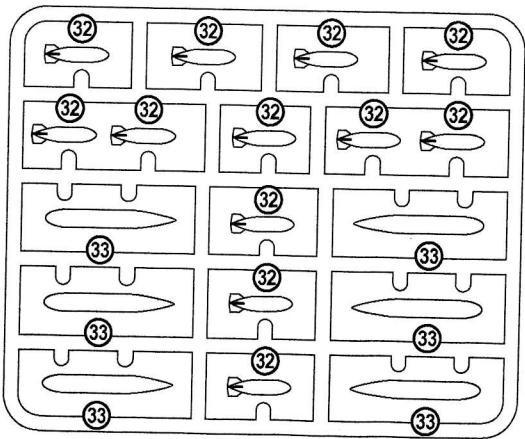
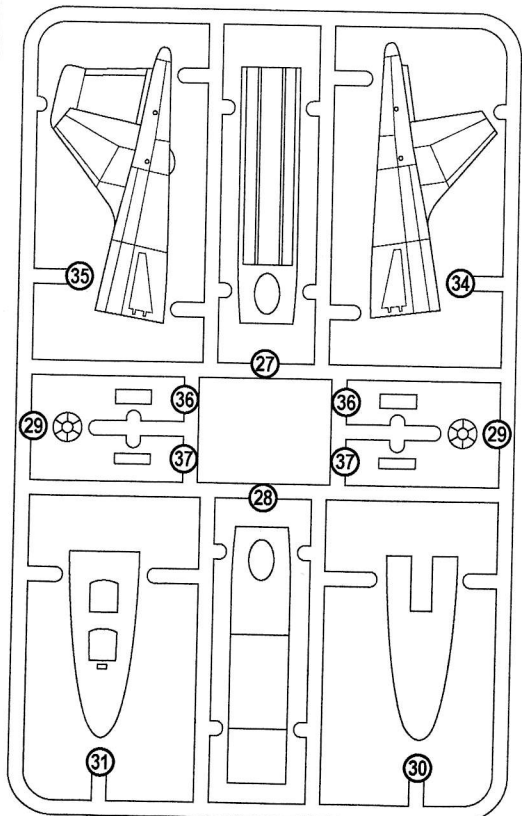
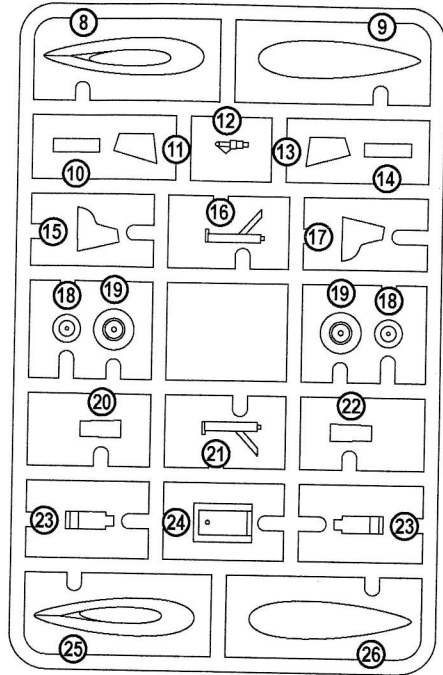
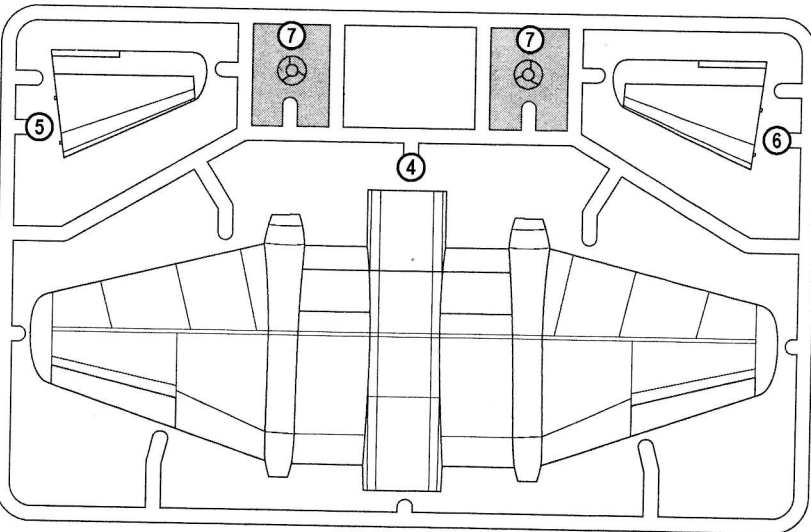
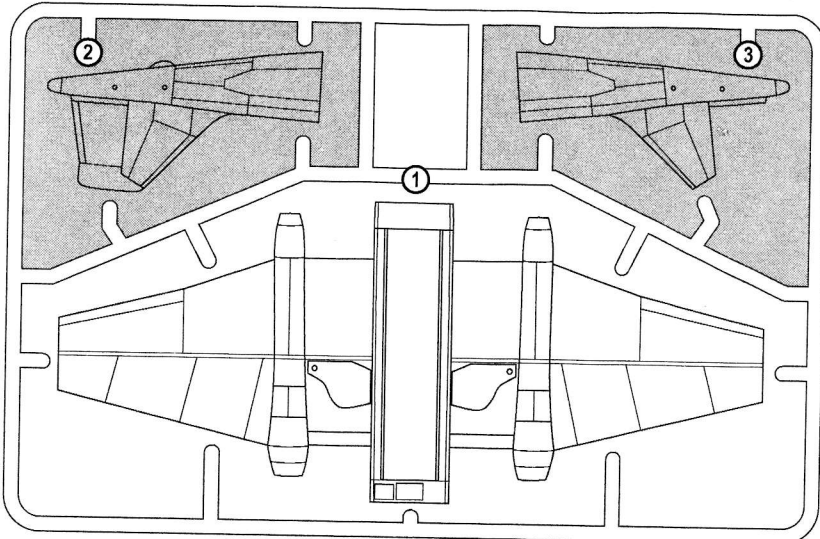

1 2x 23 24 30 31

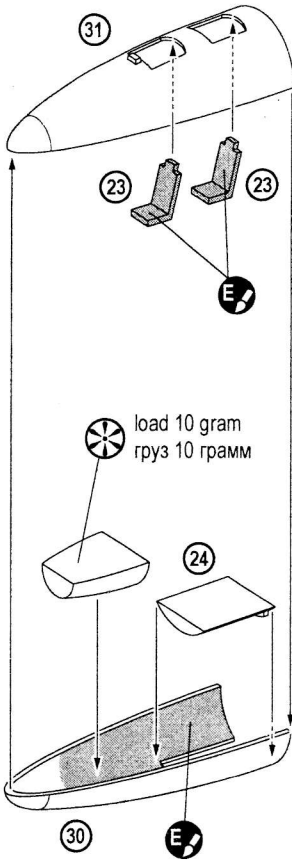

2 1 4 27 28 2x 29

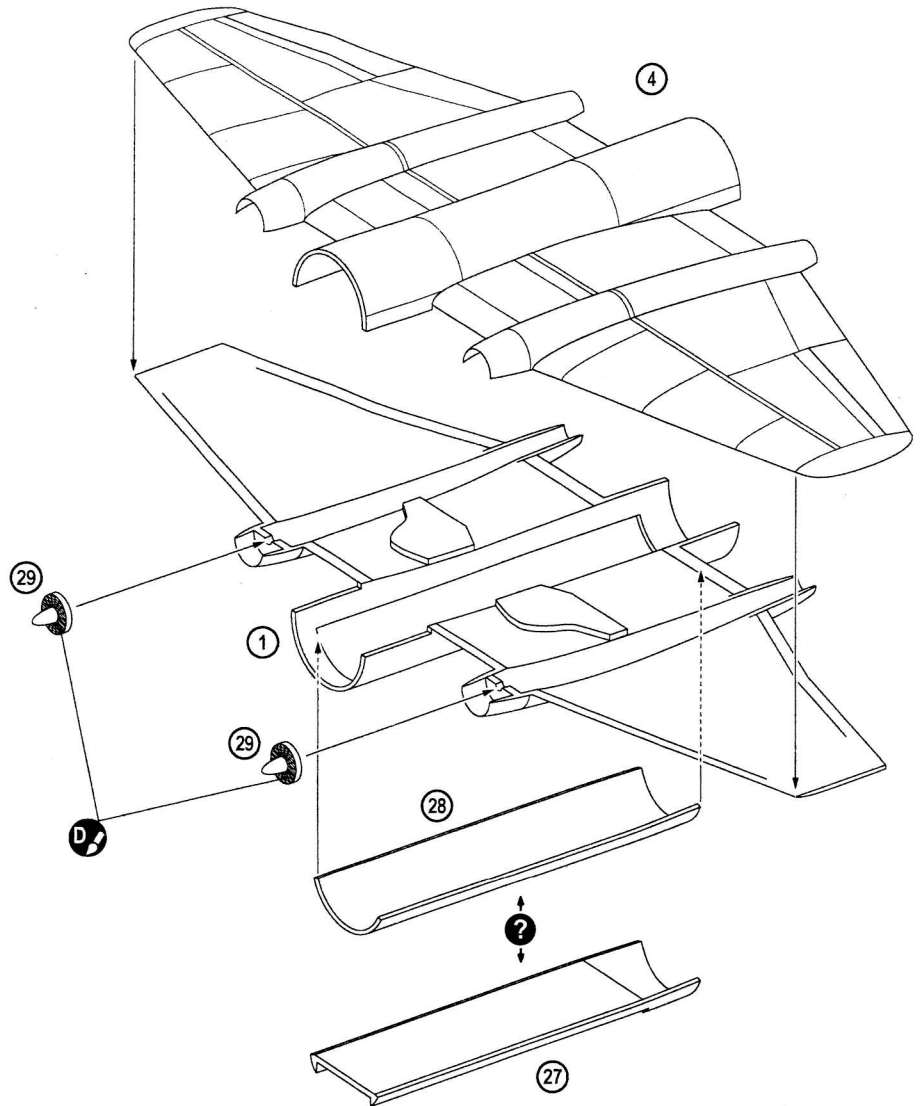

3 34 35 1 2

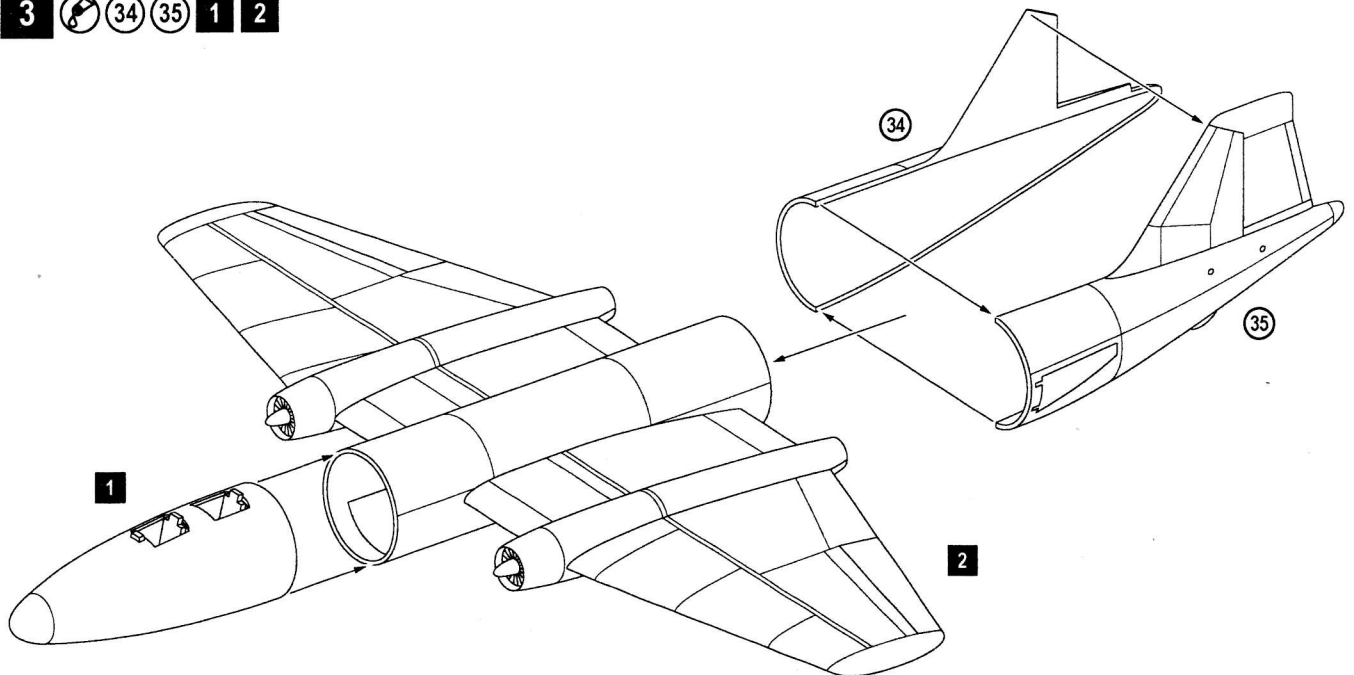

4 5 6 38 3

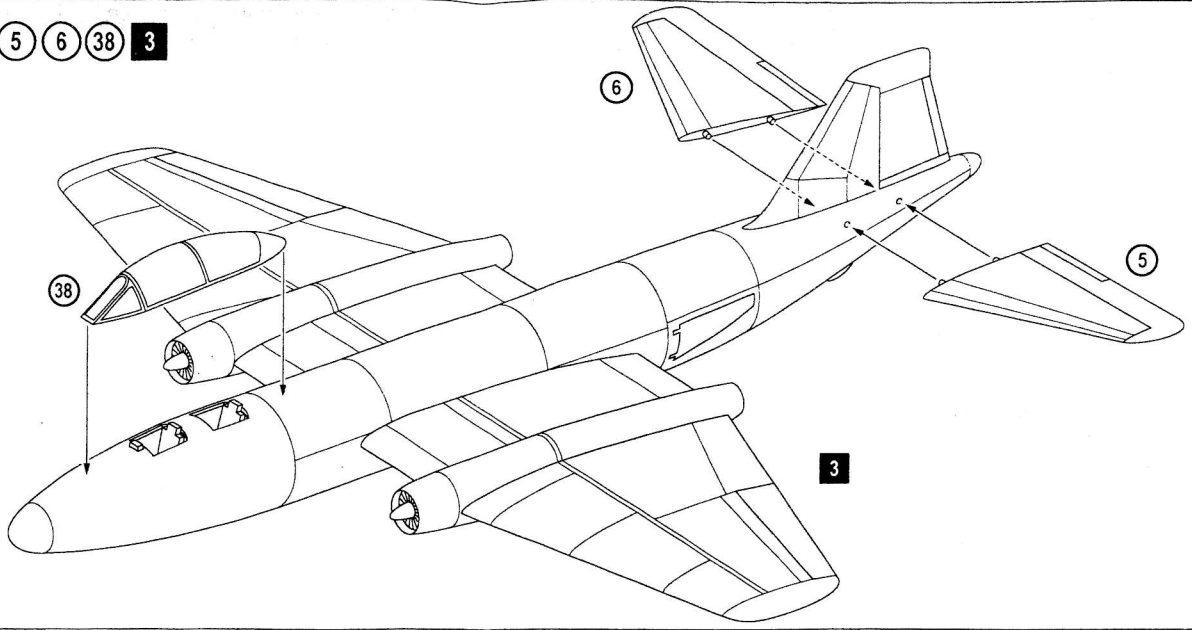

5 8 9 10 11 12 13 14 15 16 17 2x 18 2x 19 20 21 22 25 26 6x 32 4x 33 2x 36 2x 37 4

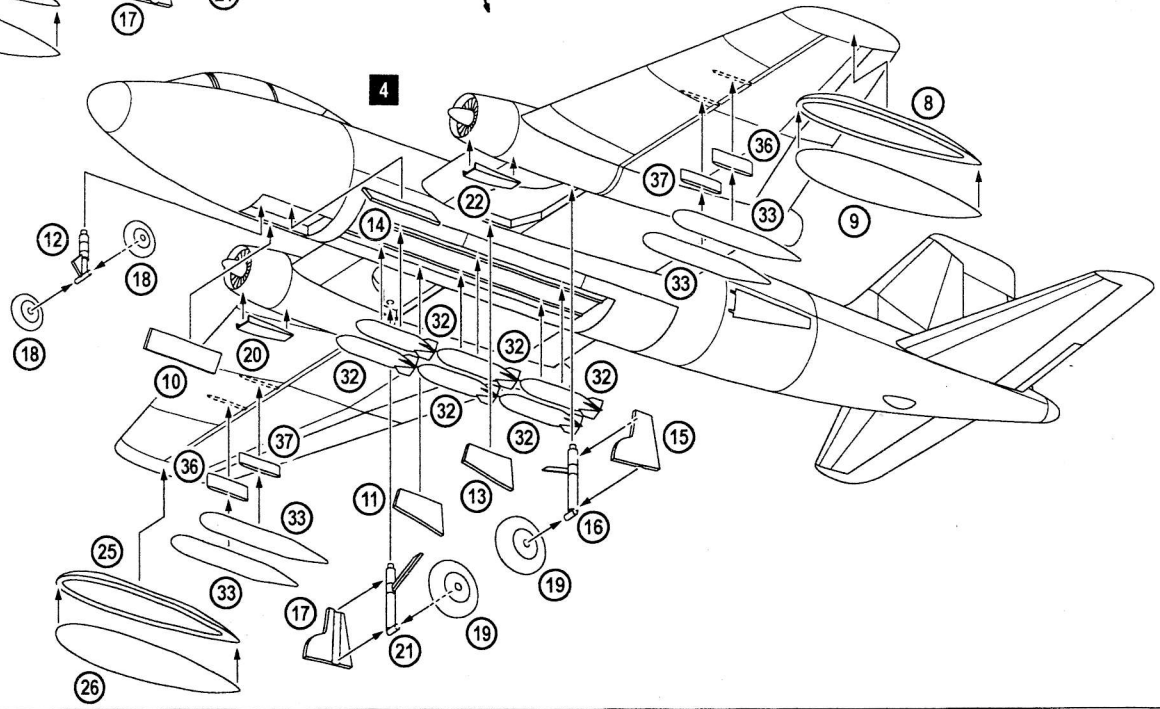
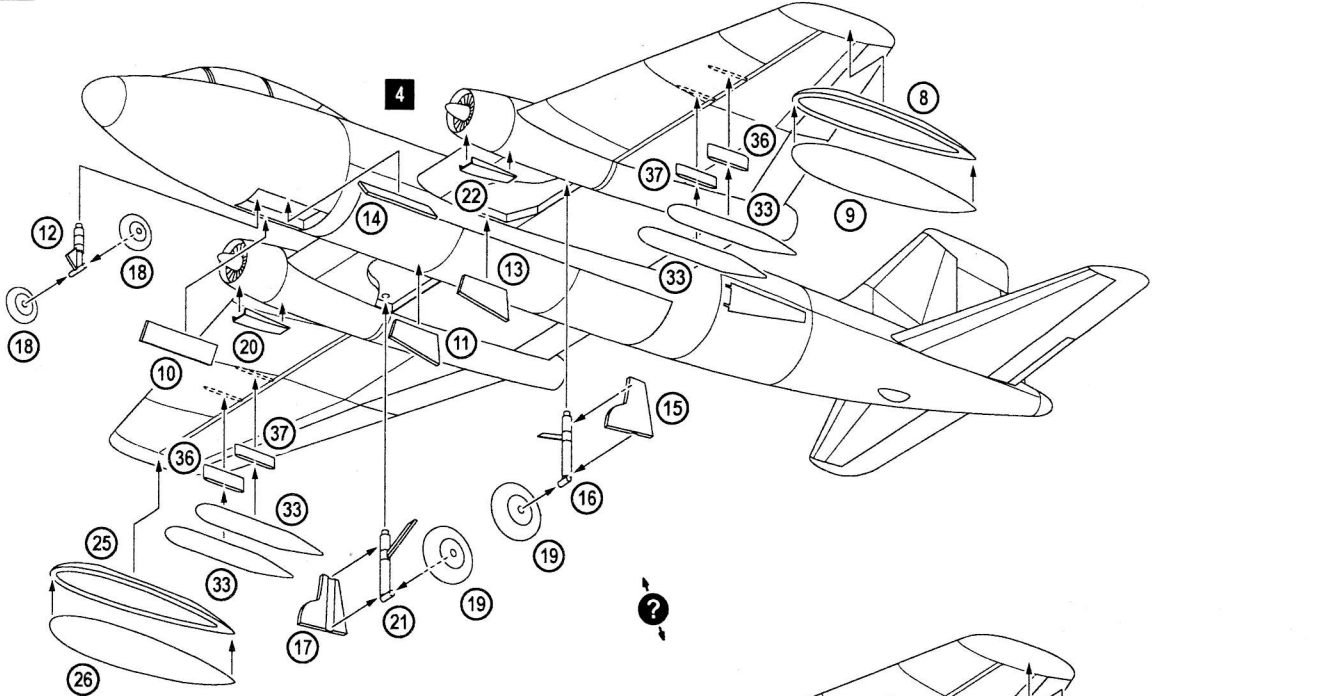

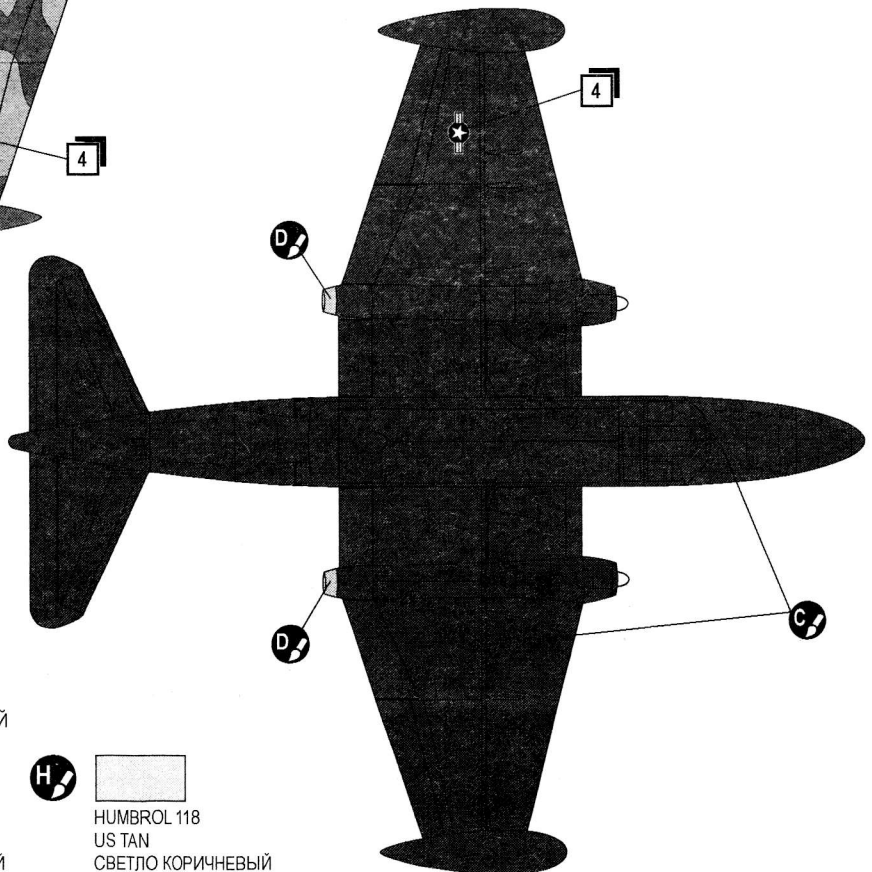
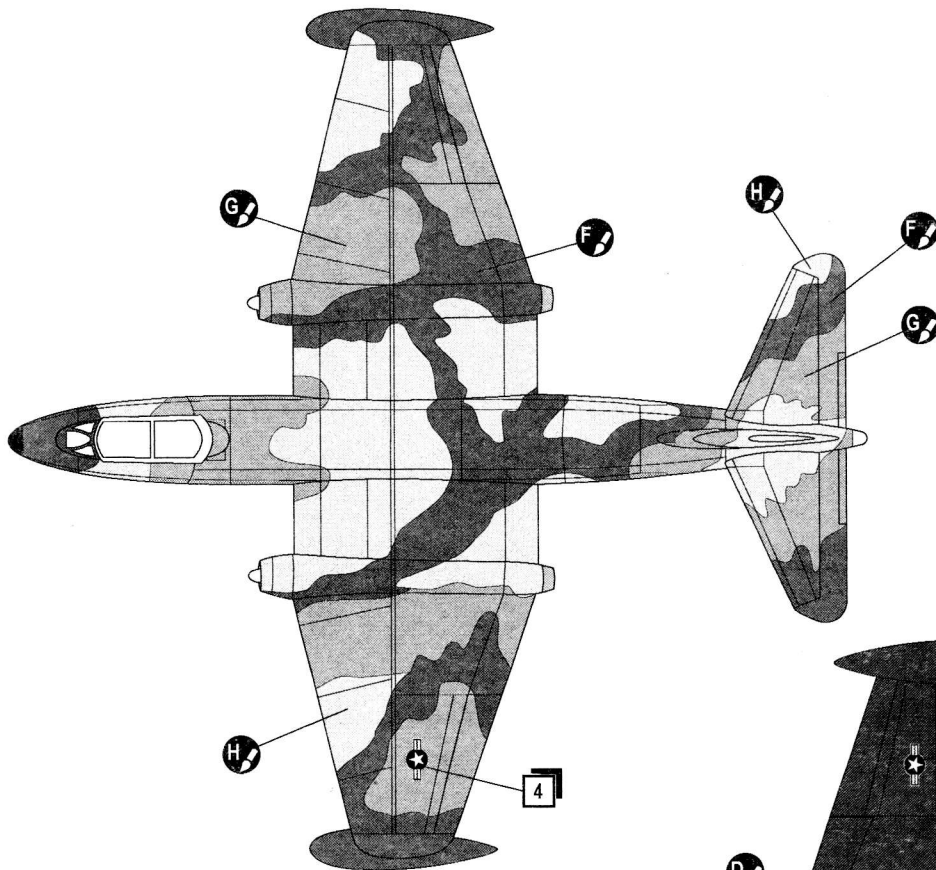
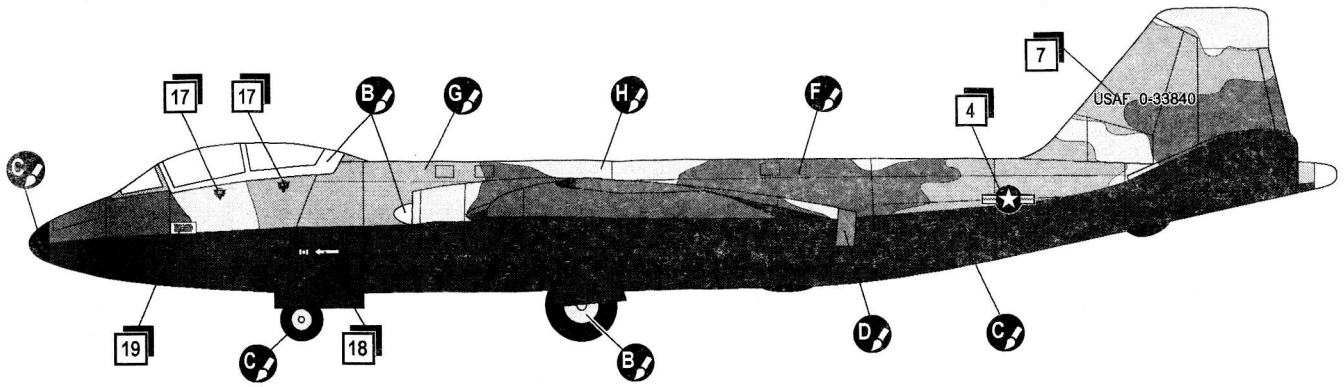

B 
 HUMBROL 11
 SILVER
 СЕРЕБРИСТЫЙ

C 
 HUMBROL 33
 BLACK
 ЧЕРНЫЙ

F 
 HUMBROL 30
 DARK GREEN
 ТЕМНО ЗЕЛЕНЫЙ

D 
 HUMBROL 53
 GUNMETAL
 СТАЛЬНОЙ СЕРЫЙ

G 
 HUMBROL 117
 MID GREEN
 СРЕДНЕ ЗЕЛЕНЫЙ

H 
 HUMBROL 118
 US TAN
 СВЕТЛО КОРИЧНЕВЫЙ