

**MB**

№MB3531

MASTER BOX LTD

# Wehrmacht-aus Führung 170VK

**En Attention! Read before assembly!**

- The kit is suitable for modelers 14 years and over! Dangerous! Small parts! Please be sure not to give the kit or its parts to children under the age of 14!
- Keep all parts out of children's reach as they pose a choking hazard.
- Discard all unnecessary bags and sprues when the model is completed to avoid accidental injury.
- Study and understand these instructions thoroughly before beginning assembly. Be especially careful while handling small parts as they can be easily lost.
- When you use glue or paint, do not use near a naked flame. Use glue or paint in a well-ventilated room.
- Recommended tools for assembly (not included): sprue cutter, long nose pliers, hobby knife, file, tweezers, pin vise, scissors, cement, sandpaper, soft cloth and paints.
- Remove parts from frame with a sharp knife or a pair of scissors and trim away excess plastic. Do not pull of parts. Numbers of parts are marked figures: 1,2,3...
- Frames in which he parts are situated are marked: A,B,C...

**Method for Applying Decals**

1. Clean the model surface with a wet cloth.
2. Cut out the necessary decal design from the decal sheet, and dip it in warm water for 10-15 seconds.
3. Use a fingertip to check if the decal is loose from the backing paper. If so, place it in the proper position on the model, and slide it off the backing paper onto the model.
4. Move the design to the exact position with a wet fingertip, and squeeze out any excess water or air bubbles under the decal with a soft cotton cloth.
5. When the decals are dry, use a wet cloth to gently wipe away any residue left around them.

Wehrmachts Ausföhrung car Type 170 VK was created on the basis of the serial car 170 V of Daimler-Benz company. The choice of the basis of purely civilian car was not random - the car had in its construction a lot of technological solutions that were advanced for that time, they are: X-shaped frame, welded from tubes of oval section and independent suspension of all wheels, engine with upper arrangement of valves. Besides, despite the car created on such basis was not quite appropriate for severe operation in military conditions - low clearance and rear gear made not suitable in conditions of lack of roads, but for German military leadership creating high mechanized modern Army and experiencing high shortage in autotechnique, this variant looked optimal. In addition, traditional wonderful quality of the goods of Daimler-Benz company and very high grade of reliability of this car made car very popular and favourite in all types of forces of the German Army. The car was released in 3 modifications: scout, radio-car and travelling repair shop. Totally, there were released 19075 pieces for the period from 1938 to 1942.

Mercedes-Benz 170 VK (W136K)

Years of production: 1938-1942

Overall production: 19075 examples

Engine: 38 hp/3200rpm, straight 4-cyl, 4-stroke 1,697cc

Wheelbase: 2845 mm

Turning radius: 5,5 m

Gearbox: 4 speeds + rear (before 1939 synchronized III-IV gears, since 1940 synchronized I-IV gears)

Hydraulic brakes on all wheels

Weight: 1235kg + 425 kg "payload"

Maximal speed: 90 km/h

Tyres: 5,26x16 inches

Fuel tank capacity: 43 Ltr.

Fuel consumption: 13 Ltr./100km (highway)

**De Achtung! Vor dem Zusammenbau lesen!**

- Der Bausatz ist für Modellbauer ab 14 Jahren geeignet! Gefahr! Kleine Teile! Nicht in die Hände von Kindern unter 14 Jahren gelangen lassen!
  - Alle Teile ausserhalb der Reichweite von Kindern aufbewahren - Gefahr des Verschluckens kleiner Teile.
  - Alle nicht benötigten Plastikbeuten und Spritzlingsreste entsorgen um Verletzungen zu vermeiden.
  - Vor dem Zusammenbau die Anleitung sorgfältig lesen und verstehen. Beim Zusammenbau kleiner Teile vorsichtig sein, da diese leicht verlorengehen können.
  - Keine offenen Flammen bei Benutzung von Kleber und Farbe und auf ausreichende Belüftung achten.
  - Empfehlende Werkzeuge für Zusammenbau (nicht enthalten): Seitenschneider, Spitzzange, Bastelmesser, Feile, Pinzette, Federklemme, Schere, Kleber, Sandpapier, Leinen und Farbe.
  - Teile vom Spritzling mit einem scharfen Messer oder Schere entfernen und überschüssiges Plastik entfernen. Teile nicht herausbrechen. Die Teile sind mit Nummern am Spritzling markiert (1, 2, 3, ...) und die Spritzlinge mit Buchstaben (A, B, C, ...)
- Aufbringen der Decals**
1. Oberflöche mit einem feuchten Tuch sdubem.
  2. Notwendige Decals aus dem Bogen ausschneiden und für 10-15 Sekunden in warmes Wasser legen.
  3. Mit dem Finger vorsichtig testen ob sich das Decal auf dem Trögerpapier lösen ldsst. Ist das der Fall, das Decal an der richtigen stelle auf dem Modell platzieren und vom Trögerpapier auf das Modell schieben.
  4. Mit feuchter Fingerspitze das Decal auf die exakte Position schieben und überschüssiges Wasser am Decal mit einem fusselfreien Tuch entfernen.
  5. Nach dem Antrocknen nochmal mit einem feuchten Tuch mögliche bberbleibsel vom Trögerfilm entfernen.

Die Wehrmachts Ausföhrung des Typ 170 VK basiert auf dem zivilen Daimler-Benz 170 V. Die Wahl dieses Wagens war nicht zufällig - das Auto hatte viele technologische Eigenheiten, die fortschrittlich für die damalige Zeit waren. Es hatte einen X-förmigen Rahmen, der aus ovalen Röhren geschweißt war. Alle vier Räder hatten eine Einzelradaufhängung und der Motor war mit oberliegenden Ventilen ausgestattet. Trotzdem war der Wagen nicht für den betrieb unter harten Kriegsbedingungen nicht ausgelegt. Insbesondere die geringe Bodenfreiheit und der Heckantrieb machten Probleme im Gelände. Für die deutsche Föhrung einer hochmechanisierten Armee war dieser Wagen eher ein Prestigeobjekt und es war durch die große Zuverlässigkeit und die traditionell hervorragende Qualität der Autos von Daimler-Benz sehr beliebt. Dieser Wagentyp wurde in drei Varianten produziert: Aufklärung, Funkwagen und mobile Feldwerkstatt. Insgesamt wurden 19.075 Fahrzeuge von 1938 bis 1942 produziert.

Mercedes-Benz 170 VK (W136K)

Produktion: 1938-1942

Stöckzahl: 19.075 Fahrzeuge

Motor: 38 PS/3200 U/min, 4 Zylinder 4 Takt mit 1697ccm

Radstand: 2845 mm

Wendekreis: 5,5 m

Getriebe: 4 Vorwärts + ein Rückwärtsgang (vor 1939 Gdnge III-IV synchronisiert, seit 1940 alle Gdnge synchronisiert)

Hydraulische Bremse

Gewicht: 1235 kg + 425 kg Zuladung

Höchstgeschwindigkeit: 90 km/h

Reifen: 5,26x16 Zoll

Tankinhalt: 43 Liter

Verbrauch: 13 Liter/100km (StraÖe)

**Ru Вниманиe! Прочтите до сборки!**

- Набор рассчитан на моделлистов возрастом от 14 лет и старше! Опасно! Мелкие детали! Обязательно удостоверьтесь, что набор или его детали не попадут в руки детей возрастом меньше 14 лет!
  - Храните все детали вне досягаемости детей, так как они несут опасность удушья.
  - Выбросьте все ненужные пакеты и рамки, когда модель будет завершена - во избежание случайных травм.
  - Внимательно изучите и поймите данную инструкцию до того, как начать сборку. Будьте особенно аккуратны при работе с мелкими деталями, так как их легко потерять.
  - При работе с клеем или краской не используйте вблизи открытой огонь.
  - Используйте клей и краску в хорошо проветриваемом помещении.
  - Рекомендуемые инструменты для сборки (не включены): нож для рамок, плоскогубцы с удлиненными губками, нож моделистов, надфиль, пинцет, тисочки, клей, шкурка, мягкая ткань и краски.
  - Отделите детали от рамки острым ножом или ножницами и обрежьте лишний пластик. Не отрывайте детали. Номера деталей отмечены цифрами: 1, 2, 3... Рамки, в которых размещены детали отмечены: A, B, C...
- Способ применения декали**
1. Очистите поверхность модель влажной тканью.
  2. Вырежьте нужную декаль из листа и погрузите в теплую воду на 10-15 секунд.
  3. Переверьте кончиком пальца отделенную ли декаль от наклеиваемой бумаги. Если да, то разместите ее в правильном положении на модели, и переведите с бумаги на модель.
  4. Подвиньте конструкцию в точное положение влажным кончиком пальца и уберите лишнюю воду или пузырьки воздуха из-под декали мягкой хлопковой тканью.
  5. Когда декали будут сухими, аккуратно удалите влажной тканью следы вокруг них.

Автомобиль Wehrmacht-aus Führung 170VK был создан на базе очень популярного предвоенного серийного автомобиля фирмы Даймлер-Бенц индекса 170V. Выбор сугобо гражданского автомобиля в качестве базы для создания военной машины был не случаен - исходный автомобиль имел целый ряд передовых для своего времени, технических решений в своей конструкции. Конечно, военный автомобиль, созданный на «гражданской» базе, не вполне подходил для эксплуатации в суровых фронтовых условиях. Низкий клиренс и задний привод делали его не вполне пригодным для эксплуатации даже на плохих дорогах, не говоря уже о полном бездорожье, но для немецкого руководства, создававшего высокоомеханизованную армию и испытывавшую острый дефицит в автомобильной технике, такой вариант выглядел вполне приемлемым. К тому же традиционно превосходное качество изделий прославленной фирмы и очень высокая степень надёжности этого автомобиля сделали Wehrmacht-aus Führung 170VK очень популярным и любимым автомобилем во всех родах войск немецкой армии. Машина выпускалась в трёх модификациях, отличавшихся друг от друга различной формой и конструкцией кузова: штабная машина, радиомашинка и передвижная ремонтная мастерская. Всего с 1938 по 1942 года было выпущено 19075 единиц всех модификаций этой машины.

- Двигатель: 4-х цилиндровый, 38 л/сил при 3200 об./мин

- Колёсная база 2845 мм

- Радиус поворота 5,5 м

- Коробка передач 4-х скоростная + задняя передача. До 1939 года синхронизаторы стояли на III и IV

передачах, с 1940 года синхронизаторы стояли на I - IV передачах.

- Гидравлические тормоза на всех колёсах

- Вес 1235 кг + 425 кг груза

- Максимальная скорость 90 км/час

- Шины 5,25/16 дюймов

- Ёмкость топливного бака 43 л

- Расход топлива на шоссе 13л/100 км

**ATTENTION! As this kit is super-detailed, contains a lot of small parts and therefore it represents high level of complication during assembly, "Master Box Ltd." insistently recommends that modelers should look at Master Box website page - <http://mb ltd.info/3531.htm>, where you may see pictures with recommendations of step-by-step model assembly.**

**ACHTUNG! Da dieses Kit super-detailliert ist, viele kleine Teile enthält und deshalb hohen Schwierigkeitsgrad beim Zusammenbau stellt, "Master Box Ltd." empfiehlt, dass Modellbauer auf Master Box Seite <http://mb ltd.info/3531.htm> schauen sollen, wo Sie die Bilder mit Empfehlungen von Schritt-für-Schritt-Zusammenbau des Modells sehen können.**

**ВНИМАНИЕ! В связи с тем, что этот набор супер детализирован, содержит массу мелких деталей и поэтому представляет высокий уровень сложности при сборке, компания "Мастер Бокс" настоятельно рекомендует моделлистам посмотреть страницу на вебсайте "Мастер Бокса" - <http://mb ltd.info/3531.htm>, где Вы можете увидеть фотографии с рекомендациями пошаговой сборки модели.**

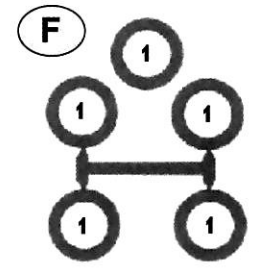
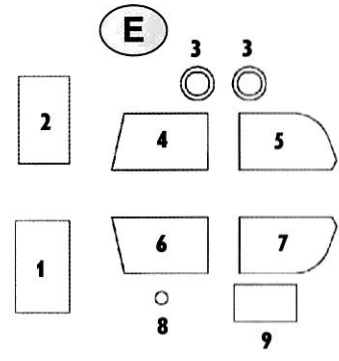
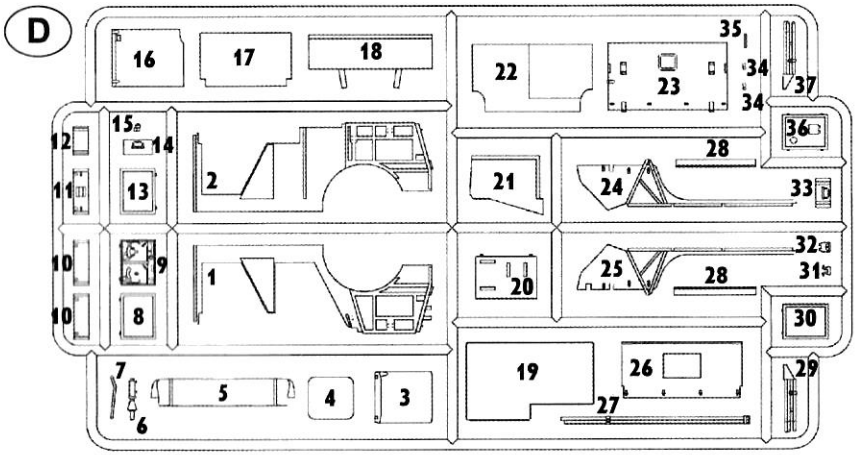
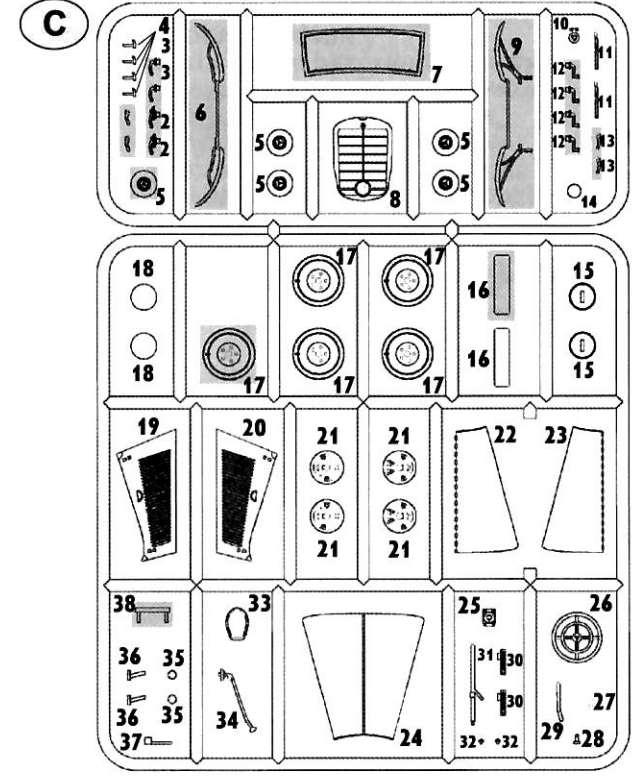
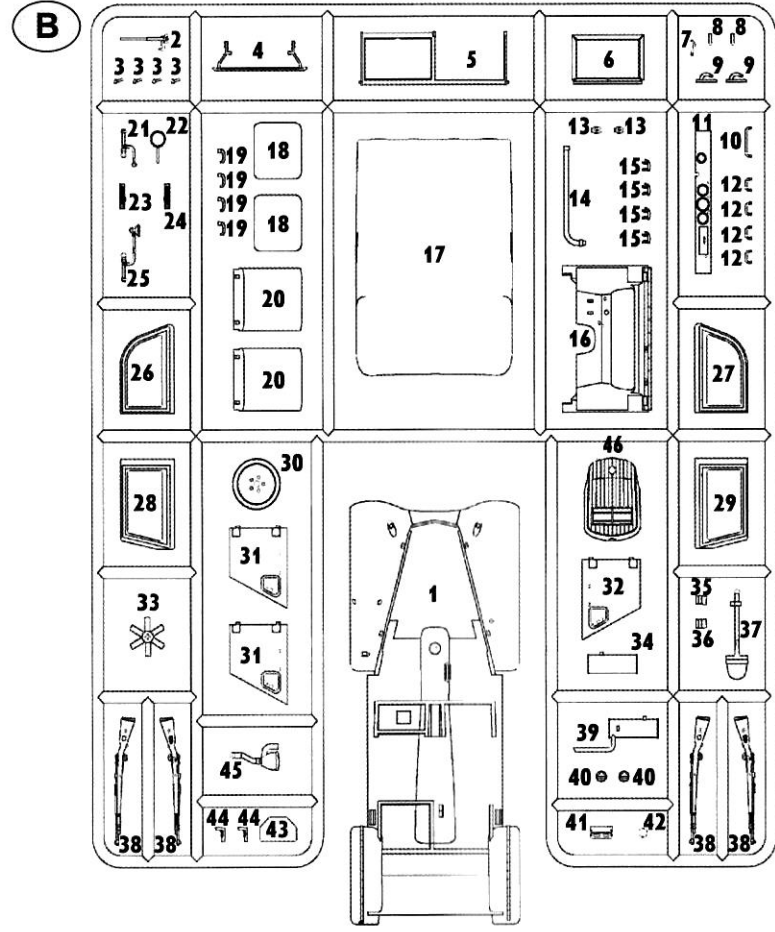
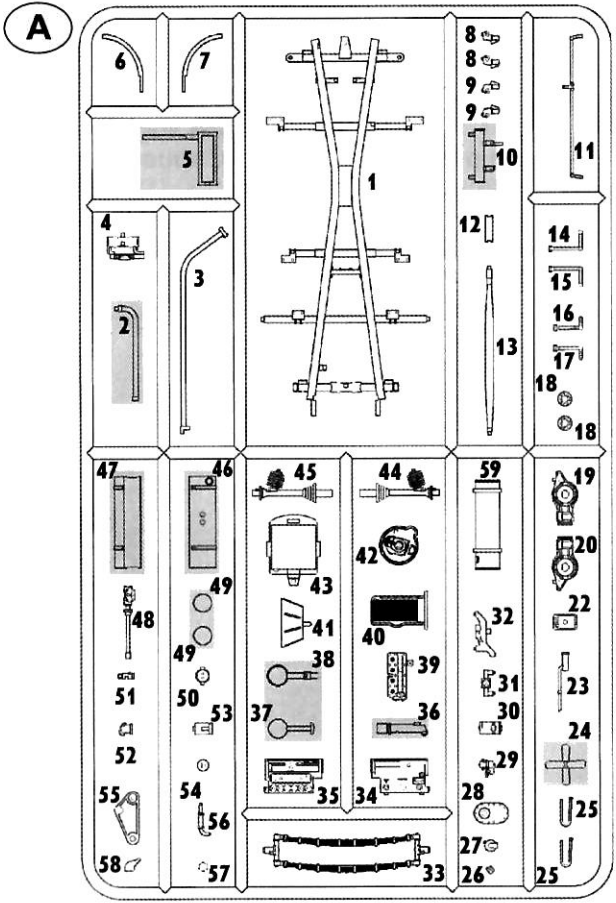



# Engine

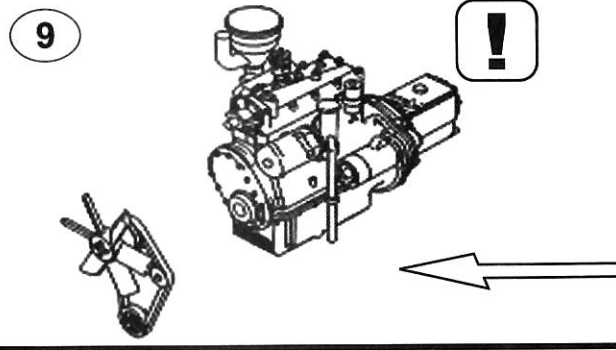
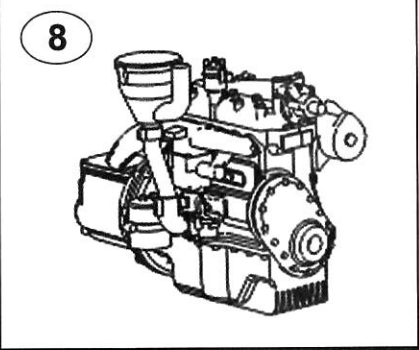
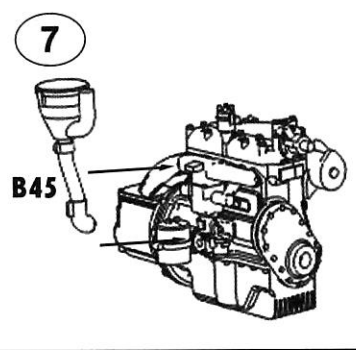
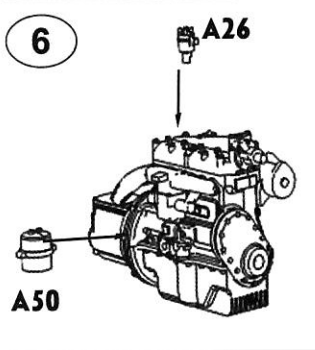
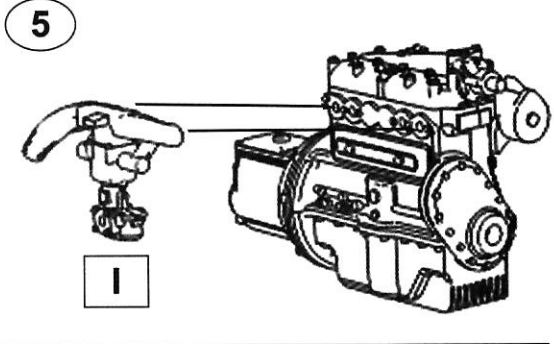
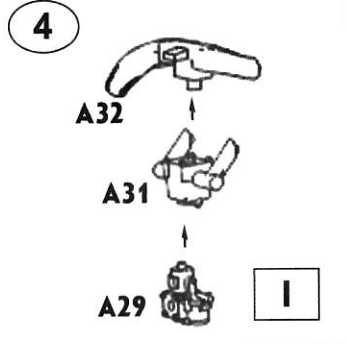
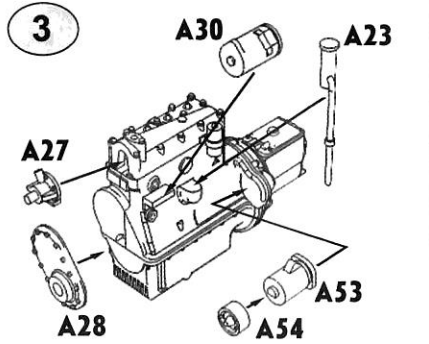
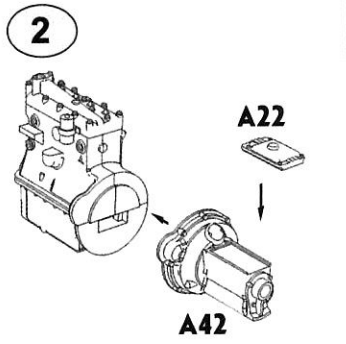
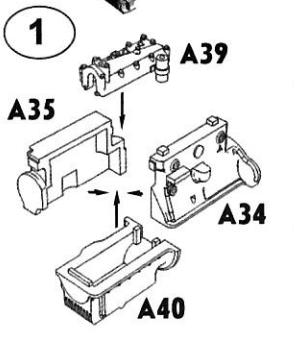

**Attention!** Do not stick before arrangement of engine on the frame!

**Achtung!** Kleben Sie nicht vor der Aufstellung des Motors auf den Spritzling!

**Внимание!** Не приклеивать до установки двигателя на раму!



# Frame

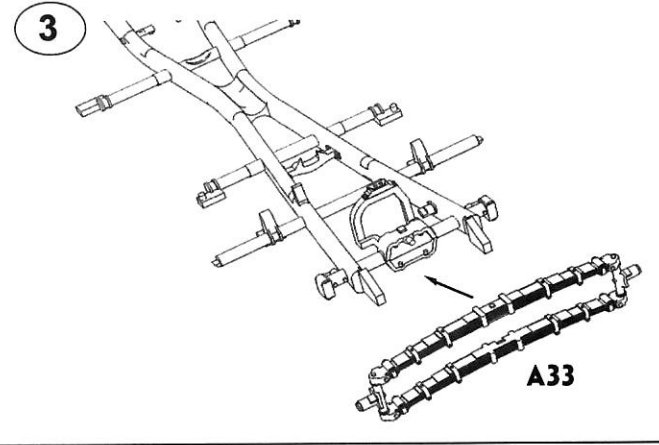
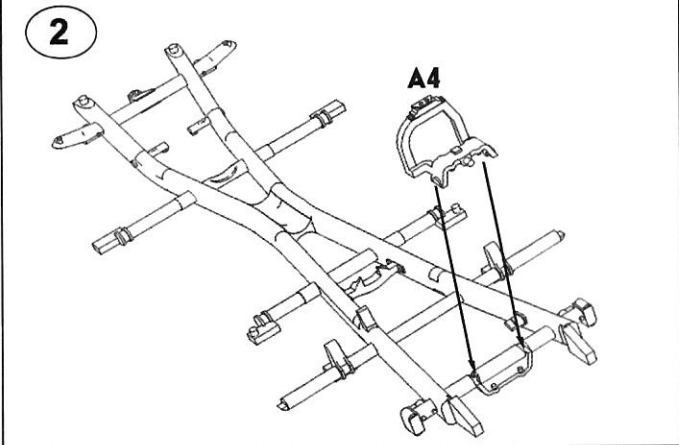
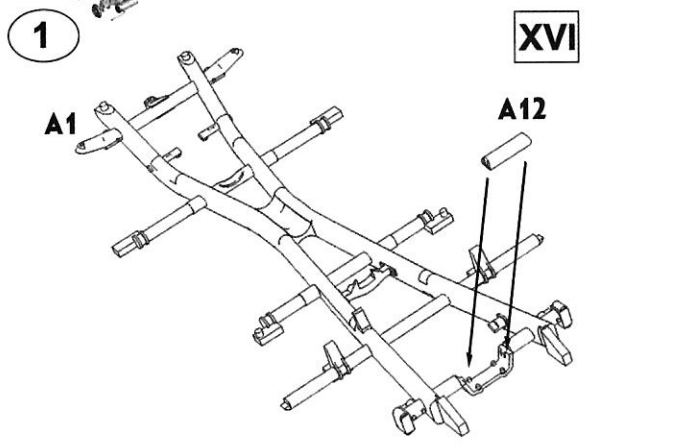

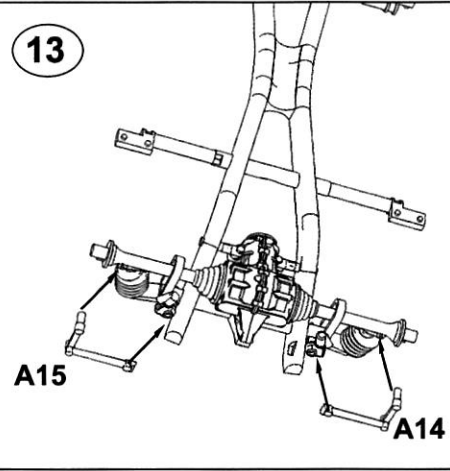
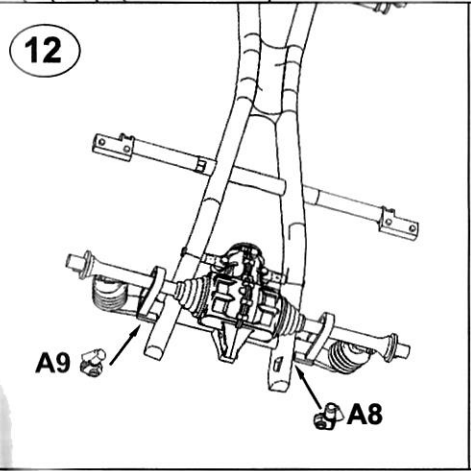
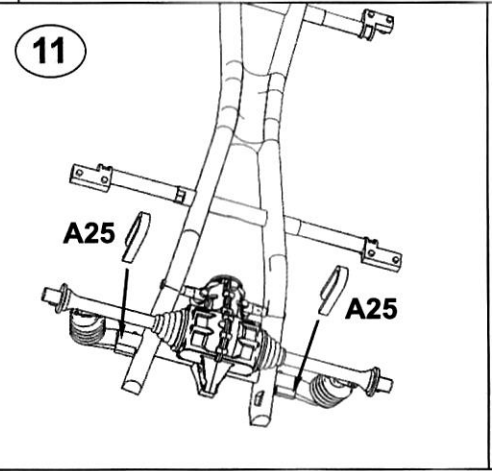
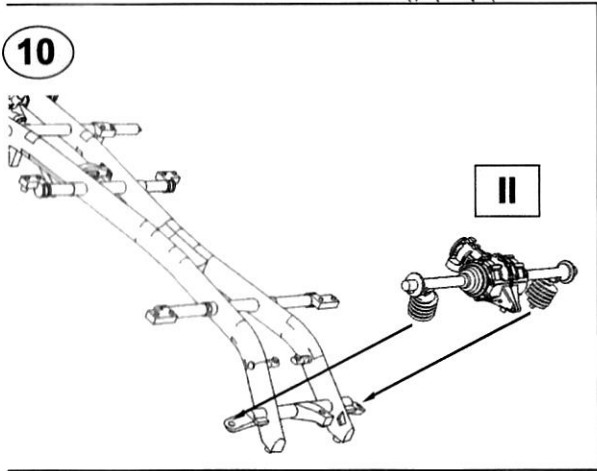
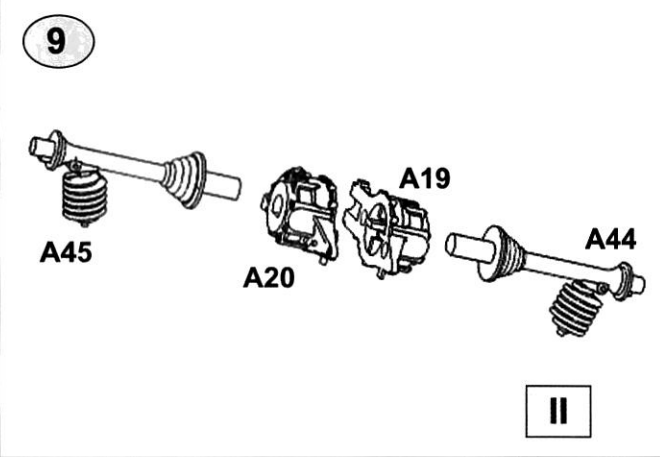
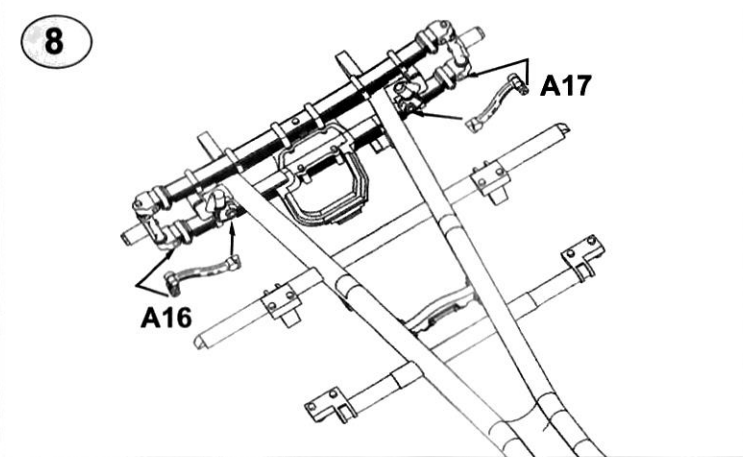
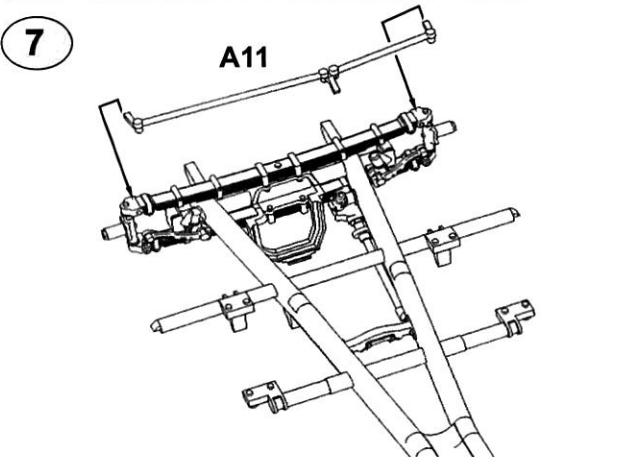
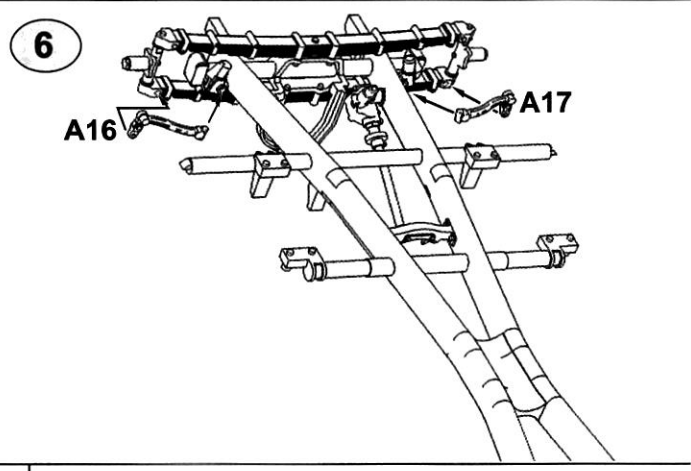
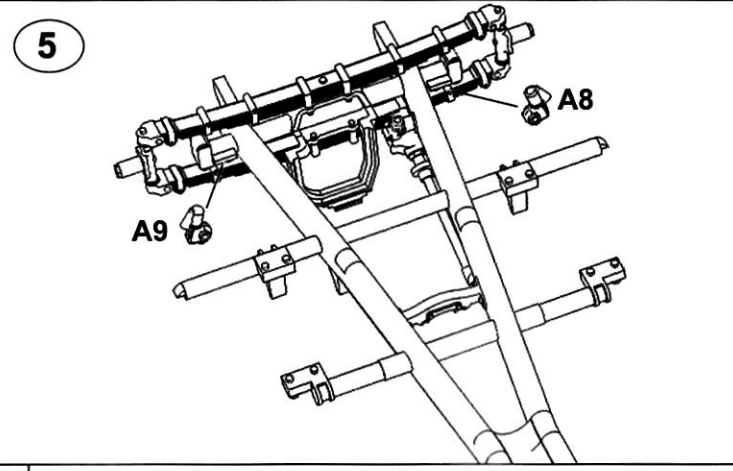
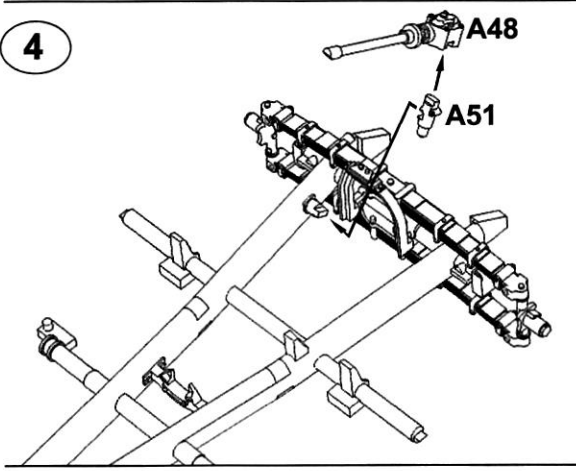

14

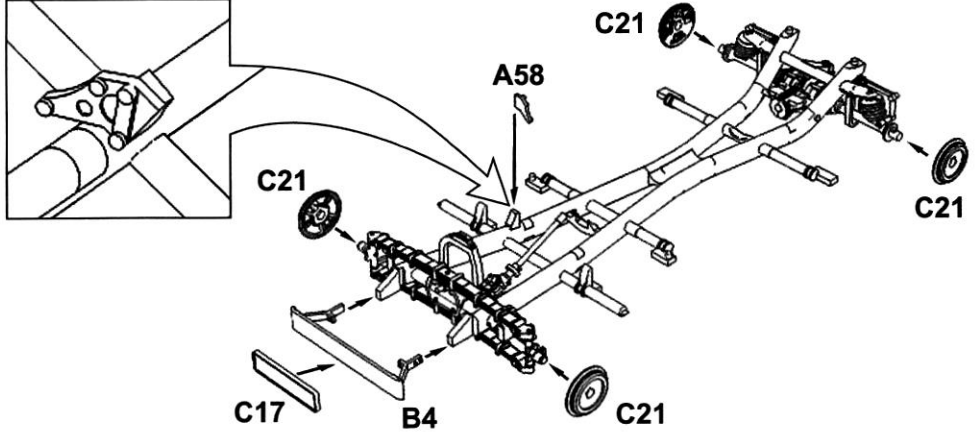

15

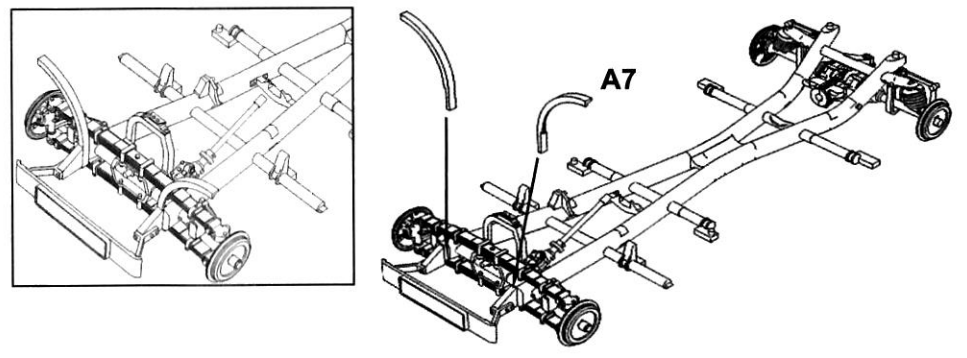

16

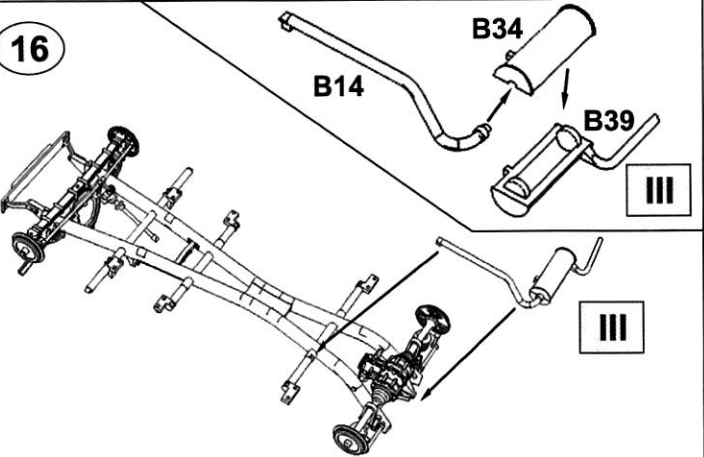

17

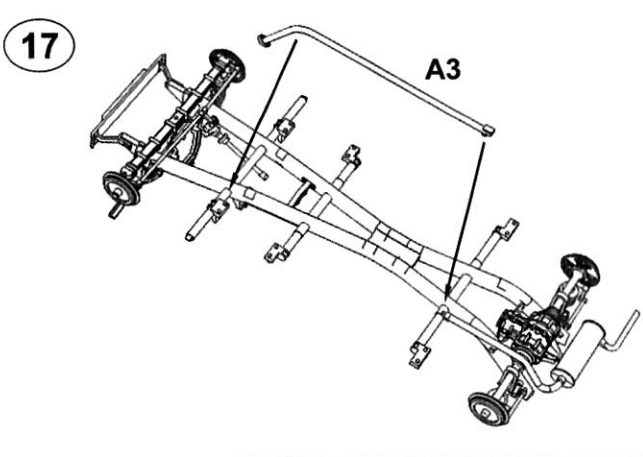

18

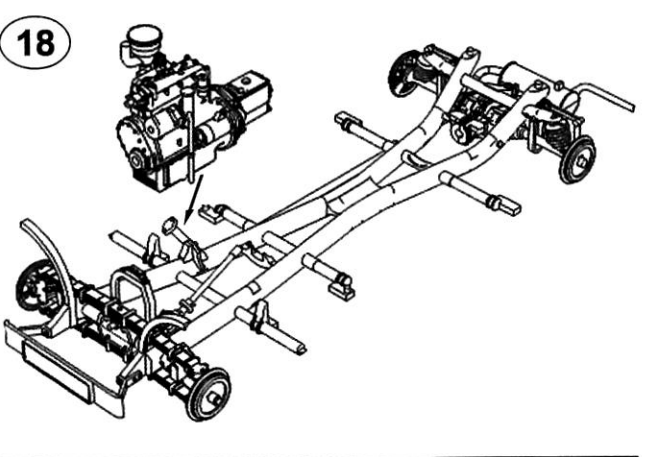

19

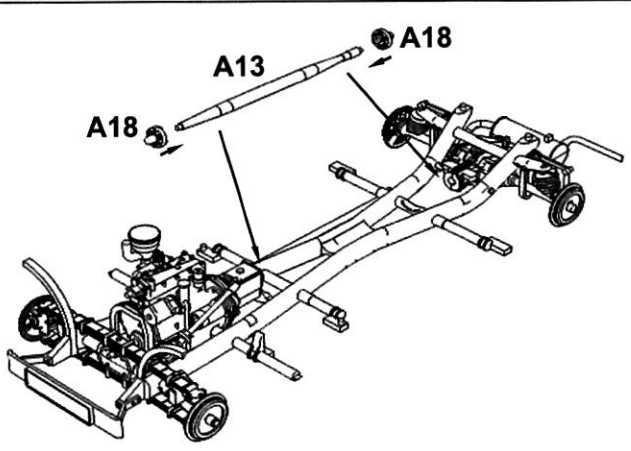

20

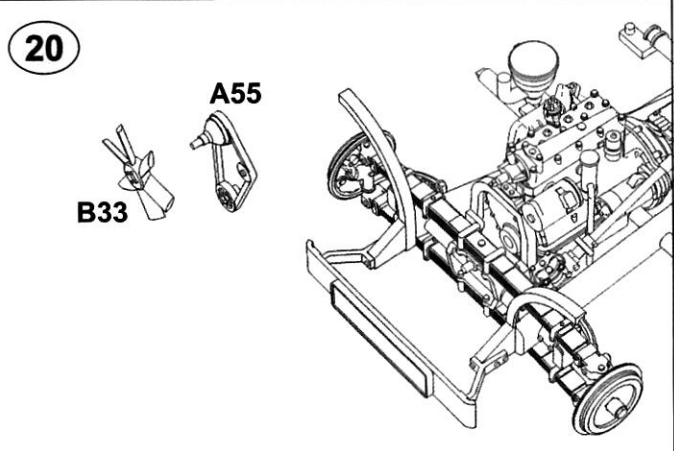

21

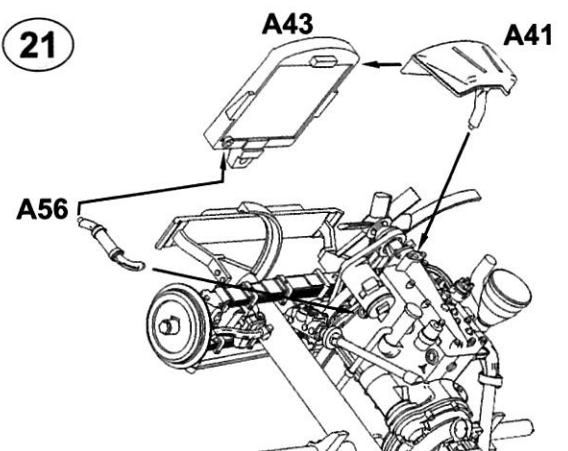

22

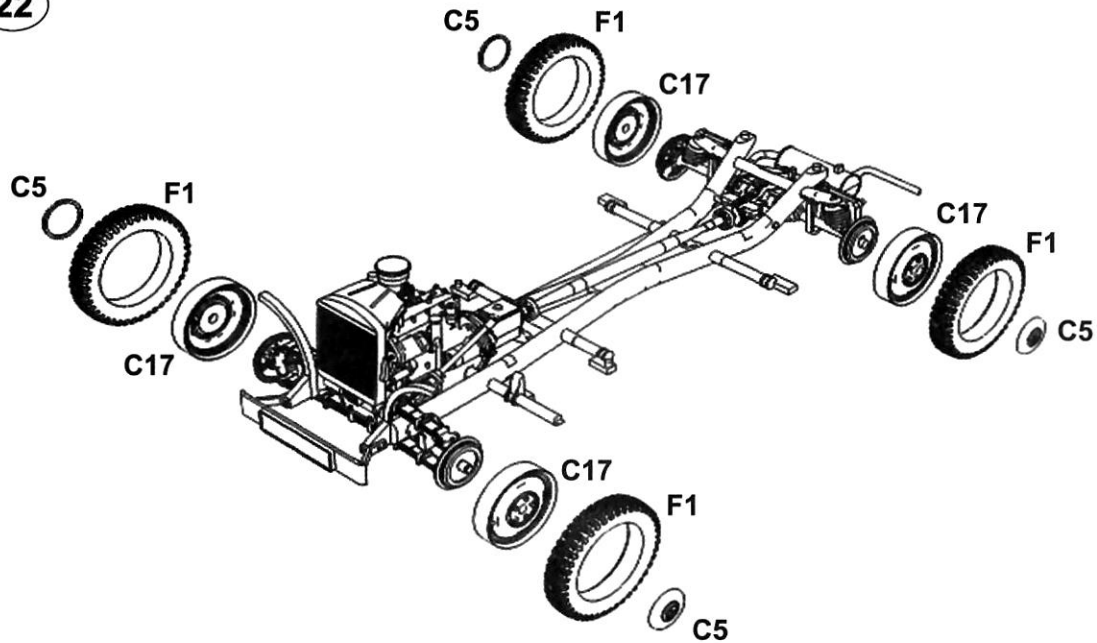

23

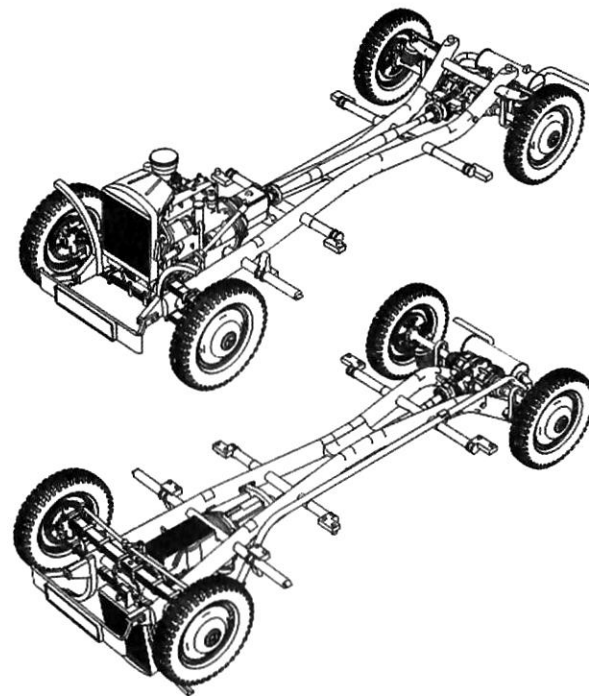

# Autobody

1

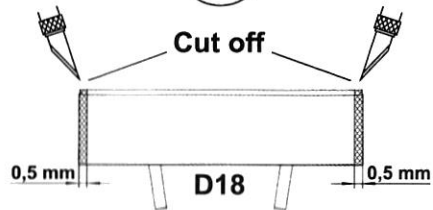

2

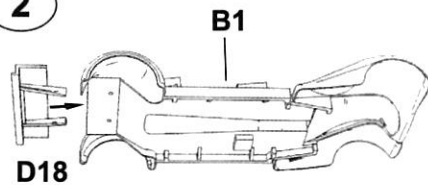

3

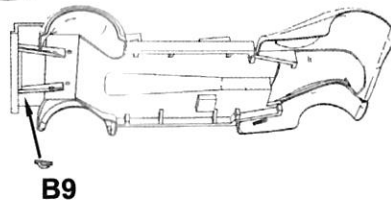

4

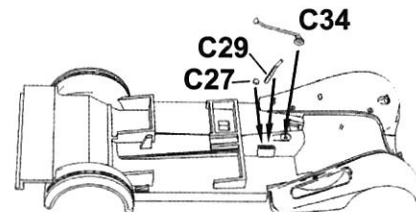

5

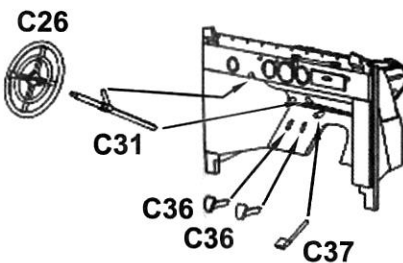
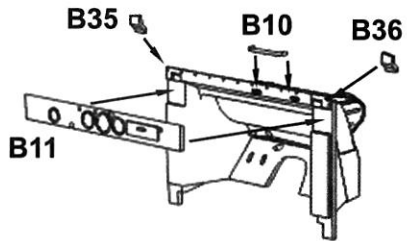
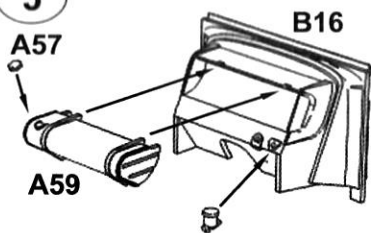

IV

6

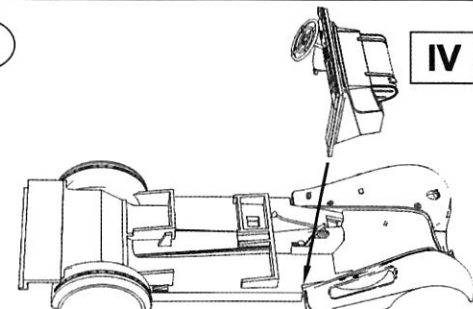

IV

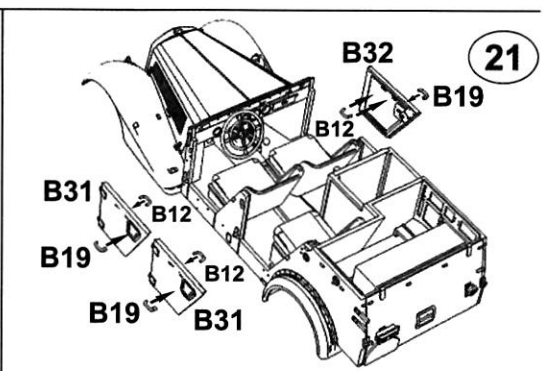
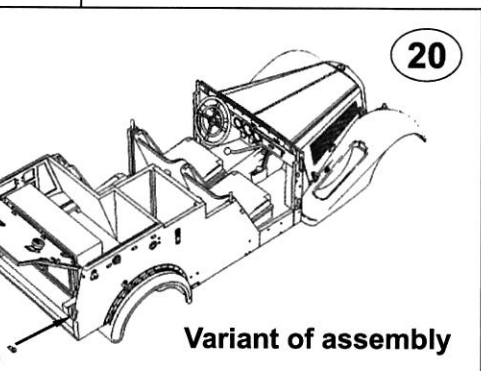
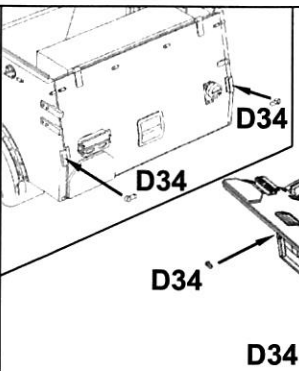
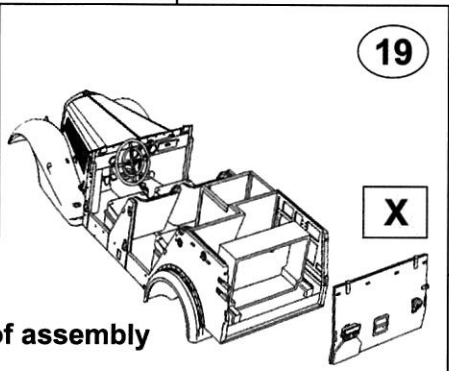
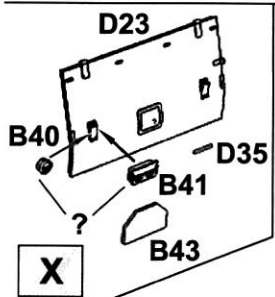
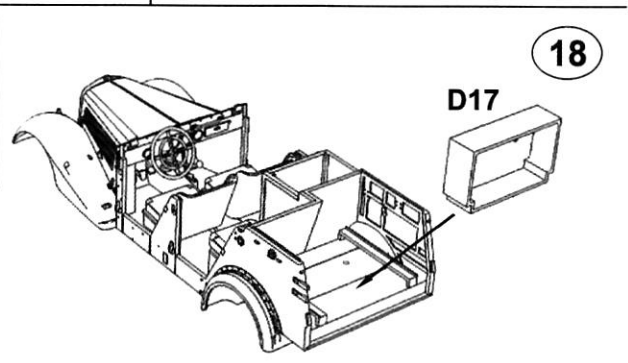
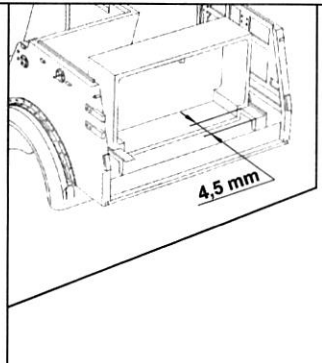
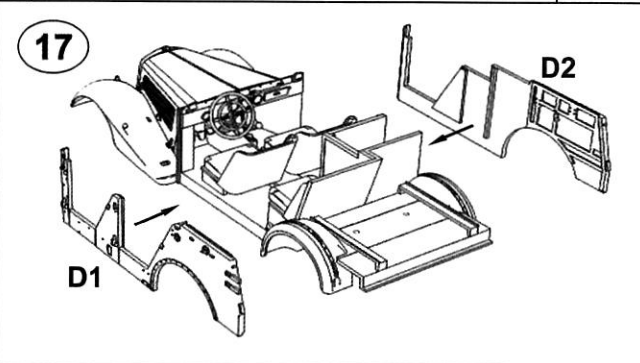
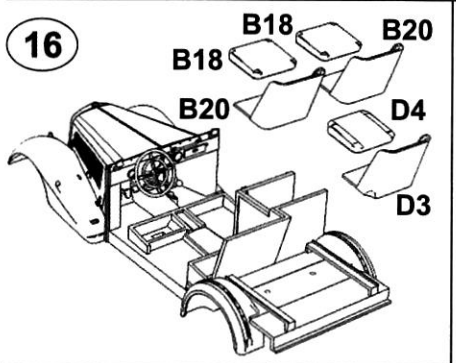
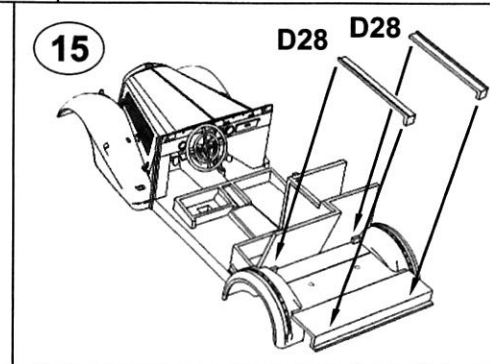
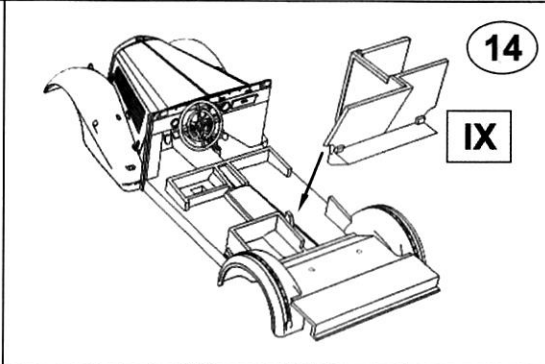
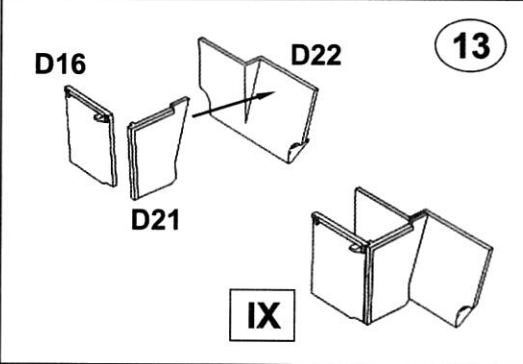
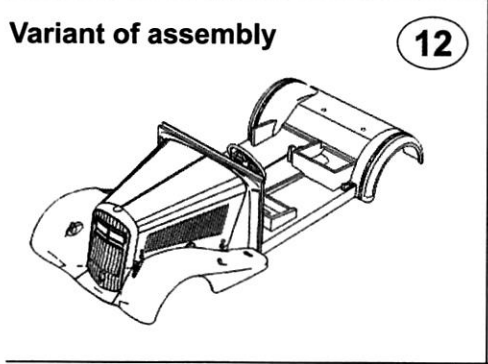
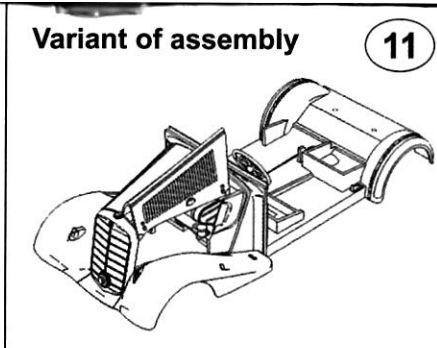
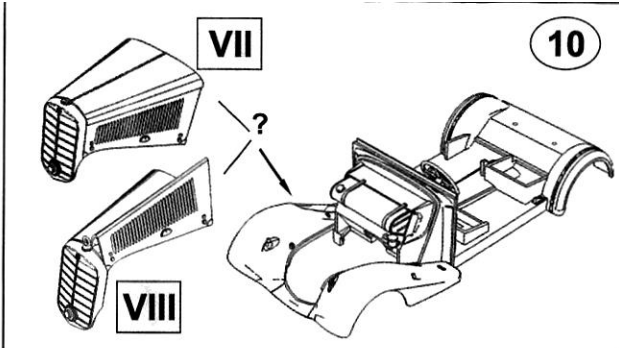
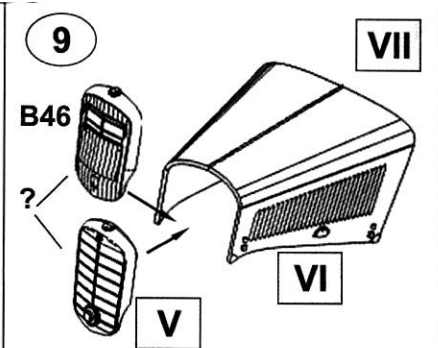
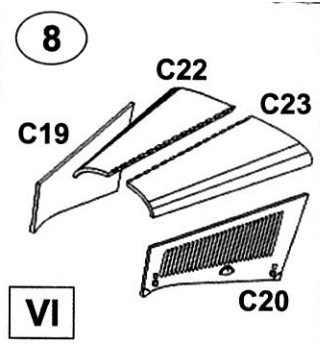
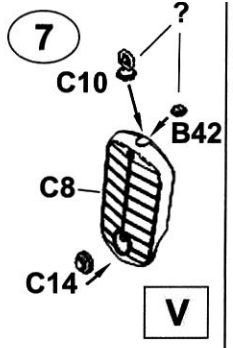

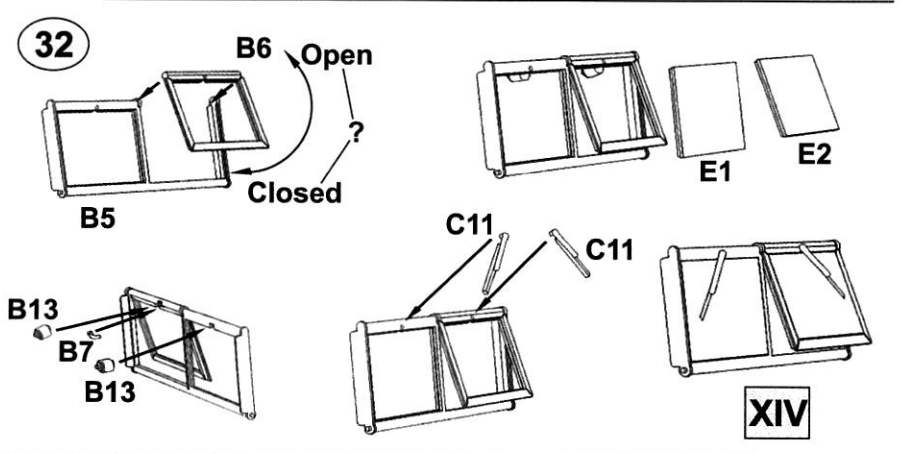
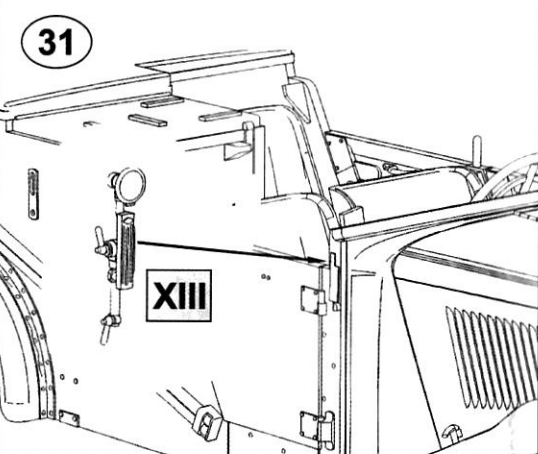
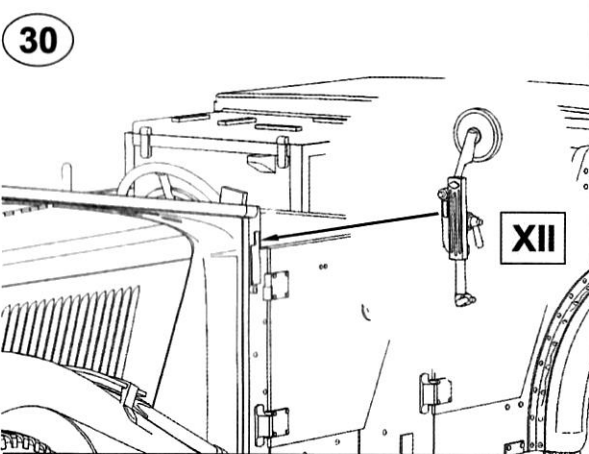
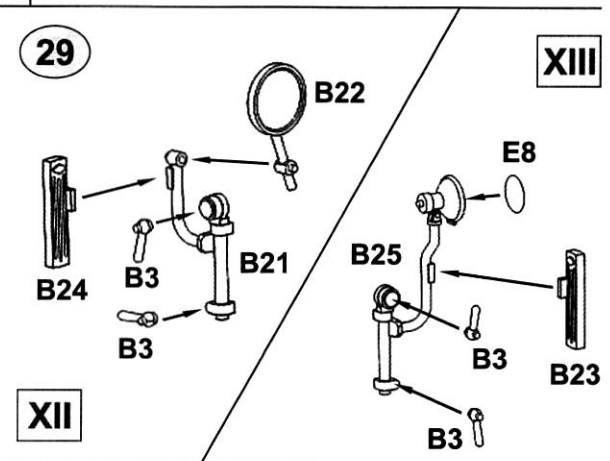
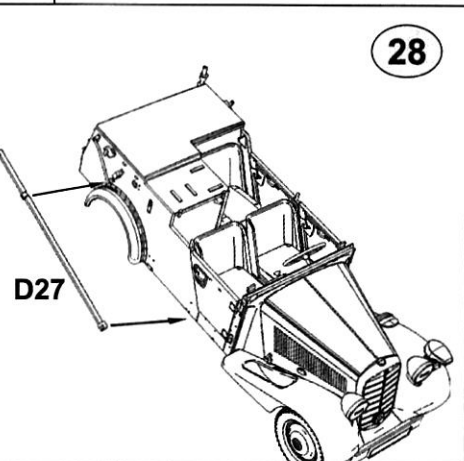
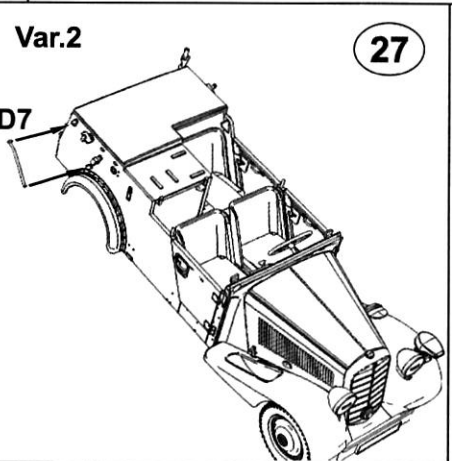
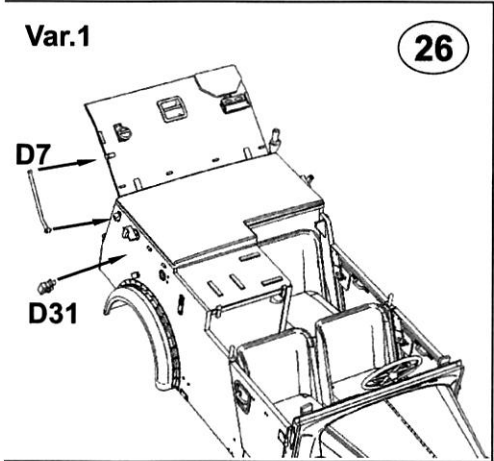
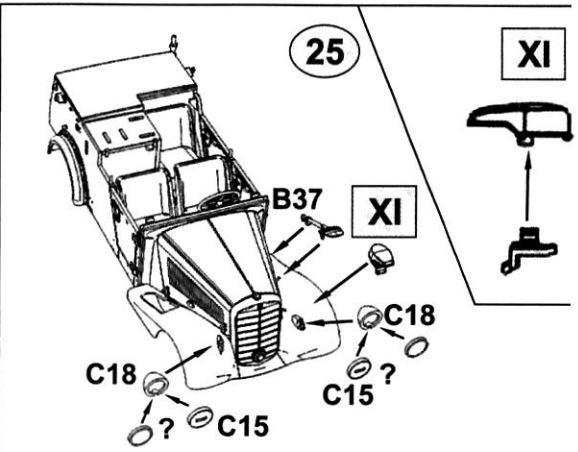
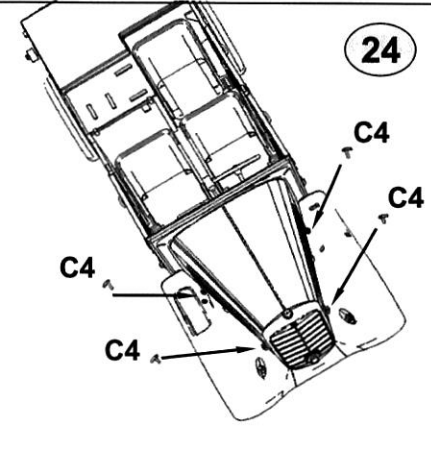
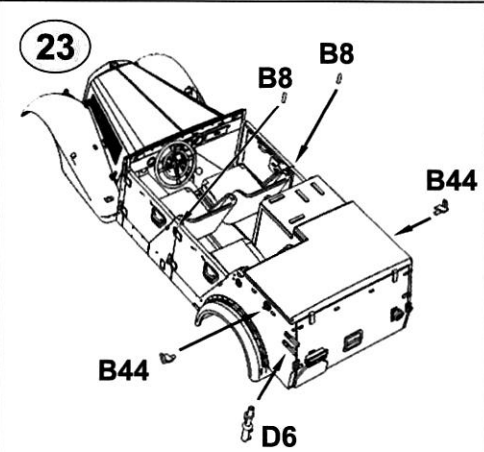
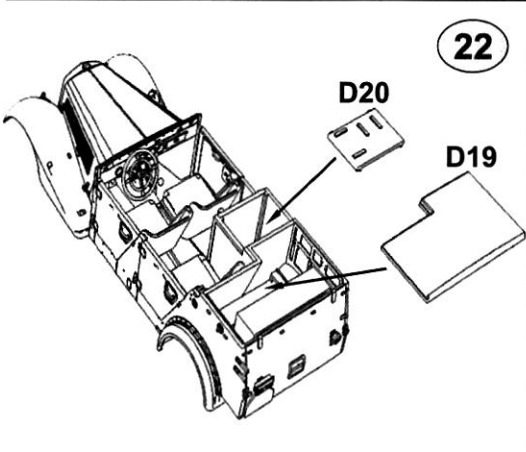



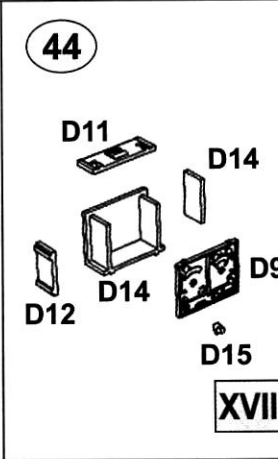
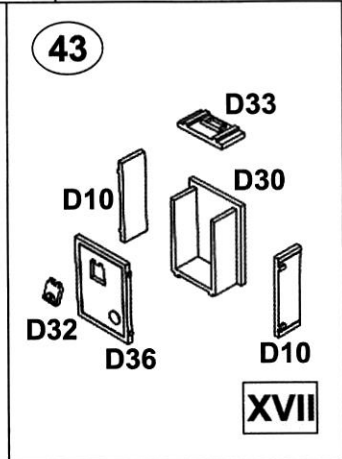
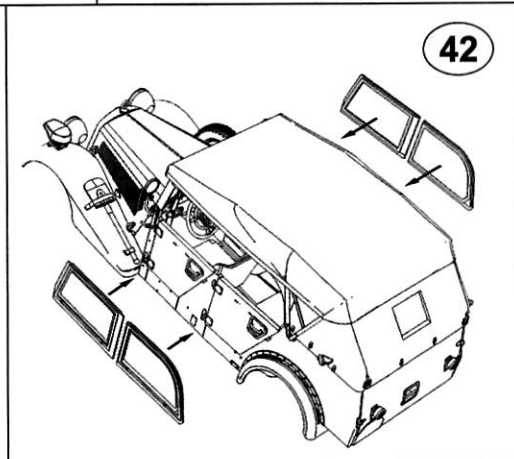
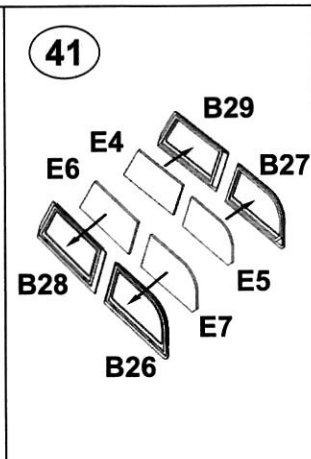
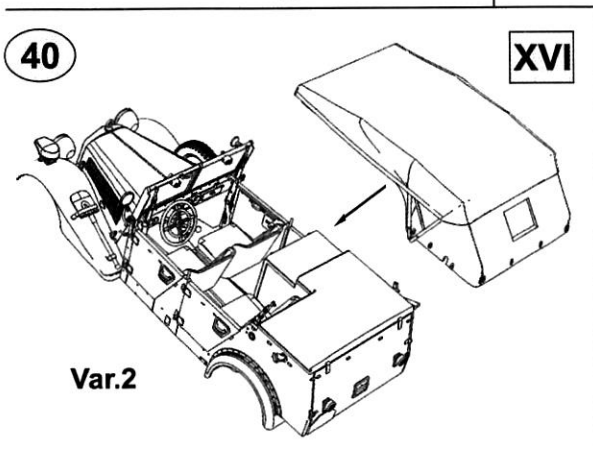
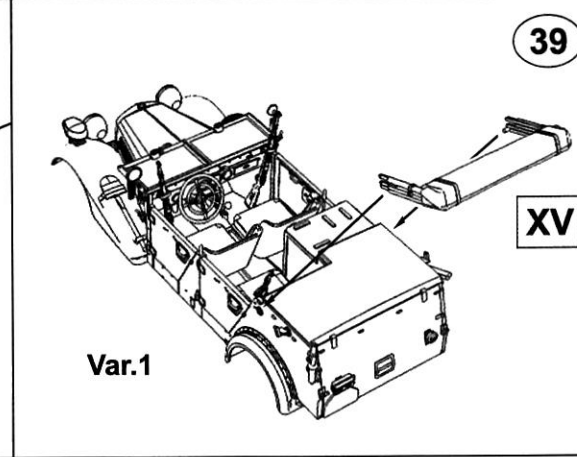
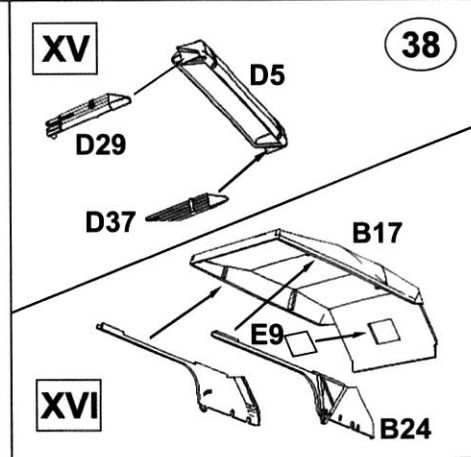
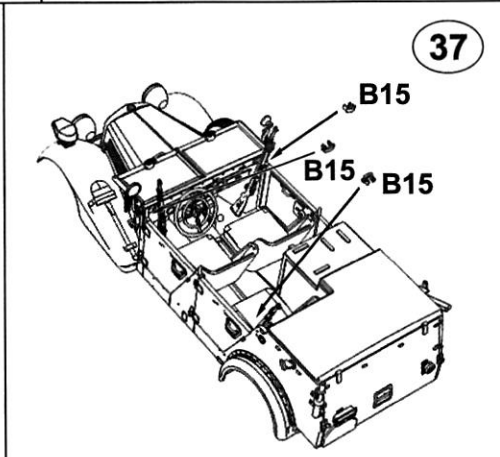
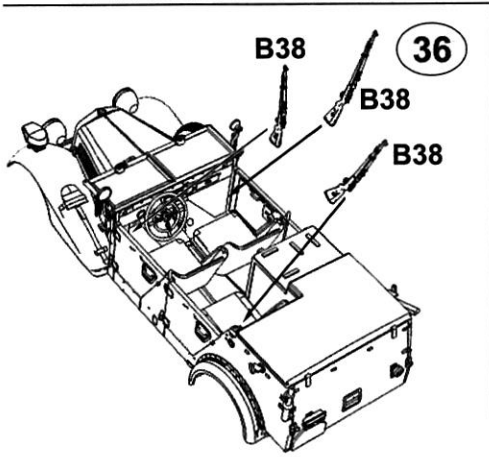
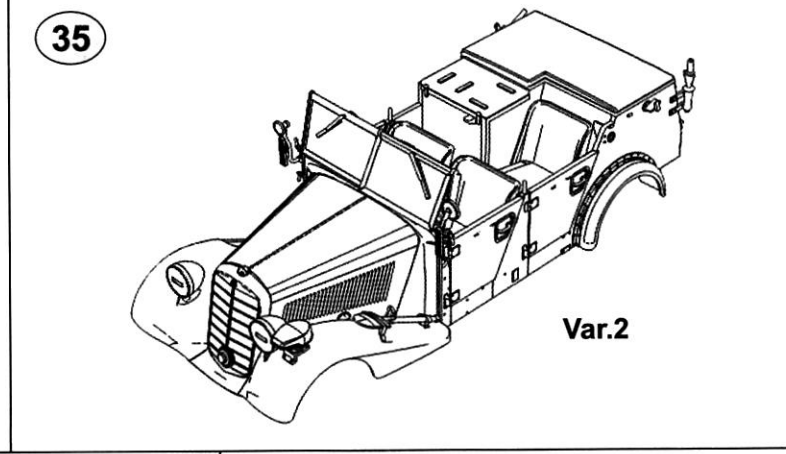
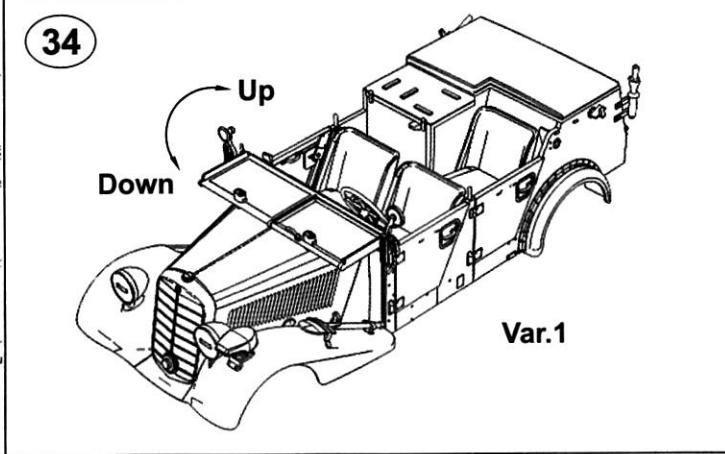
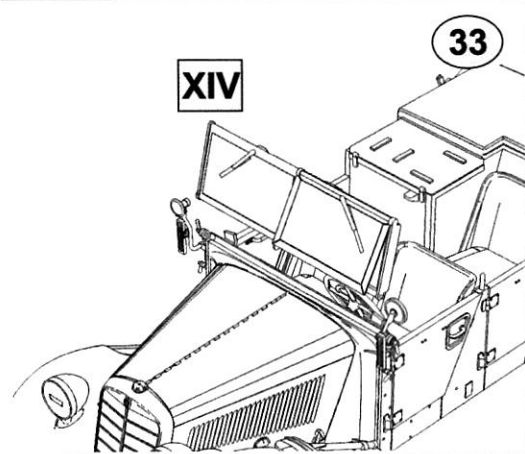

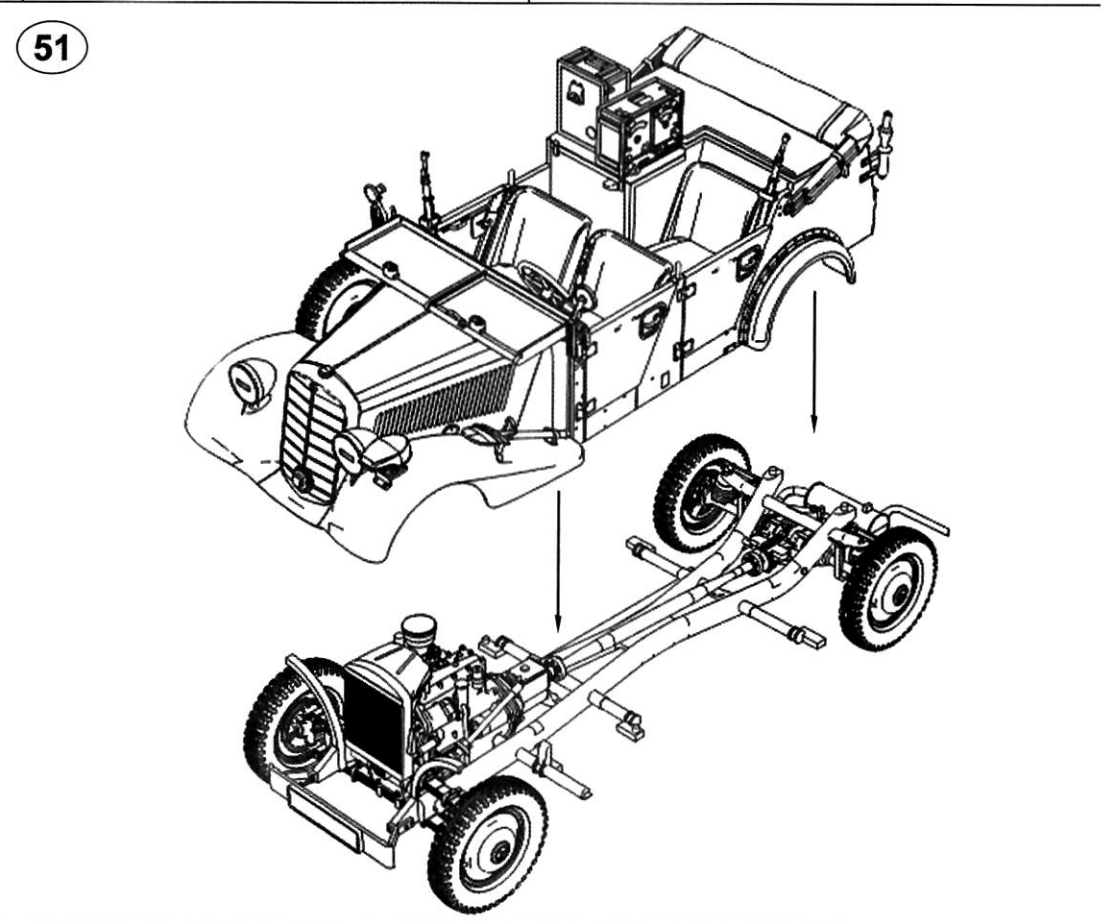
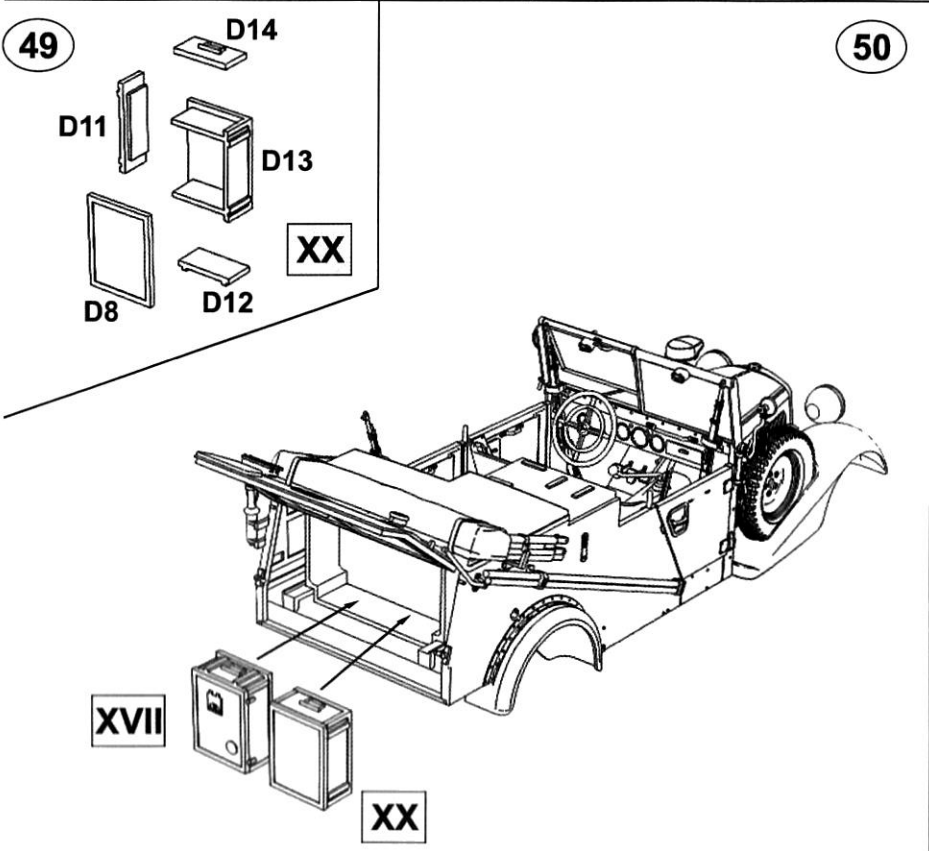
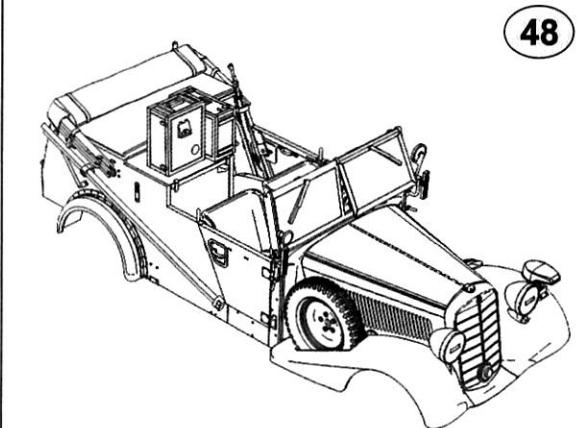
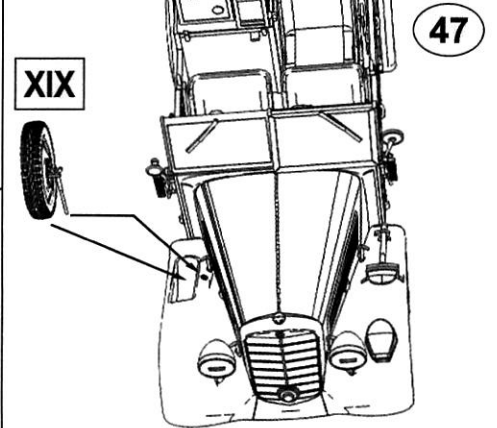
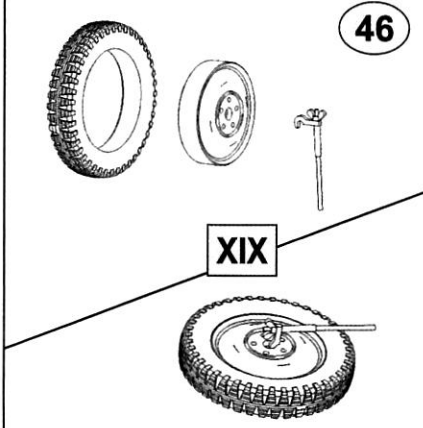
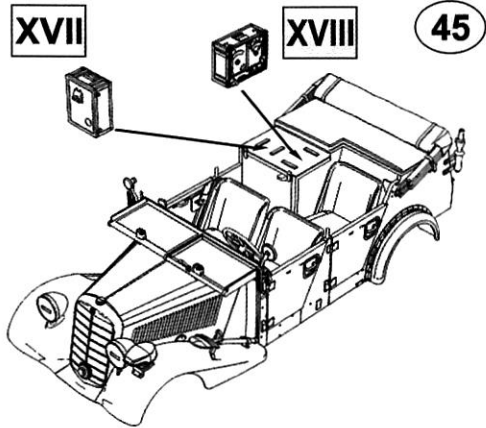

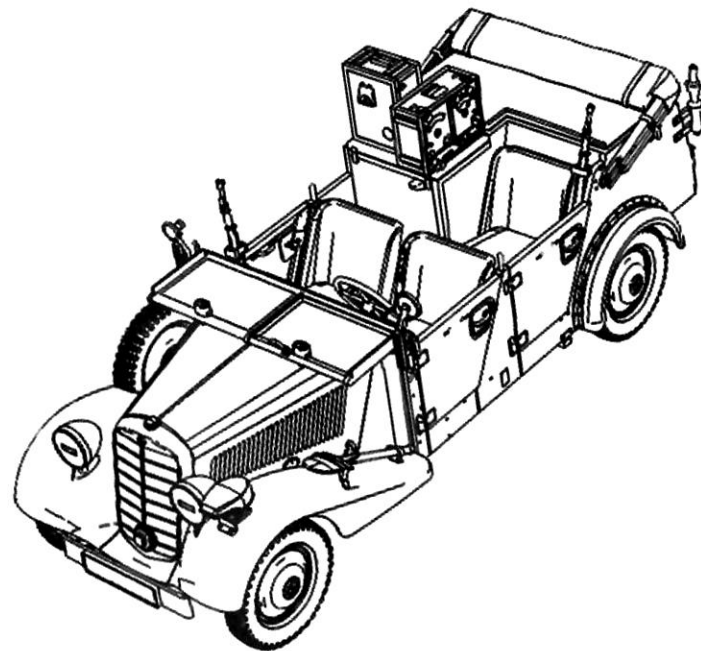
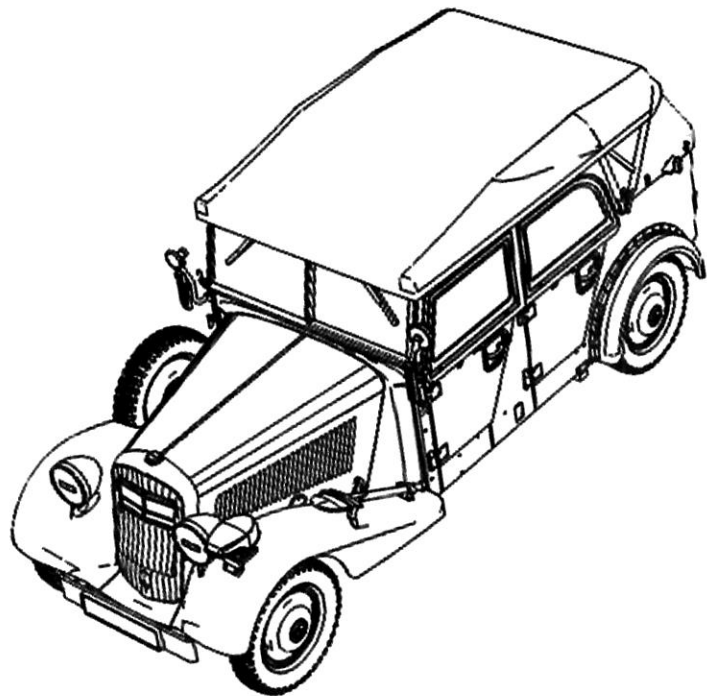

Variants of assembly

