

# ***P-39 Airacobra***

*45 PIÈCES - 1/72*

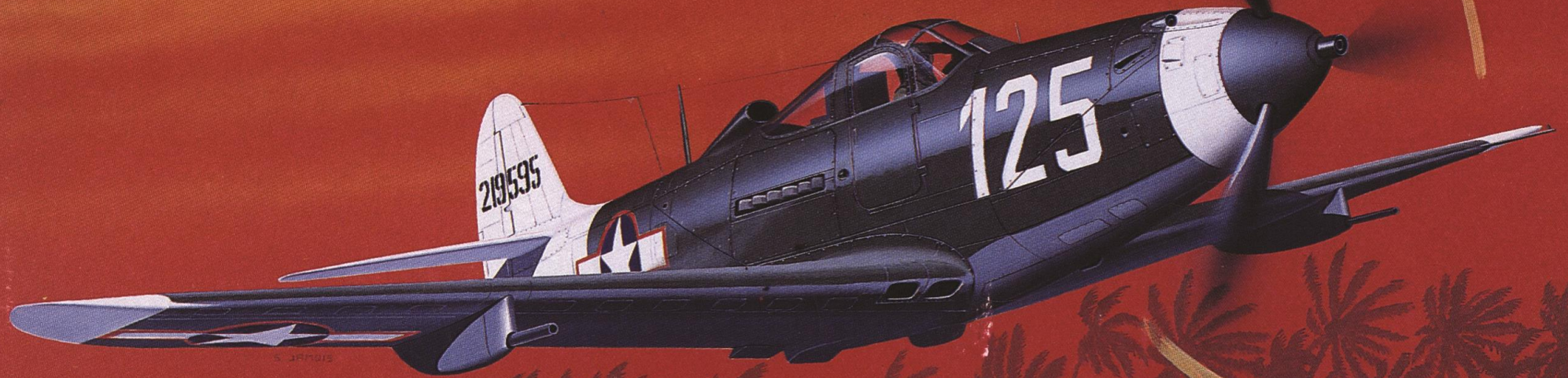

***Heller***

Pas de décalcomanies disponibles actuellement.

**F** Durant la 2ème Guerre Mondiale, le P-39 Airacobra fut pour les Alliés un chasseur unique en son genre. Avec son moteur placé le plus près possible du centre de gravité, c'est-à-dire derrière le pilote, il ne suscita pas l'enthousiasme de ceux qui pilotent les commandes. Pourtant son train tricycle autorisait des décollages et des atterrissages plus rapides et il disposait d'un armement plus puissant qu'aucun autre mono-moteur.

**GB** During the second world war, the P-39 Airacobra provided the Allies with a fighter plane, unique of its kind. With the engine located as close as possible to the centre of gravity, i.e. behind the pilot, it failed to generate enthusiasm among buyers. Nevertheless, its tricycle undercarriage allowed for faster take-off and landing and it carried more powerful armaments than any other single-engine plane.

**D** Während des zweiten Weltkriegs war die P-39 für die Alliierten auf ihre Art ein einzigartiges Jagdflugzeug. Mit ihrem Motor, der so nahe wie möglich am Schwerpunkt lag, das heißt hinter dem Piloten, war sie bei diesen nicht übermäßig beliebt. Ihr dreirädriges Fahrwerk ermöglichte jedoch schnellere Starts und Landungen und sie verfügte über eine leistungsfähigere Bewaffnung als jedes andere einmotorige Flugzeug.

**DK** Under Anden Verdenskrig var P-39 Airacobra et enestående jagtfly for de allierede. Motoren var placeret så tæt ved tyngdepunktet som muligt, dvs. bag piloten, hvilket ikke fremkaldte videre begejstring blandt dem, der skulle styre det. Men med sit trehjulede understel kunne den lette og lande hurtigere, og den havde en kraftigere våbenudrustning end nogen anden enmotors.

**E** Durante la Segunda Guerra Mundial, el P-39 Airacobra fue para los Aliados un cazav único en su género. Con su motor situado lo más cerca posible del centro de gravedad, es decir, detrás del piloto, no suscitó el entusiasmo de los que tomaban los mandos. Sin embargo, su tren triciclo permitió despegues y aterrizajes más rápidos y disponía de un armamento más potente que cualquier otro monomotor.

**SF** Liettuhineella Airacobra P-39 oli toisen maailmansodan aikana liittolaisten ainutlaatuisin hävittäjä. Se ei kuitenkaan ollut lentäjien mieleen moottorineen, joko oli sijoitettu mahdollisimman lähelle koneen painopistettä eli heti lentäjän taakse. Sitäökään huolimatta että sen kolmipyöräinen laskuteline nopeutti nousuja ja laskeja ja että sen asevarustus oli tehokkaampi kuin yhdenkään muun yksimootorisen koneen.

**GR** Κατά τη διάρκεια του 2<sup>ου</sup> παγκοσμίου πολέμου, το P-39 Airacobra ήταν για τους συμμαχικούς ετα κατασκευαστικό μοναδικό στο είδος του. Με τον κινητήρα να του τοποθετείται το κοντά στο κέντρο βαρύτητας, δηλαδή, τι στο πίσω μέρος του, δεν ενθουσίασε αυτούς που το κυβούσαν. Παρόλα αυτά ο τρικύκλος μηχανισμός ζ, προέταξε ταχύτητα και έκανε τις εναέριες μάχες να ολοκληρωθούν πιο γρήγορα.

**I** Durante la seconda guerra mondiale il P-39 Airacobra ha rappresentato per gli Alleati un mezzo da caccia unico nel suo genere. Conosciamolo, con il suo motore installato il più vicino possibile al centro di gravità, cioè dietro il pilota, non arrivò a suscitare l'entusiasmo di coloro che ne presero i comandi, anche se il suo triciclo permetteva decolli e atterraggi più rapidi ed il suo armamento era più potente di qualsiasi altro monomotore.

**NL** Tijdens de Tweede Wereldoorlog was de P-39 Airacobra voor de Geallieerden een uniek jachtvliegtuig in zijn klasse. Met zijn motor zo dicht mogelijk bij het zwaartepunt, ofwel achter de piloot, waren de vliegers die het toestel moesten bedienen er niet bijzonder over te spreken. Maar met behulp van het driewielige landingsgestel kon men sneller optillen en landen. Het vliegtuig was bovendien sterker bewapend dan welk ander éénmotorig vliegtuig dan ook.

**N** Under annen verdenskrig var P-39 Airacobra en unik jager for de allierede. Motoren var plassert så nær tyngdepunktet som mulig (bak piloten), noe som ikke vakte begejstring blandt de som tok styringen. Men trehjulsunderstykket gjorde det lettere å lette og lande og jageren var mye kraftigere utrustet enn noe annet enmotors fly.

**P** Durante a 2ª Guerra Mundial, o P-39 Airacobra foi para os Aliados um caça único no seu género. Com o motor situado o mais próximo possível do centro de gravidade, quer dizer atrás do piloto, não suscitou o entusiasmo dos que tomaram os comandos. Porém, o trem triciclo permitia decolagens e aterragens mais rápidas e dispunha de um armamento mais poderoso que nenhum outro monomotor.

**S** Under andra världskriget, blev P-39 Airacobra ett unikt jaktflyg i sitt slag för de allierade. Med sin motor placerad så nära tyngdpunkten som möjligt, d.v.s. bakom piloten, väckte den ingen entusiasm hos dem som tog plats vid spakerna. Men dess trehjuliga start- och landingsställ möjliggjorde dock snabbare startar och landningar och den förfogade över kraftigare beväpning än något annat enmotorigt plan.

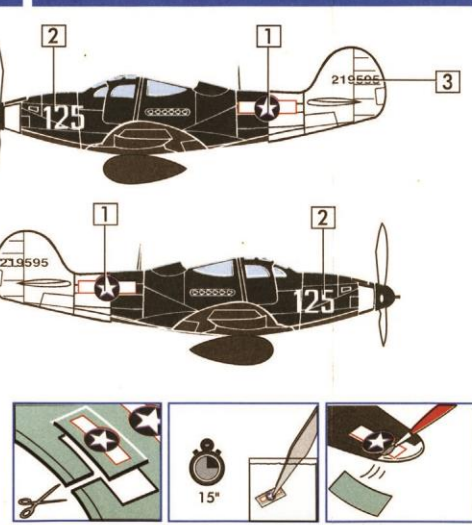
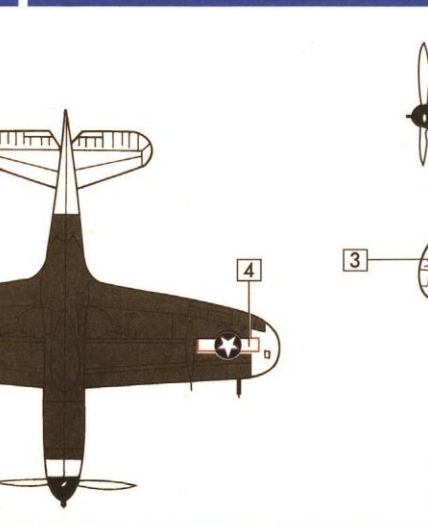
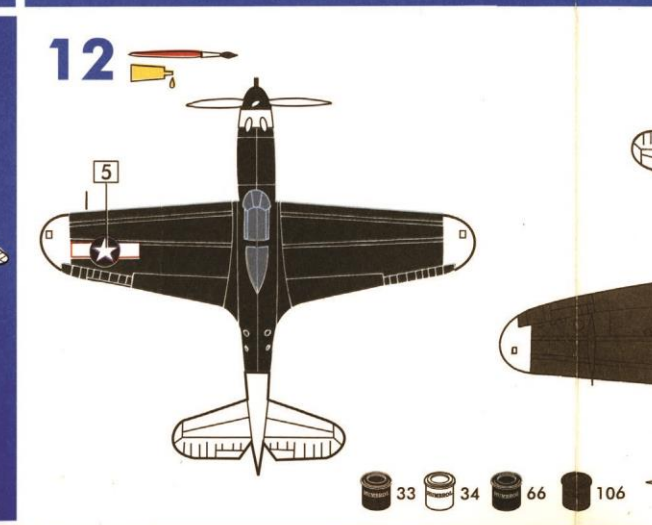
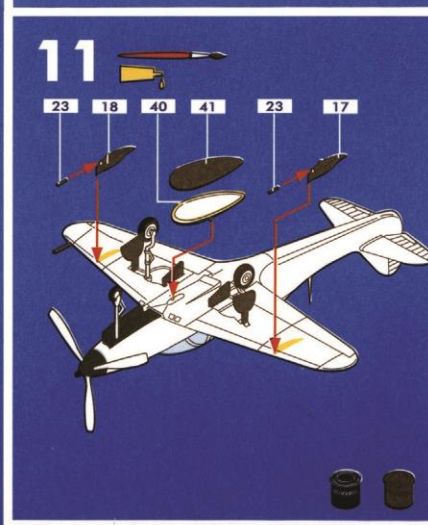
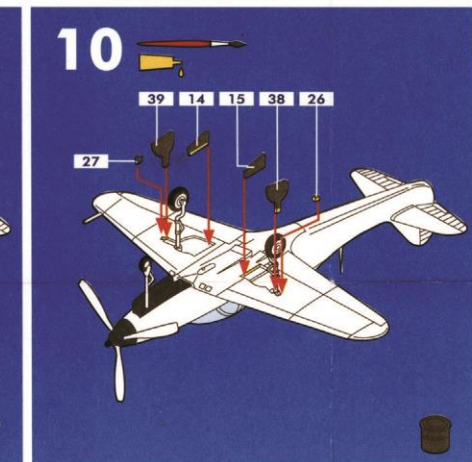
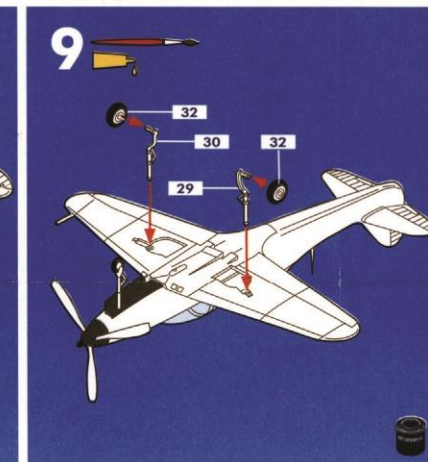
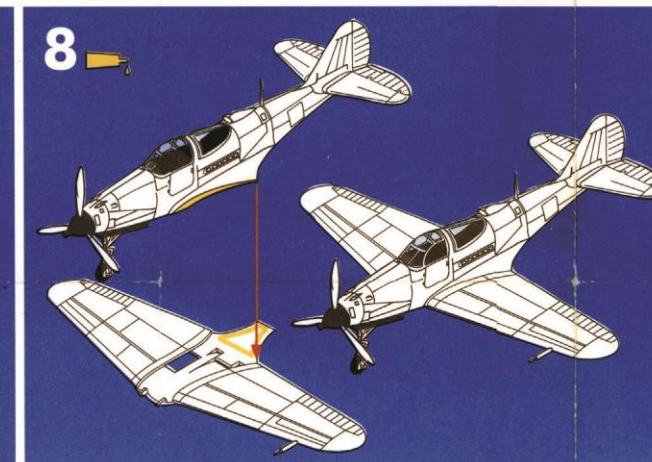
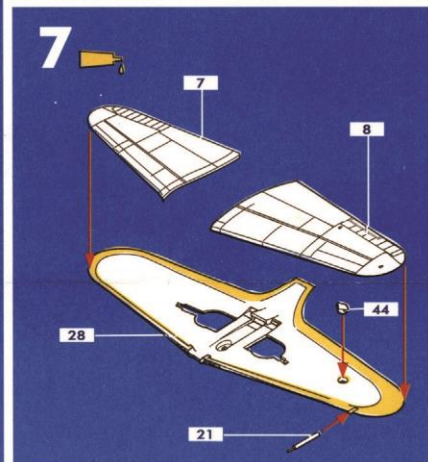
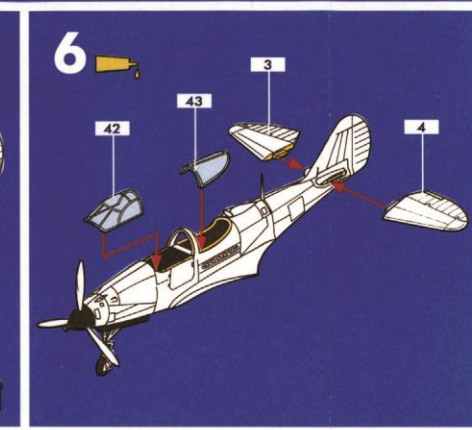
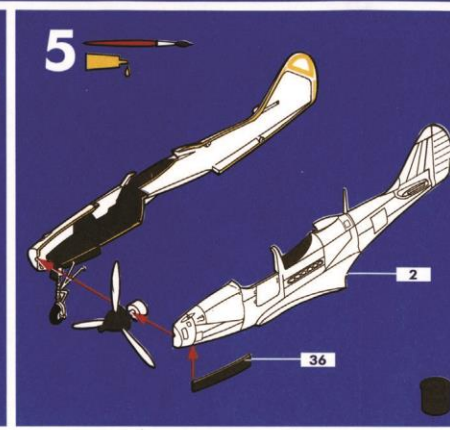
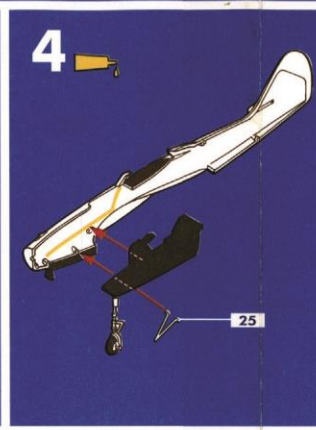
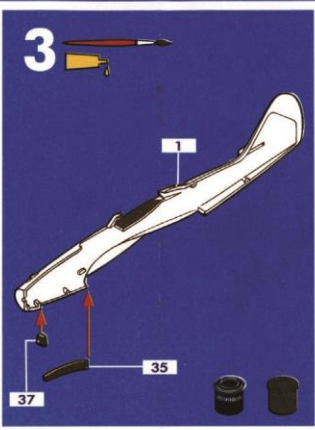
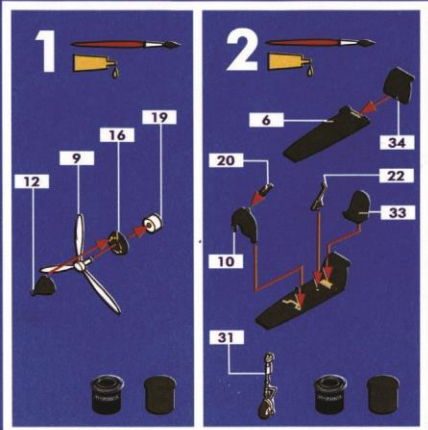

33 34 66 106