



# P-38F/G/H LIGHTNING 'NOSE ART Part1'

## JT103 I:48 P-38F/G/H ライトニング “ノーズアート Part1”

P-38ライトニングは、双胴双発という特異なスタイルの機体で、第二次大戦中のアメリカ戦闘機の中でも異質な存在でした。1939年1月27日にXP-38が初飛行しましたが、離陸上昇中に、フラップに振動が発生し3箇所のヒンジを破壊してしまい、着陸時にフラップ操作不能なためしりもちをつく格好になってしまいました。その後、機体を修理し何回かの飛行を重ね、多くの問題点を改善しました。そして1939年2月11日に、北米大陸を西海岸から東海岸まで横断する記録飛行が行なわれましたが、ニューヨークのミッチェルフィールドへの着陸進入を失敗してしまい、滑走路を飛び出し大破してしまいました。しかし、この飛行の際に追い風ながら676km/hという最大速度をだし、パイロットも無事ということで、このデモンストレーションの効果は大きくロッキード社は事故後まもなくYP-38を13機、受注することに成功しました。当初、肝心の量産体制が整っておらず、YP-38の1号機が初飛行したのは1940年9月7日でした。その後、量産体制もしだいに整い、本格的量産型のE型でそれまで

Designed in 1937 by Clarence L. Kelly Johnson for the Lockheed Aircraft Company in Burbank, California, U.S.A., the XP-38 first flew on 27 January 1939, with Ben Kelsey at the controls. Nicknamed the any nation during WW2, with its twin engine twin boom layout. The P-38E was the first mass produced version of the fighter; however, it was the P-38F that was the first Lightning to see extensive combat use. Although it did not incorporate as many improvements as the United States Air Corps would have liked, it was the only genuine high altitude fighter in the Army inventory in mid 1942. It began to see large scale action in North Africa and the Pacific by late 1942. The following 1,082 P-38G versions used the Allison F-10 engines of 1,150hp each at 25,000ft (7,620m) and had an external load capacity of up to 4,000lbs (1,814kg) of bombs mounted on wing pylons located just inboard of the engine nacelles. Two different External fuel tanks (75 or 150 U.S.

37mm砲をやめ、20mmM1機関砲と12.7mm機銃4挺が機首に組み合わせられ以後P-38シリーズの基本となり、続いてF、G、H型と生産され、F型は内翼下面に増設されたパイロンに最大1,000lbまでの爆弾が75U.S.gal (284l) または150U.S.gal (568l) の増槽タンクを装備することができ、第一線での戦闘に耐えられる機体となりました。F型からG型の変更は主にエンジンでしたが、航続距離がF型の3,100kmから3,800kmになり、さらにH型ではG型に比べて搭載機能が強化され航続距離、搭載量がまた一段と向上しました。

### 〈P-38F-1ライトニングのデータ〉

乗員:1名、全長:11.53m、全幅15.85m、全高:3m、主翼面積:30.4m<sup>2</sup>、全備重量:6,940kg、エンジン:アリソンV1710-49/53 (-F-5)、出力:1,150hp (戦闘出力) /7,600m、最大速度:636km/h/7,600m、武装:20mmAN-M2、機関砲×1、12.7mm機銃×4、初飛行:1939年1月27日 (XP-38)

Gallons) could also be carried in place of bombs on these pylons, for long range fighter escort missions. The follow on P-38H used the more powerful 1,240hp F-15 Allison engines, and was equipped with the first fully automatic supercharger and oil cooler controls for its larger radiators. 601 P-38H versions were delivered by August 1943 and saw action on all fronts and in all theaters of the war. All versions of the Lightning were also produced as unarmed high speed, F-5 high altitude photo reconnaissance aircraft.

DATA P-38F: Crew: 1; Length: 11.53m; Wingspan: 15.85m; Height: 3.0m; Wing Area: 30.4m<sup>2</sup>; Gross Weight: 6,940kg; Engines: Allison V-1710-49 (left) and -53(right) V-12 cylinder turbocharged; Horsepower: 1,150ea. @25,000ft (7,620m); Max Speed: 395 (636km/h) @25,000ft (7,620m); Weapons: 20mm AN-M2 cannon × 1, 12.7mm machine guns × 4; First Flight: 27 Jan. 1939 (XP-38)

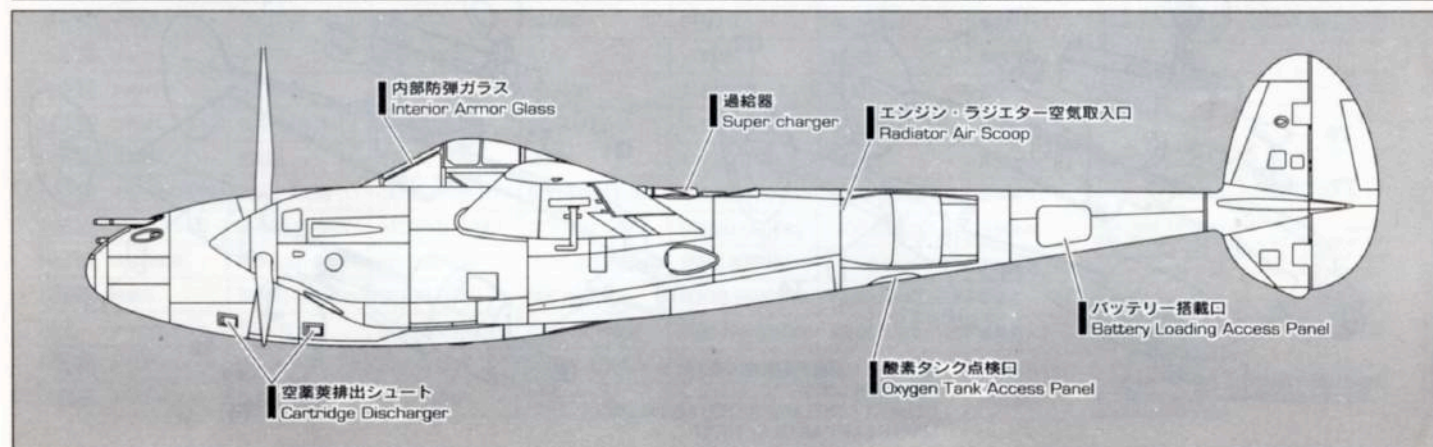



★ デカールをはってください。  
 APPLY DECAL  
 HIEAR ABZIEHBILD  
 APPLIQUER DECALCOMANIE  
 APPLICARE DECALCOMANIE  
 PONER CALCOMANIA  
 貼上水印紙

✘ 接着しないでください。  
 DO NOT CEMENT  
 NICHT KLEBEN  
 NE PAS COLLER  
 NON INCOLLARE  
 NO PEGAR  
 不用粘台

☒ どちらかを選んでください。  
 OPTIONAL  
 NACH BELIEBEN  
 FACULTATIF  
 FACOLTATIVO  
 OPCIONAL  
 可以選擇採用

✂ 切り取ってください。  
 REMOVE  
 ENTFERNEN  
 RETIRER  
 SEPARARE  
 CORTAR  
 切去

☐ 穴をあけてください。  
 OPEN HOLE  
 ÖFFNEN  
 FAIRE UN TROU  
 FORO APERTO  
 HACER AQUJERO  
 鑽孔

①②③ 塗装図の番号です。  
 PAINTING SCHEME NUMBER  
 LACKIERSCHEMANUMMER  
 NUMÉROS DE LA LISTE DE PEINTURES  
 NUMERO DELLO SCHEMA DI VERNICIATURA  
 PINTAR ESQUEMA NUMERO  
 這是塗裝圖的號碼

### 1 コックピットの組み立て Cockpit Assembly

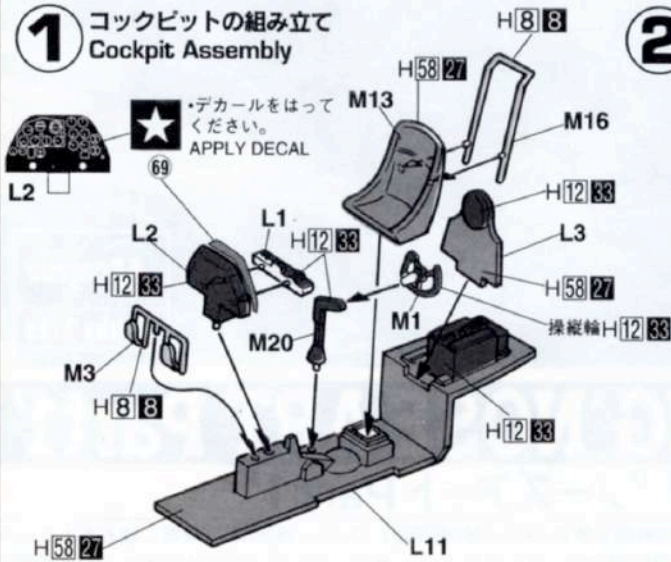

### 2 コックピットの取り付け Cockpit Installation

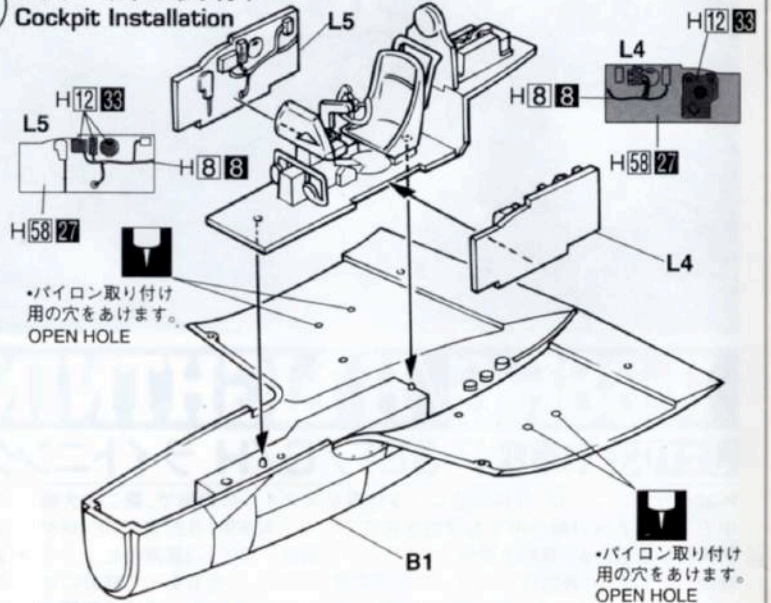

### 3 左主脚の組み立て Left Side Main Gear Assembly

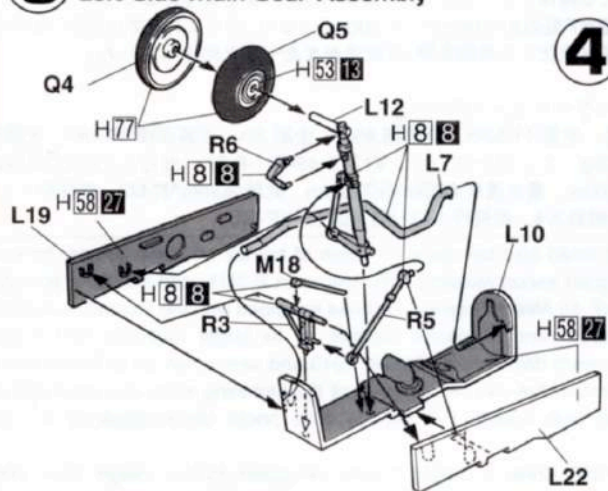

### 4 右主脚の組み立て Right Side Main Gear Assembly

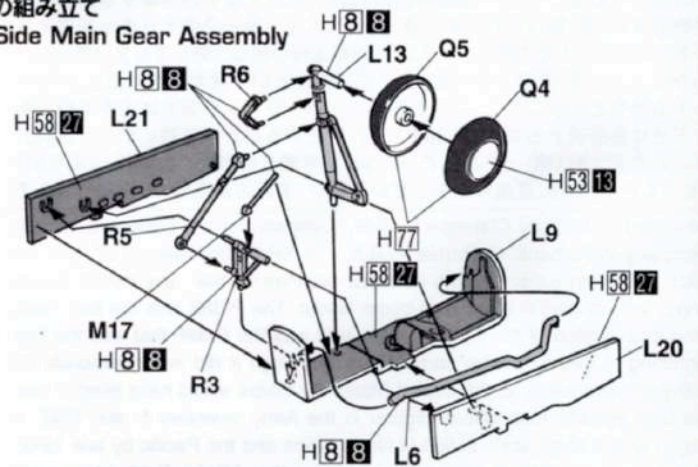

### 5 左胴体の組み立て Left Side Fuselage Assembly

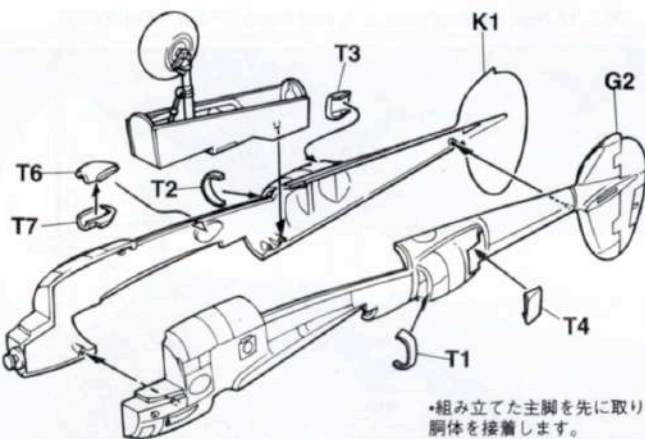

### 6 右胴体の組み立て Right Side Fuselage Assembly

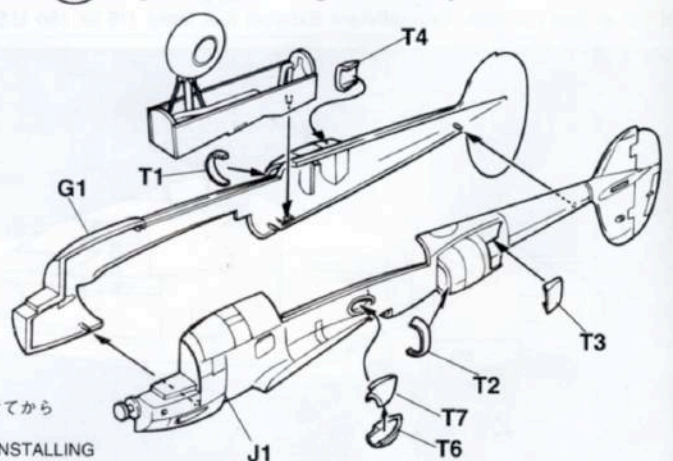

•組み立てた主脚を先に取り付けてから胴体を接着します。  
 CEMENT FUSELAGE AFTER INSTALLING MAIN GEAR PARTS AT FIRST



## 7 胴体の取り付け Fuselage Installation

•左右の胴体を平行に取り付けてください。  
INSTALL THESE FUSELAGES IN PARALLEL

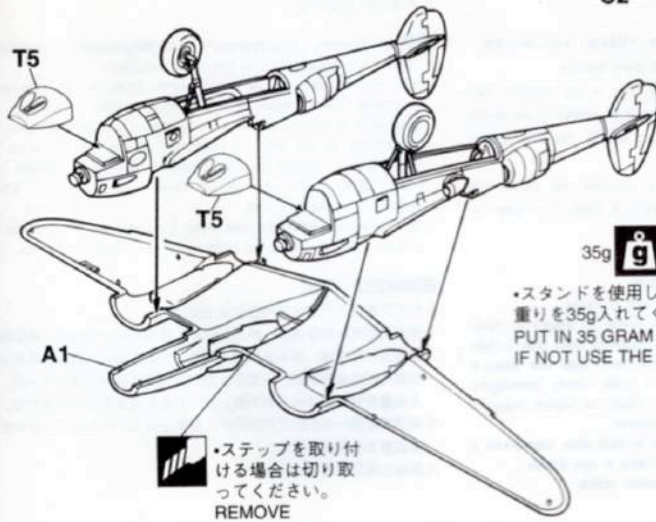

## 8 主翼の取り付け Main Wing Installation

•着陸灯、取り付け用の穴をあけます。  
OPEN HOLE

•ステップを取り付ける場合は切り取ってください。  
REMOVE

35g   
•スタンドを使用しない場合は重りを35g入れてください。  
PUT IN 35 GRAM OF BALLAST IF NOT USE THE STAND PARTS (U10 & U11)

•着陸灯、取り付け用の穴をあけます。  
OPEN HOLE

## 10 脚カバー・パイロンの取り付け Gear Cover & Pylon Installation

•ガンカメラの部分を切取って下さい。  
REMOVE

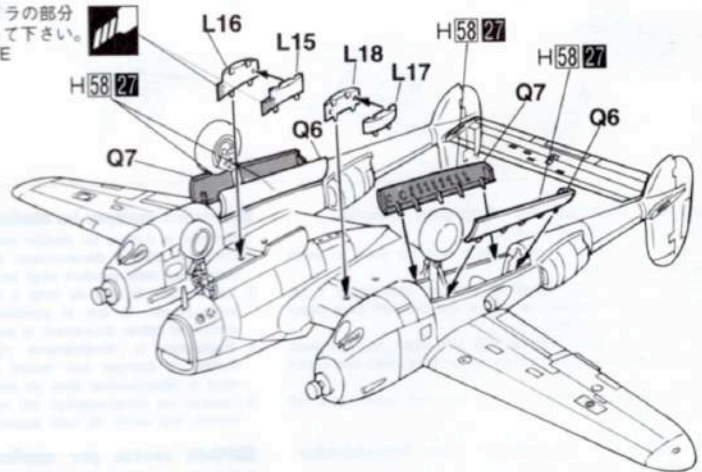

## 9 前脚の取り付け Nose Gear Installation

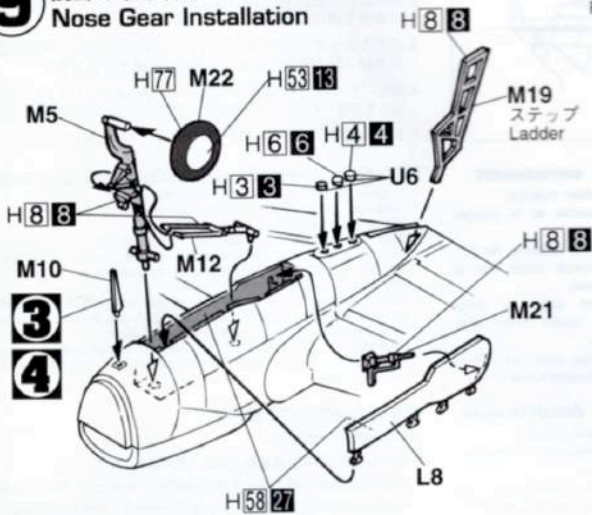

## 12 増槽タンクの組み立て Auxiliary Fuel Tank Assembly

## 11 爆弾の組み立て Bomb Assembly

**x2** 2組作ってください。  
2 SETS NEEDED

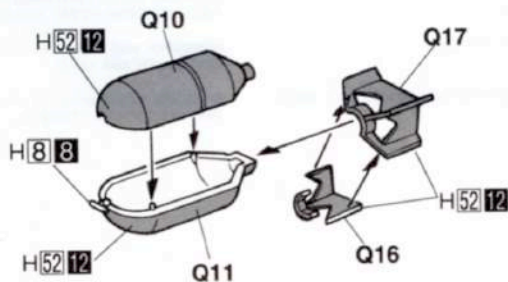

爆弾  
Bomb

★ •デカールをはってください。  
APPLY DECAL

**x2** 2組作ってください。  
2 SETS NEEDED

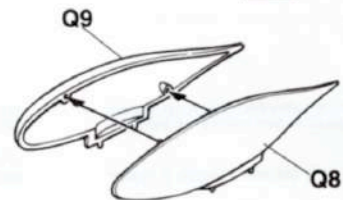

150ガロン落下式増槽タンク  
150 U.S. Gal. Long Range  
Auxiliary Fuel Tank

★ •デカールをはってください。  
APPLY DECAL

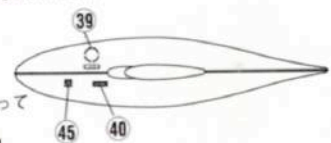



**13** 各部品の取り付け  
Various Parts Installation

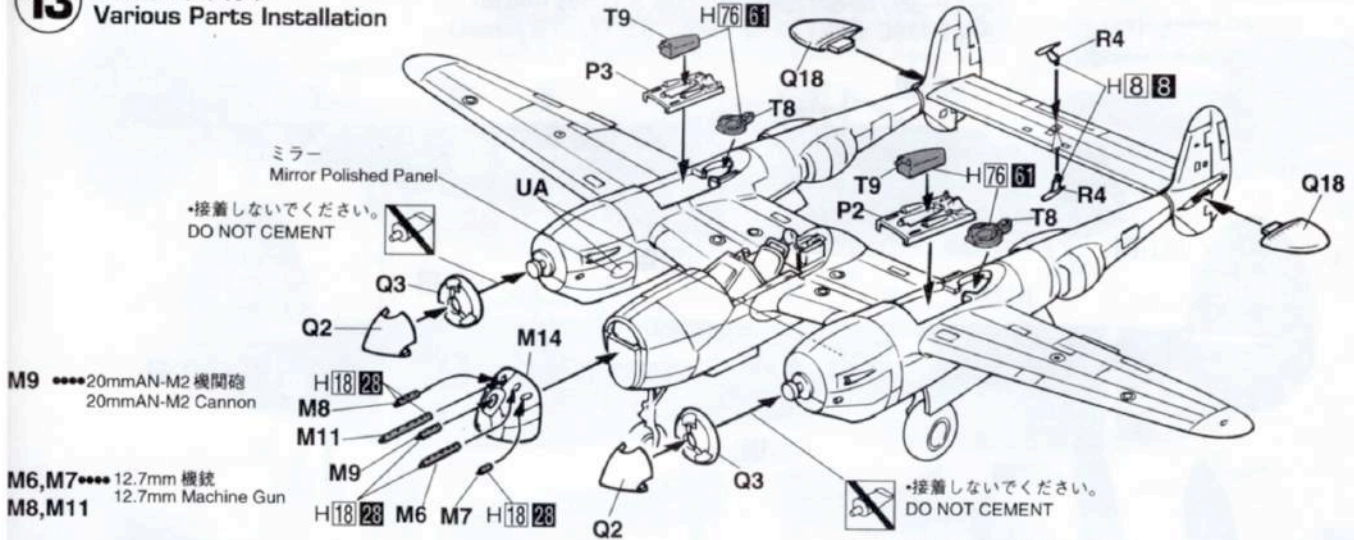

**14** プロペラ・キャノピーの取り付け  
Propeller & Canopy Installation

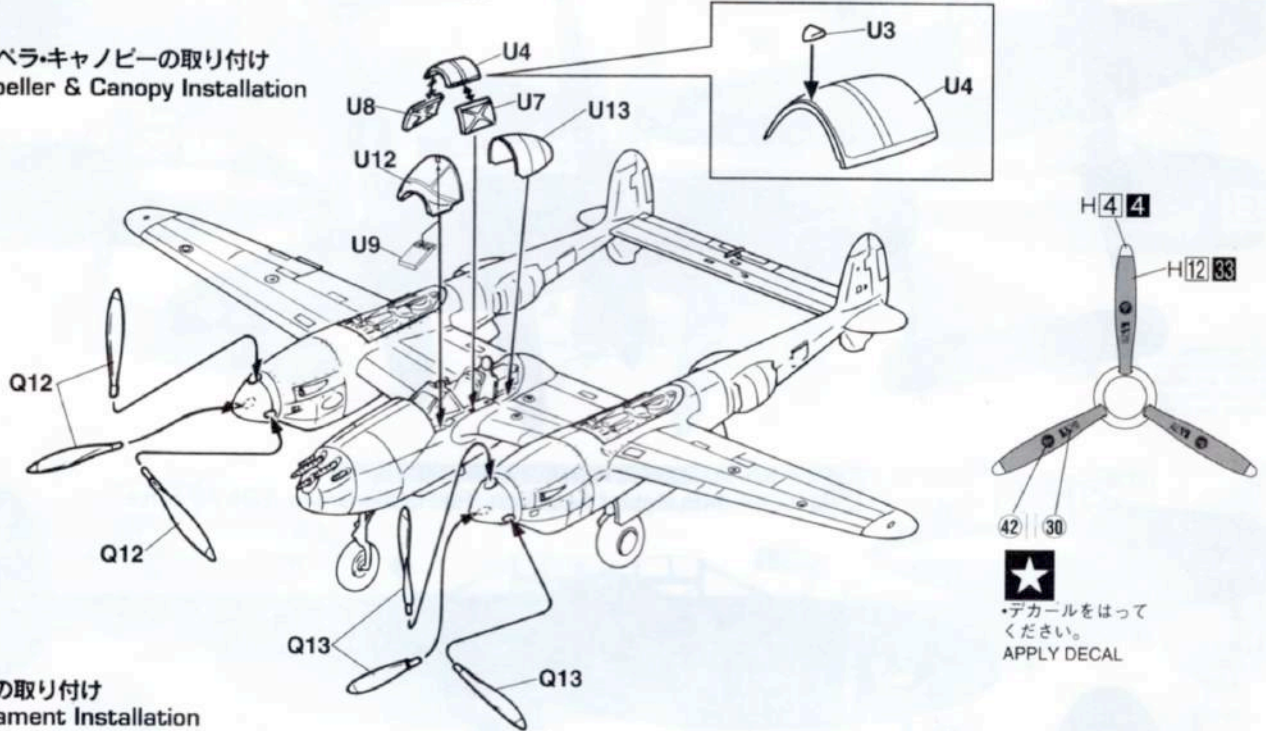

**15** 武装の取り付け  
Armament Installation

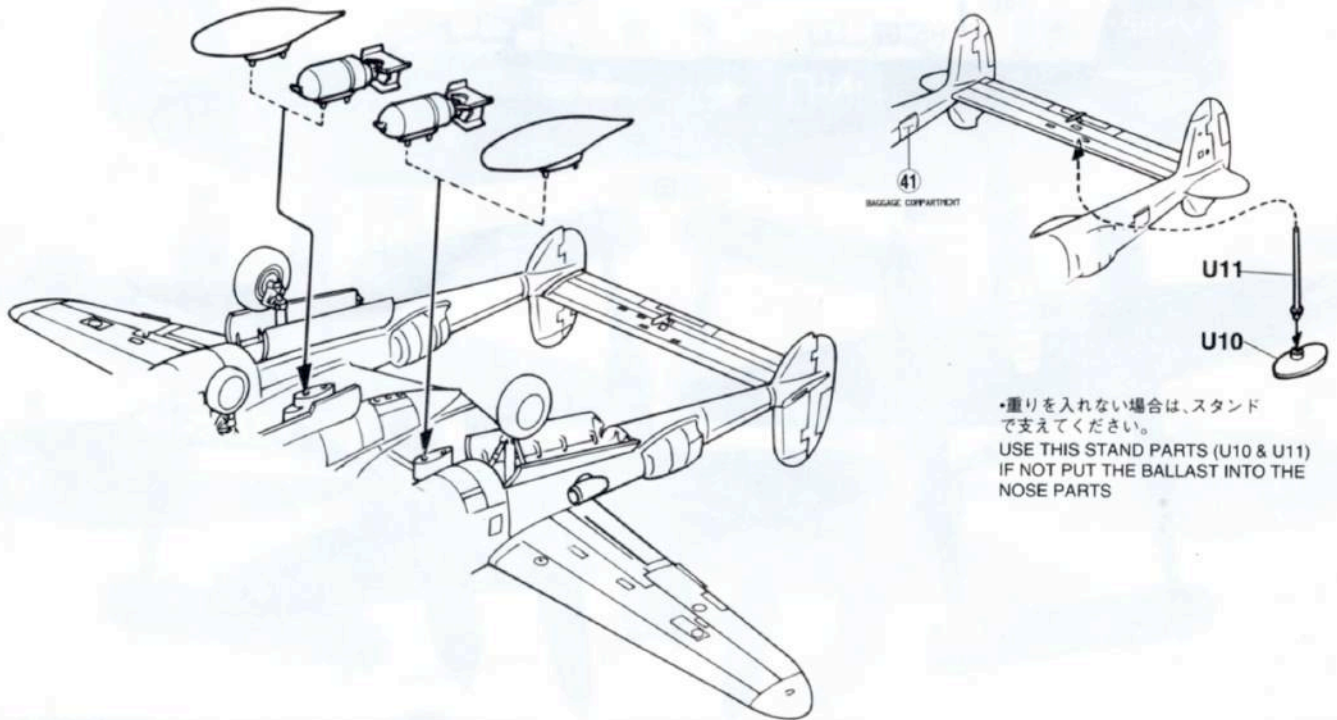



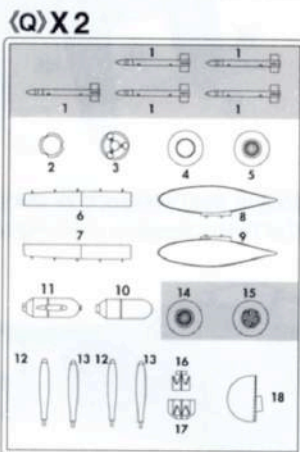
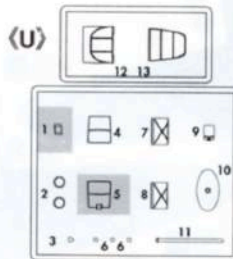
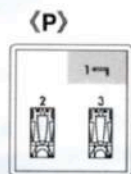
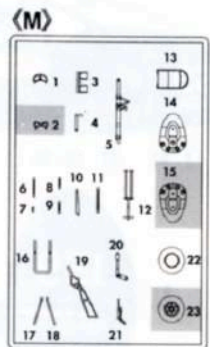
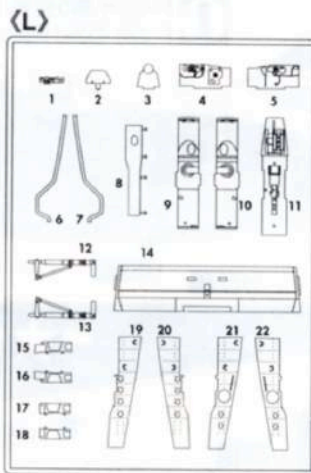
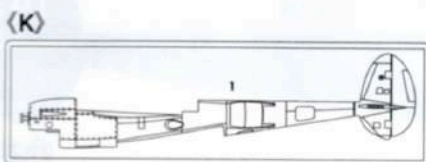
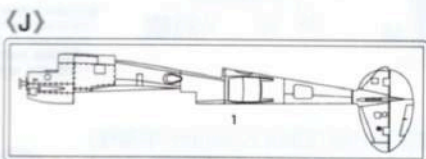
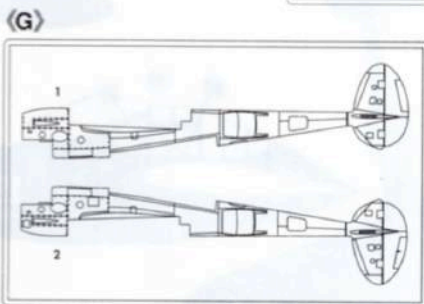
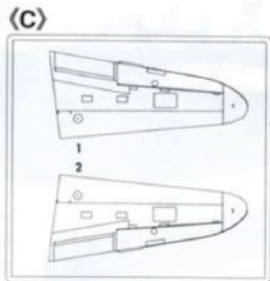
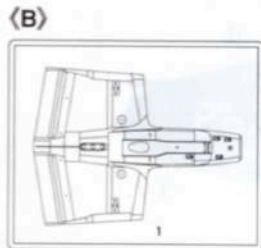
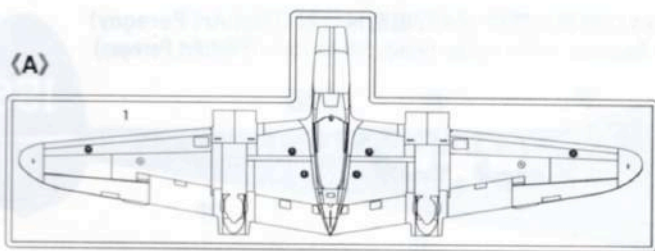

の部品は使用しません。  
Parts not for use.  
Teile werden nicht verwendet.  
Pièces à ne pas utiliser.

Parti non per uso.  
Partes para no usar.  
不需要使用的部件

For Japanese use only.

■部品請求をなさる方は、あなたの氏名、住所、郵便番号、電話番号を1字づつはっきり書いて、下のカードと共にお申し込みください。



— 部品請求カード —

**Nr103 1:48 P-38F/G/H ライトニング<sup>®</sup>ノーズアートPart1\***

部品を紛失したり、破損なされた方は、このカードの必要部品を○でかきこみ代金を現金書留または郵便小為替で当社サービス係までお申度ください。(1,000円以下の部品請求には、切手で代用もできます。)

A 部品.....600円	P 部品.....300円
B 部品.....350円	Q 部品.....(1枚分) 450円
C 部品.....350円	R 部品.....(1枚分) 300円
G 部品.....450円	T 部品.....(1枚分) 300円
J 部品.....350円	U 部品.....300円
K 部品.....350円	デカール.....600円
L 部品.....450円	UA (ミラーシール).....100円
M 部品.....350円	

9405

ART No. Jr103

上記の価格は予告なく変更する場合がありますのでご了承ください。

H11	1	ホワイト	WHITE	WEISS	BLANC	BIANCO	BLANCO	白色
H3	3	レッド	RED	ROT	ROUGE	ROSSO	ROJO	紅色
H4	4	イエロー	YELLOW	GELB	JAUNE	GIALLO	AMARILLO	黄色
H6	6	グリーン	GREEN	GRÜN	VERT	VERDE	VERDE	緑色
H8	8	シルバー	SILVER	SILBER	ARGENT	ARGENTO	PLATA	銀色
H12	12	つや消しブラック	FLAT BLACK	MATTSCHWARZ	NOIR MAT	NERO OPACO	NEGRO MATE	亞黒色
H18	18	黒鉄色	STEEL	STAHL	ACIER	ACCIAIO	ACERO	黒鐵色
H52	52	オリーブドラブ(1)	OLIVE DRAB (1)	OLIVE DRAB (1)	OLIVE DRAB (1)	OLIVA SBIADITO (1)	OLIVA OSCURO (1)	橄欖綠色(1)
H53	53	ニュートラルグレー	NEUTRAL GRAY	NEUTRAL GRAY	NEUTRAL GRAY	GRIGIO NEUTRO	GRIS NEUTRO	天然灰色
H58	58	機体内部色	INTERIOR GREEN	INNENGRÜN	VERT INTERIEUR	VERDE INTERMEDIO	VERDE INTERIOR	機内緑色
H76	76	焼鉄色	BURNT IRON	GEBER,EISEN	FER BRULÉ	FERRO BRUCIATO	HIERRO BRUÑIDO	燒鐵色
H77	77	タイヤブラック	TIRE BLACK	REIFENSCHWARZ	NOIR DE PNEU	NERO PNEUMATICO	NEGRO NEUMATICO	胎黒色
H90	90	クリアーレッド	CLEAR RED	ROT,REIN	ROUGE CLAIR	ROSSO CHIARO	ROJO CLARO	透明紅色
H93	93	クリアーブルー	CLEAR BLUE	BLAU,REIN	BLEU CLAIR	BLU CHIARO	AZUL CLARO	透明藍色

塗料指定のH[]はグンゼ産業・水性ホビーカラー、  
■は Mr. カラーの番号です。このキットには塗料類  
は入っていませんので別にお求めください。

H[] in painting indication is the number of Gunze Sangyo Aqueous Hobby Color, while ■ is that of Mr. Color. Glue is not included in this kit.

H[] bei Bemalungshinweisen ist die Nummer der Aqueous - Hobby - Color von Gunze Sangyo, während ■ den Ton der Farberie Mr. Color anzeigt. Im Baustatz ist kein Klebstoff enthalten.

Sur le guide de peinture, H[] correspond au numéro de couleur GUNZE SANGYO AQUEOUS HOBBY COLOR, alors que ■ correspond à Mr. COLOR. La colle n'est pas fournie dans ce kit.

H[] nella indicazione della pittura è il numero della Gunze Sangyo del colore ad acqua per Hobby, mentre ■ è quello di Mr. Color. La colla non è inclusa nella scatola di montaggio.

H[] en indicaciones de pintado. Este es el número de Gunze Sangyo Aqueous Hobby Color, mientras que ■ es el de Mr. Color. El pegamento no está incluido en el kit.

H[]這個顏色指示是代表那是出品水性模型塗油の編號，而■則代表那是出品的樹脂系模型塗油の編號。這份零件並沒有包含膠水。



**1** P-38H 第5空軍 第475戦闘航空群 第432戦闘飛行隊 (Pilot: Art Peregoy)  
 P-38H 432nd Fighter Squadron, 475th Fighter Group, 5th Air Force (Pilot: Art Peregoy)

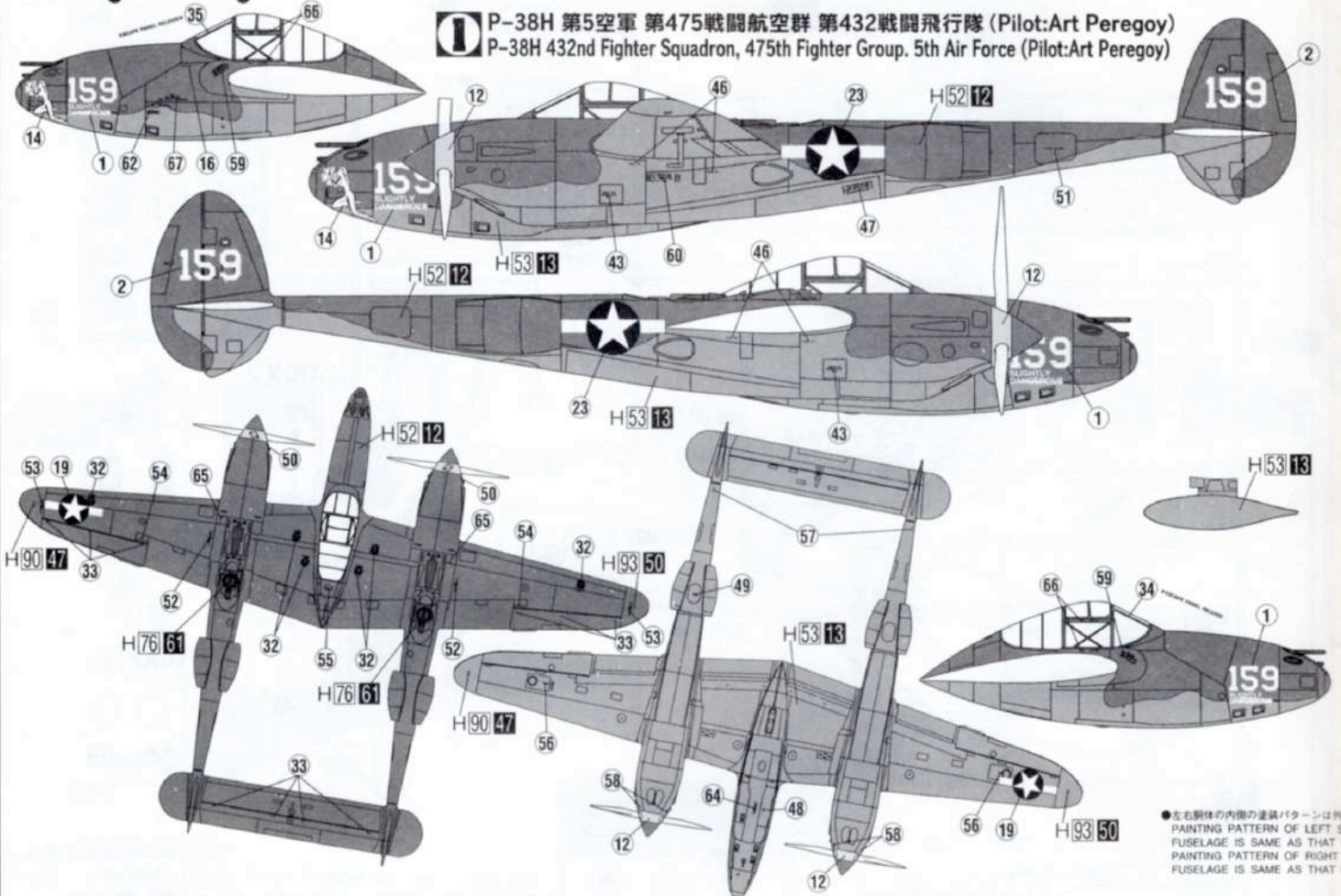

●左右胴体の内側の塗装パターンは別  
 PAINTING PATTERN OF LEFT SIDE  
 FUSELAGE IS SAME AS THAT OF RIGHT  
 PAINTING PATTERN OF RIGHT SIDE  
 FUSELAGE IS SAME AS THAT OF LEFT

**2** P-38F 第5空軍 第475戦闘航空群 第432戦闘飛行隊 (Elliot Summer 中尉機)  
 P-38F 432nd Fighter Squadron, 475th Fighter Group, 5th Air Force. (Lt. Elliot Summer)

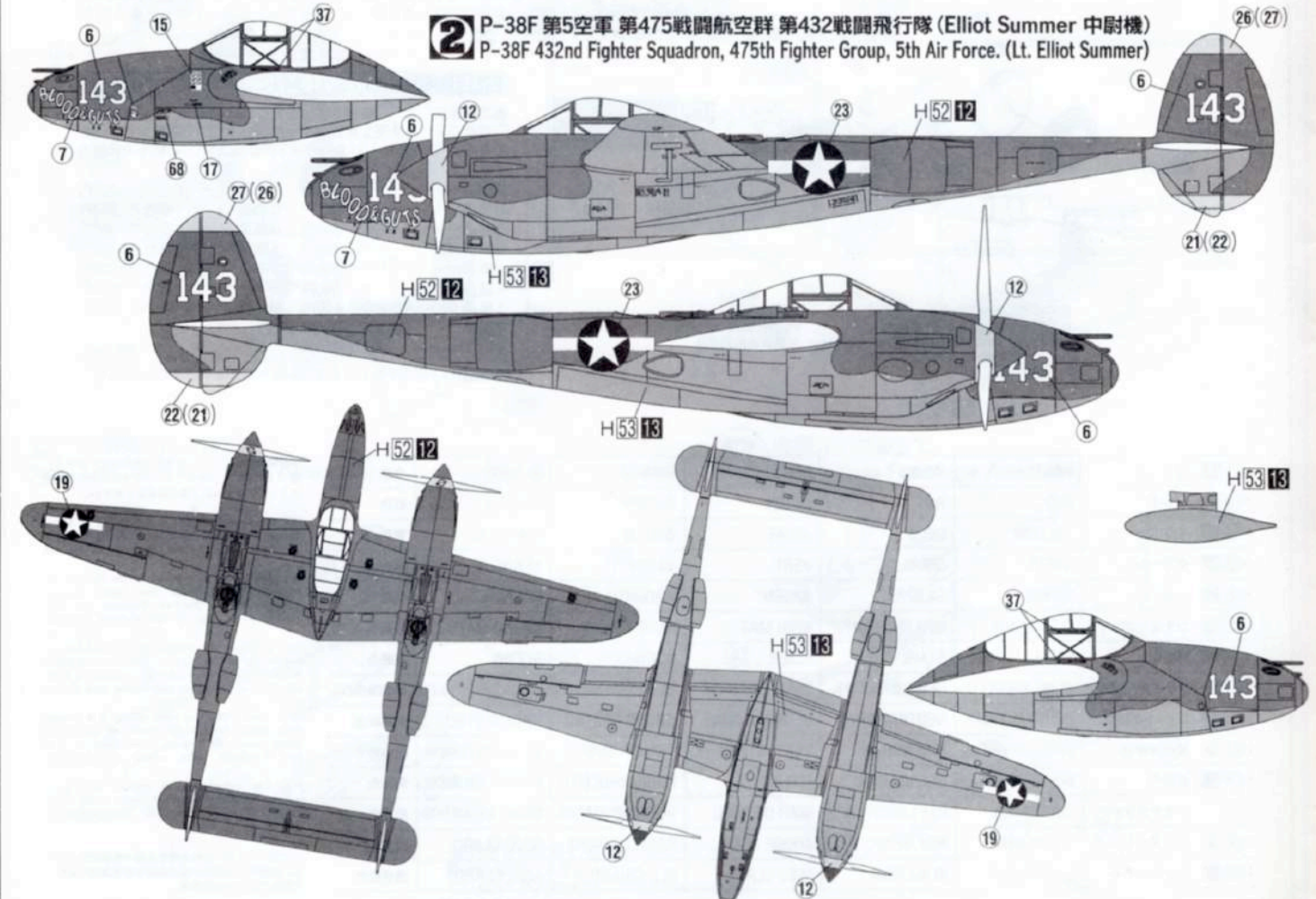



貼及著色指示

**3** P-38G 第55戰鬥航空群 (Frank B James 中尉機)  
P-38G 55th Fighter Group. (Lt. Frank B James)

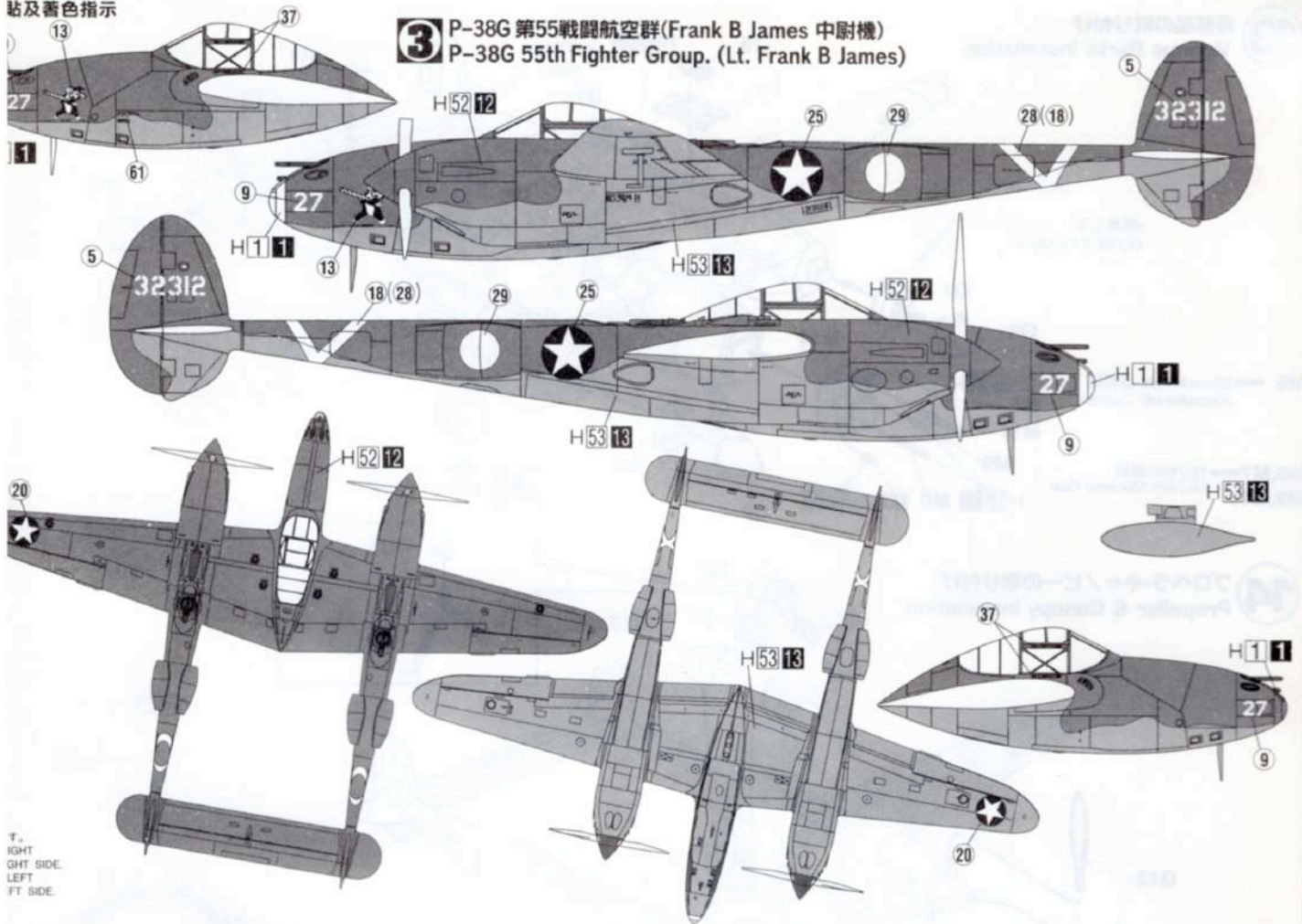

T.  
RIGHT  
GHT SIDE.  
LEFT  
FT SIDE.

**4** P-38F 第12空軍 第1戰鬥航空群 第94戰鬥飛行隊  
P-38F 94th Fighter Squadron, 1st Fighter Group, 12th Air Force.

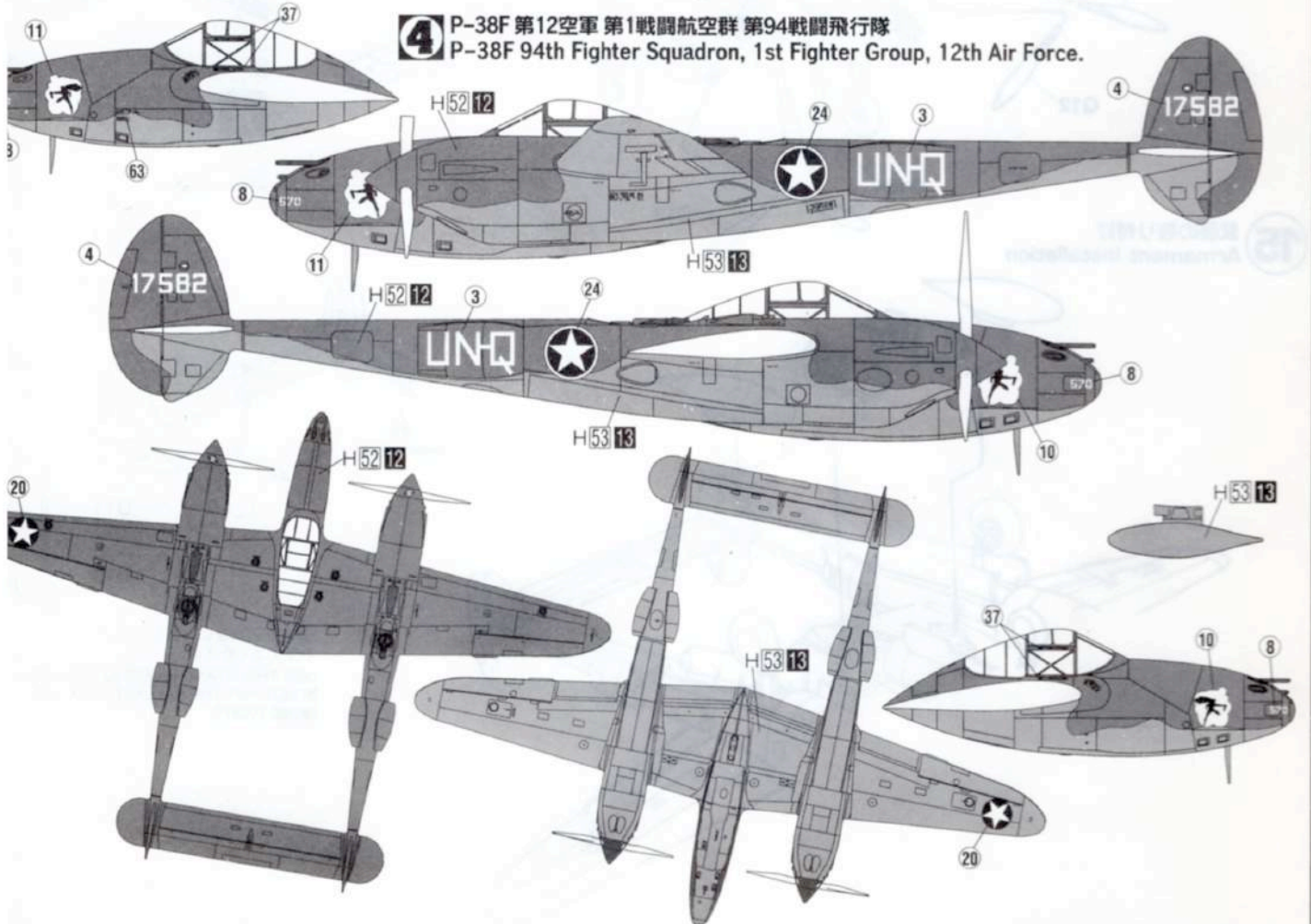

pinture. ■ I dettagli dei colori e delle decorazioni sono come mostrato nello schema di colorazione 1. ■ Los detalles se han pintado y decorado tal como se muestra en el diagrama de colores 1. ■ 繪圖的標註和塗裝是與塗裝圖1相同的。



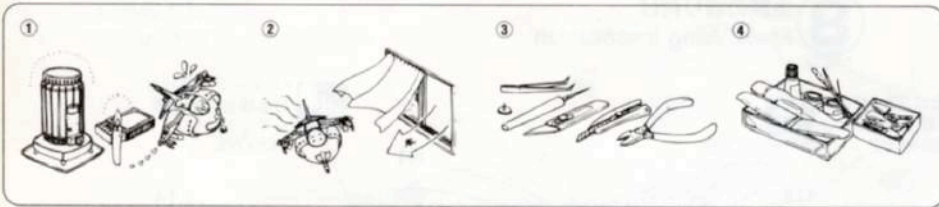

### ■Please keep to the following rules

1. Never use glue or paint near fire.
2. Open window for fresh air when glue or paint is in use. Be sure to close cap tightly on glue and paint after use and keep them hidden from sun light, and away from reach of small children. Glue and most paints contain volatile solvent which is harmful to health if inhaled too much. Do not inhale solvent intentionally.
3. Use a modelling scissors to take the parts off from the runner and trim any excess plastics with a cutter or a file.
4. Keep all materials and tools neatly.

### ■Bitte beachten Sie die folgenden Regeln

1. Klebstoff und Farben niemals in der Nähe einer Flamme verwenden.
2. Beim Arbeiten mit Klebstoff oder Farbe Fenster öffnen um die Zufuhr von Frischluft zu gewährleisten. Nach Gebrauch Klebstoff und Farbe fest verschließen. Außerhalb der Reichweite von Kindern lagern und nicht der Sonne aussetzen. Klebstoff und die meisten Farben enthalten flüchtige Lösungsmittel, die der Gesundheit schaden, wenn sie zu stark inhaliert werden. Niemals Lösungsmittel absichtlich inhalieren.
3. Verwenden Sie eine Modellzange oder einen Plastik-Zwicker um die Plastikteile von den Ansetzungen zu trennen. Säubern Sie die Teile von Grat mit einem Cutter oder Feile.
4. Alle Materialien und Werkzeuge ordentlich und übersichtlich bereithalten.

### ■Suivre attentivement les règles suivantes

1. Ne jamais utiliser colle ni peinture auprès d'une flamme.
2. Ouvrir la fenêtre pendant l'utilisation de colle et de peinture. Bien refermer les pots de colle et de peinture après emploi et les mettre à l'abri du soleil et hors de portée des enfants. Ne Pas respirer colle ou peinture intentionnellement.
3. Utiliser des ciseaux de modéliste pour découper les pièces des grappes et retirer tout excès de plastique à l'aide d'un cutter ou d'une lime.

### ■Sequire le seguenti regole

1. Non usare mai colla o vernice vicino a fonti di calore.
2. Quando si usa colla o vernice lasciare aperte le finestre in modo che circoli aria fresca. Assicurarsi che il coperchio della colla e della vernice sia ben chiuso dopo l'uso, tenerli lontani dalla luce solare e dalla portata dei bambini. La colla e molte vernici contengono solventi volatili che sono dannosi per la salute se aspirati troppo a lungo. Non aspirare intenzionalmente il solvente.
3. Usare coccie per modellisti per staccare le parti dalla intesa-lura e ripulire ogni eccesso di plastica con una lama o una limetta.
4. Mantenere tutti i materiali e attrezzi in perfetto ordine.

### ■楽しい工作のための4つのポイント

1. 火の近くでは接着剤や塗料を使用しない。
2. 接着剤や塗料を使うときは窓を開ける。
3. 残った接着剤や塗料はふたをして、幼児の手の届かない日かげに保存する。接着剤や塗料は有機用材を含んでいるため、吸うと有害でくせになり健康を害することがあるので故意に吸ってはけません。
4. ナイフや工具を正しく使う。部品をランナーから切りはなす時は模型用ハサミを使用し、余分な部分はカッター、ヤスリ等で仕上げます。
5. 組立中でも整理整頓しましょう。

### ■Por favor, mantener las siguientes reglas

1. Nunca usar pegamento o pintura cerca del fuego.
2. Abrir ventanas para el aire fresco cuando estén usando pegamento o pintura. Estar seguros de cerrar el tapon fuertemente en pegamentos y pinturas después de usarlos y mantenerlos fuera del alcance de la luz solar y fuera del alcance de los niños. El pegamento y muchas pinturas contienen disolventes volátiles que hacen daño a la salud si se inhalan demasiado. No inhalar disolventes intencionalmente.
3. Usar tijeras de modelista para soltar las partes fuera del plástico y arreglar cualquier exceso de plástico con un cortador o cuchilla.

### ■請緊記以下守則

1. 切不可在近火的地方使用模型膠水或漆油。
2. 使用模型膠水或漆油時，應打開窗戶以確保新鮮空氣流通，模型膠水及漆油在使用後，應確保將蓋掩緊，放置在陰涼處避免受陽光直射並避免給幼童接觸到。模型膠水及大部份漆油都含有揮發性物質，吸入過量會對健康造成不良影響，更不可有意吸嗅此等揮發性物質。
3. 使用模型製作用剪鉗把模型部件從膠架上剪下，再用模型刀或小鋸刮去或磨去多餘的塑膠水口。
4. 保持工具及各種物料整潔。

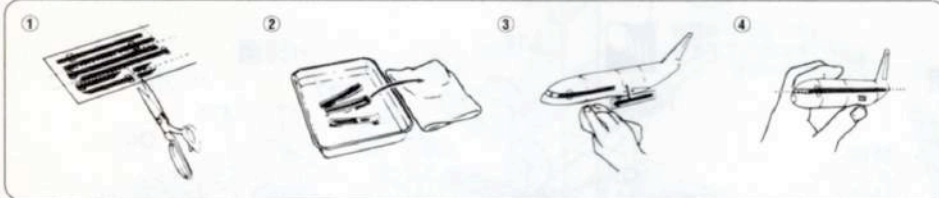

### ■Correct Method for Applying Decals

1. Clean model surface with wet cloth.
2. Cut each design out of decal sheet and dip them in warm water for 20 seconds.
3. Check with finger tip if design is loose on base paper. If so, place it on proper position on model and slide off base paper leaving design on model.
4. Move design to exact position with wet finger tip, and push out excess water and air bubbles under decal with soft cotton cloth.
5. When decals get dry, wipe off with wet cloth excess glue left around decals.

### ■Comment appliquer les décalcomanies correctement

1. Nettoyer la surface du modèle avec un chiffon humide.
2. Découper chaque décalcomanie de sa planche et la plonger dans l'eau tiède pendant vingt secondes.
3. Vérifier avec le bout du doigt si le dessin se détache de son papier-support. Si oui, le positionner à l'endroit choisi sur le modèle et retirer doucement le papier-support.
4. Positionner la décalcomanie correctement avec un doigt humide et éponger tout restant d'eau et toutes bulles d'air sous la décalcomanie avec un chiffon doux.
5. Lorsque les décalcomanies ont séché, retirer avec un chiffon humide tout excès de colle autour de la décalcomanie.

### ■デカールのじょうずな貼り方

1. デカールを貼るところはこりや汚れを、ぬらした布できれいにふきとってください。
2. 貼りたいデカールを台紙ごとハサミで切りとり、1枚づつ水またはぬるま湯に台紙を下にして20秒くらい浮かべます。
3. 水から出したらタオルの上のせ、指先でデカールが動くか確かめた後、貼るところにおいて静かに台紙をずらします。
4. 指先に少し水をつけて正確な位置にデカールを動かした後で、やわらかく、よく水を吸う布でデカールを押さえて内側の水分や気泡を押し出します。
5. デカールが完全に乾いたら少し水をつけた布で、デカールのまわりのノリをふきとります。

### ■Metodo correcto para aplicar las calcomanias

1. Limpiar el modelo con un paño húmedo.
2. Recortar cada diseño de la calcomanía y meterlos en agua fría por 20 segundos.
3. Mirar con las puntas de los dedos si las calcomanias han dejado suelto el papel base. Si lo han hecho, colocarlas en correcta posición en el modelo y deslizar el papel base fuera, dejando la pegatina en el modelo.
4. Mover la pegatina a la posición exacta con los dedos mojados y empujar fuera los excesos de agua y burbujas de aire de debajo de la calcomanía con una suave prenda de algodón.
5. Cuando las calcomanias se sequen, limpiar con un trapo húmedo cualquier exceso de pegamento quede sobre las calcomanias.

### ■Das korrekte Aufbringen der Abziehbilder

1. Oberfläche des Modells mit feuchtem Tuch reinigen.
2. Jedes Motiv einzeln aus dem Bogen herausschneiden und 20 Sekunden in warmes Wasser tauchen.
3. Mit dem Finger prüfen, ob sich das Motiv vom Trägerpapier gelöst hat. Wenn ja, so schieben Sie es vom Papier weg an seine genaue Position auf dem Modell.
4. Korrigieren Sie die exakte Lage mit nasser Fingerspitze und drücken Sie Wasserblasen unter dem Abziehbild mit einem weichen Baumwolltuch weg.
5. Entfernen Sie beim Antrocknen der Abziehbilder die Klebemittelränder mit einem feuchten Tuch.

### ■Modo esatto per applicare le decalcomanie

1. Pulire la superficie del modello con un panno umido.
2. Ritagliare ciascun disegno dal foglio decalcomanie e immergerli in acqua calda per 20 secondi.
3. Controllare col polpastrello se il disegno è allestito sulla base di carta. In questo caso, applicarlo nella esatta posizione sul modello facendolo scivolare dalla base di carta.
4. Spostare il disegno nella esatta posizione mediante il polpastrello umido, quindi togliere l'acqua in eccesso e le bolle d'aria sotto la decalcomania mediante un panno soffice di cotone.
5. Quando le decalcomanie sono asciutte, togliere con un panno umido l'eccesso di colla intorno alla decalcomania stessa.

### ■貼上水印標貼的正確方法

1. 用濕布抹乾模型表面。
2. 按照各標貼的形狀從標貼紙上切出，浸到溫水之中約20秒。
3. 用指尖試行觸摸以確定標貼是否已脫離底紙。如果確實，則把標貼連底紙放到模型表面的適當位置上，小心地將底紙移去，把標貼留在模型表面。
4. 以濕水的指尖把標貼到正確的位置上，再用柔軟的綿質布料把標貼輕壓，以擠出標貼底下的氣泡和水分。
5. 標貼乾燥後，用濕布輕拭標貼及其附近的模型表面，以洗去可能殘留在標貼附近的多餘膠水，確保效果美。

ATTENTION: CE PRODUIT NE CONVIENT PAS A UN ENFANT DE MOINS DE 36 MOIS, EN RAISON DES PIÈCES DE PETITE DIMENSION CONTENUES.

CAUTION: NOT SUITABLE FOR CHILDREN UNDER 3 YEARS. CONTAINS SMALL PARTS.

NICHT FÜR KINDER UNTER 36 MONATEN ENTHÄLT KLEINE TEILE.

ATTENZIONE: PRODOTTO NON ADATTO AI BAMBINI DI ETÀ INFERIORE AI 36 MESI. CONTIENE PICCOLE PARTI.

ATTENTIE: NIET GESCHIKT VOOR KINDEREN TOT 4 JAAR. BEBAT KLEINE ONDERDELEN.

ATENÇÃO: IMPRÓPRIO PARA CRIANÇAS COM MENOS DE 3 ANOS. CONTÉM PEÇAS PEQUENAS.

ATENCIÓN: NO ES CONVENIENTE PARA NIÑOS MENORES DE 3 AÑOS. CONTIENE PARTES PEQUEÑAS.

FORSIGTIG! IKKE EGNET TIL BØRN SOM ER MINDRE END 3 ÅR. INDEHOLDER SMÅ DELE.

ΠΡΟΣΟΧΗ ΚΑΤΑΛΛΗΛΟ ΓΙΑ ΠΑΙΔΙΑ ΑΝΩ ΤΩΝ ΤΡΙΩΝ ΕΤΩΝ. ΠΕΡΙΕΧΕΙ ΜΙΚΡΑ ΤΕΜΑΧΙΑ.



1 159159 2 159159 3 UNQUNQ 4 17582 5 32312

6 143 143 143 143

7 *Blood Guts III*

8 570 570

9 27 27

10 17582 11 32312

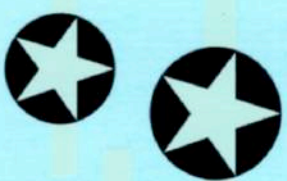
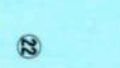

36 HVE HVE HVE  
HVE HVE HVE

37 HVE HVE HVE  
HVE HVE HVE

38 HVE HVE HVE  
HVE HVE HVE

39 HVE HVE HVE  
HVE HVE HVE

40 HVE HVE HVE  
HVE HVE HVE

41 HVE HVE HVE  
HVE HVE HVE

42 HVE HVE HVE  
HVE HVE HVE

43 HVE HVE HVE  
HVE HVE HVE

44 HVE HVE HVE  
HVE HVE HVE

45 HVE HVE HVE  
HVE HVE HVE

- 30 HVE HVE HVE
- 31 HVE HVE HVE
- 32 HVE HVE HVE
- 33 HVE HVE HVE
- 34 HVE HVE HVE
- 35 HVE HVE HVE
- 36 HVE HVE HVE
- 37 HVE HVE HVE
- 38 HVE HVE HVE
- 39 HVE HVE HVE
- 40 HVE HVE HVE
- 41 HVE HVE HVE
- 42 HVE HVE HVE
- 43 HVE HVE HVE
- 44 HVE HVE HVE
- 45 HVE HVE HVE
- 46 HVE HVE HVE
- 47 HVE HVE HVE
- 48 HVE HVE HVE
- 49 HVE HVE HVE
- 50 HVE HVE HVE
- 51 HVE HVE HVE
- 52 HVE HVE HVE
- 53 HVE HVE HVE
- 54 HVE HVE HVE
- 55 HVE HVE HVE
- 56 HVE HVE HVE
- 57 HVE HVE HVE
- 58 HVE HVE HVE
- 59 HVE HVE HVE
- 60 HVE HVE HVE
- 61 HVE HVE HVE
- 62 HVE HVE HVE
- 63 HVE HVE HVE
- 64 HVE HVE HVE
- 65 HVE HVE HVE
- 66 HVE HVE HVE
- 67 HVE HVE HVE
- 68 HVE HVE HVE
- 69 HVE HVE HVE