

颜色对照表
Color reference
カラー対照表

MENG  ACRYSION

亚光黑	Matt Black	つや消しブラック	MC-001	N12
亚光白	Matt White	つや消しホワイト	MC-002	N11
美军现代沙漠黄	U.S. Desert Tan	米軍デザートタン	MC-201	N27
橡胶黑	Rubber Black	ラバーブラック	MC-202	N77
橄榄绿	Olive Green	オリブグリーン	MC-203	N78
天绿	Sky Green	スカイグリーン	MC-205	N60
卡其绿	Khaki Green	カーキグリーン	MC-229	N80
光泽黑	Gloss Black	グロスブラック	MC-401	N2
光泽红	Gloss Red	グロスレッド	MC-403	N3
光泽橙	Gloss Orange	グロスオレンジ	MC-406	N14
银	Silver	シルバー	MC-502	N8
枪金属	Gun Metal	ガンメタル	MC-505	N28
黑铁	Steel	スチール	MC-508	N18

售后
After-sales service
アフターサービス

如果零件有缺失、破损等不良情况或者您对产品有任何疑问，请用以下方式联系我们：
咨询热线：4001-870-090
邮箱：after-sales@meng-model.com
网址：www.meng-model.com
地址：广东省深圳市宝安区新安街道海旺社区甲岸南路22号易尚创意科技大厦1107
邮编：518000

If there are parts missing or broken, or if you have any suggestions, please contact us:
Hotline: +86 4001-870-090
E-mail: after-sales@meng-model.com
Website: www.meng-model.com
Address: Rm.1107, Yishang Creative Technology Bldg., No.22 Jia'an South Rd., Haiwang Community,
Xin'an St., Bao'an Dist., Shenzhen, Guangdong, China
Zip code: 518000

紛失や破損した場合、あるいはご意見がありましたら、ご連絡ください。
電話番号：+86 4001-870-090
メールアドレス：after-sales@meng-model.com
ウェブサイト：www.meng-model.com
住所：広東省深圳市宝安区新安街道海旺社区甲岸南路22号易尚创意科技ビル1107
郵便番号：518000

1/72
SCALE
12-008

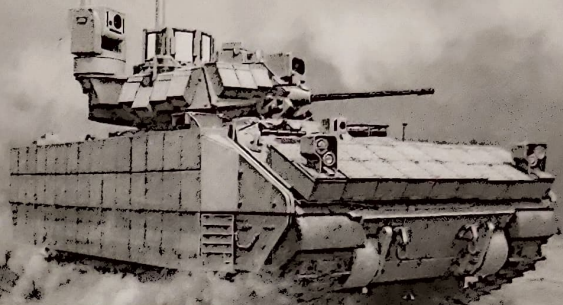

U.S. INFANTRY FIGHTING VEHICLE 美国M2A3“布雷德利”BUSK III步兵战车
M2A3 BRADLEY w/BUSK III

制作前必读

Read carefully before assembly

組み立て前に必ずお読みください。

- 本产品为拼装模型，需要使用模型专用工具自行组装。
- 本产品中不包含模型专用工具、胶水或颜料。如有需要，请另外购买。
- 制作产品前请仔细阅读手册，按照手册标明的步骤进行制作。低年龄制作者制作时需有成人看护，看护者请仔细阅读手册。
- 制作产品时请先确定零件编号，然后再使用剪钳将其从板上取下，切勿一次取下多个零件，以免丢失或混淆，剩余的碎屑请妥善丢弃。
- 制作产品时也许会使用到刀具、胶水、颜料等，请仔细阅读相应的说明书，正确使用。
- 如需使用胶水，塑料零件请用模型专用胶水进行粘合，金属零件请用瞬间胶进行粘合。
- 如需涂装，请在通风环境下进行，并按照颜料的注意事项操作。
- This product is a plastic model kit. Please use hobby tools to assemble it.
- This product doesn't include any hobby tool, glue or paint. If needed, please purchase separately.
- Carefully read the instructions before commencing assembly and follow the instruction steps during the assembly process. Young modelers building this model kit shall be guided by adults. The supervising adults should carefully read the instructions too.
- Check part numbers before removing them from sprues with side cutters. To avoid losing or mixing up the parts, don't remove too many parts at a time. Please dispose the plastic residuals properly.
- Knives, glue and paints may be used during the assembly process. Please read their corresponding instructions and use them correctly.
- If you need to use glue, please use plastic model cement to glue the plastic parts and use CA glue to bond metal parts.
- If you need to paint this model, please paint it in a ventilated environment, and follow the paint notices.

- 本製品はプラスチックモデル組立キットであり、モデル専用の工具で組み立ててください。
- 本製品には、モデル用の工具、接着剤、または塗料が含まれていません。必要に応じて別途ご購入ください。
- 製品を組み立てる前にマニュアルをよく読み、マニュアルに記載された手順に従って作ってください。低年齢の方が作る際には保護者がサポートし、保護者は必ずマニュアルをよく読みます。
- 製品を組み立てる際は、まず部品番号を確認してから、モデル専用ニッパーでランナーからきれいに切り離してください。紛失や混乱を避けるため、一度に複数の部品を切り取らないでください。切り取った後のごみは適切に廃棄してください。
- 製品を組み立てる際、刃物、接着剤、塗料などを使用しますので、使用前にそれぞれの注意書きをよく読み、指示に従って正しく使用してください。
- 接着剤を使用する場合、プラスチック部品はモデル専用の接着剤で接着し、金属部品は瞬間接着剤で接着してください。
- 塗料が必要な場合、室内の換気に十分注意しながら、塗装指示に従って操作してください。

注意	Caution	注意
<ul style="list-style-type: none"> ■ 必ず取扱説明書をお読みください。 ■ 刃物、接着剤、塗料などを使用する際は、必ず保護者がサポートし、保護者は必ずマニュアルをよく読みます。 ■ 製品を組み立てる際は、まず部品番号を確認してから、モデル専用ニッパーでランナーからきれいに切り離してください。紛失や混乱を避けるため、一度に複数の部品を切り取らないでください。切り取った後のごみは適切に廃棄してください。 ■ 製品を組み立てる際、刃物、接着剤、塗料などを使用しますので、使用前にそれぞれの注意書きをよく読み、指示に従って正しく使用してください。 ■ 接着剤を使用する場合、プラスチック部品はモデル専用の接着剤で接着し、金属部品は瞬間接着剤で接着してください。 ■ 塗料が必要な場合、室内の換気に十分注意しながら、塗装指示に従って操作してください。 	<ul style="list-style-type: none"> ■ This product is for hobby model assembly only. ■ This product does not include model-specific tools, glue, or paint. Please purchase them separately if you need to use them. ■ Please read the manual carefully before assembly. The manual contains important information for safe use. ■ When assembling the product, please check the part numbers first and then use the model-specific nippers to cut the runners cleanly. To avoid loss or confusion, please do not cut multiple parts at once. Dispose of the waste properly after cutting. ■ When assembling the product, please use sharp tools, glue, or paint. Please read the instructions for each of them carefully before use. ■ When using glue, please use the model-specific glue for plastic parts and the instant glue for metal parts. ■ When painting is required, please pay attention to the ventilation in the room while following the painting instructions. 	<ul style="list-style-type: none"> ■ 本製品の対象年齢は14歳以上です。 ■ 本製品にはモデル専用の工具、接着剤、塗料が含まれていません。必要に応じて別途ご購入ください。 ■ 製品を組み立てる前にマニュアルをよく読み、マニュアルに記載された手順に従って作ってください。低年齢の方が作る際には保護者がサポートし、保護者は必ずマニュアルをよく読みます。 ■ 製品を組み立てる際は、まず部品番号を確認してから、モデル専用ニッパーでランナーからきれいに切り離してください。紛失や混乱を避けるため、一度に複数の部品を切り取らないでください。切り取った後のごみは適切に廃棄してください。 ■ 製品を組み立てる際、刃物、接着剤、塗料などを使用しますので、使用前にそれぞれの注意書きをよく読み、指示に従って正しく使用してください。 ■ 接着剤を使用する場合、プラスチック部品はモデル専用の接着剤で接着し、金属部品は瞬間接着剤で接着してください。 ■ 塗料が必要な場合、室内の換気に十分注意しながら、塗装指示に従って操作してください。

零件剪取方式

Injection gate and sprue puller cleaning

部品の切り取り方法

- 必ず使用前後必ず手を洗ってください。その後、使用前後必ず手を洗ってください。
- Remove parts with side cutters and then clean the injection gate residual material or sprue pullers with a hobby knife or utility knife.
- まずはモデル専用ニッパーで部品を切り取り、その後カッターやデザインナイフで部品に付いているゲート口や余計な突起をきれいに切り取ってください。

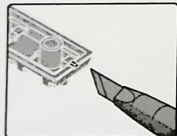

使用工具

Tools recommended

使用する工具



側切子
Side cutters
ニッパー



電刀
Hobby knife
デザインナイフ
PART NUMBER: 7006, 857
(1/15-007)



ピンセット
Tweezers
ピンセット

模型胶水
Cement
接着剤



2 MENG

1 MENG

主动轮 ×2
Drive sprocket
スプロケットホイール

D5, D4

推帯輪 ×2
Return roller
リターンローラー

C1, D3

负重轮 ×12
Road wheel
ロードホイール

C5, C6

誘導輪 ×2
Idler wheel
アイドラーホイール

C3, C4

MC-202/N77

xn 此圖標所指示的零件須制作n個。
Make n sets.
n個作ります。

MC-202/N77

2 MENG

(对側A8) A9
Opposite
反対側

A10

A11(对側A12)
Opposite
反対側

B7

⊠ B10

此圖標所指示的零件对側相同制作。
Serve for both sides.
反対側も同じように作ります。

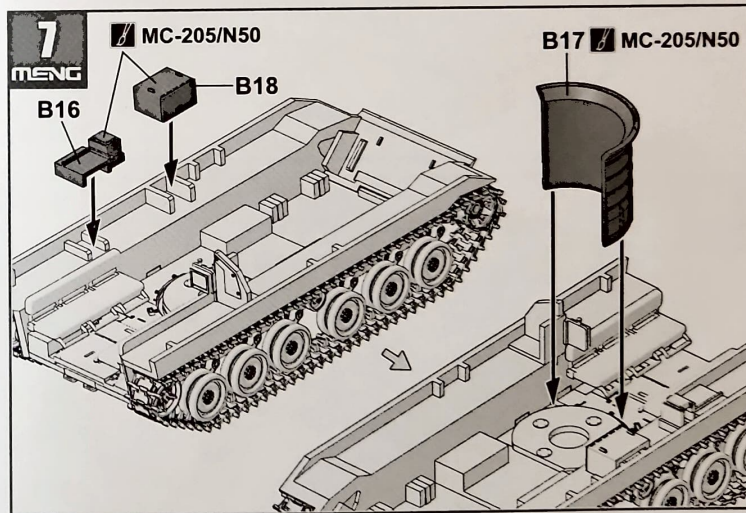
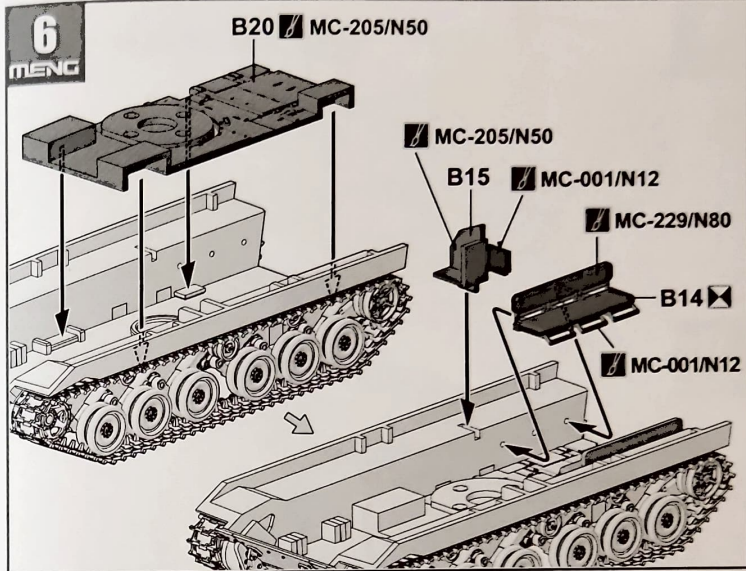
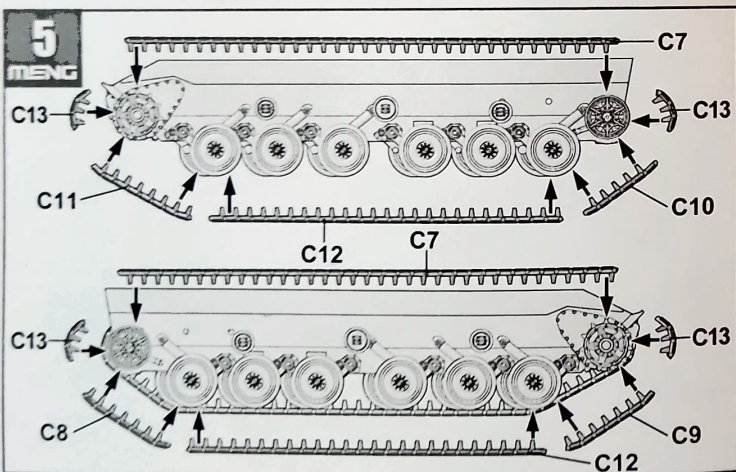
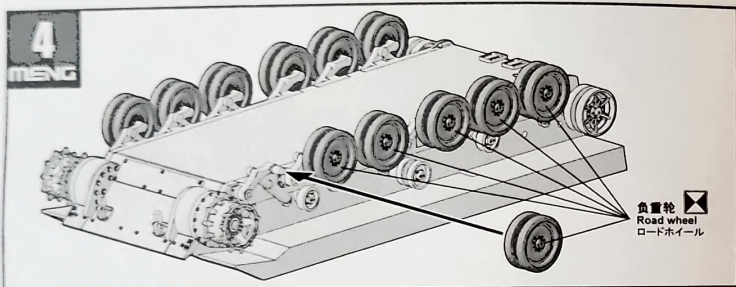
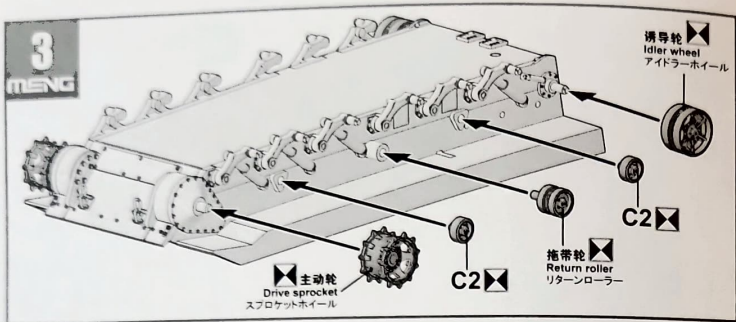

8
MENG

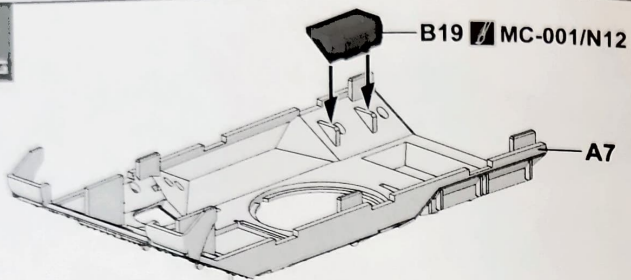

9
MENG

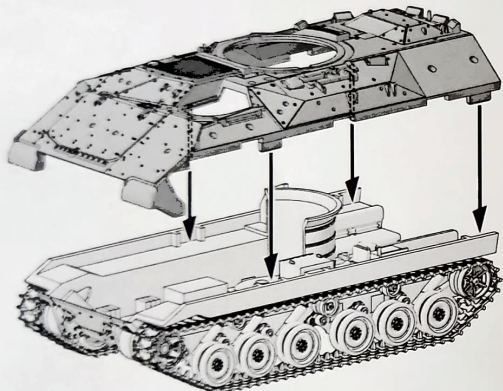

10
MENG

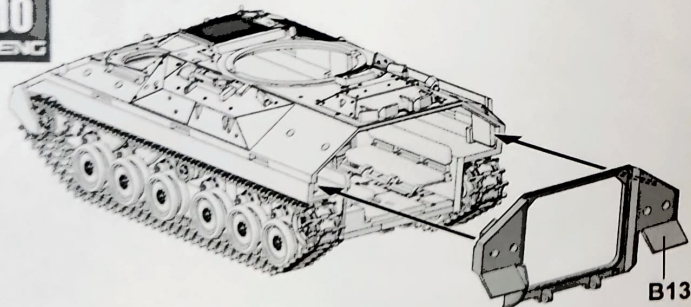

11
MENG



此図柄所指示の零件不涂胶水。
No cement.
指示の箇所は接着しません。

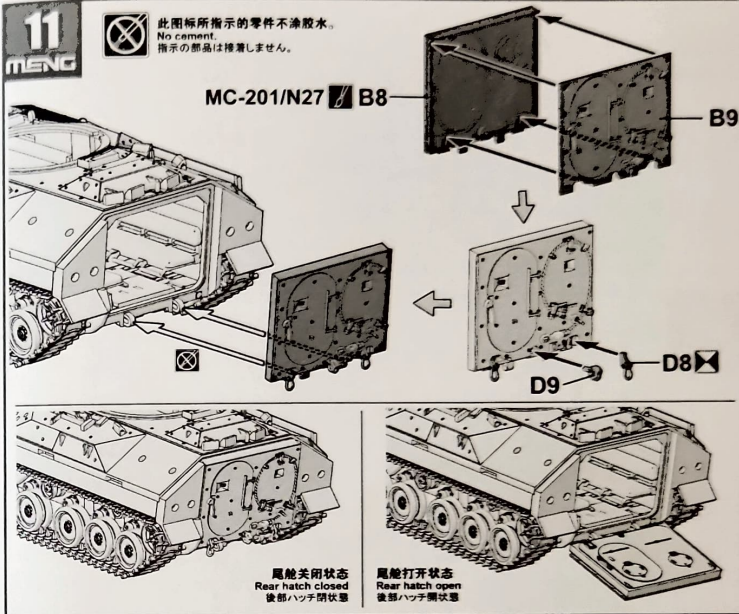

12
MENG

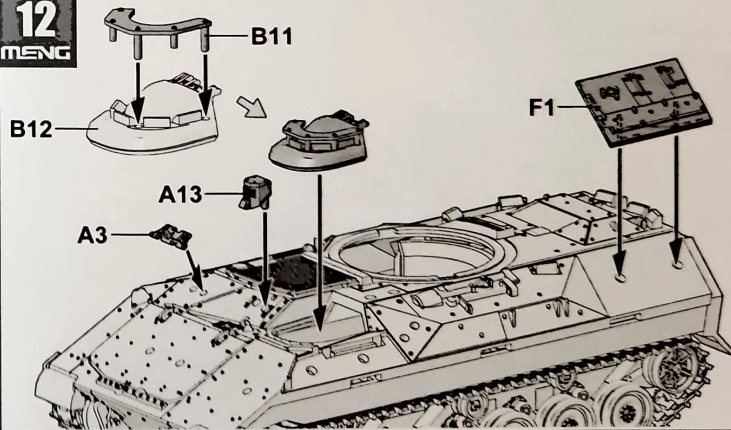

13
MENG

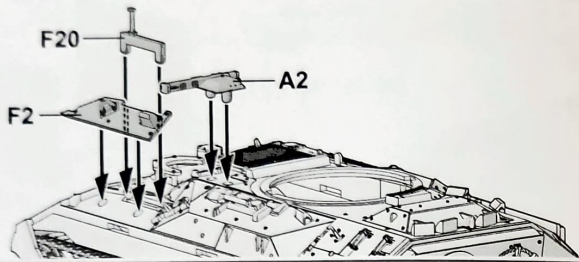

14
MENG

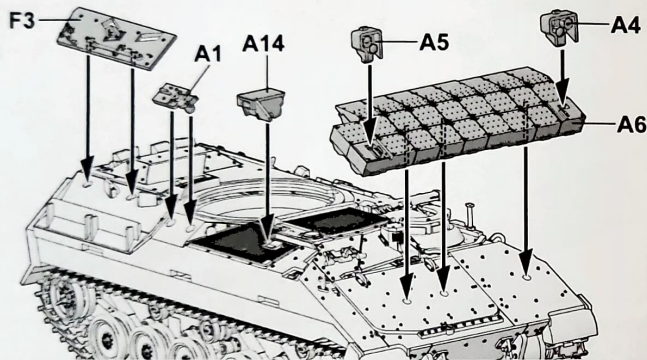

15
MENG

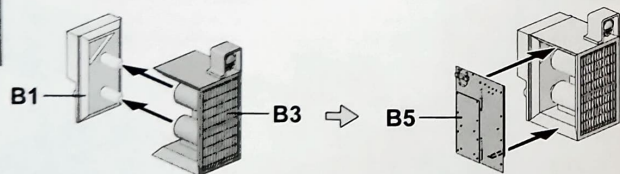

A

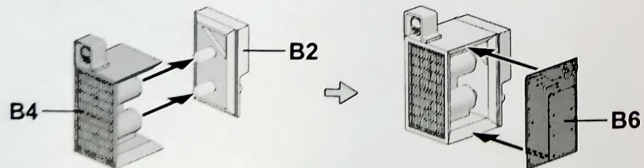

B

16
MENG

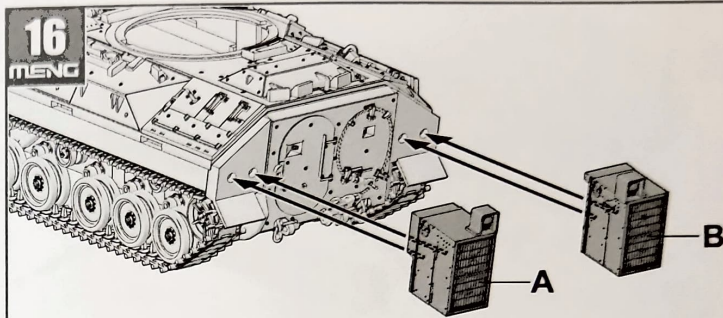

17
MENG

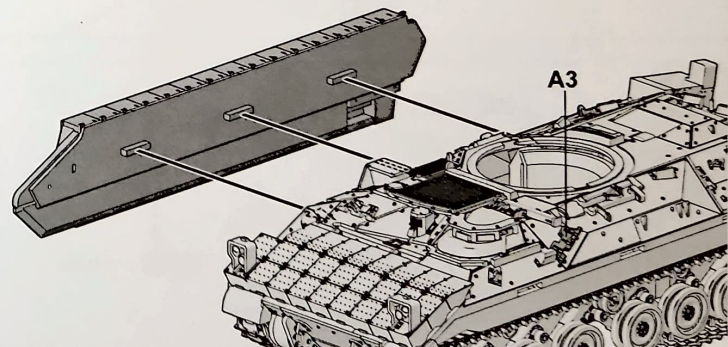
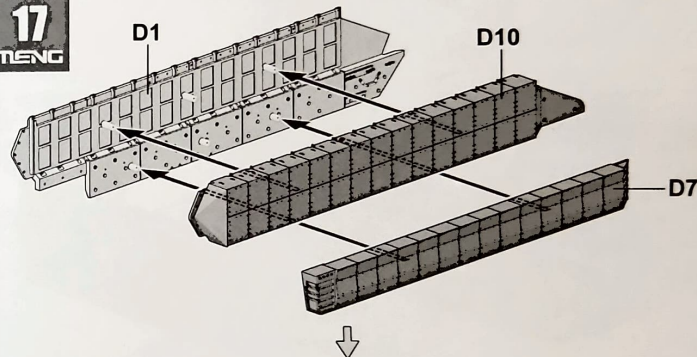

18
MENG

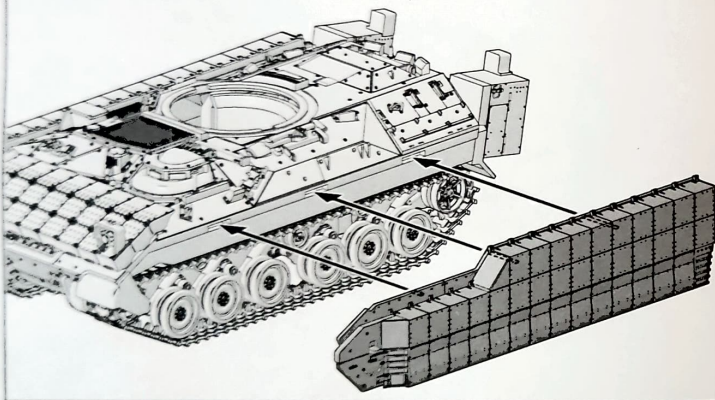
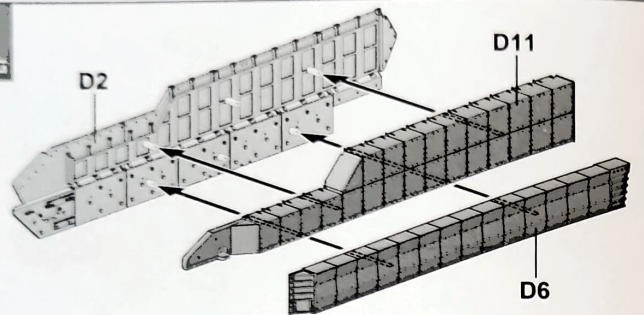

19
MENG

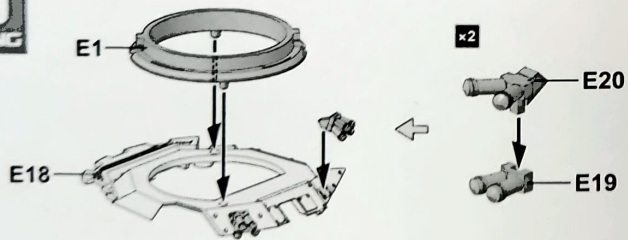

10

20
MENG

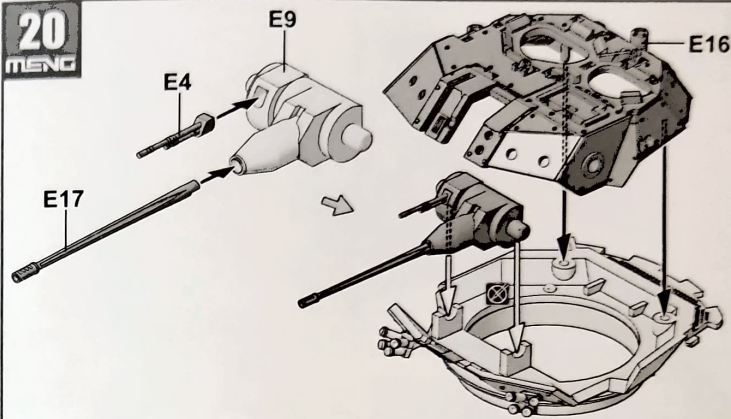

21
MENG

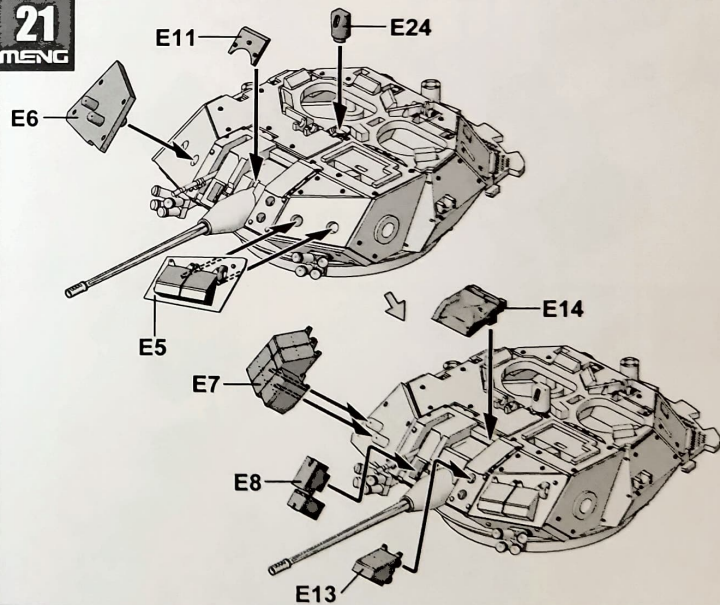

11

22
MENG

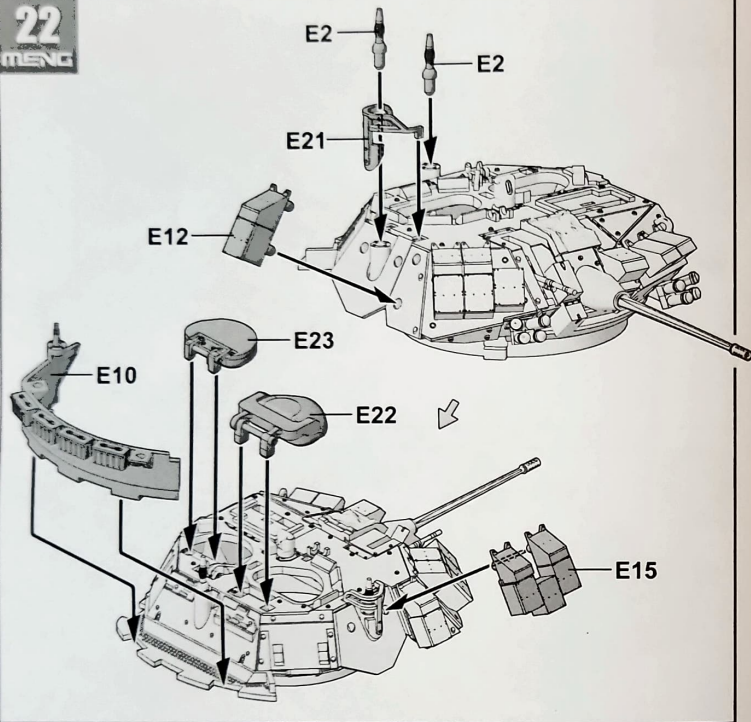

23
MENG

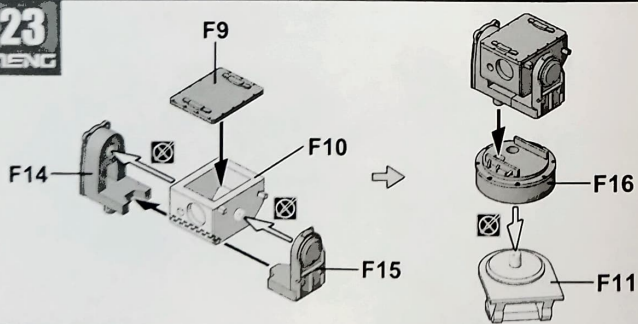

12

24
MENG

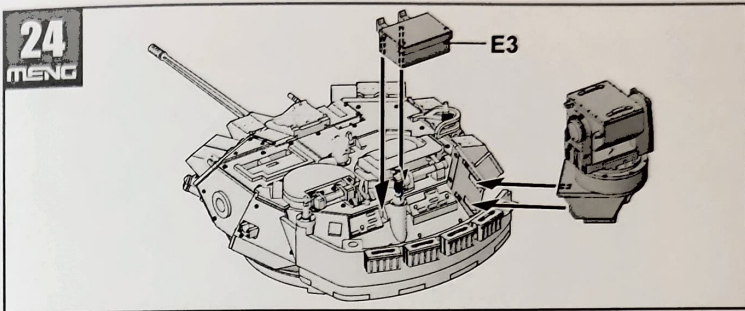

25
MENG

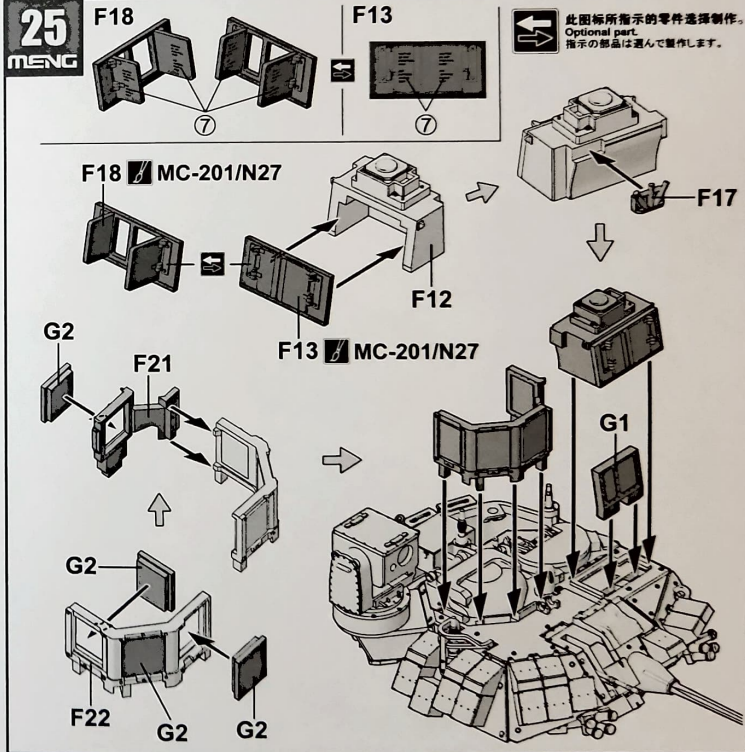

13

26
MENG

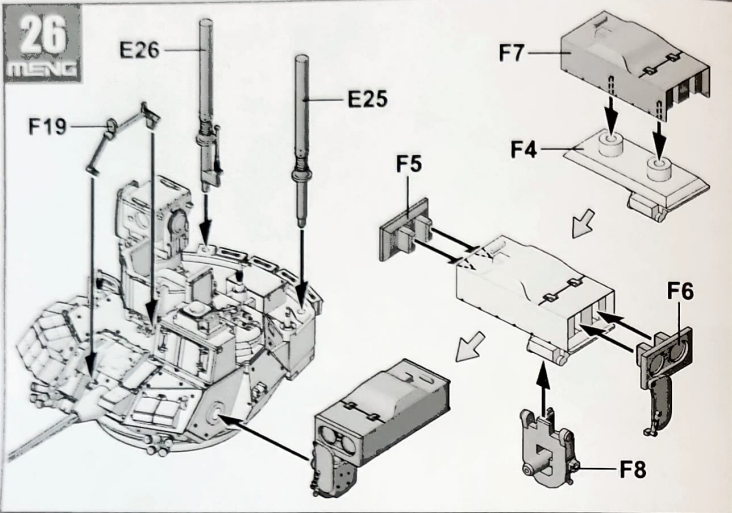

27
MENG

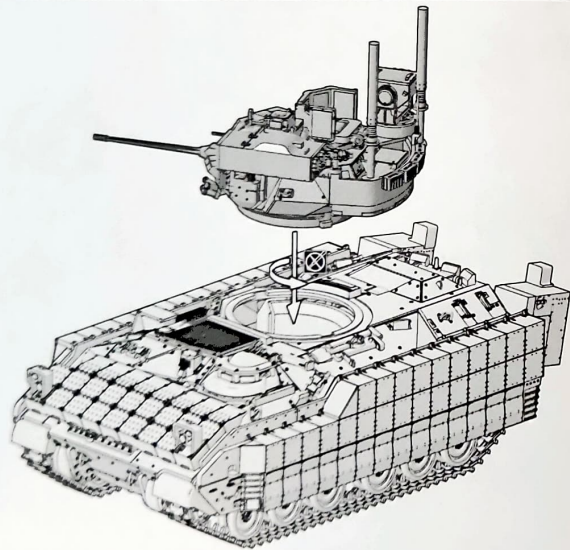

零件图
Parts
部品图

A Parts

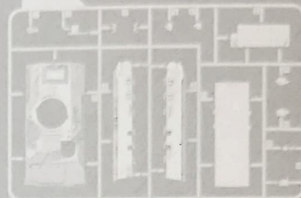

B Parts

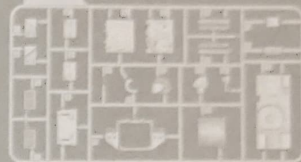

C Parts

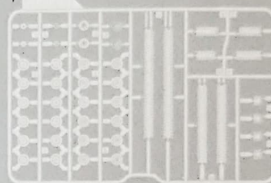

E Parts



D Parts

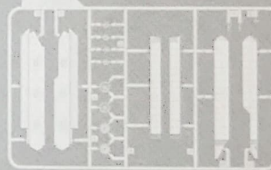

F Parts



G Parts



水貼
Decal
水転写デカール

