

# MODELKASTEN SK-33 RSOトラクター用履帯 (可動式)

●図のように履帯を組合せた後、ピンを接着します。  
Assemble the links as shown, and then cement the pins into place.  
●履帯には左右がありますので注意してください。(図は左側を示す)  
Note that there are separate left-side and right-side links.  
Take care not to confuse them (diagram shows left-side type).

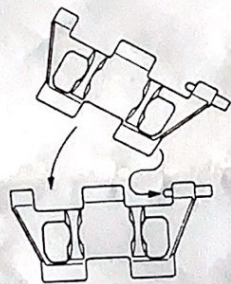

●履帯は片側67~68枚が標準です。  
There should be 67~68 links per side.

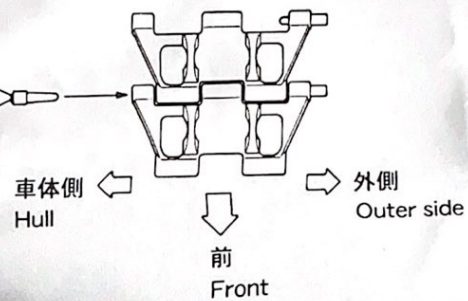

●MK製スプロケットを使用する場合は、下図の要領で組立てます。  
(イタレリ製の組立図とは、ブレーキドラムの接着方法が異なりますので注意してください。)  
[イタレリ製のスプロケットは、この履帯とはピッチが異なるので使用できません]  
Assemble as shown in the diagrams below when using Modelkasten sprockets (note that the cementing of the brake drum is a different method than that shown in the Italeri instruction sheet).  
[Italeri sprockets are of a different pitch than these tracks and cannot be used]

## 1. 前側スプロケット Forward sprocket

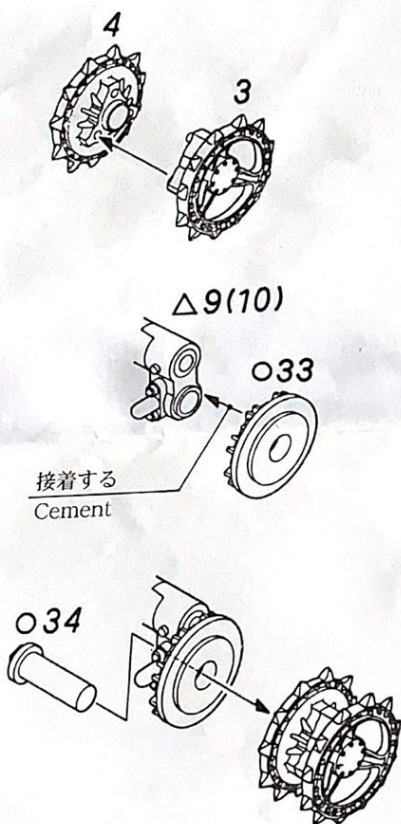

## 2. 後側スプロケット Rear sprocket

