



Henschel Hs129 B-2



★このキットのプラスチック部品及びマークはイタリア・イタレリ社の製品です。

戦車が最も恐れるのは空からの攻撃です。厚い戦車の装甲も上面は比較的薄く、上方からの攻撃には弱いのです。現代ではA-10サンダーボルトII攻撃機やアパッチなどの攻撃ヘリが坦克キラーの代表的な存在ですが、これらの元祖ともいえる機体が第二次大戦でドイツ軍が使用した攻撃機ヘンシェルHs129です。Hs129は大戦中に登場した攻撃機の中でも対戦車攻撃に任務を絞って開発された数少ない存在ですが、その生い立ちは双発機ながら単発戦闘機なみに小さくまとめられた機体が物語っています。対戦車攻撃は対空砲火の飛び交う低空での危険な任務のため、ヘンシェル社の設計陣は機体を小型化して被弾する確率を減らすことで生存性を高めようとしたのです。さらにコックピットやエンジンなどは最大12mmもの厚さの防弾鋼板で徹底的に装甲が施されています。そのためコックピットは照準器やエンジン計器の一部を外に出さねばならないほどに狭くなり、装甲の重量は全体で約1tに

もおよんでいます。エンジンは700馬力を発生する空冷星形14気筒のノーム・ローン14Mを2基搭載していますが、これは当時ドイツの占領下だったフランスで生産されたものでした。また13mm機銃2挺、20mm機関砲2門という基本武装に加え、B-2/R-2型では30mm機関砲を機体下面に、さらにR-3型では対戦車砲から転用した75mm砲という強力な武装を持ち、一撃で戦車を破壊できる攻撃力を備えていました。そしてこれらの対戦車攻撃機としての優れた資質は、ソビエト軍との激しい戦車戦が繰り広げられたロシアの大地で花開くこととなります。史上最大の戦車決戦となった1943年7月のクルスク戦では2個航空団のHs129がソビエト戦車1個旅団を全滅させるなどの奮闘を見せ、その鋭い攻撃力はドイツ軍将兵からは「空飛ぶ缶切り」と呼ばれて信頼を集めたのです。
■実機データ (B-2/R-2) 翼幅：14.2m、全長：9.75m、機体重量：4060kg、最大速度：407km/h、航続距離：700km。



注意

- このキットは組み立てモデルです。作る前に必ず説明書を最後までお読み下さい。また小学生などの低年齢の方が組み立てる時は、保護者の方もお読み下さい。
- 工具の使用には十分注意して下さい。特にナイフ、ニッパーなどによるケガ、事故に注意して下さい。
- 接着剤や塗料は使用する前にそれぞれの注意書きをよく読み、指示に従って正しく使用し、使用する時は換気に十分注意して下さい。
- 小さなお子様のいる所での作業は避け

て下さい。小さな部品の飲み込みや、ビニール袋をかぶっての窒息などの危険な状況が考えられます。

《使用する工具》

接着剤(プラスチック用)



ニッパー

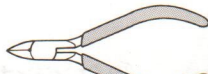

ピンセット



ナイフ



瞬間接着剤

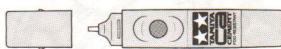

★この他にも、ピンバイス(キリ)、セロファンテープを用意して下さい。

● 塗装指示のマークです。タミヤカラーのカラーナンバーで指示しました。★塗料は必ずプラスチックモデル用塗料をお使いください。

●X-10	ガンメタル
●X-11	クロームシルバー
●X-18	セミグロスブラック
●XF-1	フラットブラック
●XF-2	フラットホワイト
●XF-3	フラットイエロー
●XF-22	RLMグレイ
●XF-23	ライトブルー
●XF-27	ブラックグリーン
●XF-61	ダークグリーン
●XF-63	ジャーマングレイ

TAMIYA COLOR

タミヤカラー(エナメル塗料)



筆塗り塗装にぴったり。のびが良く筆ムラ、泡立ちもほとんどなし。つやの良さもエナメル塗料ならではの、もちろんスプレー塗装もOK。

1

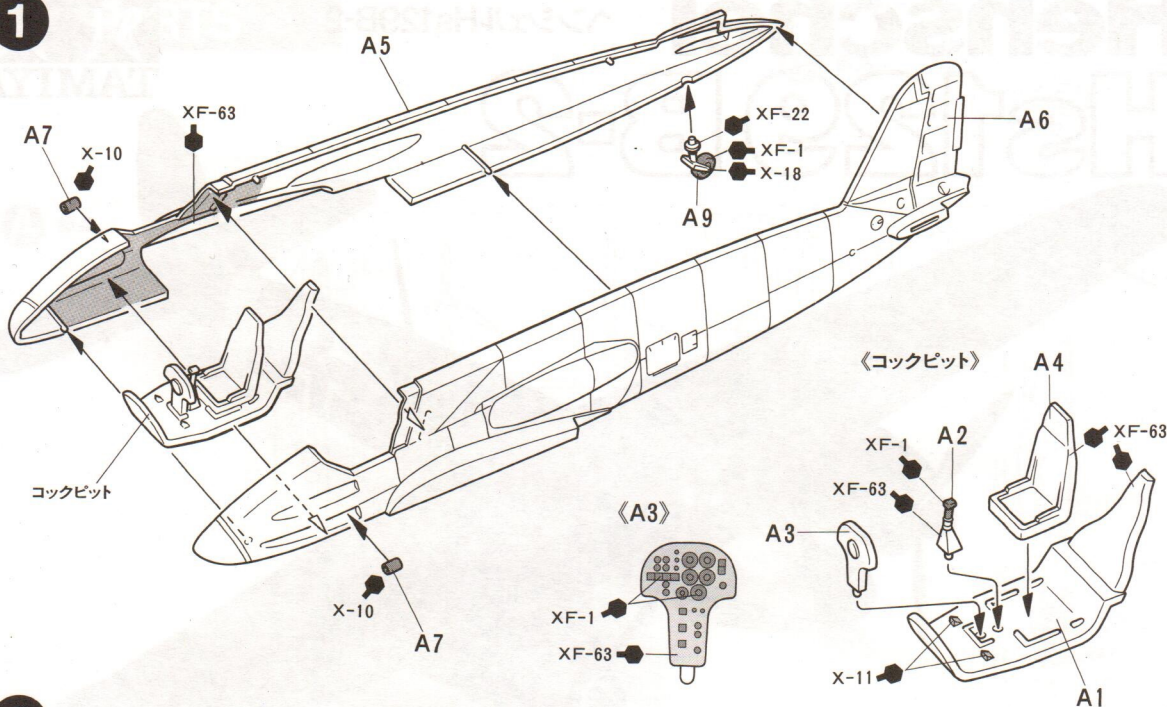

2

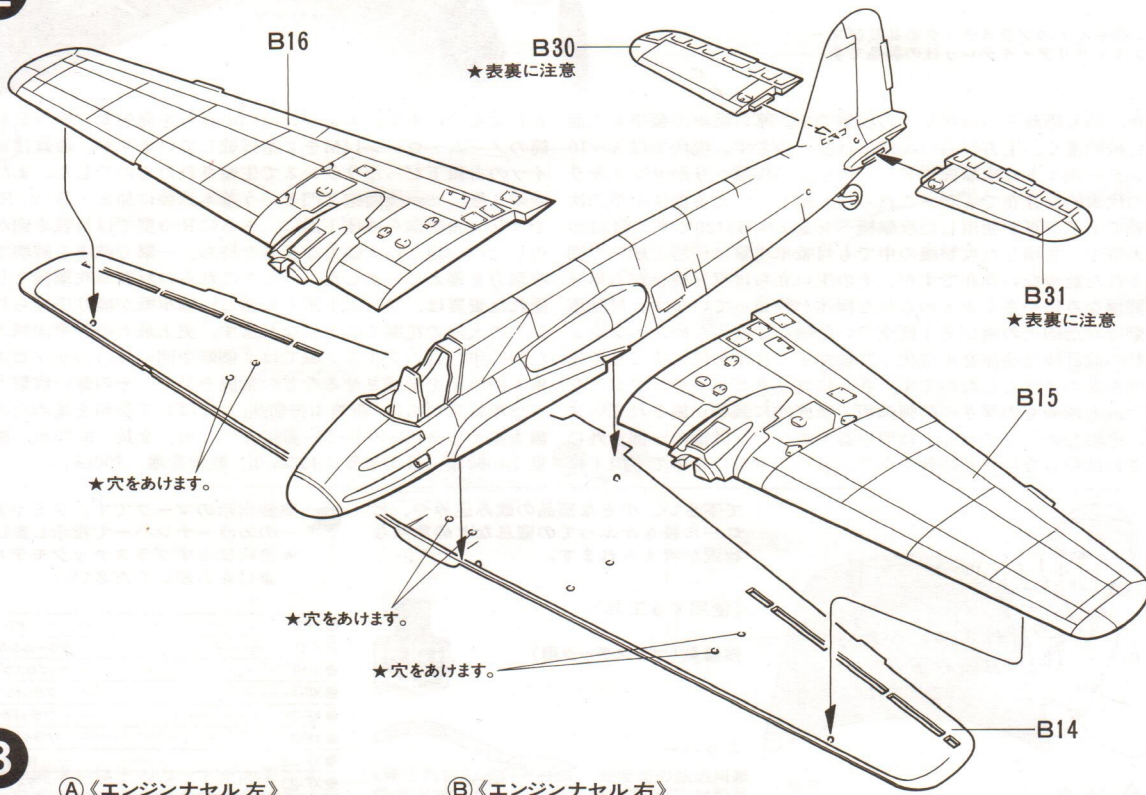

3

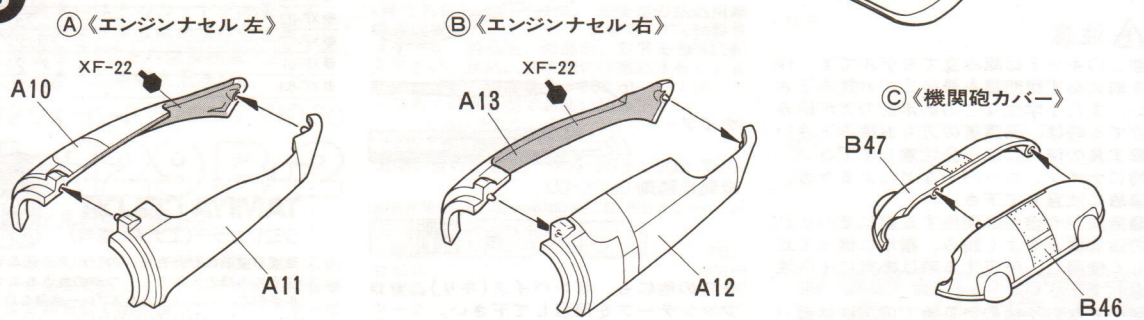

4

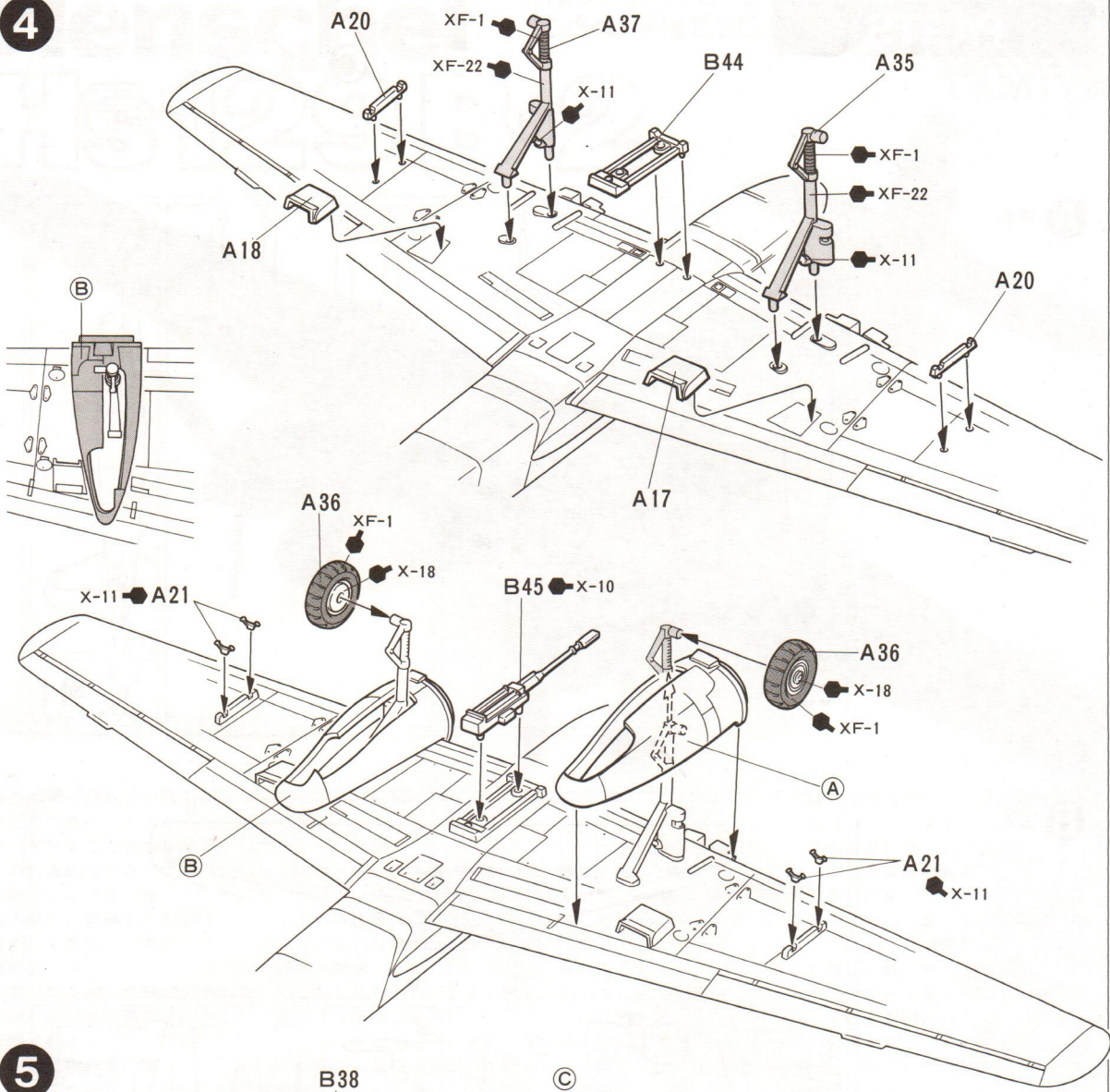

5

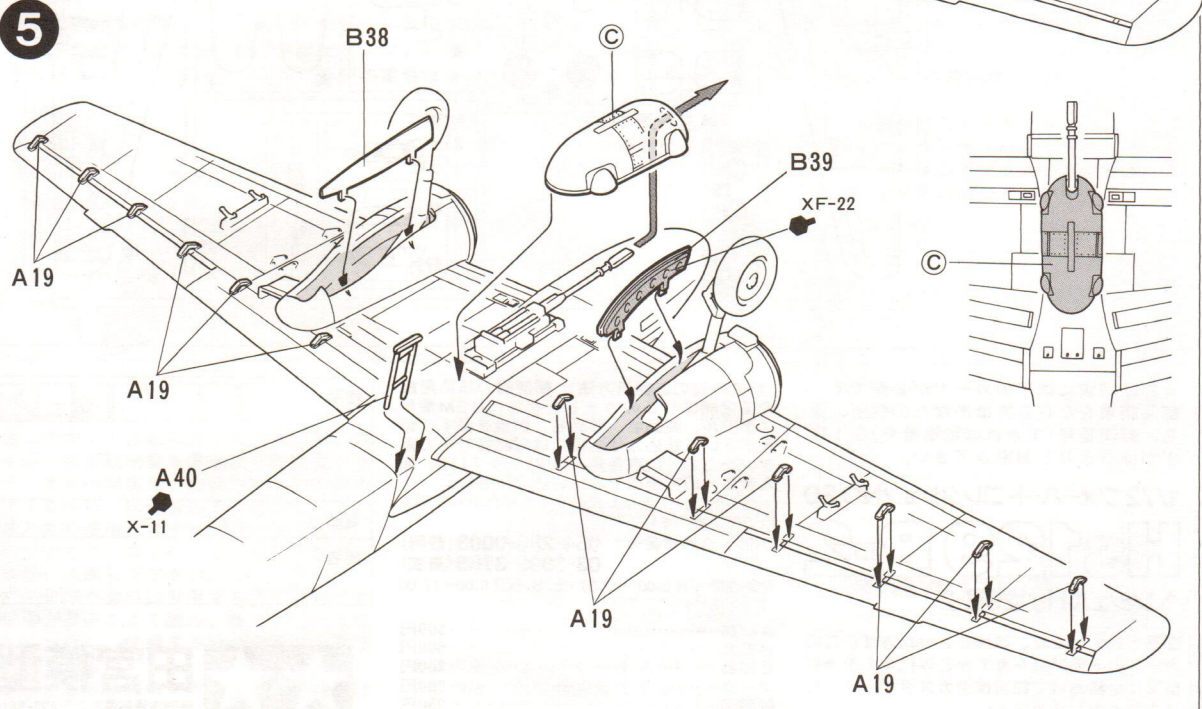

6 ① 右エンジン

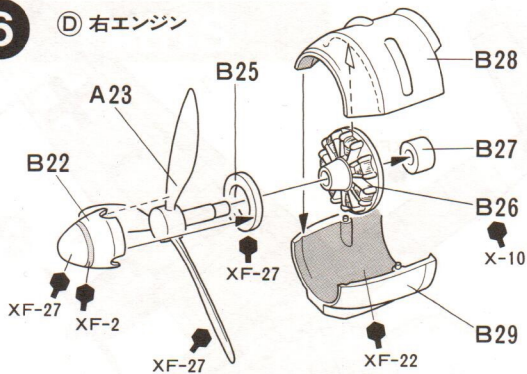

② 左エンジン

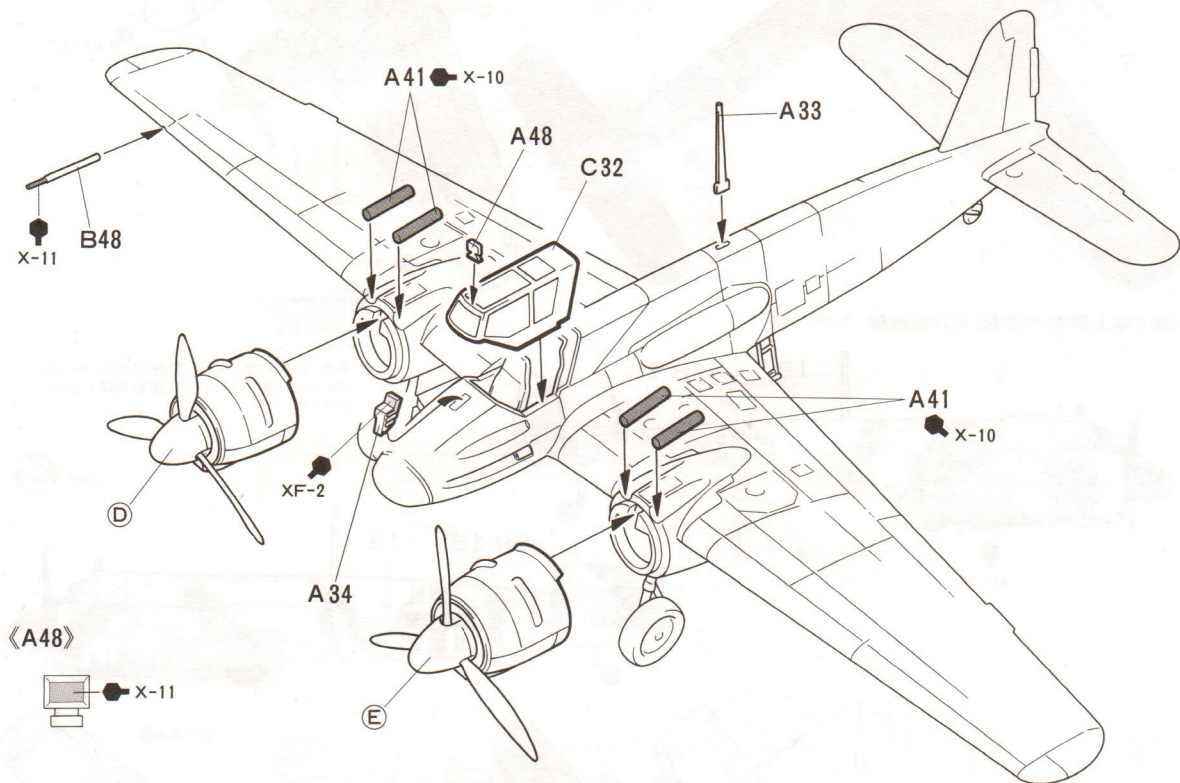
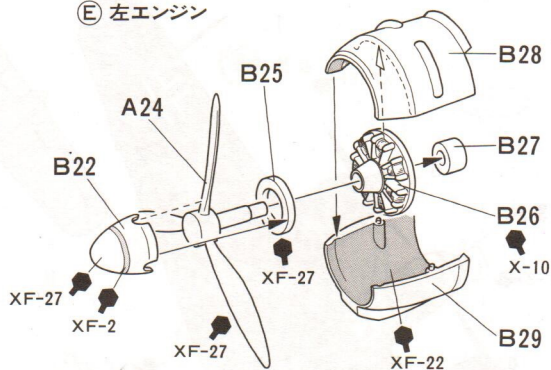

APPLYING DECALS

《スライドマークのはりかた》

① はりたいマークをハサミで切りぬきます。

② マークをぬるま湯に10秒ほどひたしてからタオル等の布の上におきます。

③ 台紙のはしを手でもち、貼る所にマークをスライドさせてモデルに移して下さい。

④ 指に少し水をつけてマークをぬらしな

がら、正しい位置にずらしします。

⑤ やわらかい布でマーク内側の気泡をおし出しながら、おしつけるようにして水分をとります。

《第9地上襲撃航空団 第10中隊》

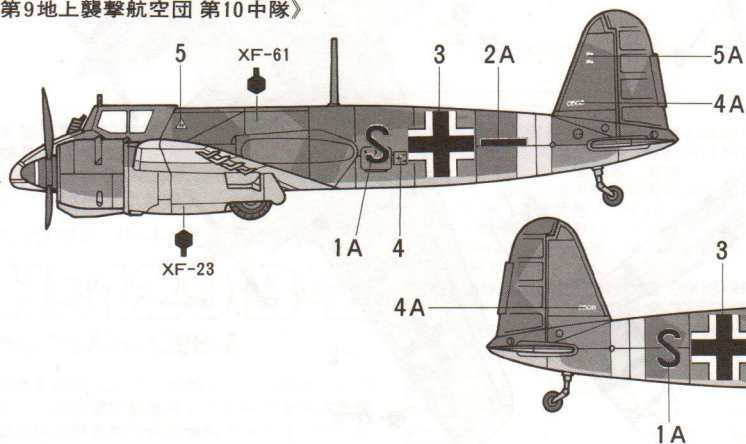

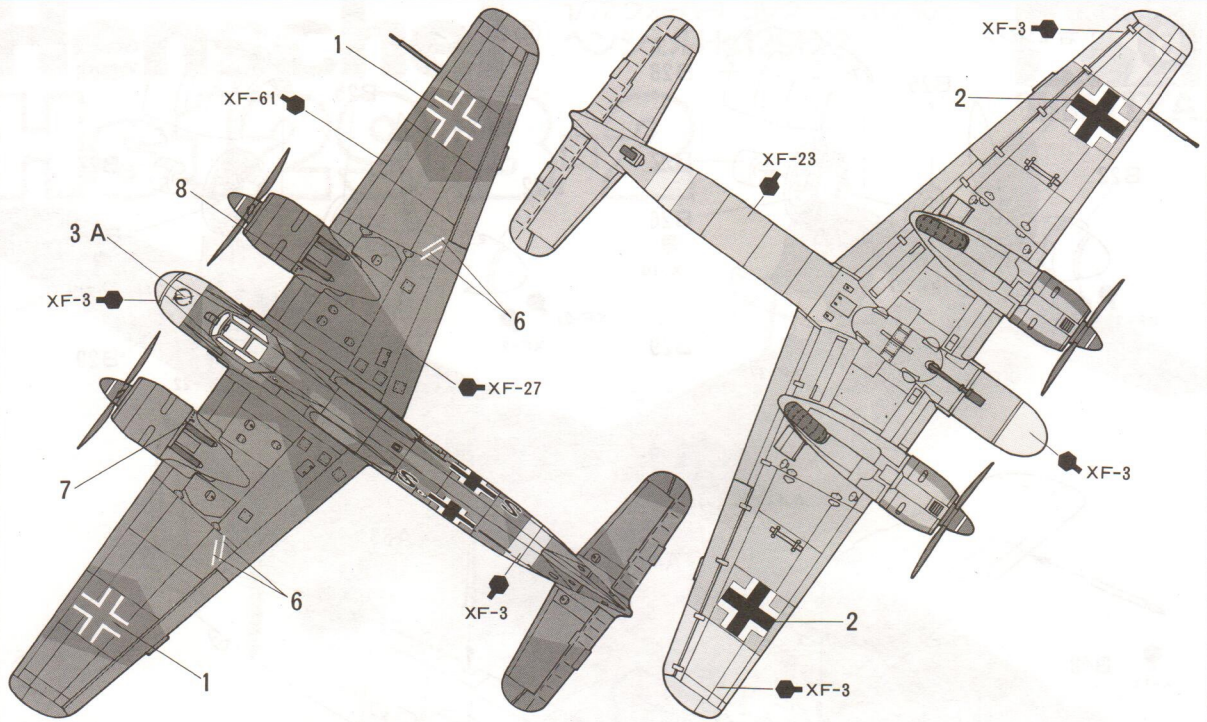

《第9地上襲撃航空団 第IV飛行隊(冬期仕様)》

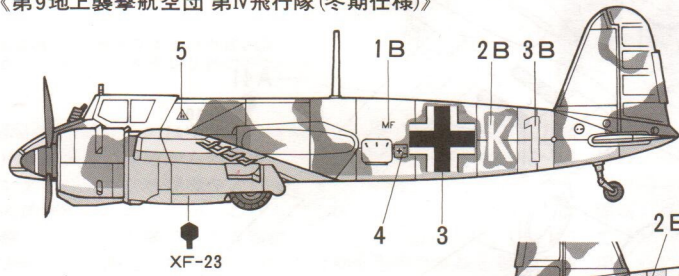

★冬期仕様の機体は通常迷彩の上から白いペイントで雲形状に冬期迷彩をほどこしてあります。

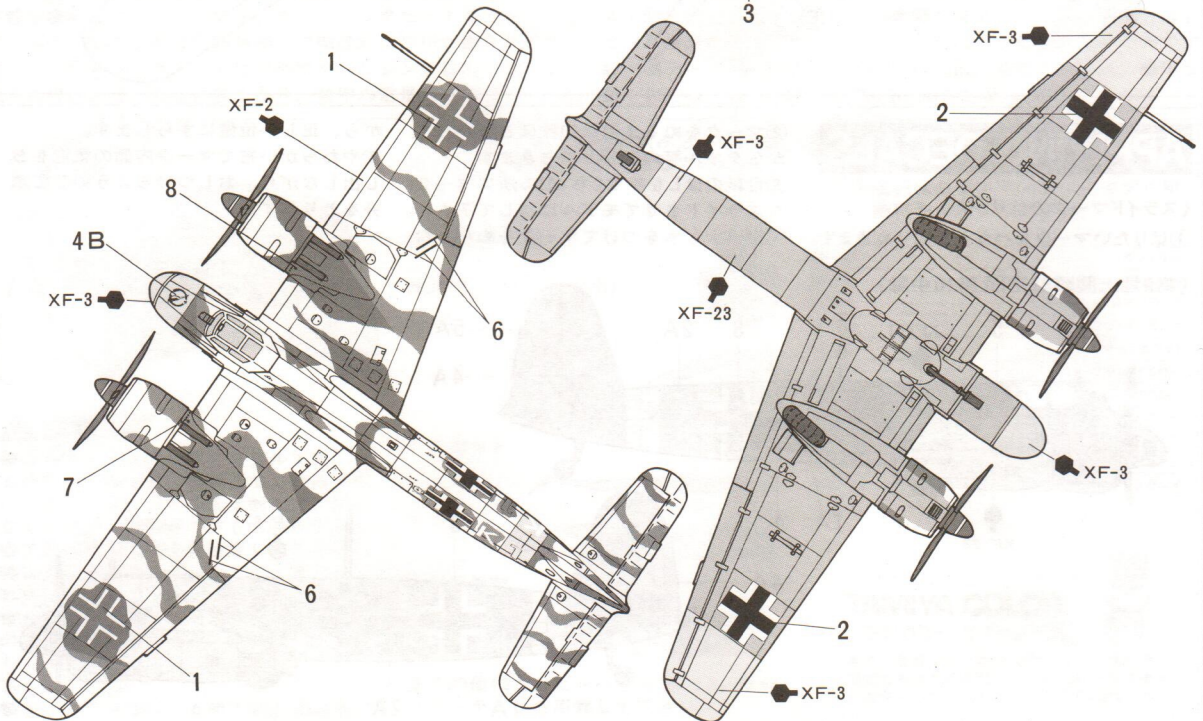
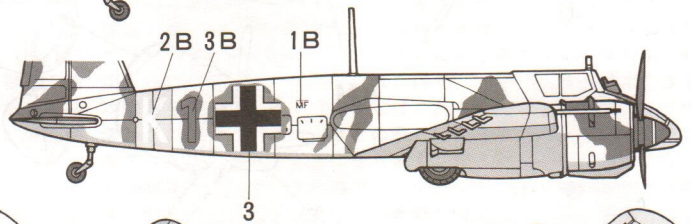

PARTS

C 部品

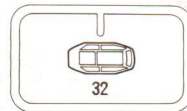

A 部品

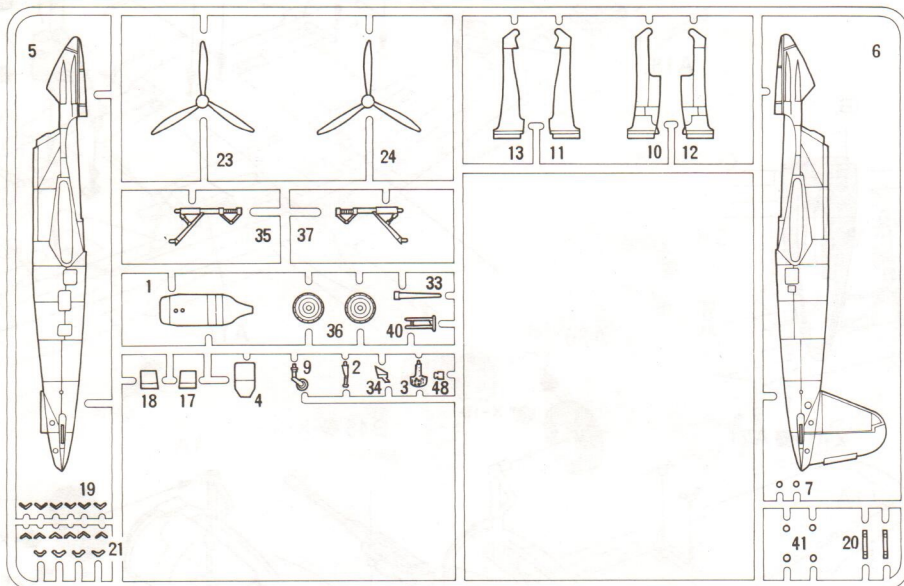

B 部品

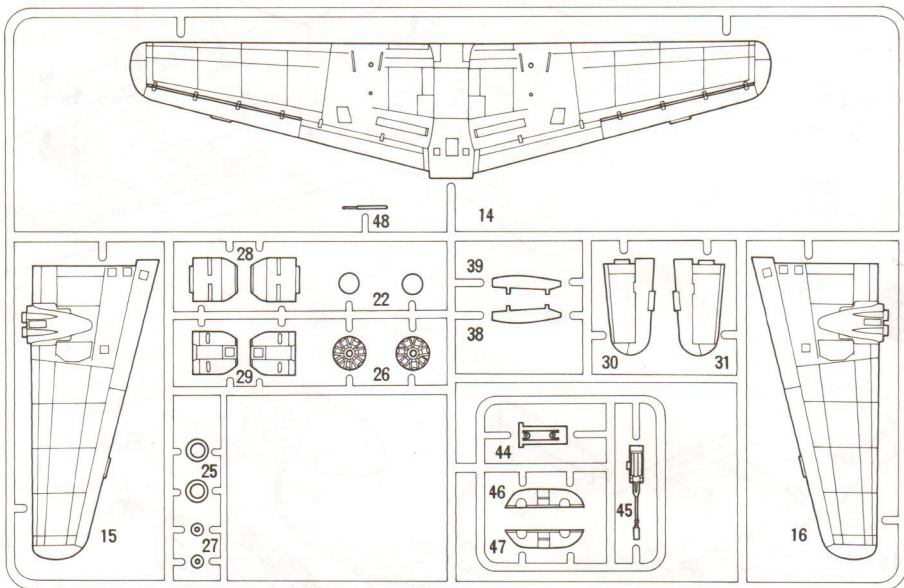

★部品請求には下のカードが必要です。
部品請求をなさる方はあなたの住所、氏名、郵便番号(できれば電話番号)を1字ずつはっきりとお書き下さい。

1/72 ウォーバードコレクションNO.30

Hs129 B-2

ヘンシェルHs129B-2

部品を紛失したり、破損なされた方は、このカードの必要部品を丸でかみ代金を現金書留又は定額為替で田宮模型カスタマーサービスまでお申し込み下さい。

《郵便為替のご利用方法》郵便局の払込用紙の通信欄に、このカードを参考にITEM番号、スケール、製品名、部品名、数量を必ずご記入下さい。払込人住所欄には電話番号もお書きいただき、口座番号・00810-9-1118、加入者名・田宮模型でお払い込み下さい。
下記の価格は予告なく変更となる場合がありますので御了承下さい。

お問い合わせ番号 **054-283-0003**(静岡)
03-3899-3765(東京)

営業時間・平日 8:00~20:00・土、日、祝日 8:00~17:00

A 部品.....500円
B 部品.....500円
C 部品.....300円
マーク.....200円
説明図.....250円

住所

電話 () -

氏名

☆ITEM 60730

田宮模型
静岡市恩田原3-7 千422-8610
0610 PRINTED IN JAPAN