

Polytechnická stavebnice pro školy, kroužky a začínající modeláře.

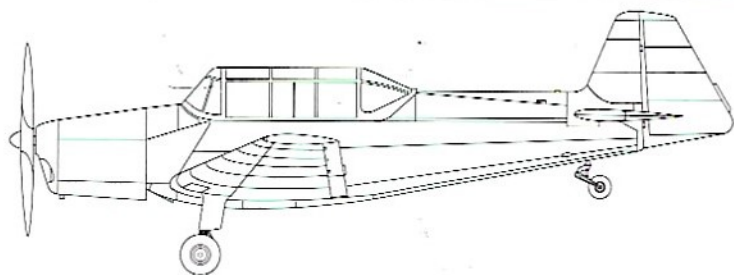

Historie

Zlín Trenér je dvoumístný jednomotorový dolnoplošník, který je konstruován na ucelený letecký výcvik, včetně akrobacie při obsazení s jedním i se dvěma piloty. Vzniklo mnoho modifikací a variant letounu, z nichž byla spousta vyvážena za hranice.

Po druhé světové válce vypsalo čs. ministerstvo národní obrany požadavek na školní letoun se dvěma sedadly za sebou a s dvojitým řízením. V letecké továrně v Otrokovcích vznikl projekt, který byl přijat, a tak první prototyp stroje (OK-COA) vzletl 20. října 1947 s pilotem L. Švábem. Letoun dostal označení Zlín Z-26 Trenér, československým vojenským letectvem byl nazýván jako Zlín C-5. Jednalo se o stroj smíšené konstrukce, který měl trup svařený z trubek, byl potažený plátnem a měl celodřevěné křídlo i ocasní plochy. Sériová výroba se v Otrokovcích rozběhla v roce 1949 a dala ve dvou letech celkem 163 stroje. V roce 1952 odebralo 36 letounů Z-26 Polsko, které v období 1958–59 prošly revizí. Při ní dostaly nová křídla zhotovená v opravných polského aeroklubu v Krosně. V roce 1963, před mezinárodní soutěží socialistických států v letecké akrobacii v Moskvě, přišel polský akrobat Stanislaw Kasperek s návrhem, upravit Z-26 na jednomístný akrobatický speciál. Přestavbu provedl aeroklub a podnik WSK ve Swidniku. Změny se týkaly kabiny, vybavení a instalací; vzlakové klapky byly zablokovány v zavřené poloze, kola podvozku dostala kapoty a letoun byl odlehčen. První byl přestavěn Z-26 v.č. 622 SP-ASG a nazván Super Kasper Akrobat. V Moskvě s ním soutěžil iniciátor S. Kasperek. Stroj se osvědčil, takže polský aeroklub objednal další přestavby. Ty se uskutečnily v letech 1964–65 opět v Krosně a týkaly se letounů SP-ART, -ASM, -APW, -ARA, -ARE, -ARS, -ARY, -ASA, -ASB, -ASD, -ASE, -ASH a -ASU. Další přestavby měly více změn, např. sejmuté vzlakové klapky a jejich náhony a přidaná okénka v podlaze. V roce 1965 pokusně létal SP-APW s motorem Walter Minor 6-III o výkonu 118 kW. Výsledkem zkoušek byly přestavby Z-26 na letoun s tímto výkonnějším motorem a s pevnou dřevěnou vrtulí. Nový akrobatický speciál se nazýval Beskid 1. Nejprve vznikly tři stroje SP-AST, -ASN a -ARD, další SP-ASM a později také SP-ASN měly vrtuli kovovou, stavitelnou. Všechny přestavěné Z-26 přestaly létat v roce 1970.

Dalším vývojem vznikl modernizovaný typ Z-126, jenž byl osazen čtyřválcovým motorem Walter Minor 4-III, který navrhl ing. Karel Tomáš, měl již celokovová křídla i ocasní plochy, a místo hydraulických brzd se montovaly jednodušší mechanické. Tento stroj poprvé vzletl 8. října roku 1953, sériová výroba započala v roce 1954. Vzhledem k tomu, že se jednalo o moderní a zdařilý typ letounu, kterého bylo vyrobeno 169 kusů, došlo i k vývozu do zahraničí (Austrálie, Čína, Finsko, Indonésie, Jemen, Kanada, NDR, NSR, Rakousko, Švýcarsko, USA). V letectvu ČSLA dostal letoun označení C-105. Výměnou původních šestiválců Minor 6-III za čtyřválcové Minor 4-III u starších Z-226T, vznikla v pozdějších letech verze Z-126T.

Symboły



Vyřtát



Větinové lepidlo



Odstranit



Zbrousit



Vyrobit



Volba



Ohnout



Tmel

| Barva | Agama - A | Barva | Agama - A |
|-----------------------|--------------|--------------------------|--------------|
| | Humbrol - H | | Humbrol - H |
| A Černá | A07 H33 | G Hliníkový nátěr | A46 H56 |
| B Bílá | A01 H34 | H Stříbrná | A08 H11 |
| C Modrošedá | AR27 H247 | I Červenohnědá | A12 H100 |
| D Barva hlavní | A32 H53 | J Červená | A04 H60 |
| E Dřevo | A24 H110 | K Barva pneumatik | A36 H85 |
| F Žlutá | AN20 H24 | L Rez | AN22 H113 |

Výkresy:

Letectví a kosmonautika 3/2007

Podklady:

Letectví a kosmonautika 3/2007

Osobní archiv:

Petr Muzikant

INTERNET

Stavební postup krok za krokem

Před započítím stavby si prostudujte stavební postup a seznamte se s číslováním dílů modelu.

1. Nářadí které budeme při stavbě potřebovat: ostrý nožik nebo skalpel, nůžky na nehty, brousek (pilniček) na nehty hrubý a jemný případně smirkový papír, pinzety, štěteček č.0 pro malování drobných dílů a č.2-4 pro malování celého modelu, lepidlo, barvy a ředidlo na plastické modely (k dostání v modelářských prodejnách např. MPM-prodejny, Pecka-modelář ad.), malou lepicí pásku a malou misku na vodu.

2. Drobné díly nabarvíte ještě v rámečku a vyštípněte k použití až po zaschnutí barvy.

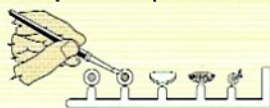

3. Lepidlo opatrně naneste štětečkem nebo párátkem jen na styčné plochy lepených částí, dostane-li se mimo, povrch lepidlo poleptá.

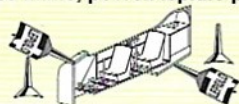

4. Části z rámečku oddělujte nožem nebo nůžkami, vtoky a případné otřepty odstraňte pilničkem. Malé části lepte na místo pomocí pinzety. Velké díly pro schnutí stiskněte a zajistěte lepicí páskou.

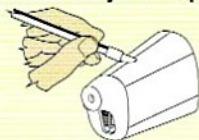

5. Velké lepené spoje začistěte skalpelem nebo smirkovým papírem.

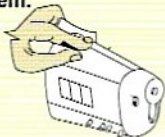

6. Jednotlivé obtisky y obštíhňěte nůžkami a namočte na několik vteřin do teplé vody. Vyjměte a položte tiskem nahoru na hladkou desku (plochu). Jakmile jde obtiskem posouvat, přiložte na potřebné místo a obtisk opatrně přidržte a podkladový papír zpod obtisku vytáhněte. Opatrně uhlad'te hadříkem nebo jemnou houbičkou.

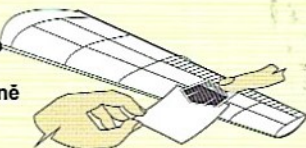

Pracujte pečlivě, nespěchejte, dokonalý vzhled modelu záleží jen na Vás.

Plastikové díly

Průhledné díly

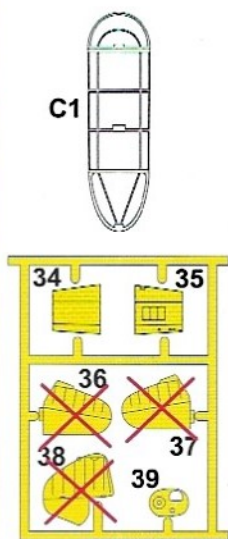
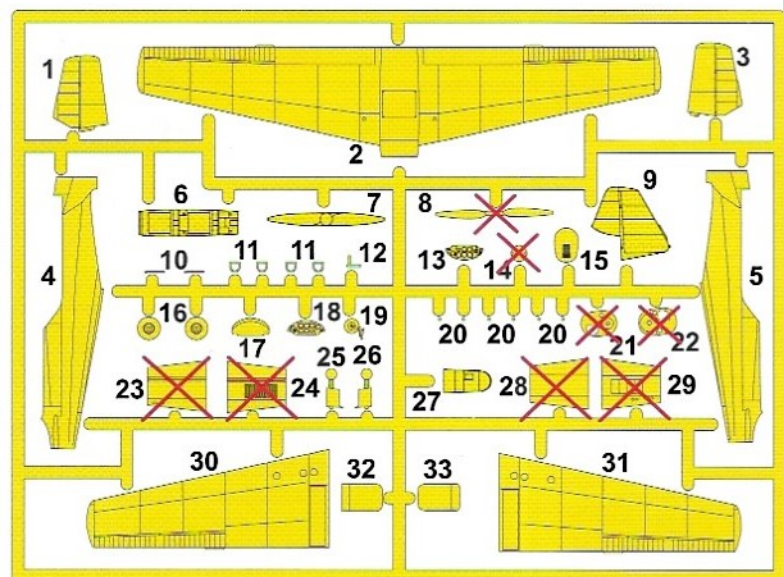

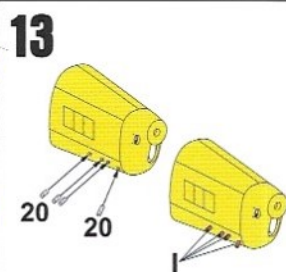
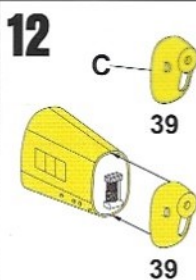
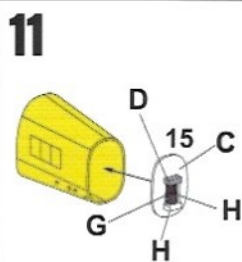
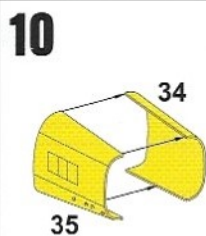
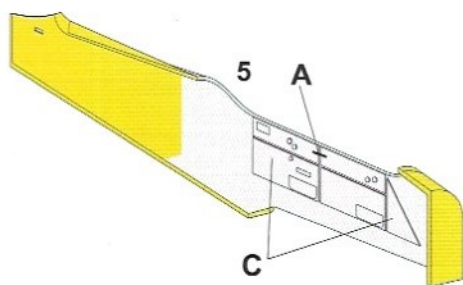
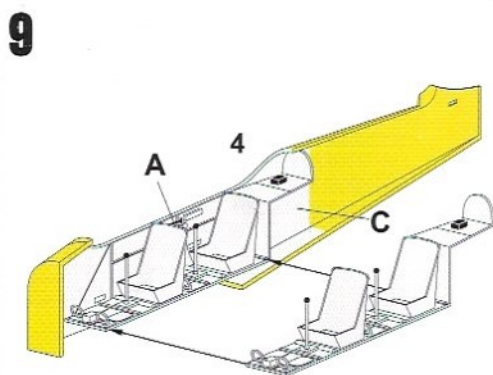
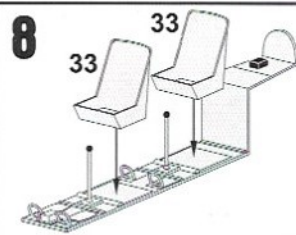
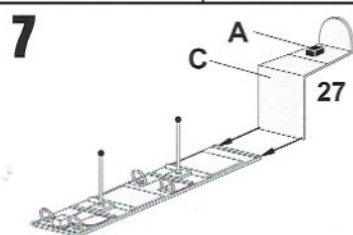
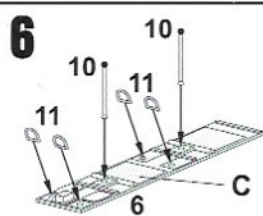
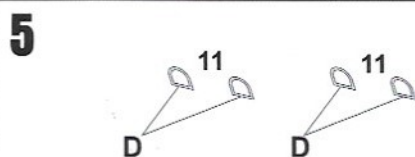
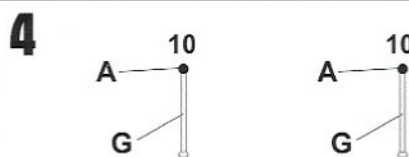
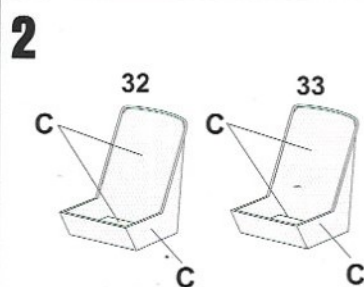
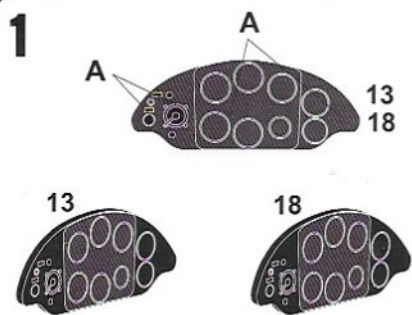

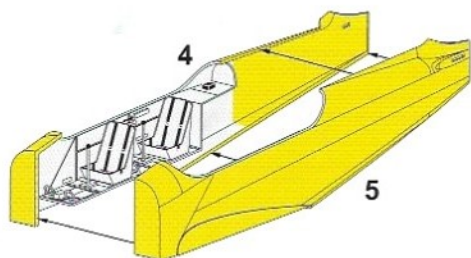
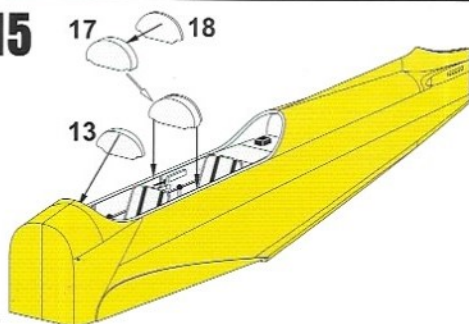
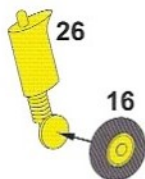
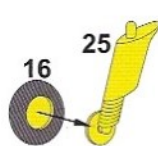
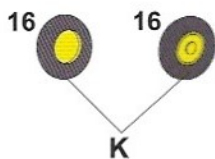
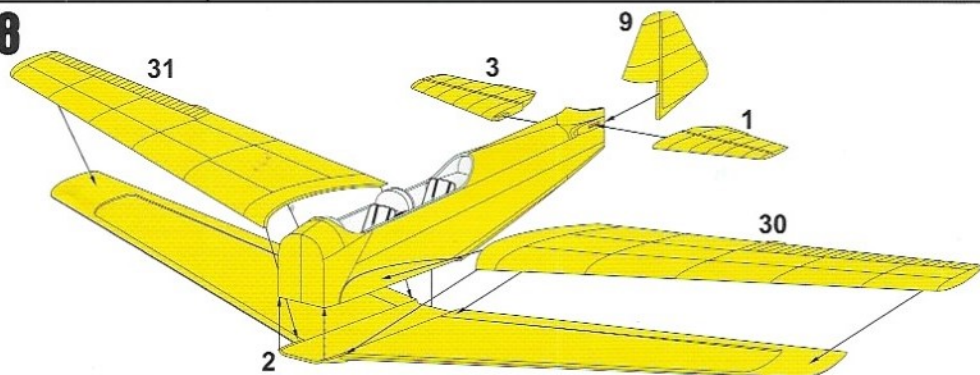
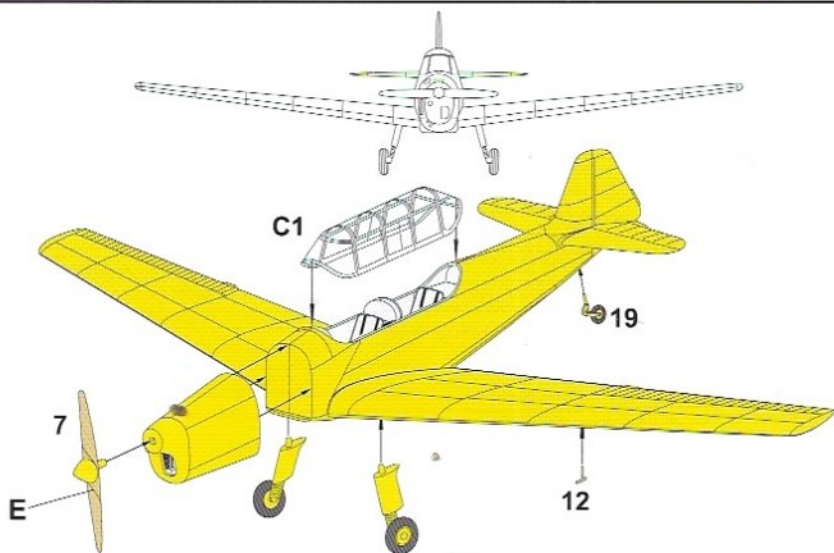
14**15****16****17****18****19**

Zbarvení & Označení

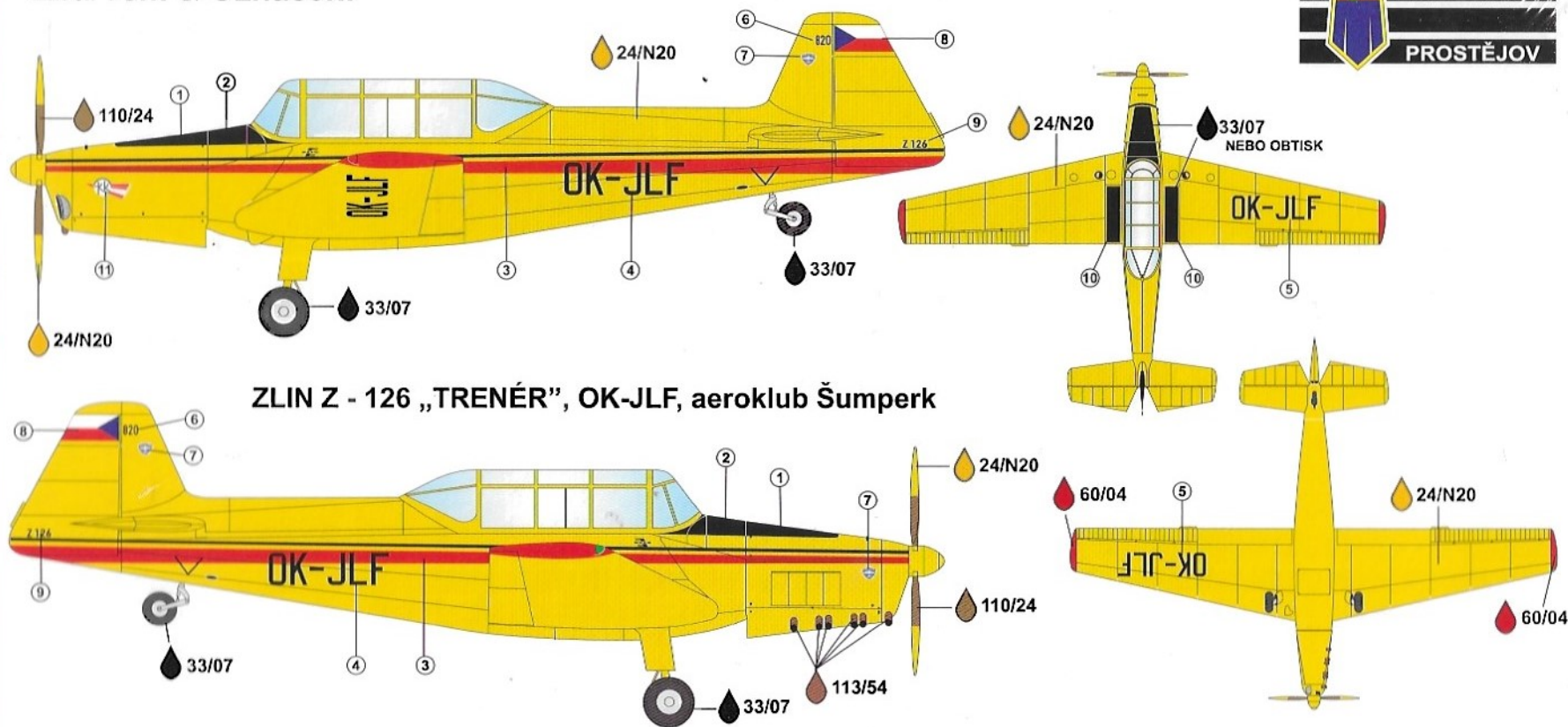

ZLIN Z - 126 „TRENÉR”, OK-JLF, aeroklub Šumperk

Po druhé světové válce vypsalo čs. ministerstvo národní obrany požadavek na letoun se dvěma sedadly za sebou. V Otrokovicích vznikl projekt, který byl přijat, a tak první prototyp stroje vzlétl 20. října 1947. Letoun dostal označení Zlin Z-26 Trenér. Jednalo se o stroj smíšené konstrukce, který měl trup svařený z trubek, byl potažený plátnem a měl celodřevěné křídlo i ocasní plochy. Dalším vývojem vznikl modernizovaný typ Z-126 Trenér 2, který byl osazen motorem Walter Minor 4-III, měl již celokovová křídla i ocasní plochy a jiná vylepšení. Tento stroj poprvé vzlétl 8. října roku 1953, sériová výroba započala v roce 1954. Vzhledem k tomu, že se jednalo o moderní a zdařilý typ letounu, kterého bylo vyrobeno 169 kusů, došlo i k vývozu do zahraničí (Austrálie, Čína, Finsko, Indonésie, Jemen, Kanada, NDR, NSR, Rakousko, Švýcarsko, USA).



Použité barvy: / Paints used:
HUMBROL / AGAMA