

СБОРКА / ASSEMBLING

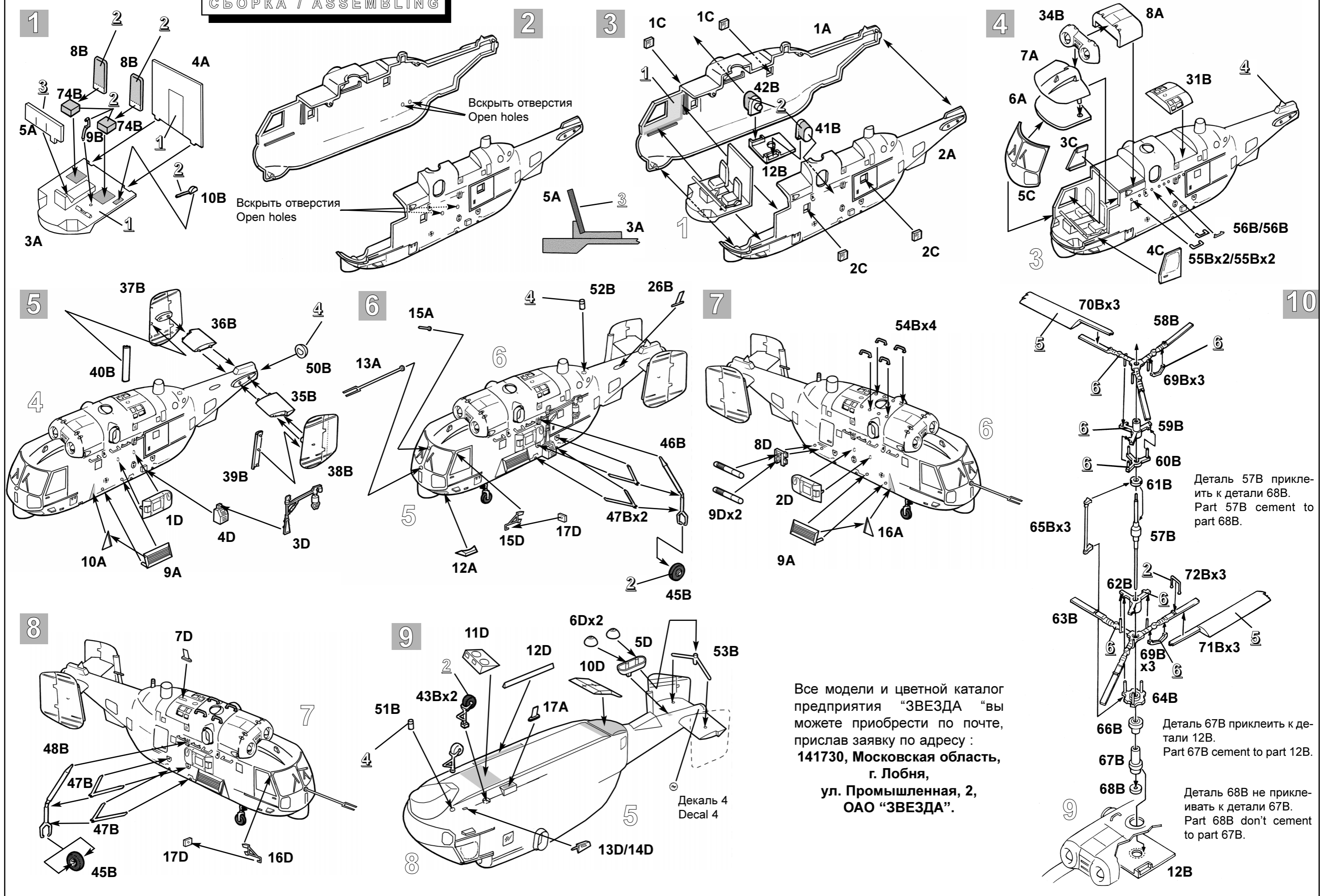

Вскрыть отверстия
Open holes

Вскрыть отверстия
Open holes

Деталь 57B приклеить к детали 68B.
Part 57B cement to part 68B.

Деталь 67B приклеить к детали 12B.
Part 67B cement to part 12B.

Деталь 68B не приклеивать к детали 67B.
Part 68B don't cement to part 67B.

Все модели и цветной каталог предприятия "ЗВЕЗДА" вы можете приобрести по почте, прислав заявку по адресу :
141730, Московская область, г. Лобня, ул. Промышленная, 2, ОАО "ЗВЕЗДА".

Декаль 4
Decal 4

ОКРАСКА И МАРКИРОВКА / PAINTING AND MARKING

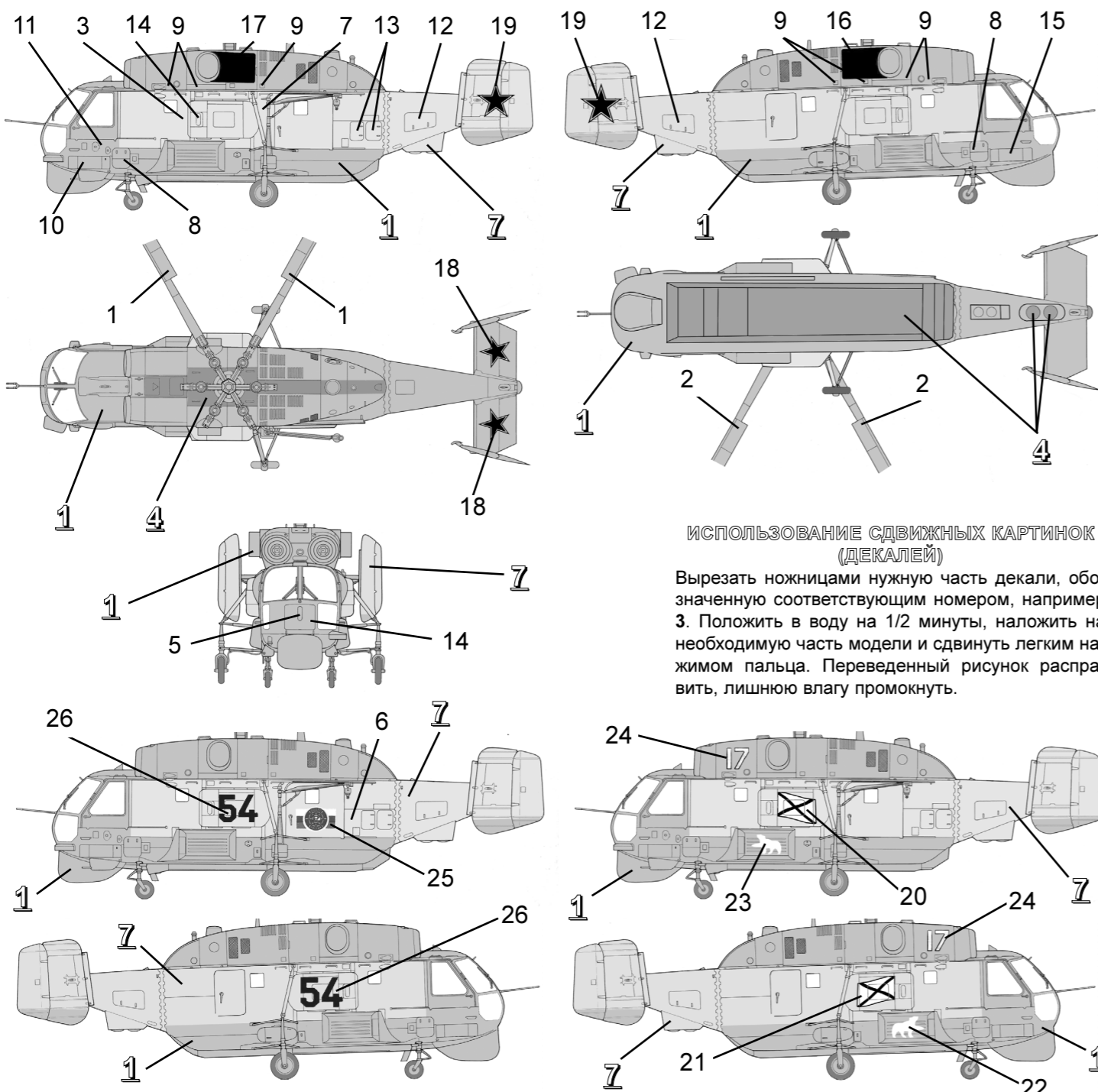

ИСПОЛЬЗОВАНИЕ СДВИЖНЫХ КАРТИНОК (ДЕКАЛЕЙ)

Вырезать ножницами нужную часть декали, обозначенную соответствующим номером, например 3. Положить в воду на 1/2 минуты, наложить на необходимую часть модели и сдвинуть легким нажимом пальца. Переведенный рисунок расправить, лишнюю влагу промокнуть.

Российская Федеральная Авиационно-Космическая
Служба Поиска и Спасения
Federal Aerospace Search and Rescue Service

Ka-27PS Северного Флота
Ka-27PS of Northern Fleet

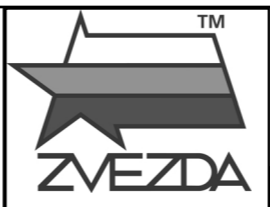

СОВЕТСКИЙ ПОИСКОВО-СПАСАТЕЛЬНЫЙ ВЕРТОЛЕТ
КА - 27ПС
SOVIET RESCUE HELICOPTER Kamov KA-27PS
СДЕЛАНО В РОССИИ МАСШТАБ:1:72 №7247 SCALE 1:72 MADE IN RUSSIA

Советский спасательный вертолет Ка-27ПС
Корабельный поисково-спасательный вертолет Ка-27ПС предназначен для поиска и спасения терпящих бедствие в море на удалении до 300 км с подъемом на борт до 12 пострадавших. Вертолет Ка-27ПС производится серийно вместе с КА-27 с 1980 года.

Soviet rescue helicopter Ka-27PS
The Ka-27PS is a modification of the Russian double rotor helicopter Kamov Ka-27 and is used for search and rescue operations. It differs from the Ka-27 (Zvezda #7214) in the modified RLS and the fuel tanks holding 3450 l. It is equipped with a lifting boom and electric hoist carrying 300 kg.

Hélicoptère de sauvetage russe Ka-27PS
Le Ka-27PS résulte de la modification de l'hélicoptère à double-rotor Kamov Ka-27. Il est utilisé pour les missions de recherche et de secours. Il se différencie du Ka-27 (kit Zvezda réf. 7214) par ses équipements de bord, ses réservoirs agrandis de 3450 litres et son treuil capable de remonter une charge de 300 kg.

Elicottero da soccorso Ka-27PS
Il Ka-27PS è una versione modificata dell'elicottero Russo a doppio rotore Kamov Ka-27 e viene utilizzato per operazioni di ricerca e di soccorso. Si differenzia dal Ka-27 (Zvezda no. 7214) per l'RLS modificato e per i serbatoi del carburante da 3450 litri. Viene inoltre normalmente equipaggiato con un braccio estensibile dotato di una apparecchiatura elettrica di sollevamento che ha una portata di 300 kg.

Helicóptero de rescate Soviético Ka-27PS
El Ka-27PS es una modificación de helicóptero ruso de doble rotor Kamov Ka-27 y se utiliza para operaciones de búsqueda y rescate. Difiere del Ka-27 (Zvezda N° 7214) en las RLS modificadas y los tanques de combustible con capacidad de 3450 l. Está equipado con aguilón de levante y montacarga eléctrico para 300 kg.

Sowjetischer Kamow Ka-27PS
Der Ka-27 PS ist eine Spezialversion des russischen Doppelrotorhelikopters Ka-27 für Rettungs- und Suchoperationen. Die Differenz zum Basismodell besteht in verschiedener Radarausrüstung, Zusatztanks für 3450 l, und einen Auslegerkran mit elektrischer Seilwinde von 300kg Tragkraft.

РУКОВОДСТВО ПО СБОРКЕ

Перед тем как приступить к сборке модели проверьте комплектацию набора и целостность отливок и тщательно изучите инструкцию по сборке. В случае последующей окраски модели рекомендуется обезжирить отливки, например, мыльным раствором. Детали отделять от литников ножом или другим режущим инструментом (соблюдая осторожность при работе с острыми предметами). Зачистить облой и места среза, например, при помощи мелкой наждачной бумаги. Сборку модели производить согласно схемы сборки. Для удобства сборки каждая деталь на сборочной схеме обозначена номером, например 11А. Детали не указанные в инструкции при сборке не применяются. При работе с мелкими деталями лучше использовать пинцет. Детали склеивать клеем выпускаемым предприятием "ЗВЕЗДА". Клей продается отдельно от набора. Используйте минимальное количество клея, чтобы не испортить модель. Не наносите клей на окрашенную поверхность. Склеенные детали оставлять до полного высыхания. Модель рекомендуется окрашивать специальными красками для пластиковых моделей выпускаемыми предприятием "ЗВЕЗДА". Краски в комплект не входят. Цвет краски на сборочной схеме обозначен цифрой, например 2. Схема окраски и номера красок приведены в таблице. При работе необходимо иметь кусок мягкой ткани (фланель, хлопок и т.д.) для очистки кисти при переходе с одного цвета краски на другой. Клей с кисточки удалять также тканью.

Все работы производить в проветриваемом помещении вдали от источников огня.

ATTENZIONE - Consigli utili !
Prima di iniziare il montaggio, studiare attentamente il disegno. Staccare con molta cura i pezzi dalle stampe, usando un taglia-balsa oppure un paio di forbici e togliere con una piccola lima o con carta vetro fine eventuali sbavature. Mai staccare i pezzi con le mani. Montarli seguendo l'ordine della numerazione delle tavole. Eliminare dalla stampata il numero del pezzo appena montato, facendogli sopra una croce.
ACHTUNG-Ein nützlicher Rat!
Vor der Montage die Zeichnung aufmerksam studieren. Die einzelnen Montageteile mit einem Messer oder einer Schere vom Spritzling sorgfältig entfernen. Eventuelle Grate werden mit einer Klinge oder feinem Schmirgelpapier beseitigt. Keinesfalls die Montageteile mit den Händen entfernen. Bei der Montage der Tafelnummerierung folgen. Die Nummer der schon montierten Teile auf dem Spritzling ankreuzen. Bitte nur Plastikklebstoff verwenden.
ATTENTION - Useful advice! Study the instructions carefully prior to assembly. Remove parts from frame with a sharp knife or a pair of scissors and trim away excess plastic. Do not pull off parts. Assemble the parts in numerical sequence. Use plastic cement ONLY and use cement sparingly to avoid damaging the model. Paint small parts before detaching them from frame. Remove paint where parts are to be cemented.
ATENCIÓN - Consejos útiles!
Estudiar las instrucciones cuidadosamente antes de comenzar el montaje. Separar las piezas de las bandejas con un cuchillo afilado o un par de tijeras, y retirar el exceso de plástico o rebaba. No arrancar las piezas. Montar las piezas en orden numérico. Utilizar SOLAMENTE pegamento para plástico y en poca cantidad para evitar que se dane el modelo. Pintar las piezas pequeñas antes de separarlas de la bandeja. Retirar la pintura de los lugares por donde se deban pegar las piezas.
ATTENTION - Conseils utiles !
Avant de commencer le montage, étudier attentivement le dessin. Détacher avec beaucoup de soin les morceaux des moules en usant un massicot ou bien un pair de ciseaux et couper avec une petite lame ou avec de papier de verre fin ébarbages éventuels. Jamais détacher les morceaux avec les mains. Monter les en suivant l'ordre de la numération des tables. Eliminer de la moule le numéro de la pièce qui vient d'être montée, en le biflant avec une croix. Employer seulement de la colle pour polystyrol.

ISTRUZIONI per l'applicazione delle decalcomanie. Ritagliare le decalcomanie occorrenti dal foglio, immergerle in un bicchiere d'acqua pulita per circa 1/2 minuto, metterle in posizione sul modello e farle scivolare dalla carta: per una migliore aderenza comprimerle con una pezzuola pulita.
DIRECTIONS for applying the decals. Cut the required decals out of the sheet; dip them into a glass of clean water for about 1/2 minute; position the decals on the kit, letting them slide from the paper. For a better adhesion, press them by means of a clean rag.
ANWEISUNGEN für Abziehbilder-Anbringung: Die benötigten Abziehbilder vom Blatt abscheiden, in ein Glas reines Wasser für etwa 1/2 Minute eintauchen, auf das Modell legen und dann vom Papierbogen abnehmen. Um eine bessere Haftung zu erzielen, die Abziehbilder mit einem reinen Tuch andrücken.
INSTRUCCIONES para la aplicación de las calcomanías: cortar las requeridas, sumergirlas en un recipiente de agua limpia durante 1/2 minuto, colocar las calcomanías sobre el modelo, haciéndolas deslizar sobre el papel. Para una mejor adherencia, presionarlas con un trapo limpio.

ЗВЕЗДА

MODEL MASTER

ОКРАСКА МОДЕЛИ, ВХОДЯЩЕЙ В ПОДАРОЧНЫЙ НАБОР

В подарочный набор входят следующие краски:
1 - Серо-голубой (02),
2 - Черный (20),
4 - Оранжевый (33),
7 - Белый (17),
которые обозначены в инструкции соответствующими цифрами.

2	СЕРО-ГОЛУБОЙ	1	1741 DARK GHOST GRAY
20	ЧЕРНЫЙ	2	1749 FLAT BLACK
21	ЗЕЛЕНЬ АВИАЦИОННЫЙ ИНТЕРЬЕР	3	1716 PALE GREEN
33	ОРАНЖЕВЫЙ	4	1705 INSIGNIA RED
30	СВЕТЛО-СЕРЫЙ	5	1730 FLAT GULL GRAY
42	ШАРОВЫЙ	6	1795 GUN METAL
17	БЕЛЫЙ	7	1768 FLAT WHITE