

# RAFALE M

**NO. 036 RAFALE M** Il nuovo caccia polivalente Rafale sviluppato dall'industria francese per le esigenze nazionali è attualmente in sperimentazione nella versione «C» destinata all'aviazione (vedi Italeri No. 026) e nella nuova variante «M» per la marina. Il velivolo apparentemente uguale alla cellula della versione terrestre è in realtà estesamente modificato nella struttura e nei carrelli per affrontare l'impiego delle portaerei. Con l'introduzione in servizio del Rafale, previsto per il 1996/97, sarà possibile sostituire i vetusti F-8 Crusade giunti al limite della vita operativa con un moderno velivolo in grado di effettuare missioni di attacco e superiorità aerea ognitempo.

**Dati tecnici:** Lunghezza: 15,50 m - Apertura alare: 10,50 m - Velocità max: 1.8 MACH - Raggio d'azione: 900 km - Armamento: 1 X cannone da 30 mm, 4-6 X missili aria-aria Mica, 2 X missili aria-aria R-550, bombe e missili A/S.

**NO. 036 RAFALE M** Der neue Jäger der französischen Luftwaffe, Rafale, wird zur Zeit in der Version «C» für die Luftwaffe (Italeri Nr. 026) und in der neuen Version «M» für die Marine erprobt. Äußerlich sind die beiden Flugzeugtypen sehr ähnlich. Um den Anforderungen von Flugzeugträgern gerecht zu werden, waren bei der Marine-Version jedoch wesentliche Änderungen der Struktur und des Fahrgestelles notwendig. Die Rafale wird voraussichtlich 1996/1997 erstmals zum Einsatz kommen und die veralteten F-8 Crusader ersetzen. Dieses moderne All-Wetter-Kampfflugzeug soll einen wirksamen Schild für die atomgetriebene französische Flugzeugträgerflotte bilden.

**Technische Daten:** Länge: 15,50 m - Flügelspannweite: 10,50 m - Höchstgeschwindigkeit: 1.8 MACH - Aktionsradius: 900 km - Bewaffnung: 1 X 30 mm Bordkanone - 4-6 X Luft-Luft-Raketen Typ Mica, 2 X Luft-Luft-Raketen R-550, Bomben und Luft-Boden-Raketen.

**NO. 036 RAFALE «M»** Le nouvel appareil de chasse «RAFALE» a été développé par l'industrie Française pour répondre aux besoins de la défense nationale Française. Il est actuellement en phase d'expérimentation dans sa version «C» pour l'armée de l'air et dans sa toute nouvelle version baptisée «M» pour l'aéronavale. L'avion, bien que semblant ressembler en tout point à la version terrestre, a été en réalité très profondément modifié en ce qui concerne la structure et le train d'atterrissage pour pouvoir s'adapter à sa mission sur porte-avion. Avec son introduction en service, prévue pour 1996/97, il sera possible de retirer les vieillissant F.8 CRUSADERS, arrivés à bout de potentiel, et de les remplacer par un avion d'arme moderne doté de la capacité tout temps tant pour l'attaque que pour la supériorité aérienne.

**Fiche technique:** Longueur: 15,50 m - Envergure: 10,50 m - Vitesse maximum: MACH 1.8 - Rayon d'action: 900 km - Armement: 1 canon de 30 mm, 4 à 6 missiles air-air «MICA», 2 missiles air-air «R-550» + une large panoplie de bombes et missiles.

**NO. 036 RAFALE M** De nieuwe Rafale jager werd voor de Franse luchtmacht ontwikkeld door de Franse industrie; in het experimentele stadium voor de luchtmacht als «C» versie en voor de marine als «M» versie. Hoewel de toestellen er op het eerste gezicht hetzelfde uitzien, zijn het landingsgestel en enkele structurele punten van de «M» versie ingrijpend gewijzigd om tegemoet te komen aan de eisen voor gebruik op vliegdekschepen. Als het toestel in 1996/97 in dienst genomen wordt, vervangt het de verouderde F-8 Crusaders, die dan de grens van hun operationele bruikbaarheid bereikt hebben en dan geschikt de Franse marine weer over een moderne jager die in alle weersomstandigheden inzetbaar is.

**Technische gegevens:** Lengte: 15,50 m - Spanwijdte: 10,50 m - Max. snelheid: MACH 1.8 - Actieradius: 900 km - Bewapening: 1 X 30 mm kanon, 4-6 X «Mica» luchtdoelraketten, 2 X R-550 luchtdoelraketten, diverse bommen en raketten.

**NO. 036 RAFALE M** The new fighter Rafale was developed by the French industry for France's national defense requirements. It is in experimental stage for the Air Force as «C» version (No. 026) and in its new «M» version for the Navy. The plane, while being apparently quite similar to the land version, it was in reality extensively modified in its structure and landing gear to cope with its aircraft carrier role. With its introduction into military service, which is planned for 1996/97, it will be possible to substitute the aging F-8 Crusaders, which have reached the limits of their operative life-span, with a modern attack and air superiority all-weather aircraft.

**Technical data:** Length: 15,50 m - Wing span: 10,50 m - Max. speed: MACH 1.8 - Range: 900 km - Armament: 1 X 30 mm gun, 4-6 X air-to-air missiles «Mica», 2 X air-to-air missiles R-550, various bombs and missiles.

**NO. 036 RAFALE M** Uusi Rafale -hävittäjä kehitettiin hankkan kansallisten puolustusvaatimusten pohjalta. Ilmavoimilla se on kokeiluasteella C-versiona ja laivastolla uutena M-versiona. Kone vaikkakin varsin samankaltainen maaversion kanssa on laajalti modifioitu rakenteeltaan ja laskutelineiltään vastaamaan tukialuskoneelle asetettuja vaatimuksia. Sen palvelukseen astumisen on suunniteltu tapahtuvan 1996/97, jolloin niillä korvattaisiin vanhentuvat F-8 Crusaderit.

**Teknisiä tietoja:** Pituus: 15,50 m - Kärkiväli: 10,50 m - Huippunopeus: MACH 1.8 - Toimintamatka: 900 km - Aseistus: 1 kpl 30 mm tykki, 4-6 kpl Mica ilmasta-ilmaan ohjusta, 2 kpl R-550 ilmasta-ilmaan ohjusta, erilaisia ohjuksia ja pommeja.

**NO. 036 RAFALE M** Fransk flygindustri har utvecklat Rafale för det franska försvarets behov. C-versionen utprovas för närvarande av Flygvapnet och den nya version M är avsedd för Marinen. Denna version är i huvuddragen lik sin föregångare men vissa delar modifieras som t.ex. landstället som är annorlunda för ett plan som startar och landar på ett hangarfartyg. När det sätts i operativ tjänst, omkring år 1996/97 ersätter det det gamla F-8 Crusader som då passerat sin gräns i aktiv tjänst.

**Tekniska data:** Längd: 15,50 m - Vingbredd: 10,50 m - Max. hastighet: MACH 1.8 - Räckvidd: 900 km - Bevapning: 1 X 30 m/m A-kan, 4-6 X Mica robot, 2 X R-550 robot, samt bomber och raketer.

**NO. 036 RAFALE M** El nuevo caza Rafale fué desarrollado por la industria francesa, para cubrir los requerimientos de la defensa nacional de Francia. Se encuentra en etapa experimental en las fuerzas aéreas en su versión «C» (No. 026), y su nueva versión para la marina, es la denominada «M». Este aparato, aunque aparentemente es muy similar a la versión terrestre, fué en realidad estensamente modificado en su estructura y tren de aterrizaje para adaptarse a su misión en porta-aviones. Con su introducción en el servicio activo, que se planea para 1996/97, será posible reemplazar los antiguos F-8 Crusaders que han llegado a los límites de su vida operativa, por un aparato moderno de ataque y superioridad aérea, operativo en cualquier condición.

**Datos Tecnicos:** Longitud: 15,50 m - Envergadura: 10,50 m - Velocidad máxima: MACH 1.8 - Autonomía: 900 km - Armamento: 1 cañón de 30 mm, 4-6 misiles «Mica» aire-aire, 2 misiles R-550 aire-aire, varias bombas y misiles.

**NO. 036 RAFALE M** O novo caça Rafale foi desenvolvido pela indústria francesa devido aos requisitos da defesa nacional francesa. Está em fase experimental na Força Aérea com a versão «C» (N. 026), e a nova versão é a «M» para a Marinha. O avião que parece ser similar à versão C, foi bastante modificado na sua estrutura e equipamento de aterragem para responder à versão C. Prevê-se a sua estreia no exército em 1996/97 para substituir os F-8 Crusaders que já atingiram os limites de sua longevidade. Estes novos modelos ultrapassam em superioridade aérea e climática.

**Dados Técnicos:** Comprimento: 15,50 m - Envergadura das asas: 10,50 m - Velocidade máxima: MACH 1.8 - Alcance: 900 km/h - Armamento: 1 metralhadora de 30 mm, 4-6 mísseis ar-ar Mica, 2 mísseis ar-ar R-550, bombas, etc.

**ATTENZIONE - Consigli utili**

Prima di iniziare il montaggio, studiare attentamente il disegno. Staccare con molta cura i pezzi dalle stampe, usando un taglia-balsa oppure un paio di forbici e togliere con una piccola lima o con carta vetro fine eventuali sbavature. Mai staccare i pezzi con le mani. Montarli seguendo l'ordine della numerazione delle tavole. Eliminare dalla stampata il numero del pezzo appena montato, facendogli sopra una croce. Le frecce nere indicano i pezzi da incollare, le frecce bianche indicano i pezzi da montare senza colla. Usare solo colla per polistirolo. **A - B - C** .... Le lettere ai lati dei numeri indicano la stampata ove si trova il pezzo da montare. I pezzi sbarrati da una croce non sono da utilizzare.

**ACHTUNG - Ein nützlicher Rat!**

Vor der Montage die Zeichnung aufmerksam studieren. Die einzelnen Montageteile mit einem Messer oder einer Schere vom Spritzling sorgfältig entfernen. Eventuelle Grate werden mit einer Klinge oder feinem Schmirgelpapier beseitigt. Keinesfalls die Montageteile mit den Händen entfernen. Bei der Montage der Tafelnumerierung folgen. Pfeile zeigen die zu klebenden Teile während die weißen Pfeile die ohne Leim zu montierenden Teile anzeigen. Bitte nur Plastikklebstoff verwenden. **A - B - C** .... Die Buchstaben neben den Nummern zeigt, auf welchem Spritzling der zu montierende Teil zu finden ist. Die mit einem Kreuz markierten Teile sind nicht zu verwenden.

**ATENCION - Consejos útiles!**

Estudiar las instrucciones cuidadosamente antes de comenzar el montaje. Separar las piezas de las bandejas con un cuchillo afilado o un par de tijeras, y retirar el exceso de plástico o rebada. No arrancar las piezas. Montar las piezas en orden numérico. Utilizar SOLAMENTE pegamento para plástico y en poca cantidad para evitar que se dane el modelo. Las flechas negras indican las piezas que se deben pegar juntas. Las flechas blancas indican las piezas que deben ensamblarse SIN usar pegamento. **A - B - C** .... Las letras indican en que bandeja se encuentran las piezas. Pintar las piezas pequeñas antes de separarlas de la bandeja. Retirar la pintura de los lugares por donde se deben pegar las piezas.

**HUOMIO - Käytännöllisiä neuvoja**

Tutki kokoonpano-ohjeita tarkkaan ennenkuin aloitat. Irroita osat askartelu-veitsellä tai saksilla ja poista ylimääräiset jäljet esim. hiekkapaperilla. Älä koskaan irroita osia väantämällä. Kokoa osat numero jär jestyksessä. Käytä vain muoviliimaa ja säästävääsi hyvin työtäljen aikaansaamiseksi. Mustat nuolet merkitsevät saumojen liimausta. Valkoiset nuolet taas ettei liimaa käytetä. **A - B - C** .... Nämä kirjaimet osoittavat millä levyllä osat ovat. Ristillä merkittyjä osia ei käytetä. Pienet osat kannattaa maalata ennen irrottamista. Muista poistaa maali tai kromaus liimauskohdista.

**組合前請注意!**

組合前請詳閱說明書。用鋒利刀子或剪刀由塑膠框中取出零件並修整多餘之塑膠殘部。請勿拔取零件。按號碼順序組合。只用模型專用膠並勿使用過量以免損傷模型。黑色箭頭表示零件須黏合的部位。白色箭頭表示零件組合不必用膠。A - B - C 這些記號表示零件可在同一個塑膠框內找到。從框內取出小零件之前，先塗色。零件黏合部位要先把塗色刮乾淨。

**貼紙使用方法:**

由整張貼紙中剪下所要的部份，然後浸入清水杯中約半分鐘。將貼紙放在模型上並把貼紙滑離底紙至適當位置。為使黏貼良好，可用一小塊清潔布壓下。

**ATTENTION - Useful advice!**

Study the instructions carefully prior to assembly. Remove parts from frame with a sharp knife or a pair of scissors and trim away excess plastic. Do not pull of parts. Assemble the parts in numerical sequence. Use plastic cement ONLY and use cement sparingly to avoid damaging the model. Black arrows indicate parts to be glued together. White arrows indicate that parts must be assembled WITHOUT using cement. **A - B - C** .... These letters indicate on which frame the parts will be found. Paint small parts before detaching them from frame. Remove paint-where parts are to be cemented. Crossed out parts must not be used.

**ATTENTION - Conseils utiles!**

Avant de commencer le montage, étudier attentivement le dessin. Détacher avec beaucoup de soin les morceaux des moules en usant un massicot ou bien un pair de ciseaux et couper avec une petite lame ou avec de papier de verre fin ébarbagés éventuels. Jamais détacher les morceaux avec les mains. Monter les en suivant l'ordre de la numération des tables. Eliminer de la moule le numéro de la pièce qui vient d'être montée, en le biffant avec une croix. Les flèches noires indiquent les pièces à coller, les flèches blanches indiquent les pièces à monter sans colle. Employer seulement de la colle pour polystyrol. **A - B - C** .... Les lettres aux côtés des numéros indiquent la moule où se trouve la pièces à monter. Les pièces marquées par une croix ne sont pas à utiliser.

**OBS! Några goda råd.**

Innan man börjar bygga modellen skall man noga studera ritningeb samt noga kontrollera att alla delarna finns med. Alla smådelar skall målas medan de sitter kvar i sin ram. Bryt aldrig av en del från ramen, skär alltid försiktigt med en hobbykniv. Ev. grader avlägsnas enkelt med samma kniv. Vid hopsättningen gölj nummeranvisningen. Stryk efterhand numret på ritningen under monteringen. Svart pilar betyder att delen skall limmas, vita pilar att delen kan monteras utan lim. Använd endast lim avsett för polystyrene. **A - B - C** .... Bokstäverna visa på vilken ram man finner delen. Överkorsade delar skall ej användas.

**OPGELET - Belangrijke bemerkingen!**

Bestudeer zorgvuldig het montageplan voor het bouwen. Breek nooit onderdelen van het kader. Maak ze los met een scherp mes of kleine nageltang. Verwijder daarna al het overtoellige plastic en pas de delen alvorens te lijmen. Gebruik allen lijm voor plastic modellen. Werk zorgvuldig en spaarzaam, teveel lijm zal uw model beschadigen. Zwarte pijlen duiden de te lijmen delen aan. Witte pijlen verwijzen naar bewegende delen welke niet mogen worden gelijmd. **A - B - C** .... Deze letters geven de kaders aan waarin de onderdelen zich bevinden. Schilder de kleine onderdelen voor ze van het kader te snijden. Verwijder de verf van de te lijmen oppervlakten.

**くみだて前の注意**

くみだてにはいる前に、よく説明書を見て、全体のくみだてを頭に入れておいてください。部品を切り離す時は、もぎとらないで、ニッパーやナイフを使って慎重に行なってください。くみだては番号順に進めてください。接着剤はプラスチックモデル専用のもを使用し、少しずつつけるようにしましょう。黒い矢印は接着する所です。白い矢印は接着剤を使わずにくみだてる所です。A - B - C はそれぞれの部品グループを示します。塗料は必ずプラスチックモデル用塗料を使用し、小さな部品はランナーにつけたまま塗装するのが便利です。接着面は塗装をはがしておいてください。

Leggenda colori I numeri si riferiscono all'assortimento colori ITALERI **MODEL MASTER**  
 Painting instruction The indicated colour numbers refer to the ITALERI **MODEL MASTER** part number.  
 Bemalungshinweise Die angegebenen Farbnummern beziehen sich auf die ITALERI **MODEL MASTER** Modellbaufarben.  
 Mode d'utilisation de la peinture Les références indiquées concernent les peintures ITALERI **MODEL MASTER**

<b>A</b>	<b>B</b>	<b>C</b>	<b>D</b>	<b>E</b>	<b>F</b>	<b>G</b>
1749 Model Master FS37038 Flat Back Schwarz (M) Nero (O) Noir Mat (M)	1728 Model Master FS36375 Light Ghost Gray Schattengrau (M) Grigio Azzurro Chiaro (O) Gris Fantôme Clair (M)	1711 Model Master FS34087 Olive Drab Olive (M) Verde Oliva (O) Olive Sale (M)	1742 Model Master FS30219 Dark Tan Graubraun (M) Nocciola (O) Brun Foncé (M)	1745 Model Master FS17875 Insignia White Signalweiss (G) Bianco Segnale (L) Blanc Insignes (B)	1524 Model Master Green Signalgrün (G) Verde (L) Vert (B)	1546 Model Master Silver Silber Argento Argent
<b>H</b>	<b>I</b>	<b>L</b>	<b>M</b>			
1780 Model Master Steel Stahl Acciaio Accier	1503 Model Master Red Rot (G) Rosso (L) Rouge (B)	1508 Model Master Light Blue Gloss Hellblau Glänzend Azzurro Lucido Bleu Ciel Brillant	1405 Model Master Gun Metal (Metalizer) Stahlblau (Metalizer) Metallo Scuro (Metalizer) Gris Metal (Metalizer)			

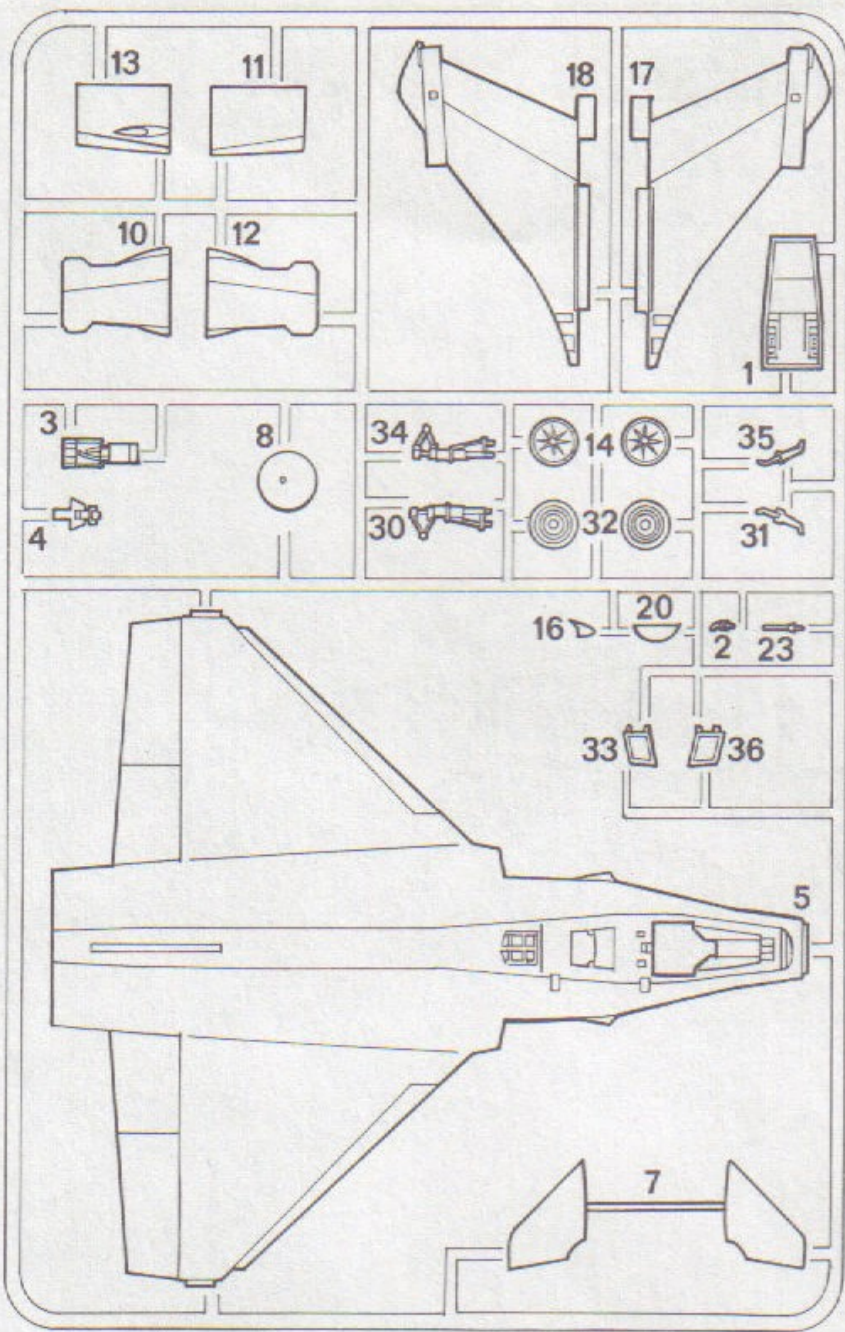

**A**

  
 APRIRE I FORI  
 DRILL HOLES  
 DIE LOCHER AUSBOHREN  
 OUVRIER LES TROUS  
 PERFORAR LOS AQUJEROS  
 BOOR GAATJES

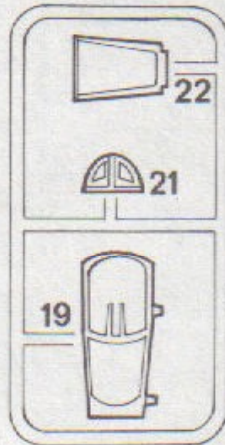

**C**

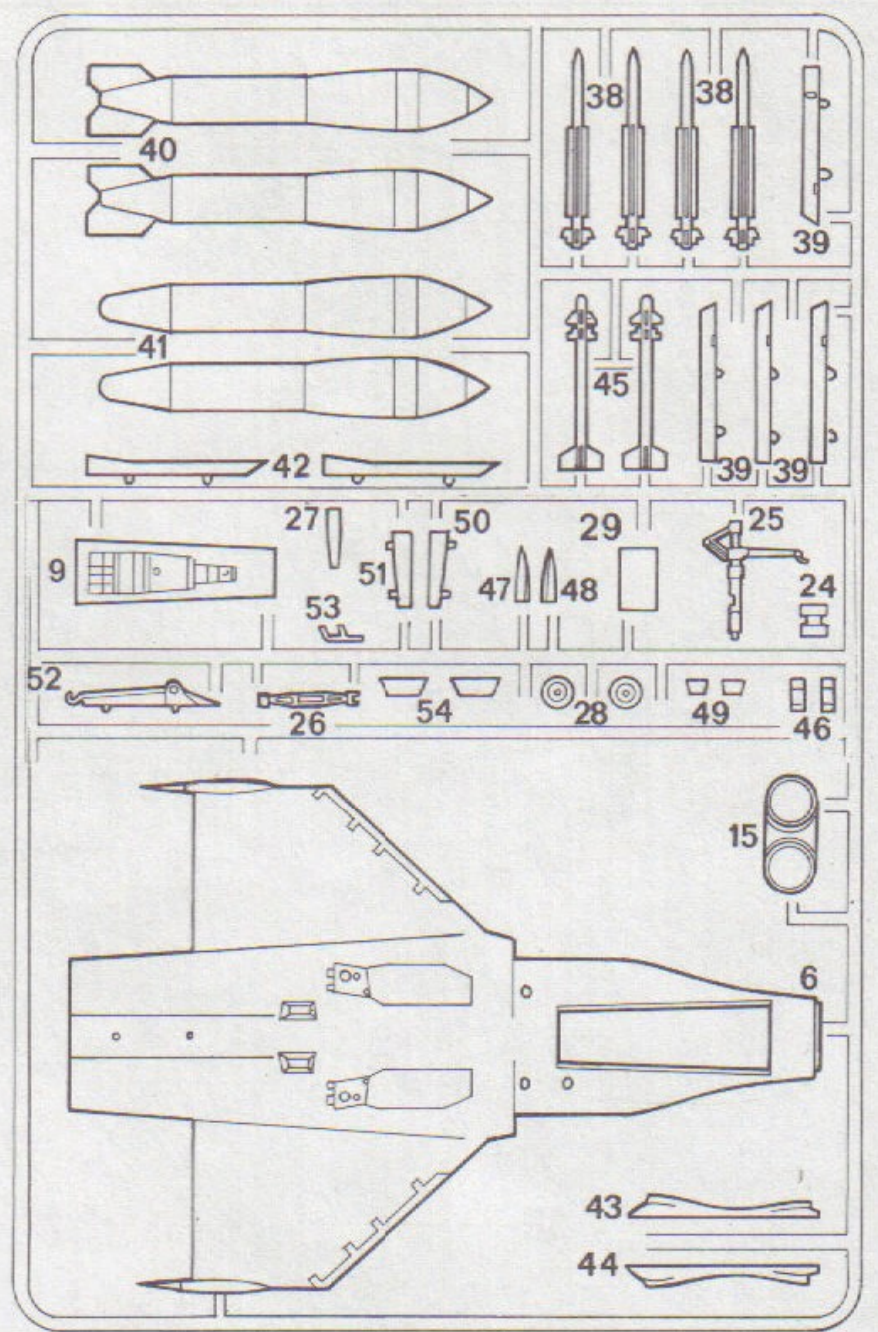

**B**

**1 1•5**

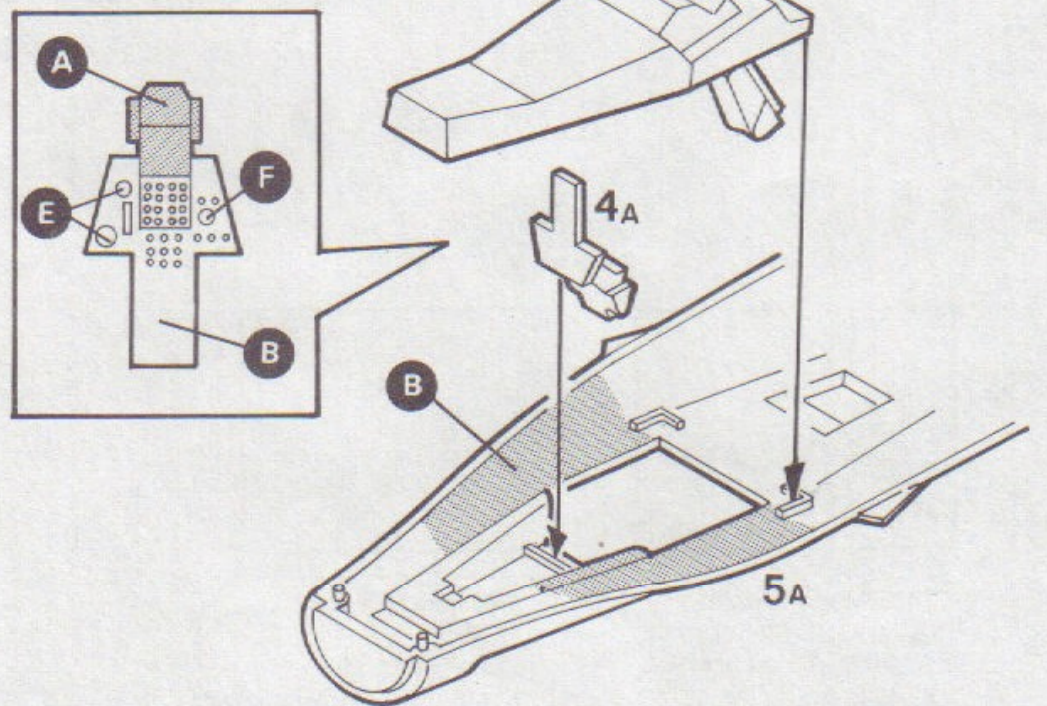
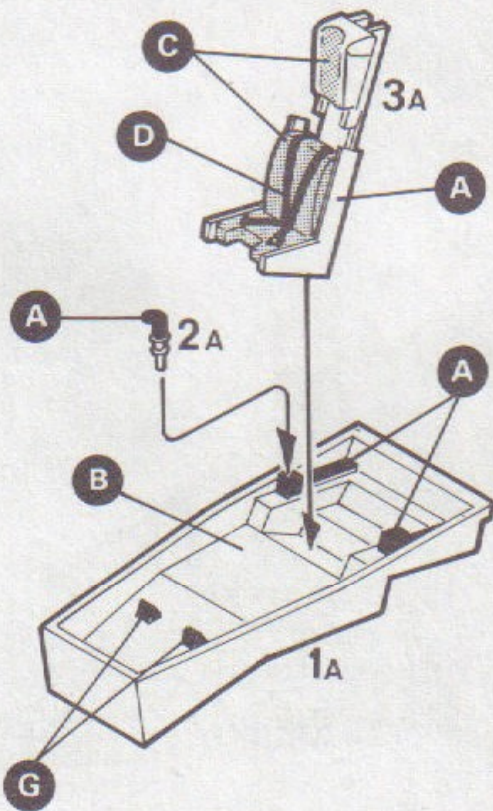

2 6•8

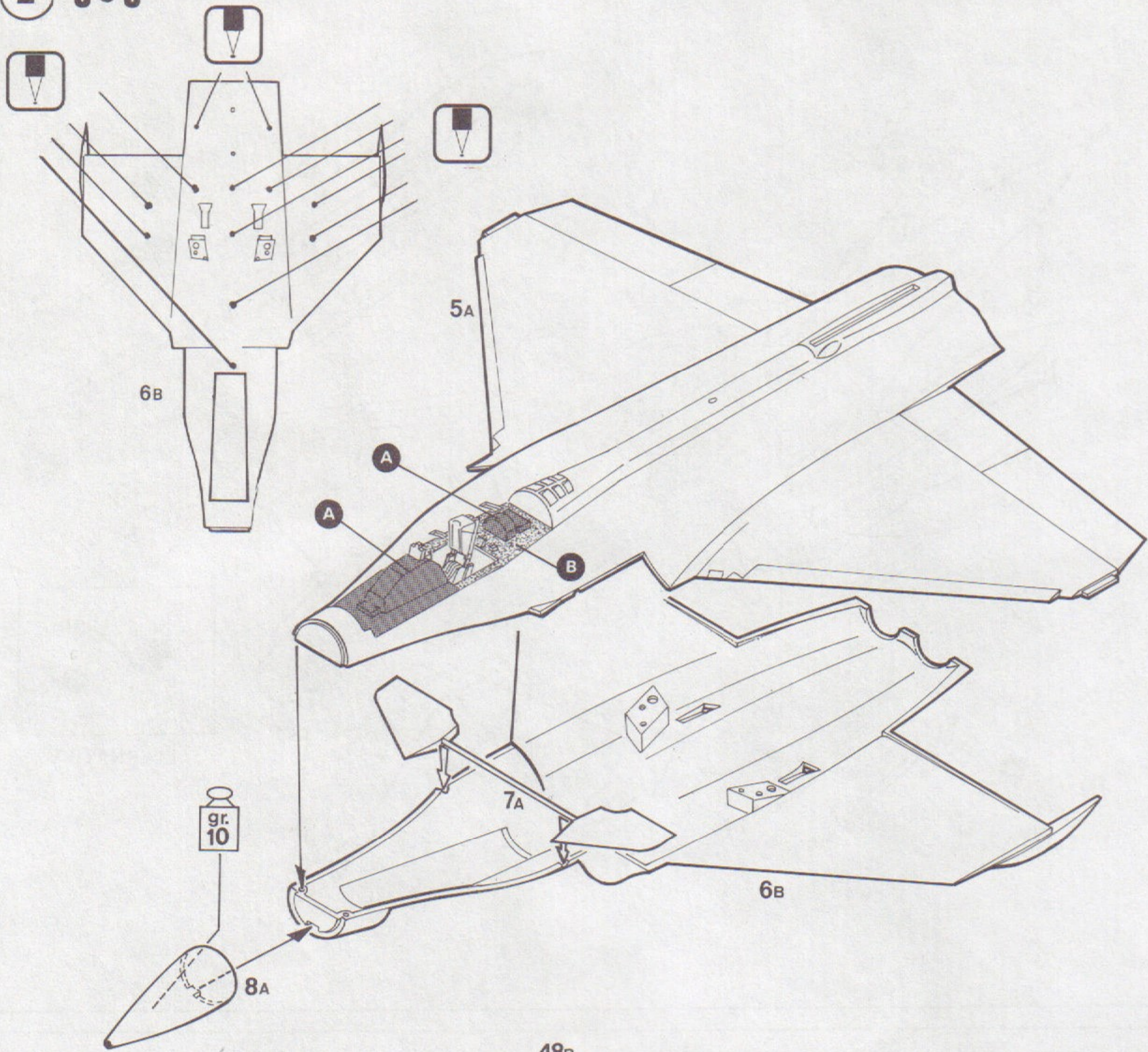

3 9•13  
46•48

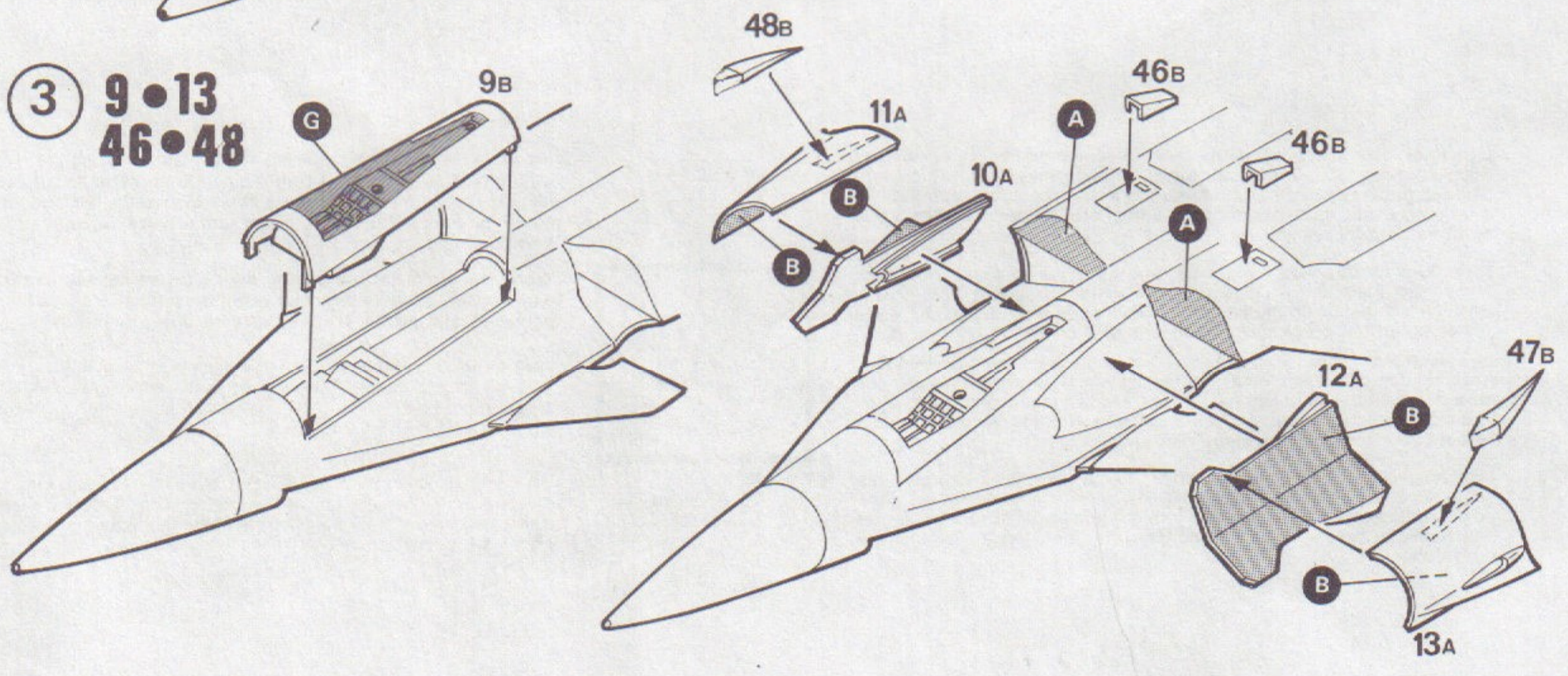

4 14•23•49

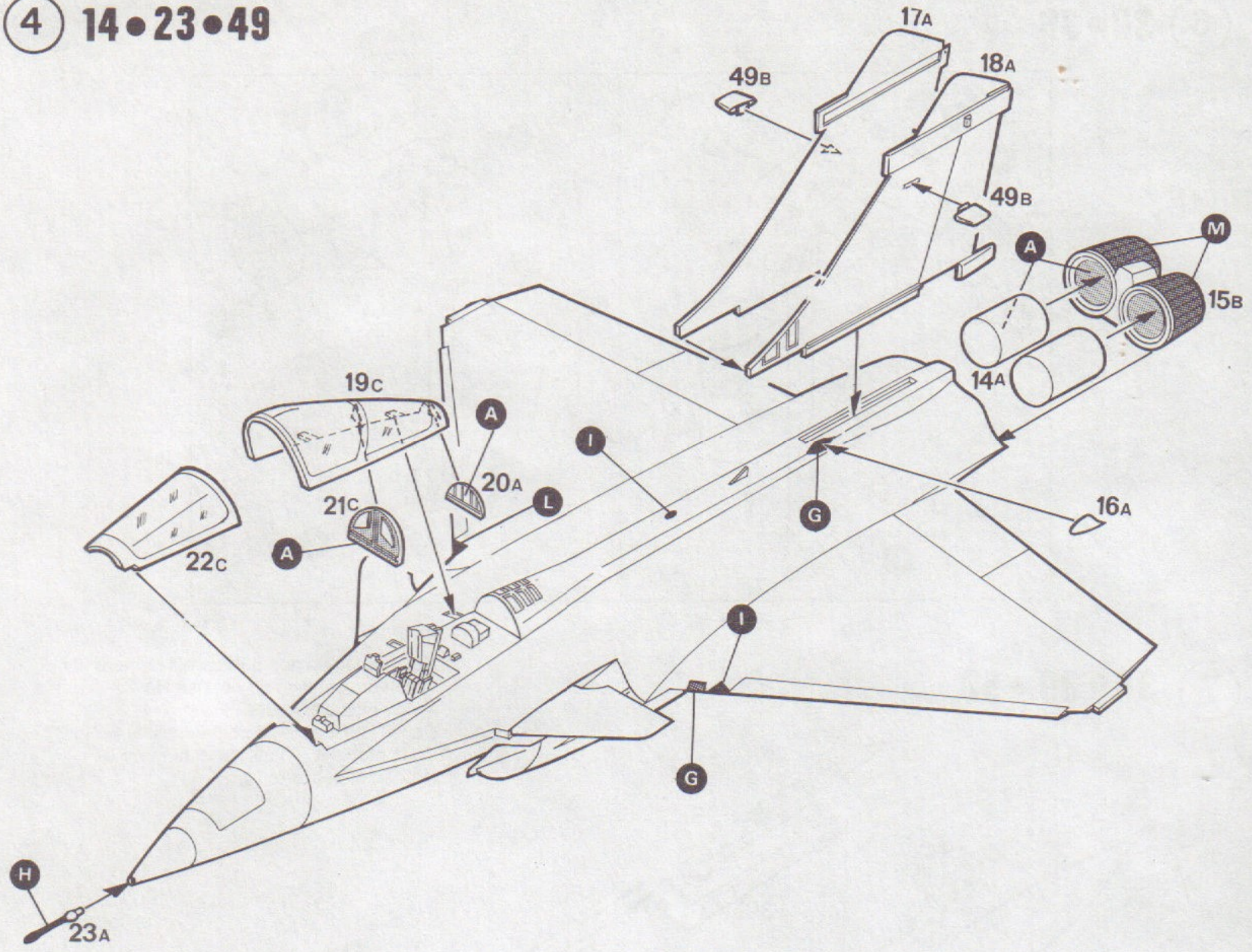

5 24•29  
50•51

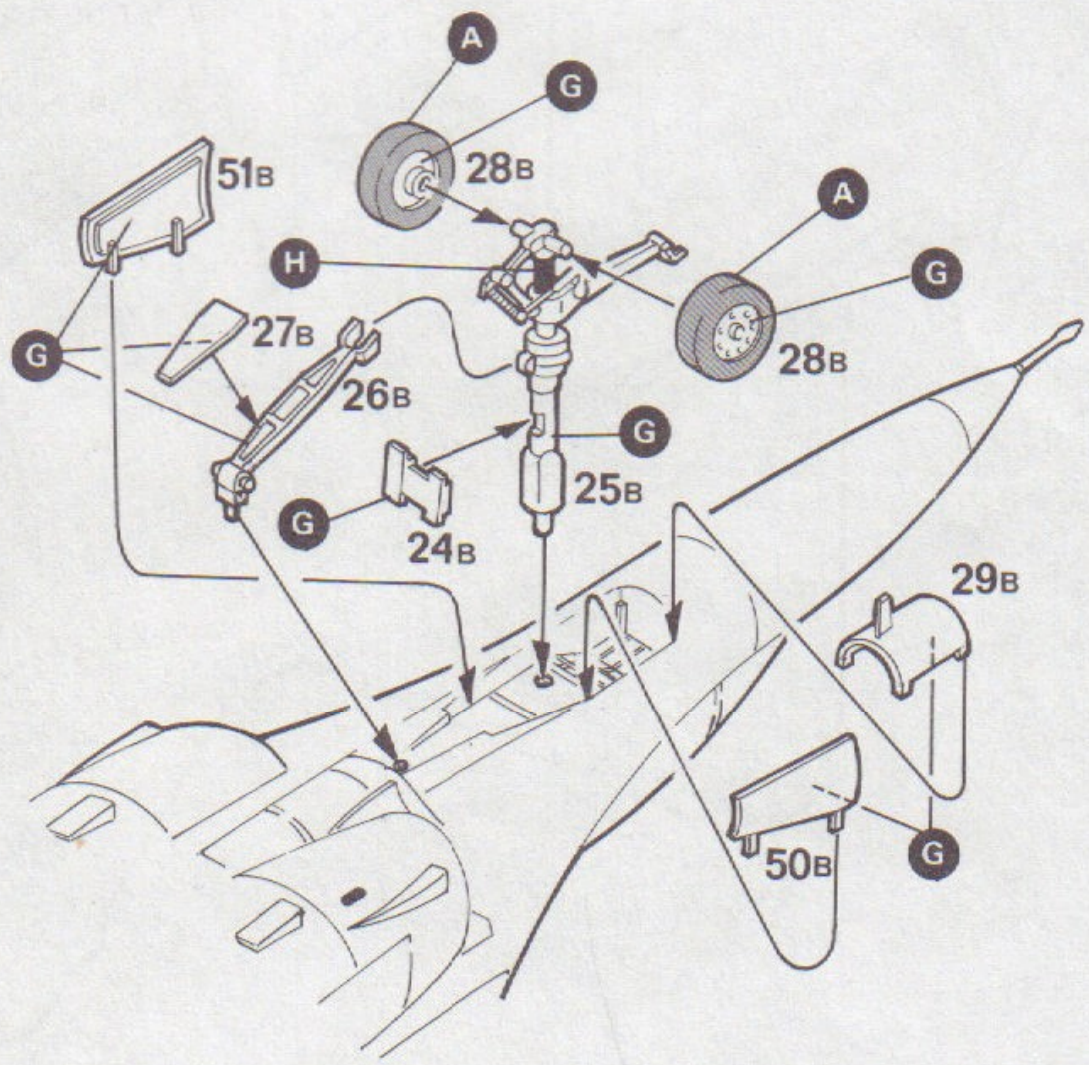

**6 30•36**

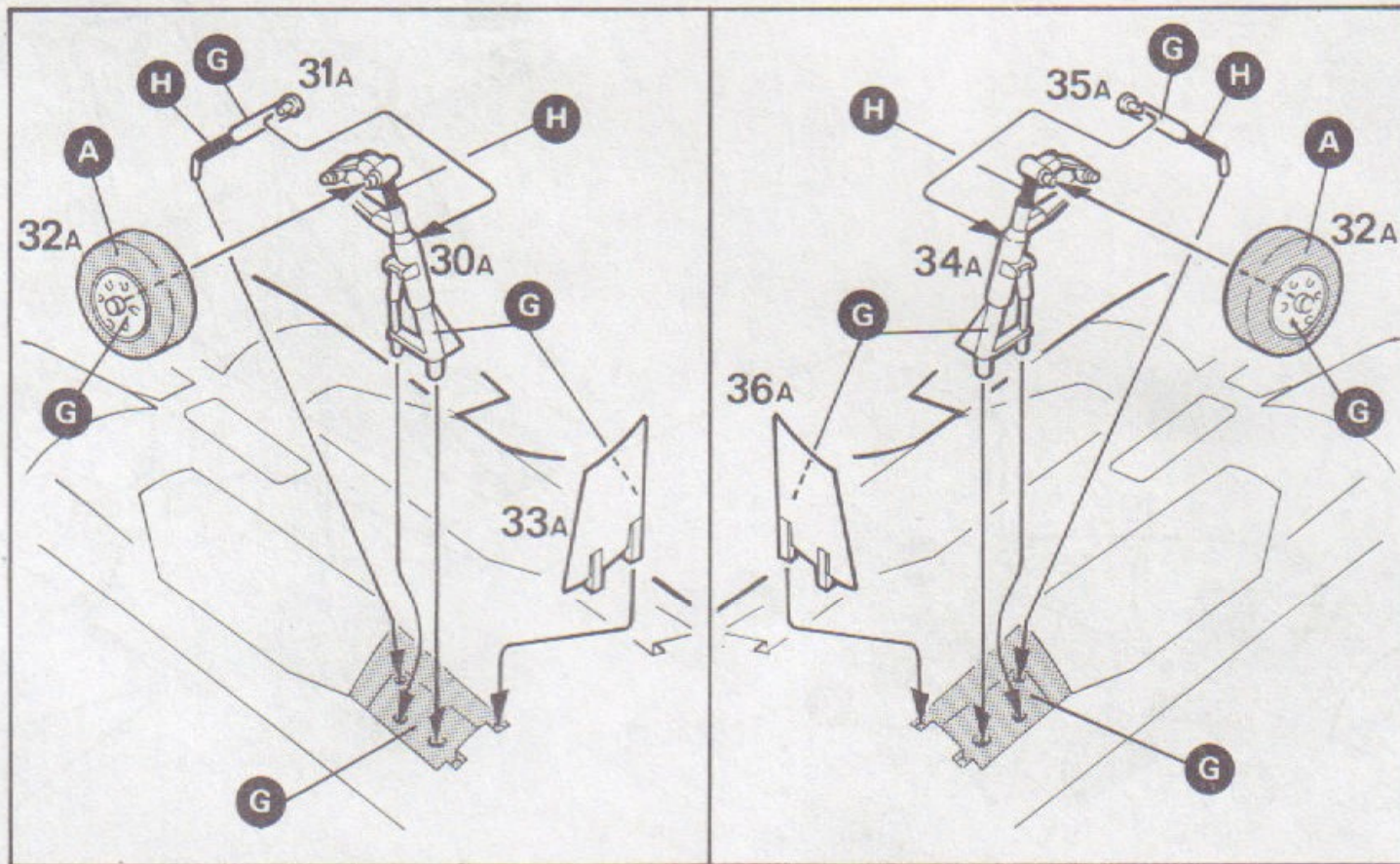

**7 38•39•52**

Nel montaggio non utilizzare il numero 37  
 When assembling do not use No. 37  
 No. 37 nicht verwenden  
 Dans l'assemblage ne pas utiliser le No. 37  
 En le montage, no utilizar el número 37  
 No.37 niet gebruiken

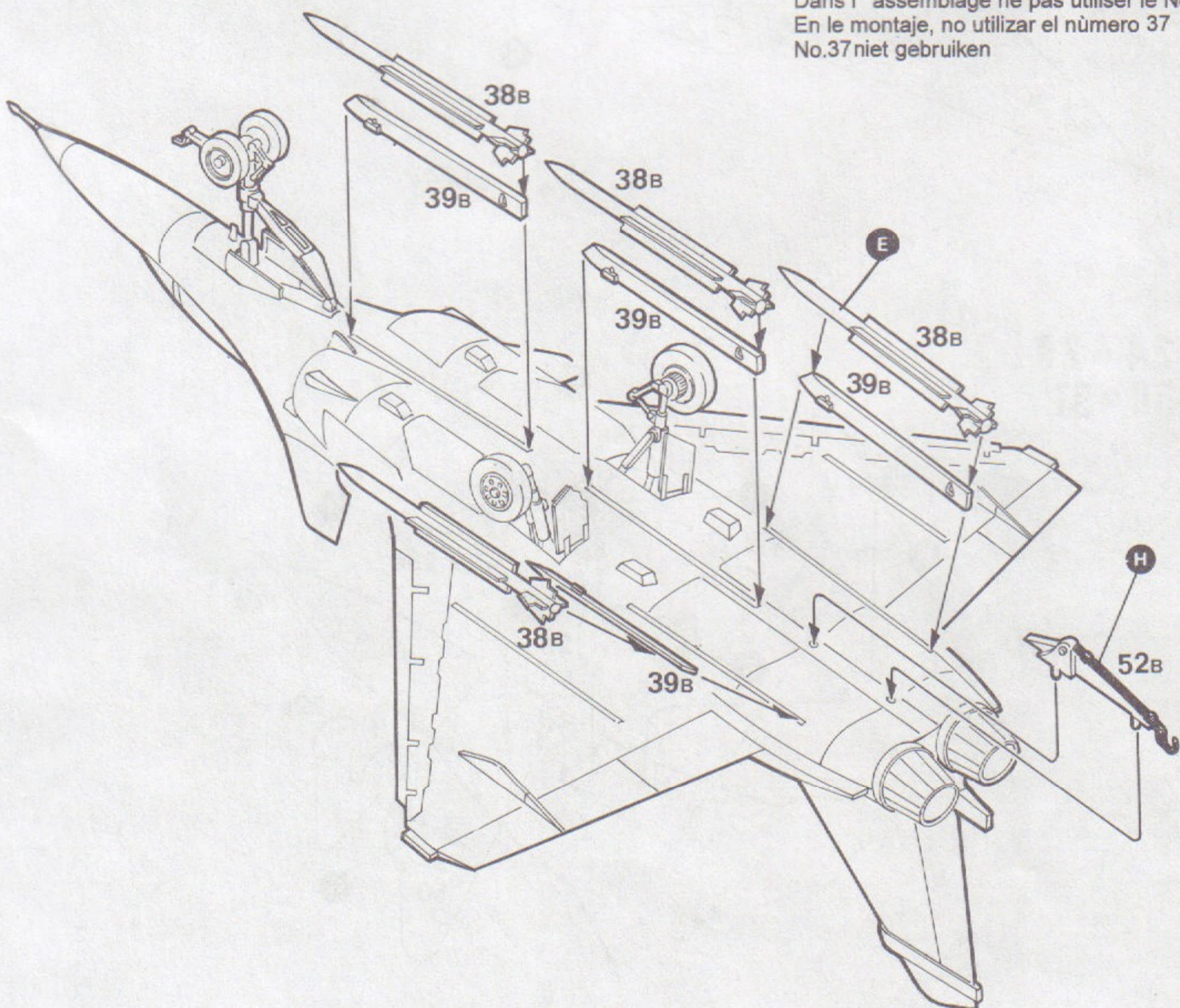

8 40•45•53•54

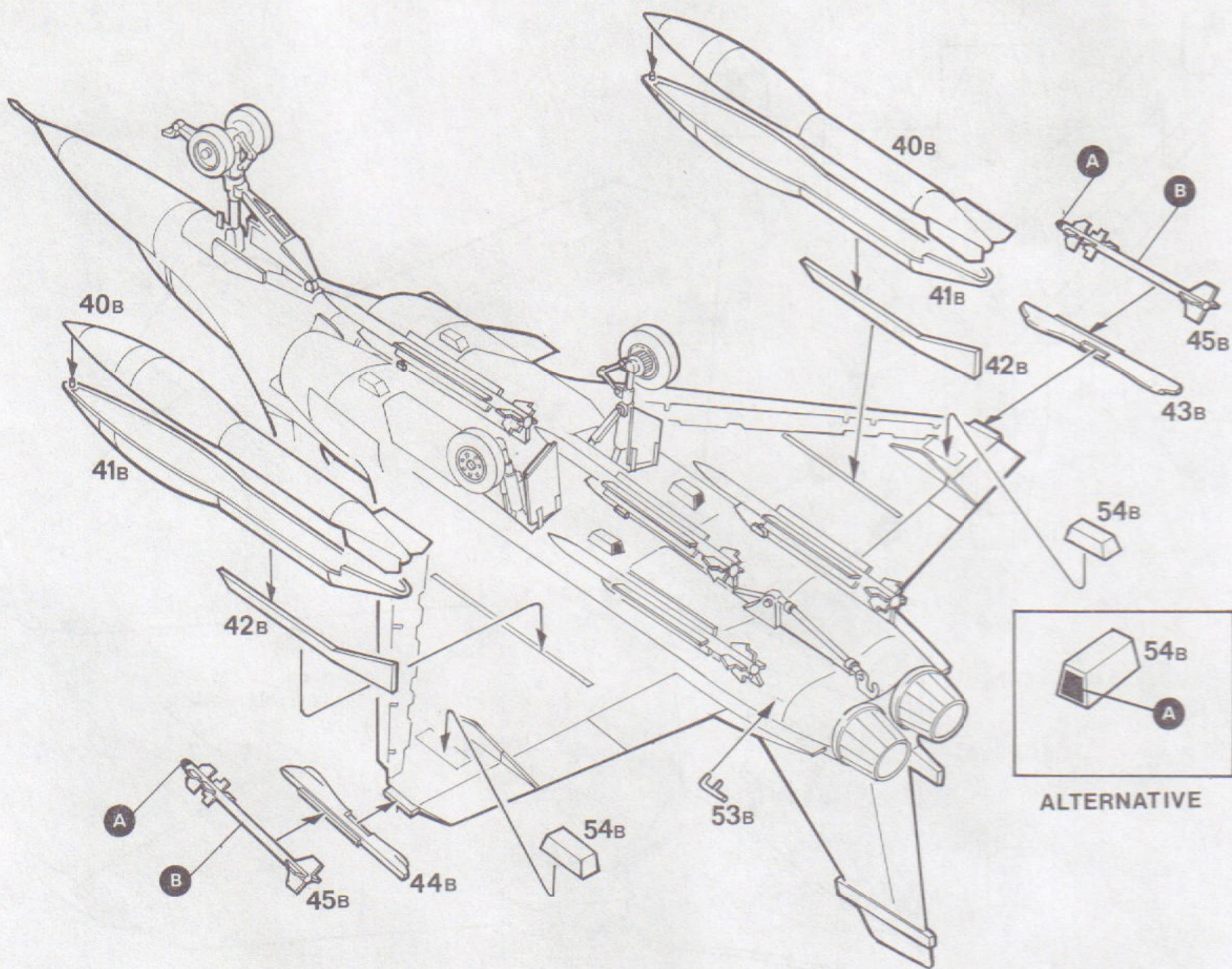

**Istruzioni** per l'applicazione delle decalcomanie. Ritagliare le decalcomanie occorrenti dal foglio, immergerle in un bicchiere d'acqua pulita per circa 1/2 minuto, metterle in posizione sul modello e farle scivolare dalla carta: per una migliore aderenza comprimerle con una pezzuola pulita.

**Directions** for applying the decals: Cut the required decals out of the sheet: dip them into a glass of clean water for about 1/2 minute; position the decals on the kit, letting them slide from the paper. For a better adhesion, press them by means of a clean rag.

**Anweisungen** für Abziehbilder-Anbringung: Die benötigten Abziehbilder vom Blatt abschneiden, in ein Glas reines Wasser für etwa 1/2 Minute eintauchen, auf das Modell legen und dann vom Papierbogen abnehmen. Um eine bessere Haftung zu erzielen, die Abziehbilder mit einem reinen Tuch andrücken.

**Instruction** pour l'application des décalcomanies. Couper les décalcomanies choisies et les plonger environ trente secondes dans un peu d'eau propre. Les placer sur le modèle en les faisant glisser de leur feuille et presser avec un morceau de chiffon pour éliminer les bulles d'air.

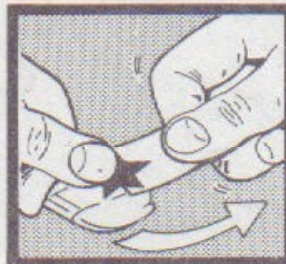

**Istruções** Para la aplicación de las calcomanías: cortar las requeridas, sumergirlas en un recipiente de agua limpia durante 1/2 minuto, colocar las calcomanías sobre el modelo, haciéndolas deslizar sobre el papel. Para una mejor adherencia, presionarlas con un trapo limpio.

**Transfers:** Knip het benodigde deel uit, dempel het ca. 1/2 minuut onder water, houdt het transfer tegen het model en schuif het vanaf het papier op zijn plaats. Met een schoon doekje aandrukken.

**Påsättning av decaler:** Klipp ut den decal som skall användas och doppa den i ett glas vatten under en 1/2-minut. Sätt decalen på plats på modellen och låt den sakta glida av pappret. För att den skall sitta ordentligt, tryck till med en torr duk.

**デカール使用法** 台紙から、それぞれのマークを切り取ります。ぬるま湯に20秒くらいつけて、引き上げます。マークをすべらすようにして台紙からとり、指定の位置にはって下さい。やわらかな布でマーク上を押して気泡を取ってください。マーク面には、かわまで手をふれないでください。

RAFALE M, preproduction a/c 199

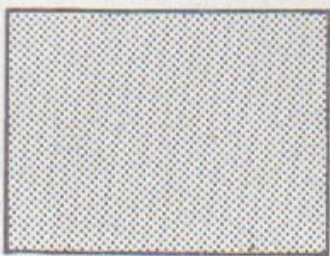
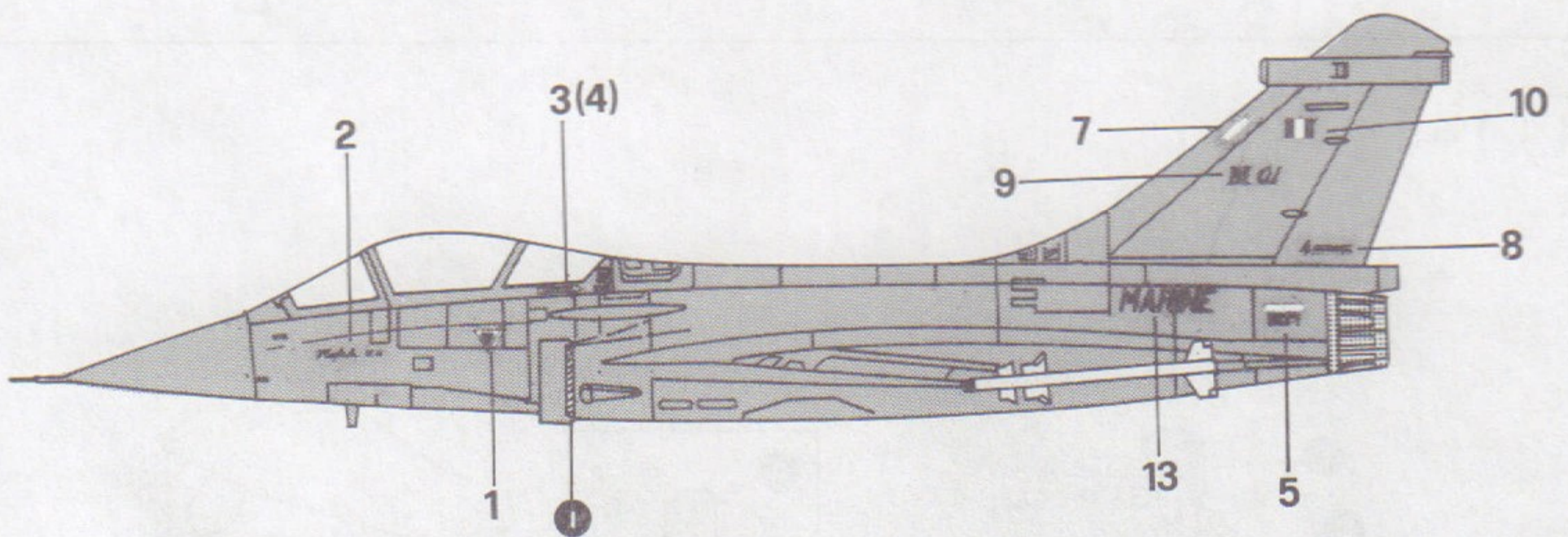
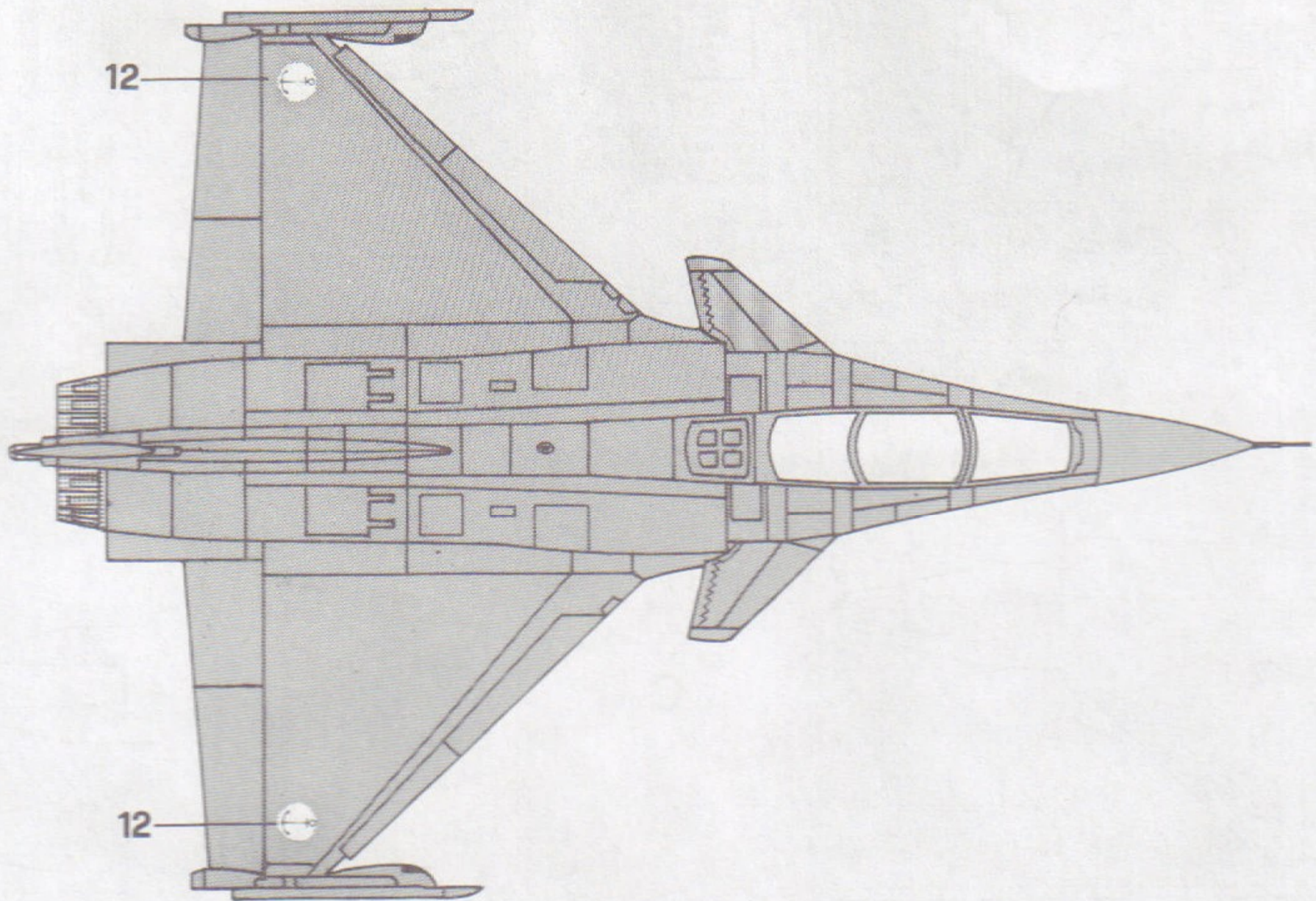

1405 Model Master  
Gun Metal (Metalizer)  
Stahlblau (Metalizer)  
Metallo Scuro (Metalizer)  
Gris Metal (Metalizer)

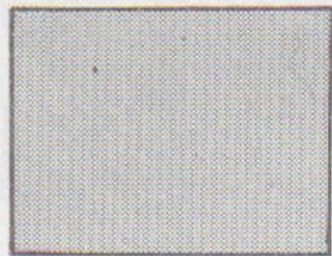

1741 Model Master  
FS36320  
Dark Ghost Gray  
Kompassgrau (M)  
Grigio Azzurro Scuro (O)  
Gris Fantôme Foncé (M)

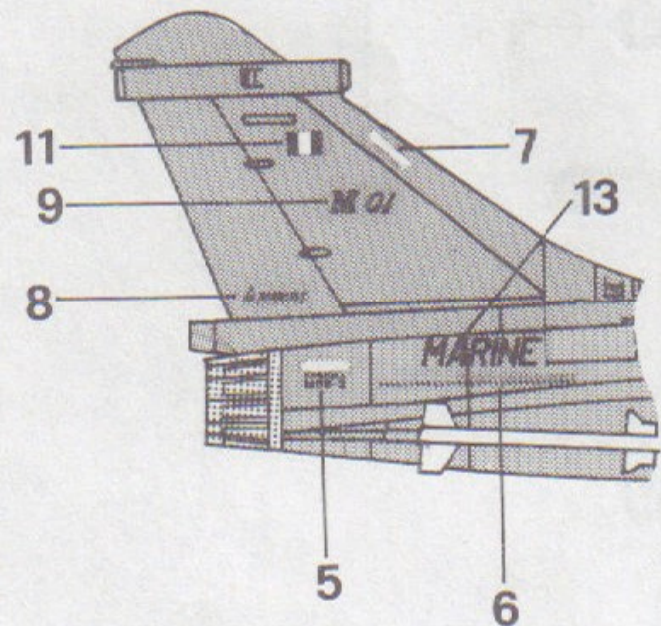



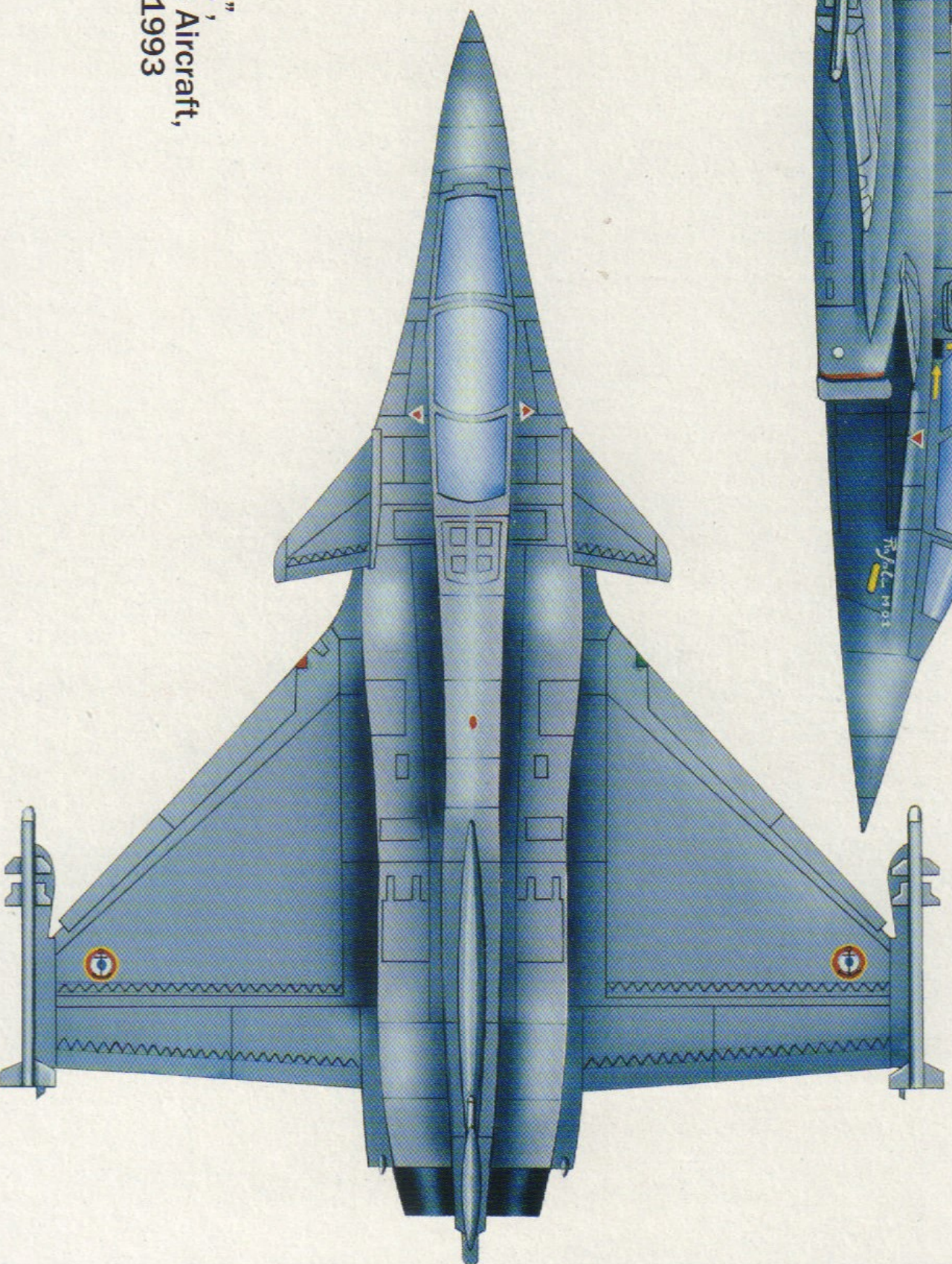
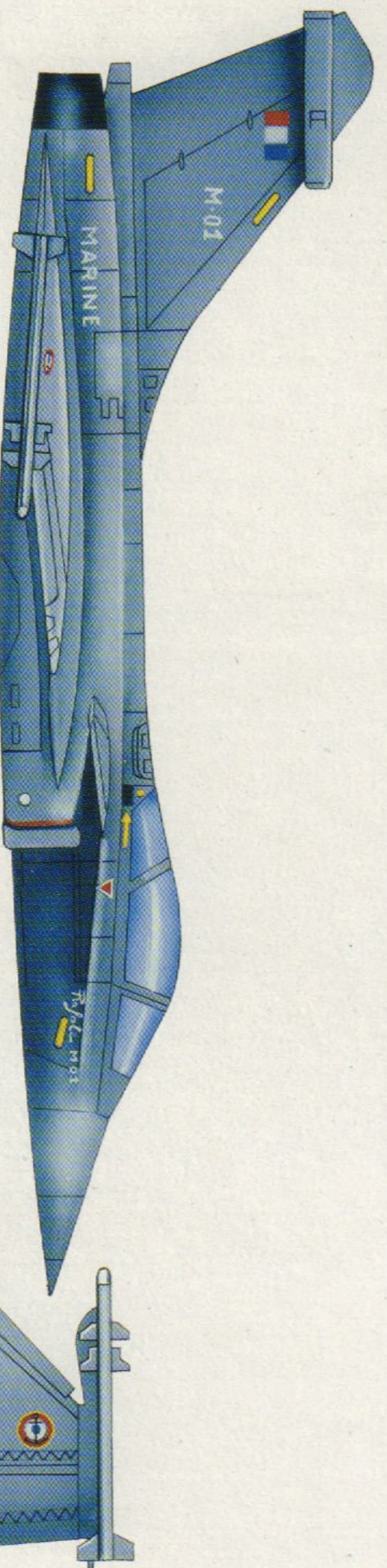

Rafale M "01",  
Development Aircraft,  
French Navy, 1993

MODEL MASTER™  
PAINTS/PEINTURE/FARBEN:

MODEL MASTER™  
ACRYL



Gun Metal Metalizer  
1405 Model Master  
4681 Acryl



Silver  
1546 Model Master  
4678 Acryl



Light Ghost Gray  
FS 36375  
1728 Model Master  
4762 Acryl



**ITALERI**

Maquette plastique à assembler

Made in Italy by: Italeri S.p.A.

Via Pradazzo, 6/B

I-40012 Calderara di Reno

(Bologna) - Italy -

[www.italeri.com](http://www.italeri.com)

[www.lacasaitaleri.com](http://www.lacasaitaleri.com)

This box contains an unassembled plastic model kit. Cement and paint needed to finish model as shown are not included. Multilingual instruction sheet with drawings and decal sheet included. Suitable for children age 10 and over.

Questo kit comprende un modello in plastica da assemblare. Per il montaggio occorrono colori e colla non contenuti in questa confezione. La scatola contiene istruzioni di montaggio grafiche, descrizioni precise in varie lingue e foglio con decalci per decorazioni. Adatto a bambini con più di 10 anni.

Diese Packung beinhaltet einen Plastik-Modellbausatz, eine detaillierte Bauanleitung mit Zeichnungen und Abziehbilder. Für die Fertigstellung werden Klebstoff und evtl. Farbe benötigt, die nicht enthalten sind. Für Kinder ab 10 Jahren geeignet.

Cette boîte contient un modèle réduit en plastique à assembler. Colle et peinture nécessaires à la réalisation du modèle non inclus. Manuel d'instructions multilingue avec schémas et planche de décalcomanies inclus. Pour enfants de plus de 10 ans.

Deze doos bevat een ongebouwd plastic schaalmodel. Lijm en verf om het model zoals afgebeeld te maken, zitten niet in doos. Inclusief bouwtekening in meerdere talen en transfers. Geschikt voor kinderen van 10 jaar en ouder.

Esta caja contiene una maqueta de plástico desmontada. El pegamento y pinturas para acabar el modelo como se muestra no están incluidos. Se adjuntan instrucciones en varias lenguas y hoja de calcomanías. Adecuado para niños de 10 o más años.



© 2005 by Italeri SPA



8 001283 800365