

DECALS CARPENA J.L.

MIRAGE 2000

réf. **72.55**
Set.

Réf. **72.55 MIRAGE 2000 2ème partie**

Echelle 1/72

MADE IN FRANCE

NOTICE D'UTILISATION

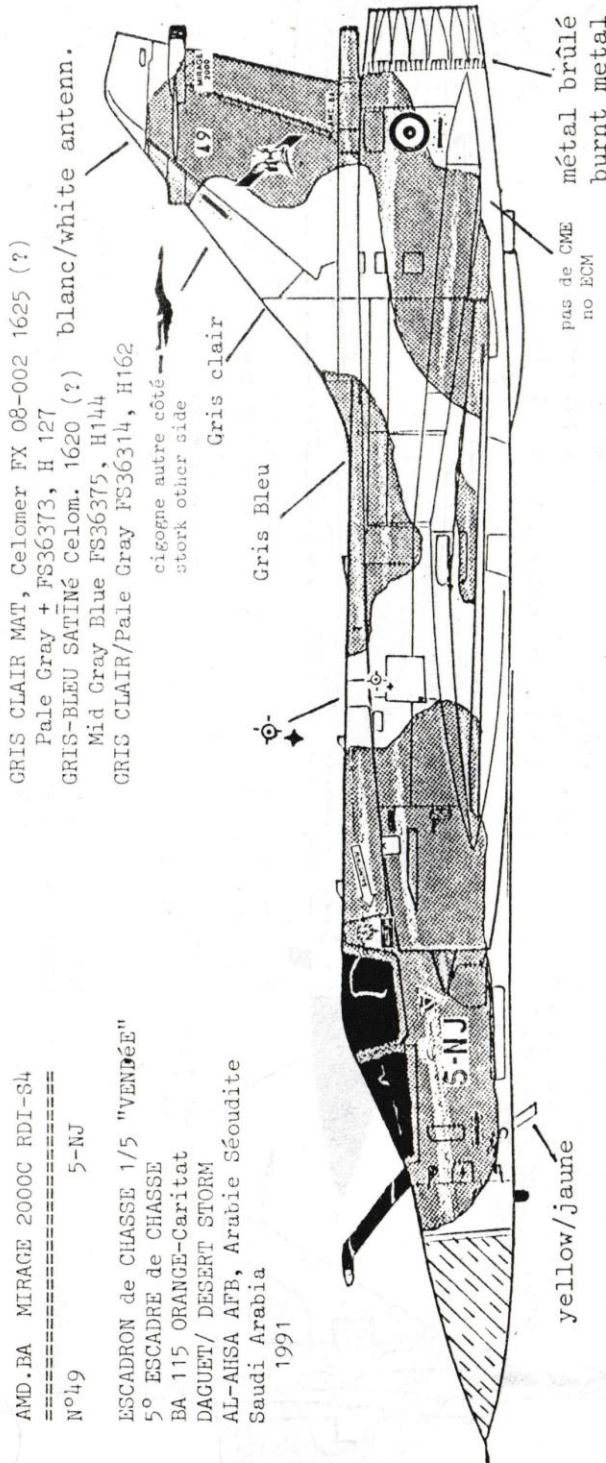

CHRIS CLAIR MAT, Celomer FX 08-002 1625 (?)
Pale Gray + FS36373, H 127
GRIS-BLEU SATINÉ Celom. 1620 (?) blanc/white antenn.
Mid Gray Blue FS36375, H144
GRIS CLAIR/Pale Gray FS36314, H162
cigogne autre côté
stork other side

AMD.BA MIRAGE 2000C RDI-S4
===== 5-NJ
N°49
ESCADRON de CHASSE 1/5 "VENBÉE"
5° ESCADRE de CHASSE
BA 115 ORANGE-Caritat
DAGUET/ DESERT STORM
AL-AHSA AFB, Arabie Séoudite
Saudi Arabia
1991

This is the only Joan/Stork insignia wearing M.2000C in Desert Storm conflict. All other 1/5 sqn acft were devoid of all unit insignia.
Cet avion est le seul appareil du 1/5 portant ses insignes lors de DAGUET. Tous les autres avions du 1/5 étaient curieusement vierges de tout insigne sur les dérivés.

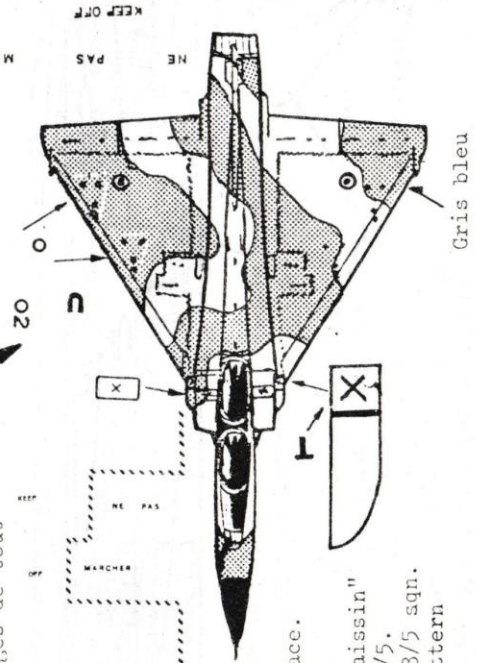

AMD.BA MIRAGE 2000B RDI
===== 5-AN
N°520
avec insignes Jeanne d'Arc, with Joan /Stork insignia
Vu à DOHA, Qatar en avril 1991, avion appartenant au 3/5 "Comat Venaisin"
mais portant encore les insignes de son propriétaire précédent, le 1/5.
Seen in DOHA, Qatar in April '91. This aircraft belongs to the 3/5 sqn.
but still wears its former user's insignia. (Same camouflage pattern
than M.2000C aircraft)

même schéma de cam. que le monoplace.

AMD-BA MIRAGE 2000EG

N° 217

331 MIRA "AIGUÉAS"

ou/or

332 MIRA "GUÉRAKI"

POLEMIKI AEROPORIA

Armée de l'Air Grecque

TANAGRA AFB

Greek Air Force

1989

GRIS CLAIR MAT, Celomer FX 08-002 1625 (?)
Pale Gray + FS36373, H 127
GRIS-BLEU SATINÉ Celom. 1620 (?)
Mid Gray Blue FS36375, H144
GRIS CLAIR/Pale Gray FS36314, H162

logo Mirage 2000 faiblement contrasté
low contrast logo on nose both sides

antennes supplémentaires sur dérive
supplementary antennae

Blanc/white

Gris clair

gris foncé
dk. Grey

tous marquages standard M.2000 en anglais
Standard M.2000 markings in English

Gris Bleu

pas de perche
no refuelling boom

pas de CME
no ECM

Gris FS36314/ H162

AMD-BA MIRAGE 2000EAD

N°741

SABLE CLAIR, Celomer 54-62 3120
Light Sand FS33531, H 121+ 5% H118
SABLE FONCE, Celomer 54-62 3402
Dark Sand, + FS20279, H + 118
GRIS CLAIR SATINÉ, Celom. 54-61 2361
Pale Gray + FS36622, H 28

armement: 2 Super 530 missiles
2 MAGIC 2
1 bidon ventral tank

sable clair

sable foncé

vert au dessus, rouge à l'av.
green up, red front

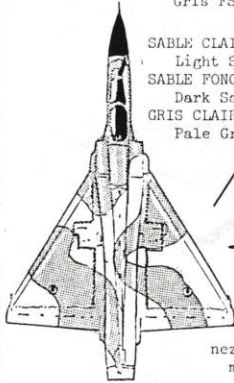

nez noir mat + perche RAV
matt black nose + refuell. boom

blade antenna
antenne différente

tous marquages standards M.2000 en anglais.
standard M.2000 markings in english
Abu Dhabi M.2000 probably have
only their roundels on the wings,
not under.

CME sur karmann
ECM on wing roots
Probablement pas de cocardes
sous les ailes pour les M.2000
Abu Dhabi. Uniquement en extradors.

Blanc/white

AMD-BA MIRAGE 2000C RDI-S5

N° 86

5-NJ

Pin-Up et Tigre
(ex CEAM Mont-de Marsan AFB)
ESCADRON de CHASSE 1/5 VENDÉE
5° ESCADRE de CHASSE
BA 115 ORANGE-Caritat
1991

L'avion est arrivé de Mont-de Marsan à Orange avec le Tigre et la pin-up sur
le seul côté droit. Le côté gauche étant vierge de tout marquage, à l'excep-
tion du n°86 sur la dérive. A Orange, il a volé quelque temps tel quel mais
avec le code 5-NJ ("5" modèle F-1C) tel que nous le fournissons sur la planche.
Ce code uniquement du côté gauche, pas d'insigne sur la dérive.
Aujourd'hui, l'avion est remis aux standards du 1/5.

This aircraft was in Mont-de Marsan Test Center with a Tiger and a Pin-Up
painted for the base Open Doors in summer '91. N° 86 was later flown to
Orange AFB and attached to 1/5 sqn. It kept its special markings for a while
with only one single 5-NJ code on the left nose side with the old F-1C style
"5", but no sqn insignia on tail. Today, n°86/5-NJ is completely standard.

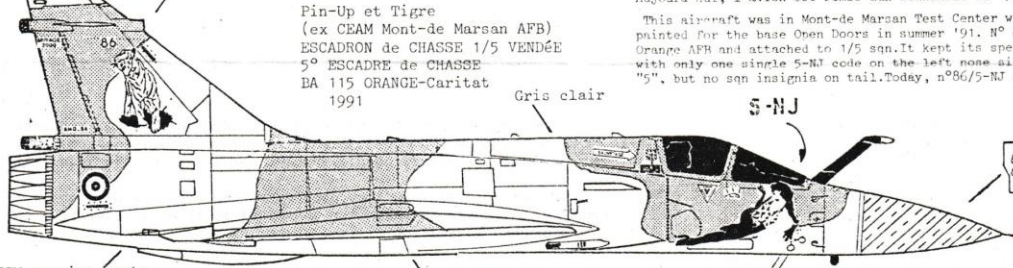

ECM on wing roots
CME sur karmann

Tous marquages standards Mirage 2000
Standard M.2000 markings.

Gris clair

trappe AV
frontwheel door

Le n°335/4-NJ a été le sujet de notre planche 7254, mais en version standard
gris/vert. L'avion a été repeint en mai 1992 pour les manoeuvres RED FLAG 92
à Nellis AFB, Nevada. Les teintes "Guerre du Golfe" ont été retenues en respec-
tant le dessin du schéma standard, l'insigne combiné du côté droit de dérive
est cependant repeint inversé, le Sioux regardant vers l'arrière. Le n° 335
est repeint un peu bricolé, ce qui fait tout l'intérêt et cet additif partiel
à la réf. 7254, le reste étant à récupérer sur la planche citée. Ceci est dû
surtout à l'arrivée tardive des informations sur RED FLAG.

N° 335/4-NJ was the subject of our 7254 decal sheet but in standard Green/Gray
scheme. This acft has been repainted in May 92 for RED FLAG '92. The DACHBT/
DESERT STORM paint scheme have been retained, but the right side insignia
has been reversed (Sioux looking AFT). The serial looks somewhat odd and adds inter-
est to the plane finish. The rest of this acft markings are on sheet 7254,
"Mirage 2000 part one".

AMD-BA MIRAGE 2000N

N° 335

4-BJ

"RED FLAG '92"
JAUNE SAHARA, Celomer 8106
Desert Sand FS23448 (+ Blanc/white) + H 93 + 10% H121
SABLE JAUNE CLAIR (?) Celom. Y 3251
Yellow Sand, light, FS20266 + blanc/white, H94
GRIS CLAIR MAT, Celom FX 1625 (?)
Pale Gray + FS36373, H127

Modèle marq. stand. M.2000. Pour
RED FLAG marq. surf. supérieures
recouvertes peintures, sauf triangles
et flèches éjection-sauvetage

Model for M.2000 standard
marks. For RED FLAG reduced to
strict minimum: triangles
and arrows only on uppersurf.

Sable foncé

Sable Sahara

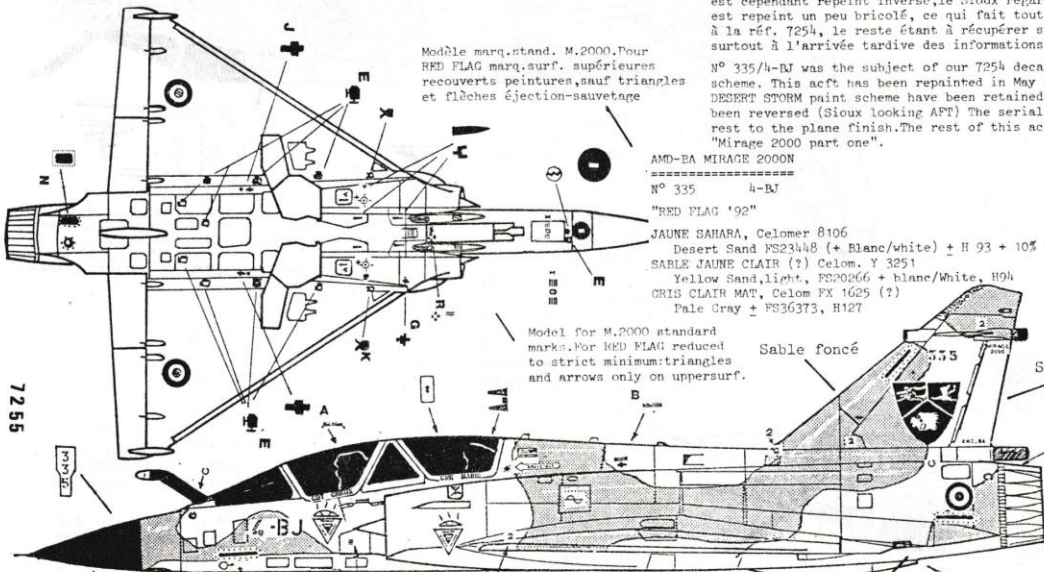

noir mat/matt black

autre côté
other side

GOT CHRUX

CNR MARK

nom équipage
crew names

CME/ECM gris clair

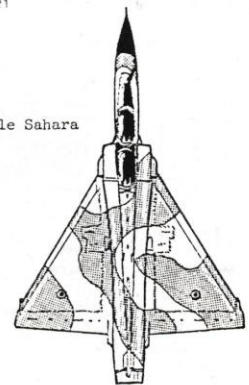

DASSAULT MIRAGE 2000C RDI-S5
 =====
 N° 103 12-YN

SPA 89 "GUEPE" (Wasp)
 SPA 162 "TIGRE" (Tiger)

ESCADRON de CHASSE "CAMBRESIS" 1/12
 12° ESCADRE de CHASSE
 BA 103 CAMBRAI-Epinoy
 1992

exemple d'emplacement "Lag" 56 RAF SQM posé en 1991
 example of 56 RAF SQM zap on some acft (2/5 only)
 not for this n°56/5-0A !!
 exemple d'emplacement marquage participant DAGUET pour le 2/5 BA 115 ORANGE-Caritat
 (pas sur le n°56 !!)

Insignes de tradition précédemment
 portés sur les "OURACAN" du 1/12
 These insignia were reproduced from
 the old "OURACAN" of 1/12 in the 1950's.

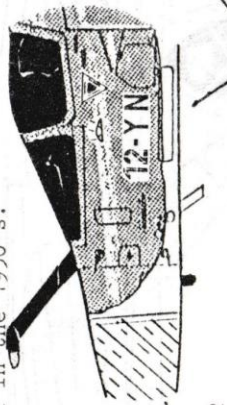

Gris FS36314/ H162
 AMD-BA MIRAGE 2000C RDI-S4
 =====
 N° 56 5-OA

Avion du "Patron" de l'Escadron
 Esc. 2/5 Commanding Officer aircraft
 (premier avion livré au 2/5 en 1989)

ESCADRON de CHASSE 2/5 "ILE de FRANCE"
 5° ESCADRE de CHASSE
 BA 115 ORANGE-Caritat
 1989-1992-

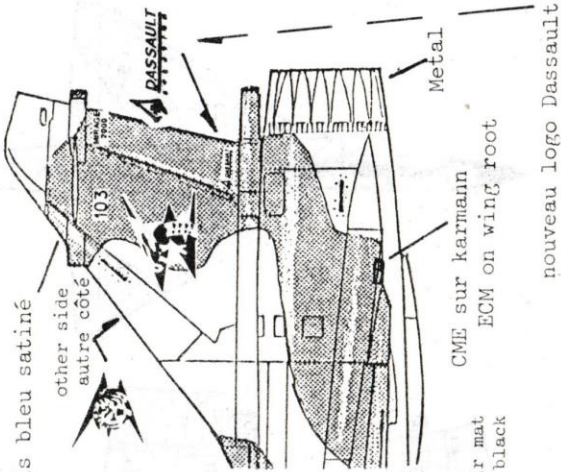

gris bleu satiné
 other side
 autre côté
 Metal
 CME sur karmann
 ECM on wing root
 nouveau logo Dassault
 new logo

DOCUMENTATION

- =====
- AIR ACTION N°4, 23,24,25,29,30,31,32
 - AIR FAN N° 117,119,123,154,155,156,160,161
 - Le FANA de L'AVIATION N°226,264,265
 - REPLIC N°6
 - AIR FORCES MONTHLY 3-90
 - AIR INTERN'L 12-87
 - AIR ACTUALITÉS 6-91,1-92,2-92
 - ARCHIVES M. FOURNIER
 - PHOTOOTHÈQUE DASSAULT
 - DOCUMENTATION PERSONNELLE
 - MIRAGE I, Duchateau/Huertas
 - La VICTOIRE VENUE du CIEL, Lavaucelle/Sirpa 1992
 - SCALE AIRCRAFT MODELLING 6-87
 - FEDERAL STANDARD FS 595b, 1989
 - INTERNATIONAL CELOMER, nuancier, paintrange 1977
 - HUMBROL paintrange,nuancier
 - IPMS COLOR CROSS GUIDE David Klaus, IPMS USA

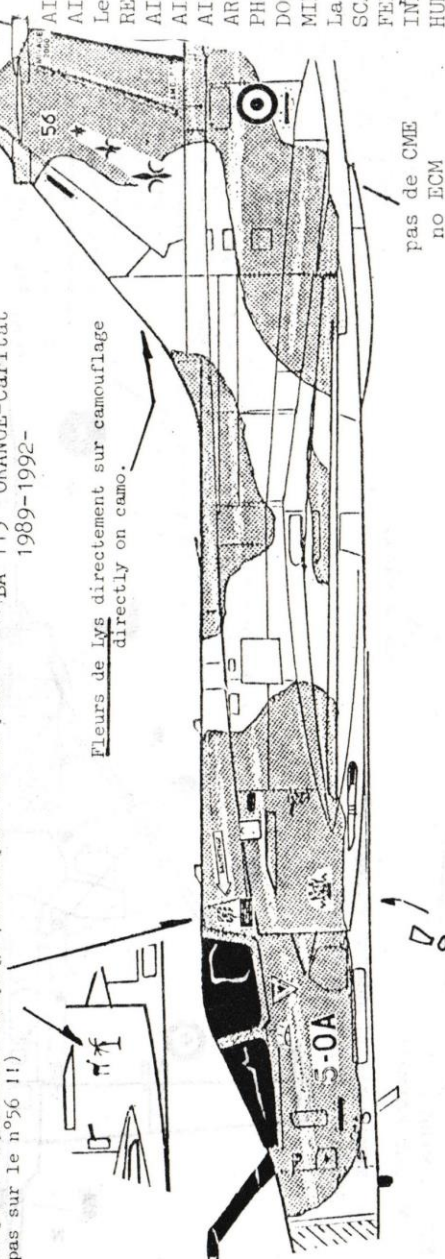

Cet avion devait servir de modèle pour la décoration standard des 2000
 du 2/5, mais le choix se porta sur l'insigne de tradition original.
 L'avion vole encore comme ça aujourd'hui, avec le 518/ 5-0J, un M.2000B

This acft was the prototype for new M.2000 's new 2/5 tail markings, but
 the old traditional marks were finally retained. N° 56/5-0A still flies
 marked like this in company of N° 518/5-0J, a M.2000B.

Coordinateur du projet: Freiherr von Fink

Maquettes recommandées/Recommended kits:
 ++++++
 Mirage 2000C/B/N: Heller