

C

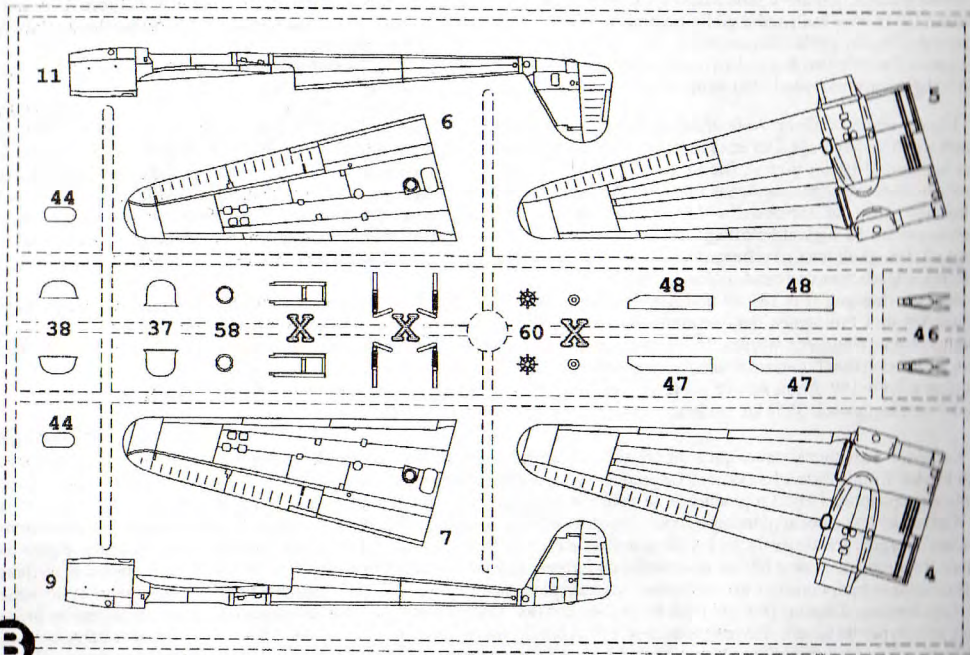

B

X NOTE: PARTS NOT FOR USE

STEP
7

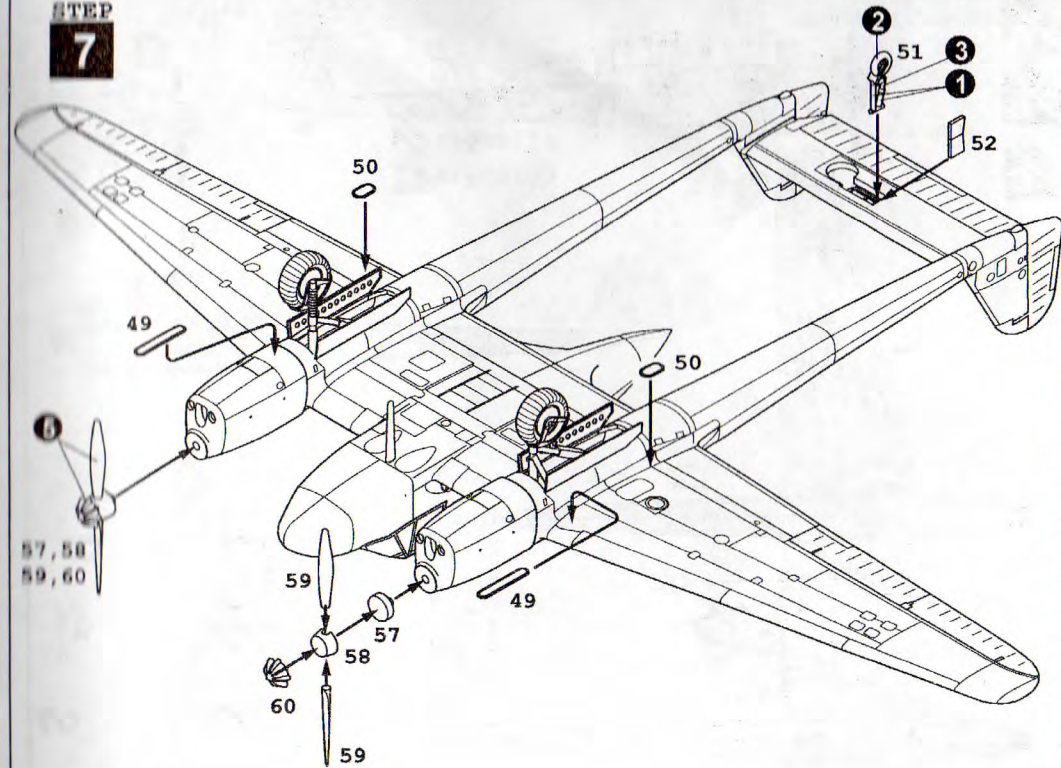

INFO VIEW - LEFT & RIGHT VIEW FOR cam C

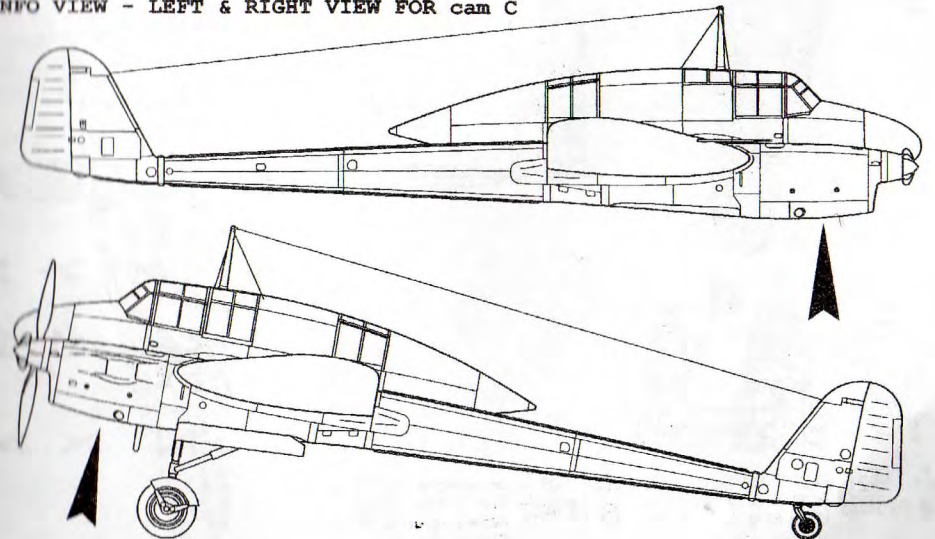

Fw 189B

Luftwaffe training units early 1940

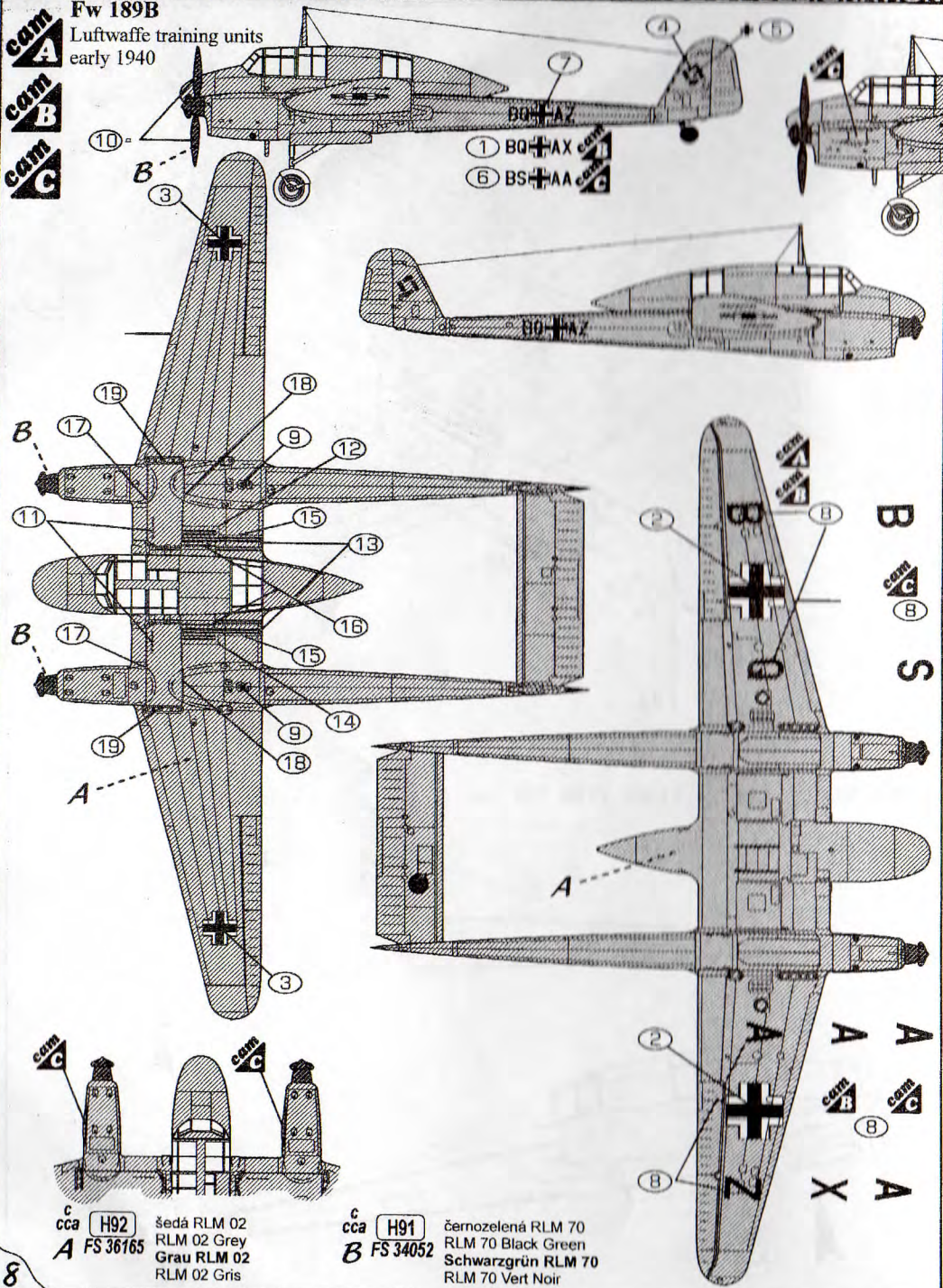

cca H92 Sédá RLM 02
A FS 36165 RLM 02 Grey
RLM 02 Grey

cca H91 Černozelená RLM 70
B FS 34052 RLM 70 Black Green
Schwarzgrün RLM 70
RLM 70 Vert Noir

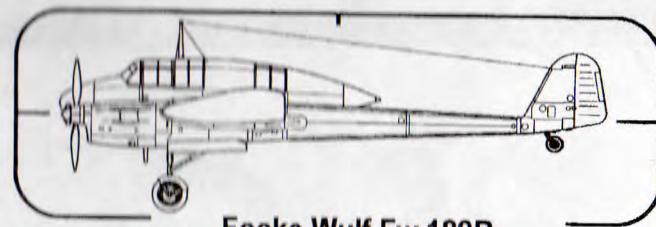

Focke Wulf Fw 189B

Kit No. 72506

PLASTIKOVÝ MODEL LETOUNU 1/72 PLASTIK FLUGZEUG MODELLBAUSATZ MAQUETTE RÉDUITE EN PLASTIQUE

CZ Tento neobvyklý průzkumný letoun byl vyvinut a vyráběn na konci třicátých let firmou Focke-Wulf Flugzeugbau GmbH. První prototyp vzletl v červenci 1938 a předseriové stroje Fw 189 A-0 byly dodány v září 1940. Výroba pokračovala až do srpna 1944 a některé stroje byly vyráběny v továrně Aero a také ve francouzských podnicích v Bordeaux-Mérignac. Od roku 1941 byl tento stroj znám i Spojencům, kteří jej přezdívali „létající oko“. Naprostá většina letounů Fw 189 sloužila na východní frontě. Focke-Wulfov Fw 189 A prokázaly, že mají odpovídající výkony, schopnost používat nezapevněná letiště, vynikající manévrovatelnost, jednoduchost údržby, odolnost, schopnost nést dostatečnou výzbroj a operační vybavení. Tyto vynikající letouny byly také používány ve slovenském, maďarském a rumunském letectvu.

HISTORIE

Byly vyvíjeny také bitevní (Fw 189 C) a cvičné (Fw 189 B) verze. Z posledně jmenované byly postaveny tři prototypy předprodukční série B-0 a deset sériových strojů B-1, jež byly užívány pro výcvikové a spojovací účely. V porovnání se standardní verzí "A" bylo uspořádání kokpitu a trup zcela změněno, tak aby se dalo umístit pět pilotních sedadel. Specifikace Fw 189: 2 motory Argus As 410 A-1 o výkonu 465 koňských sil; rozpětí 18,4 m; nosná plocha 38 m²; délka: 12,05 m; výška 3,1m; vzletová hmotnost 3950 kg; max. rychlost 350 km/h; dostup 7300 m; max. dolet 670 km.

GB This unusual reconnaissance airplane was developed and manufactured by the Focke-Wulf Flugzeugbau GmbH in late thirties. The first prototype made its maiden flight in July 1938 and pre-production series Fw 189 A-0 was delivered in September 1940. Production continued until the August 1944 and some machines were produced in the Czech Aero company as well as in French factories at Bordeaux-Mérignac. From 1941 the plane was known by the Allies as „the Flying Eye“ and most of the Fw 189s was used on the Eastern front. The Fw 189 A series proved to possess just the right attributes of performance, ability to use short unpaved airstrips, outstanding manoeuvrability, basic simplicity, toughness, ability to carry useful armament and operational equipment. These excellent aircraft served also with the Slovakian, Hungarian and Rumanian air forces.

HISTORY

Ground attack (Fw 189 C) and trainer versions (Fw 189 B) were also developed. Three pre-production prototypes (B-0) and 10 series aircraft (B-1) were built and used for training and liaison duties. In comparison with the standard "A" version the fuselage and cockpit layout of the Fw 189 B was completely different in order to accommodate five pilot seats. Specification of Fw 189: two Argus As 410 A-1 engines - 465 hp; span 18.4 m; wing area 38 sqm; length 12.05 m; height 3.1 m; flying weight 3950 kg; maximum speed 350 km/h; ceiling 7300 m; max. flying range 670 km.

D Dieses ungewöhnliche Aufklärungsflugzeug wurde durch die Focke-Wulf Flugzeugbau GmbH in den späten dreissiger Jahren entwickelt und erzeugt. Der erste Prototyp unternahm seinen Erstflug im Juli 1938 und die Vorproduktionsserie Fw 189 A-0 wurde im September 1940 geliefert. Die Erzeugung lief bis August 1944 und einige Maschinen wurden in der tschechischen Firma Aero, sowie in französischen Fabriken in Bordeaux-Mérignac gebaut. Seit 1941 war das Flugzeug durch die Alliierten als „Fliegendes Auge“ bekannt und die meisten Fw 189 wurden an der Ostfront eingesetzt. Die Fw 189A Serie erwies entsprechende Leistungsparameter, Fähigkeit Feldflugplätze zu benutzen, ausserordentliche Manövrierfähigkeit, Einfachheit der Instandhaltung, Beständigkeit, Fähigkeit nützliche Bewaffnung und Einsatzrüstung zu tragen. Dieses hervorragende Flugzeug diente auch in der slowakischen, ungarischen und rumänischen Luftwaffe.

HISTORIE

Schlachtflugzeug (Fw 189 C) und Ausbildungsversionen (Fw 189 B) wurden auch entwickelt. Von der zuletzt genannten Version wurden drei Prototypen der Vorproduktionsserie B-0 und zehn Serienmaschinen B-1 hergestellt, die für Trainings- und Verbindungszwecke eingesetzt wurden. Im Vergleich mit der Standardversion "A" wurden das Cockpit und der Rumpf vollkommen verändert, so daß sich fünf Pilotensitze unterbringen ließen. Spezifikation von Fw 189: Argus As 410 A-1 (2x) Triebwerk, mit 465 PS Leistung; Spannweite 18,4 m; Tragfläche 38 m²; Länge 12,05 m; Höhe 3,1 m; Fluggewicht 3950 kg; Höchstgeschwindigkeit 350 km/h; Gipfelhöhe: 7300 m; max. Flugweite 670 km.

F Cet avion de reconnaissance qui avait une silhouette pour le moins originale, fut développé et construit vers la fin des années trente par Focke-Wulf Flugzeugbau GmbH. Le premier vol d'essai du prototype a lieu en juillet 1938 et les premiers appareils de série sont livrés en septembre 1940. La production se poursuit jusqu'en août 1944 et une partie des appareils sont produits par la firme tchèque Aero et par les usines aéronautiques françaises de Bordeaux-Mérignac. A partir de 1941 l'avion est connu par les Alliés comme „l'oeil volant“. La plus grande partie des Fw 189A sont utilisés sur le front de l'Est. Le Fw 189A possède toutes les qualités requise pour sa mission: il est robuste et peut utiliser des terrains de fortune, sa manoeuvrabilité est hors normes, facile d'entretien il peut charger divers armements et équipements. Cet excellent avion sera également utilisé par les forces aériennes hongroise, roumaine et slovaque.

HISTORIQUE

Ames versions d'attaque (Fw 189 C) et d'entraînement (Fw 189 B) sont également développées. Cette dernière version précitée avait trois prototypes de la série d'avant-production B-0 et dix engins de série B-1, qui étaient utilisés à des fins d'entraînement et de communication. En comparaison avec la version standard "A", l'aménagement du cockpit et le fuselage étaient entièrement modifiés de sorte à pouvoir y placer cinq sièges de pilote. Spécification du Fw 189: moteur Argus As 410 A-1 (2x) 465hp; envergure 18m 40; surface de l'aile 38 m²; longueur 12m 05; hauteur 3m 10; poids en vol 3950 kg; vitesse de pointe 350 km/h; plafond: 7300 m; etendu maximale de vol 670 km.

STEP
5

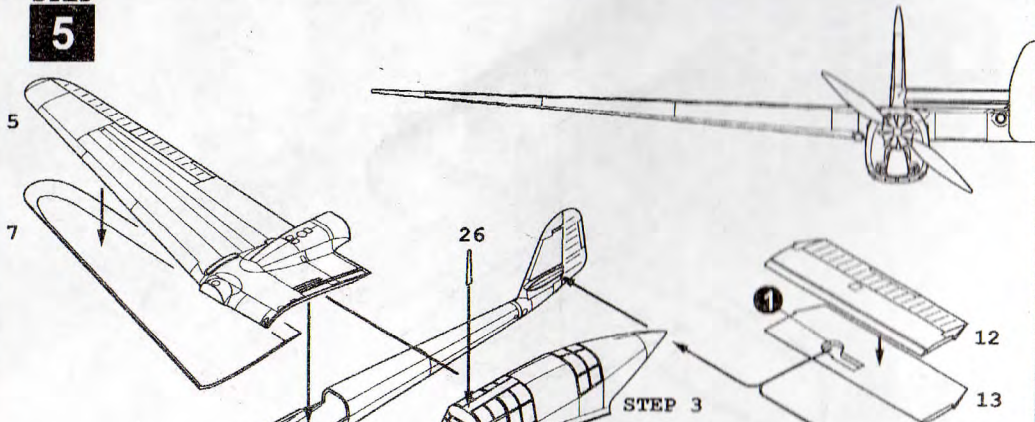

STEP
6

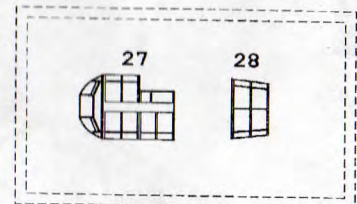
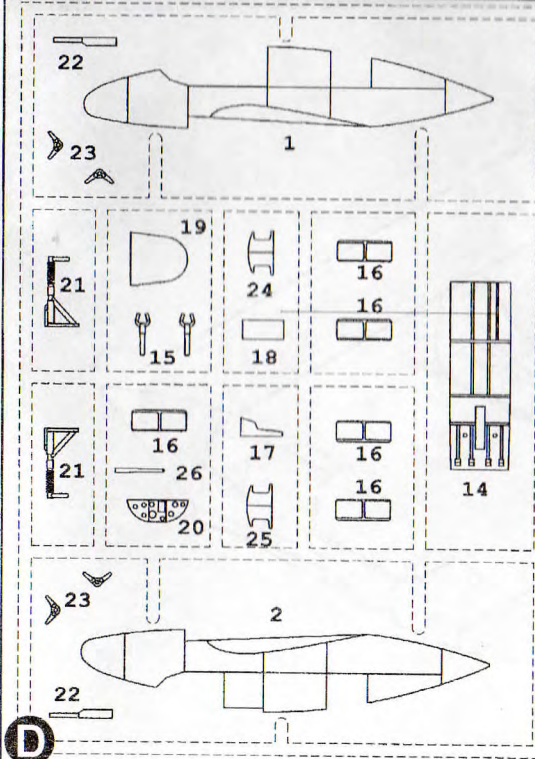
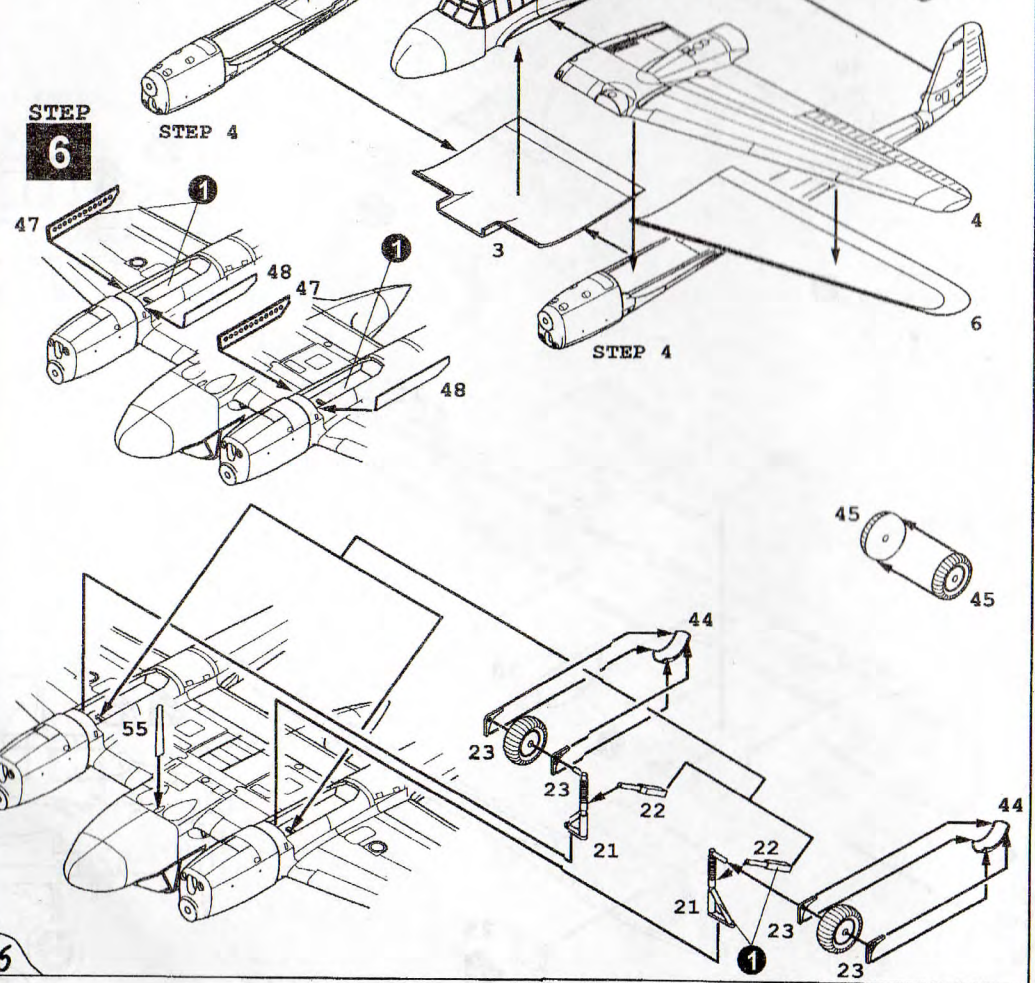

NATRÍT - COLOUR - FARBEN - PEINDRE

- Humbrol 78**
Sedá
Grey FS 34226
Grau RLM 02
Gris **1**
- Humbrol 33**
Černá
Black
Schwarz
Noir **2**
- Humbrol 56**
hliníková
Aluminium **3**
- Humbrol 67**
šedá
Grey FS 36081
Grau RLM 66
Gris **4**
- Humbrol 91**
černozelená
Black Green FS 34050
Schwarzgrün RLM 70
Vert Noir **5**

D

STEP
1

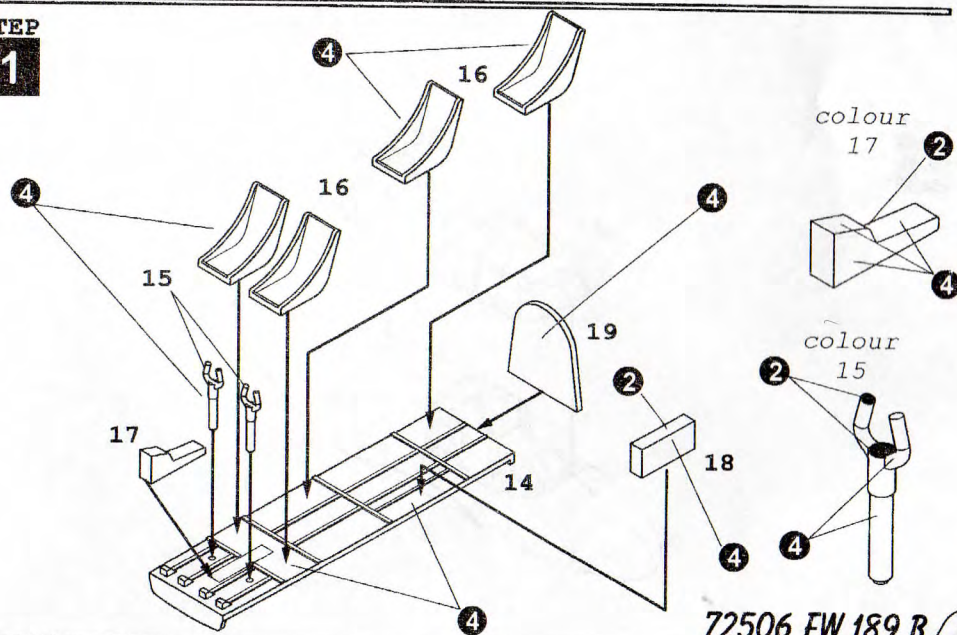

STEP
2

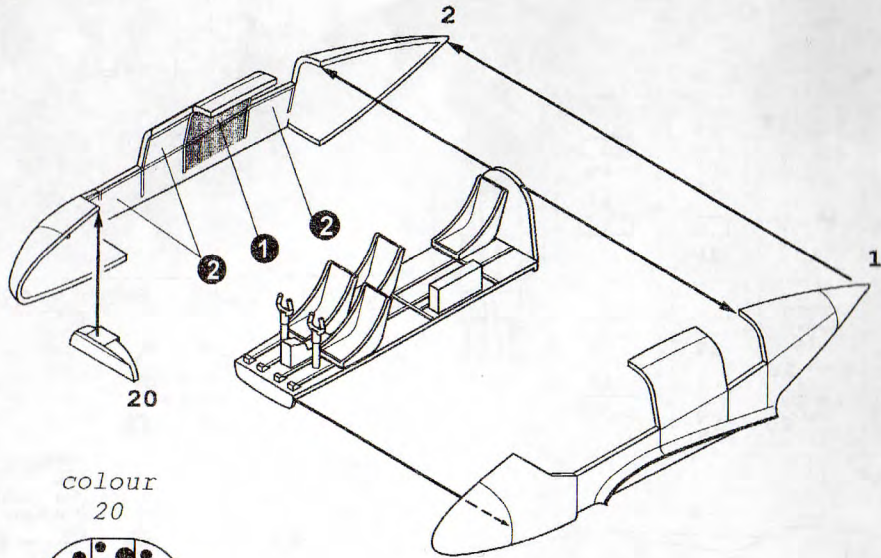

colour
20

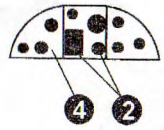

STEP
3

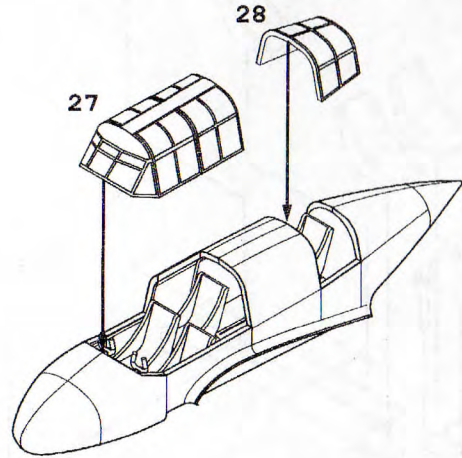

STEP
4

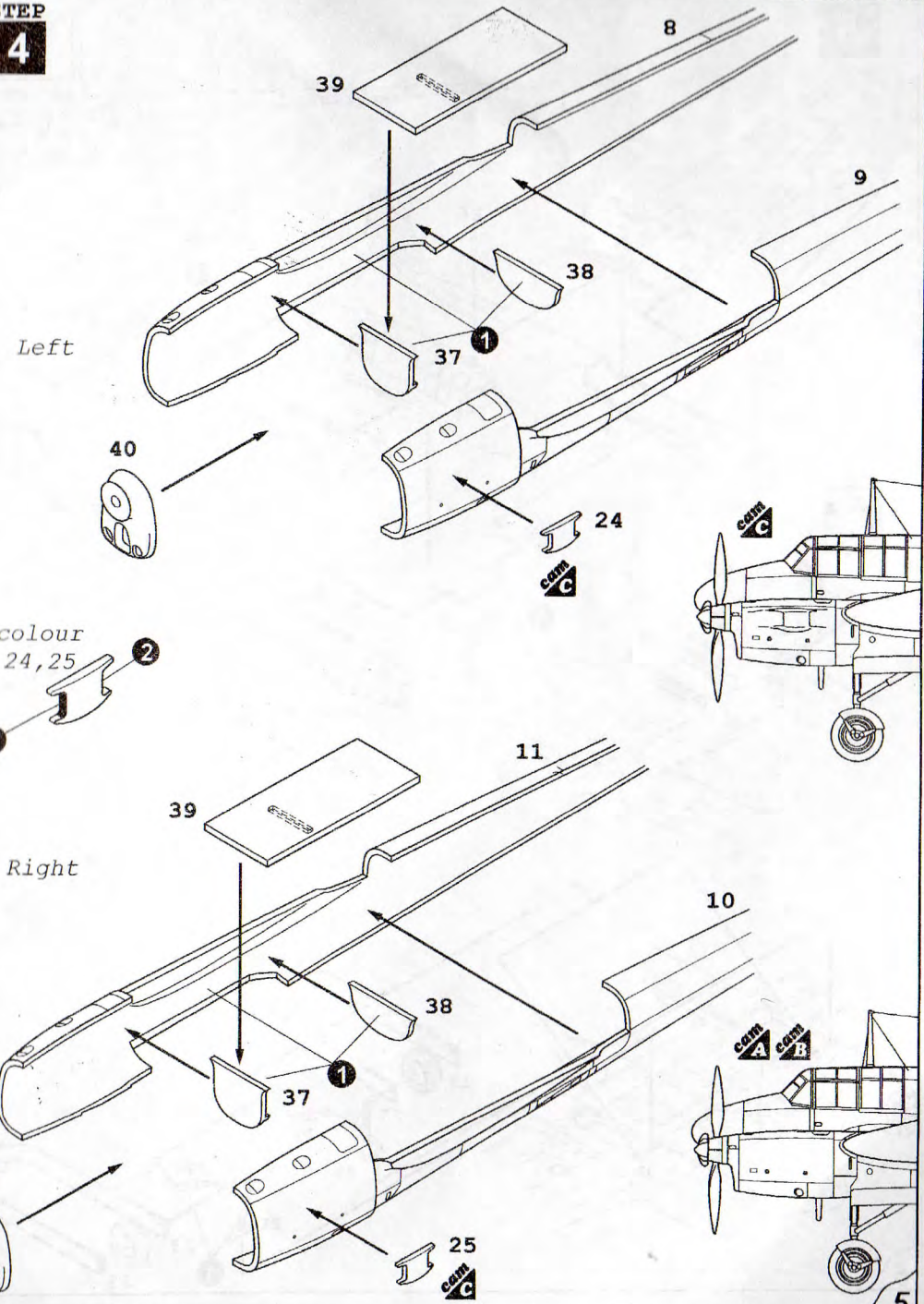

Left

colour
24, 25

Right