

AXIA SKYLINE GT-R Gr.A

1/24 SPORTS CAR SERIES NO.109 ★ STATIC DISPLAY MODEL

1/24スポーツカーシリーズNO.109
アクシア・スカイライン
 GT-R Gr.A フルディスプレイモデル

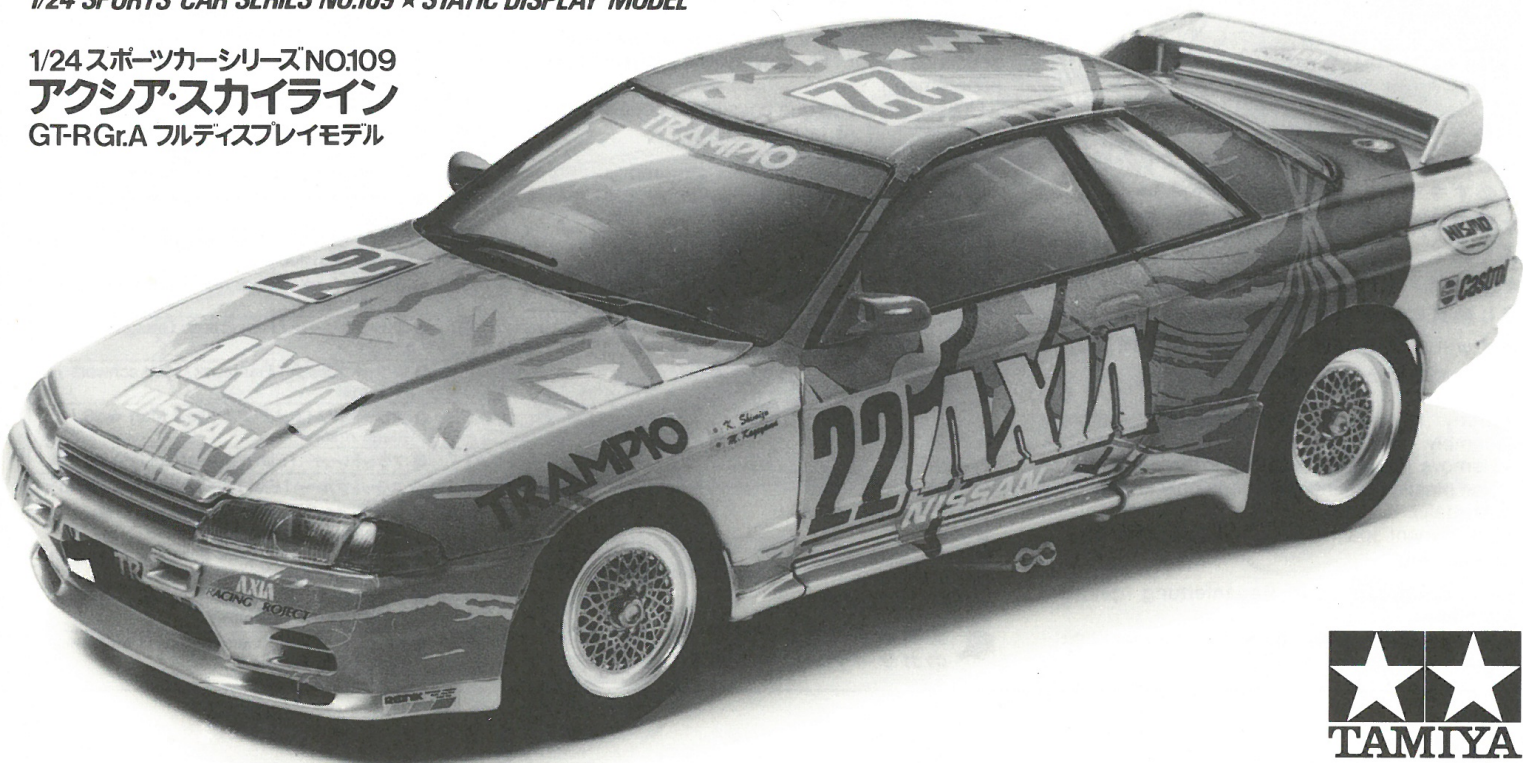

Group A racing consists of production automobiles that have a minimum annual output of 5,000 units. The governing regulations are very restrictive to any engine and chassis modifications, so the races are done with close to stock cars. For this reason Group A racing is an ideal outlet for major automobile manufacturers to show their car performance. In May 1989, the Nissan firm of Japan completely changed their Skyline stable, and also brought back the renowned "GT-R" after a 16 years absence. This new generation GT-R was, just like its predecessor, created as a road-going racer designed for competition. The powerful 2568cc, DOHC six cylinder powerplant features twin turbochargers that gives the stock engine 280 horse-

Die Gruppe A-Rennwelt besteht aus Serien-Wagen, von welchen jährlich nur eine geringe Anzahl von 5.000 Stück hergestellt werden. Die offiziellen Bestimmungen schränken Änderungen am Motor und Chassis sehr ein, sodaß die Rennen mit stock-Car-ähnlichen Wagen durchgeführt werden. Aus diesem Grund stellt das Gruppe-A-Rennen eine ideale Möglichkeit für große Automobil-Hersteller dar, um Leistung ihrer Autos zu testen. Im Mai 1989 veränderte NISSAN die SKYLINE-Modelle vollständig, und nahm nach einen 16-jährigen Pause erneut die Produktion des berühmten "GT-R" auf. Die neue Generation war wie sein Vorgänger, als Straßen-Rennwagen für Wettbewerbszwecke entwickelt. Der 2568 ccm-DOHC-6-Zylinder-Motor ist mit 2

La compétition Groupe A concerne les voitures de production construites à 5 000 exemplaires minimum par an. La réglementation très stricte n'autorise que des modifications limitées au moteur et au châssis et de ce fait les véhicules engagés sont très proches des voitures produites en série. C'est pour cette raison que les constructeurs automobile participent à ces épreuves, vitrines des performances de leurs produits. En mai 1989, la firme japonaise Nissan a revu entièrement son modèle Skyline et a ressuscité la version GT-R après 16 ans d'interruption. La GT-R de la nouvelle génération est une voiture de compétition autorisée à circuler sur la voie publique. Le moteur 6 cylindres 2 568cm³ double arbre à cames en tête est équipé de deux tur-

スカイラインGT-Rどうしが激しいバトルを繰り広げる全日本ツーリングカー選手権。91年シーズン、その派手なカラーリングで注目を集めたのがアクシア・スカイラインGT-Rです。ベテランドライバー、清水和夫と全日本F-3レースでも活躍している若手、影山正彦のコンビがドライブ。91年シーズンの開幕戦、SUGOグループA 300kmレースにデビューし、第2戦の鈴鹿スーパーツーリングカー500kmレースではレギュレーション違反から予選タイムが取り消しになり、最後尾スタートとなりましたが、見事な追い上げを展開し、3位でゴールする活躍を見せました。マシンはすでに活躍中のカルソニック・スカイラインや、リーボック・スカイラインと同様、2568ccの直列6気筒DOHC24バルブ、ツインターボエンジンを搭載。最高出力約600馬力といわれる強力パワーをスーパーHICASと呼ばれる4輪操舵システムを装備したマルチリンクサスペンションで確実に路面に伝えます。加えて、アテサーエーT S

power. When race-tuned, it is said to have an awesome 600 HP output. In order to harness this increased power, the GT-R uses Nissan's ATESSA ETS torque splitting 4WD train, plus a SUPER-HICAS four-wheel steering system. In 1990 two Skyline GT-R's from the Nissan works racing team, entered the Japanese Group-A Touring Car Championships, and monopolized the season, taking all six victories. Observing its phenomenal performance, many of the other teams chose the GT-R for the 1991 season. One team was sponsored by Fuji Magna Tape (a Japanese cassette tape manufacturer, with "AXIA" its brand name). The AXIA Skyline GT-R became quite popular with motorsports buffs, due to its colorful body scheme and racing potential.

Turboladern ausgestattet, durch welche der Motor 280 PS erreicht und für Rennen getuned, sogar 600 PS. Um diese Kraft auszunutzen, verwendet der GT-R NISSAN's ATESSA ETS 4WD-Antrieb mit Drehmomentverzweigung plus ein SUPER-HICAS Vierrad-Steuerungssystem. 1990 nahmen 2 SKYLINE GT-R's vom NISSAN-Werksrennenteam an der japanischen Gruppe A-Tourenwagen-Meisterschaft teil und holten sich alle 6 Siege. Da die anderen Teams diese Leistung sahen, wählten viele den GT-R für die Saison 1991. Ein Team wurde von FUJI MAGNA TAPE (AXIA-Kassetten) gesponsert und bei den Motorsport-Fans sehr beliebt, aufgrund seiner farbigen Karosserie und guten Rennleistung.

bocompresseurs lui permettant de développer 280 CV. Préparé pour la compétition, ce moteur délivre 600 CV.... Pour maîtriser cette puissance, une transmission 4x4 à répartiteur de couple Nissan ATESSA-ETS et un système de direction sur les 4 roues SUPER-HICAS ont été installés. En 1990, deux Skyline GT-R d'usine ont participé aux championnats du Japon Groupe A, remportant 6 manches. Constatant cette supériorité magistrale, d'autres Teams décidèrent d'engager la GT-R pour la saison 1991. L'un de ces Teams était sponsorisé par Fuji Magna Tape (un fabricant de cassettes ayant AXIA pour marque commerciale). La Skyline GT-R AXIA devint très populaire sur les circuits du fait de sa décoration chatoyante et des résultats enregistrés.

と呼ばれる電子制御の4輪駆動システムも採用。安定した走りを生み出しています。また、強いネガティブキャンバーがつけられたタイヤは18インチホイールにトーヨータイヤのレーシングタイヤを装着。足元からその走りを支えます。アクシア・スカイラインGT-Rはそのトーヨータイヤのレース部門を担当するオブジェクトTチームがエントリーしていますが、もっとも注目を集めたのはそのカラーリングでした。シルバーのベースにピンクや紫などのカラーをちりばめたポップアート調の塗り分けはこれまでのレーシングカーにはない斬新な感覚にあふれたもの。オーディオテープなどを販売するフジマグナテープ社のブランド、AXIAのイメージカラーで、サーキットでもひととき目立つカラーリングです。清水、影山のドライブによる91年シーズンは10月13日に九州のオートポリスで開催された全日本ツーリングカー選手権第5戦でも再び3位に入賞。そのカラーリングと共に、サーキットの話題を集めたのです。

1/24 アクシアスカイラインGT-R Gr.A (和英独仏)



★お買い求めの際、または組み立ての前には必ずキットの内容をお確かめ下さい。
 ★組み立てに入る前に、説明図を最後までよく見て、全体の流れをつかんで下さい。
 ★接着剤、塗料は必ずプラスチック用を使用し換気には十分注意して下さい。
 ★メッキ部分を接着する時は、必ず接着面のメッキをはがして下さい。

★Study the instructions thoroughly before assembly.
 ★Remove plating from areas to be cemented.
 ★Use plastic cement and paints only (available separately).
 ★Use cement sparingly and ventilate room while constructing.

★Vor Baubeginn die Bauanleitung genau durchlesen.
 ★An den Klebestellen muß die Chromschicht abgeschabt werden.

★Nur Klebstoff und Farben für Plastik verwenden (separat erhältlich).
 ★Nicht zuviel Klebstoff verwenden. Der Raum sollte beim Basteln gut gelüftet sein.

★Bien étudier les instructions de montage.
 ★Enlever le revêtement chromé des parties à encoller.
 ★Utiliser uniquement une colle et des peintures spéciales pour le polystyrène (disponibles séparément).
 ★Utiliser aussi peu que possible la colle et aérer la pièce pendant la construction.

●用意する工具 / Tools required
 Benötigtes Werkzeug / Outillage nécessaire

接着剤 (プラスチック用)

Cement
 Kleber
 Colle



ニッパー
 Side cutter
 Zwickzange
 Pince coupante

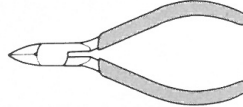

ピンセット

Tweezers
 Pinzette
 Précelles

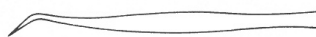

ナイフ

Modeling knife
 Modelliermesser
 Couteau de modéliste

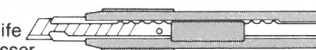

●塗装指示のマークです。タミヤカラーのカラーナンバーで指示しました。

TS-17	●アルミシルバー / Gloss aluminum / Alu-Silber / Aluminium brillant
X-4	●ブルー / Blue / Blau / Bleu
X-6	●オレンジ / Orange / Orange / Orange
X-7	●レッド / Red / Rot / Rouge
X-10	●ガンメタル / Gun metal / Metall-grau / Gris acier
X-11	●クロムシルバー / Chrome silver / Chrom-Silber / Aluminium chromé
X-12	●ゴールドリーフ / Gold leaf / Gold glänzend / Doré
X-14	●スカイブルー / Sky blue / Himmelblau / Bleu ciel
X-16	●パープル / Purple / Purpur / Violet
X-18	●セミグロスブラック / Semi gloss black / Seidenglanz schwarz / Noir satiné
X-23	●クリアブルー / Clear blue / Klar-blau / Bleu translucide
X-26	●クリアオレンジ / Clear orange / Klar-orange / Orange translucide
X-27	●クリアレッド / Clear red / Klar-rot / Rouge translucide
X-28	●パークグリーン / Park green / Grasgrün / Vert pré
XF-1	●フラットブラック / Flat black / Matt schwarz / Noir mat
XF-2	●フラットホワイト / Flat white / Matt weiß / Blanc mat
XF-7	●フラットレッド / Flat red / Matt rot / Rouge mat
XF-8	●フラットブルー / Flat blue / Matt blau / Bleu mat
XF-16	●フラットアルミ / Flat aluminum / Matt Aluminium / Aluminium mat
XF-54	●ダークシーグレイ / Dark sea grey / Dunkles Meergrau / Gris de mer foncé
XF-56	●メタリックグレイ / Metallic grey / Grau-metallic / Gris métallisé
XF-63	●ジャーマングレイ / German grey / Deutsches Grau / Gris Panzer

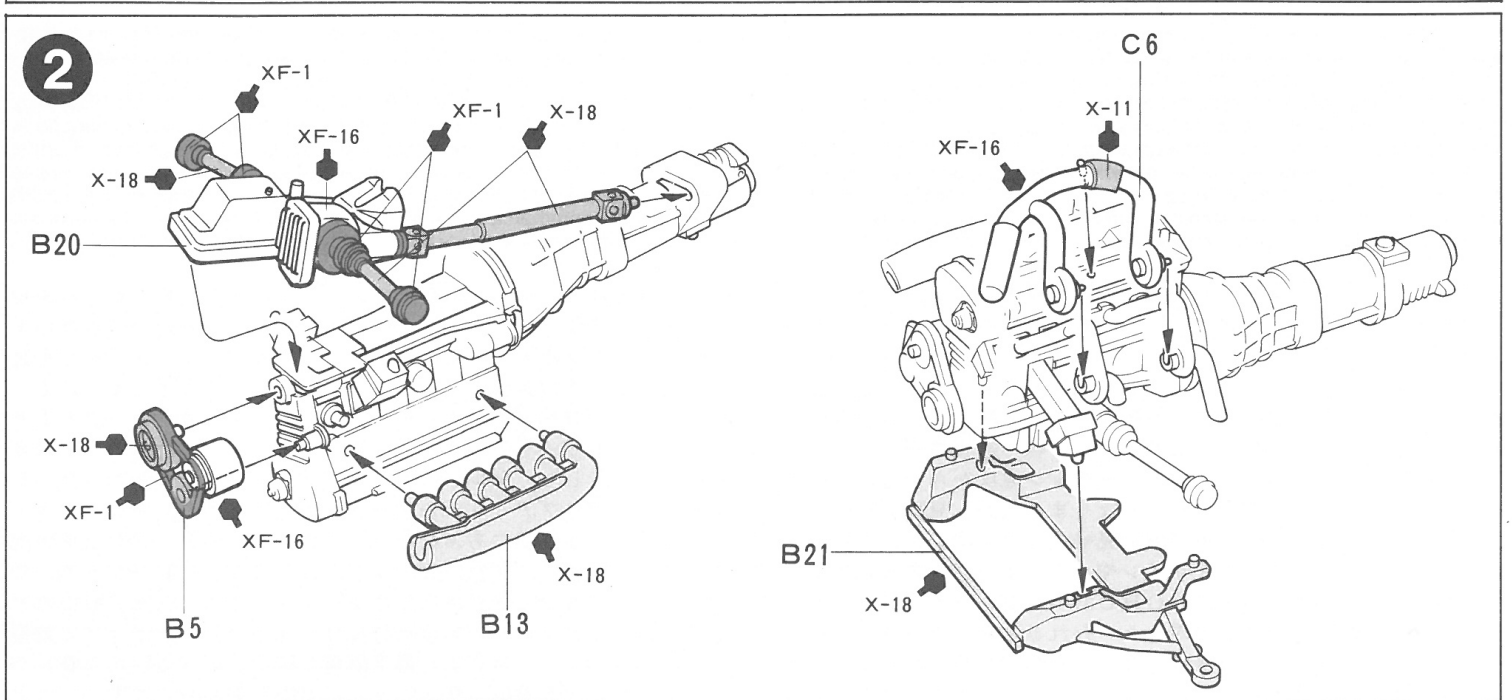
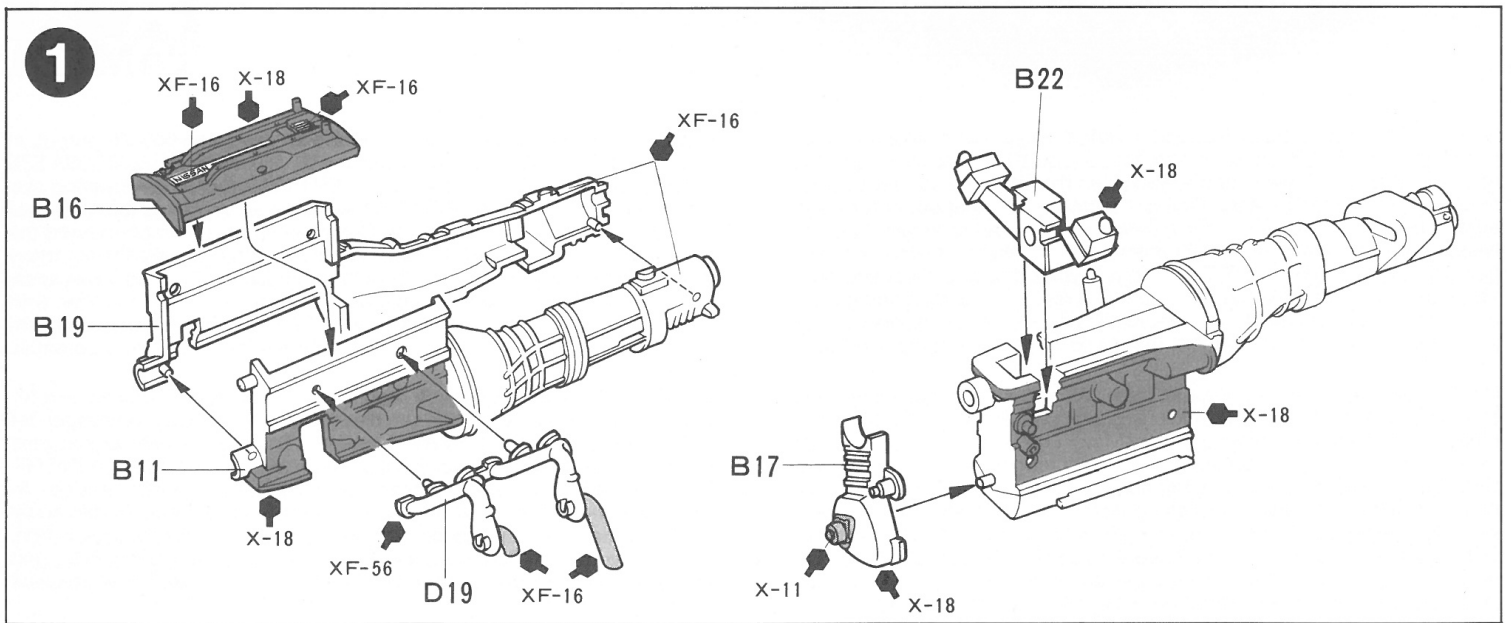

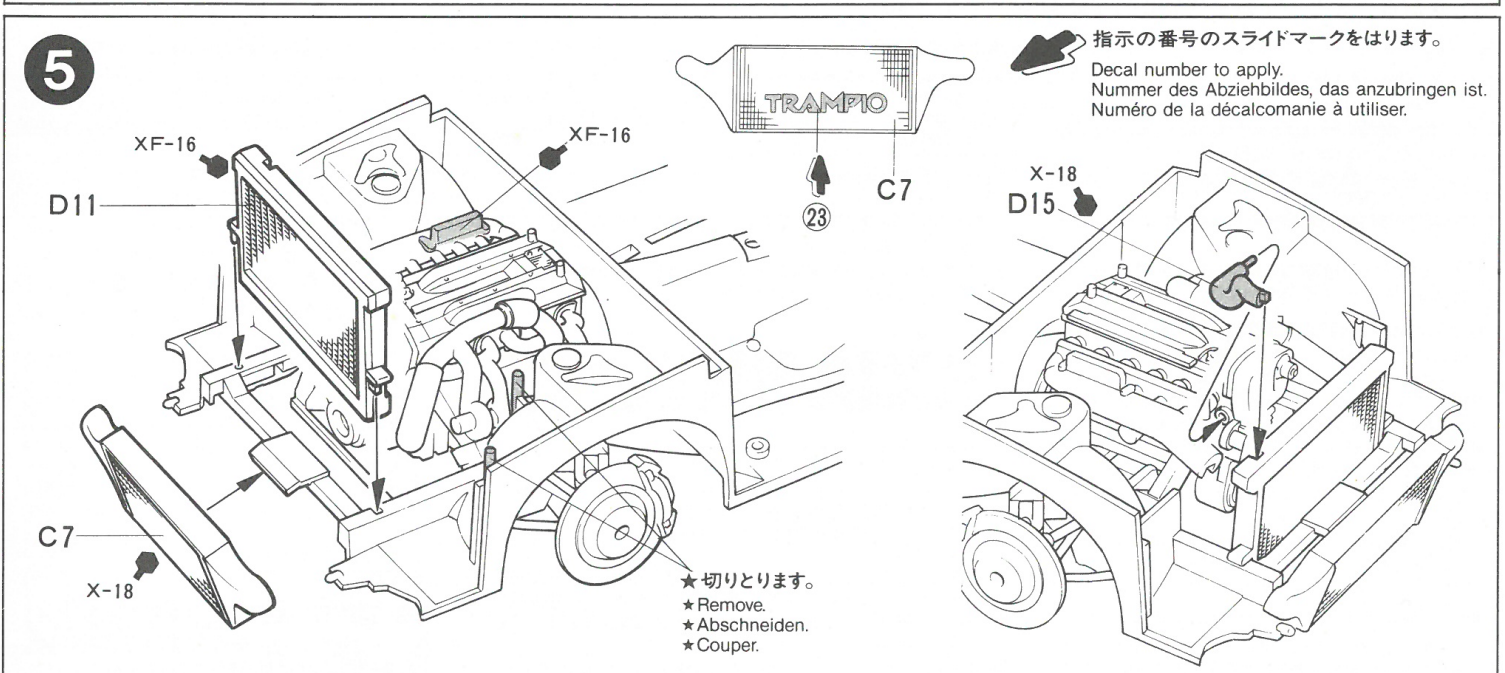
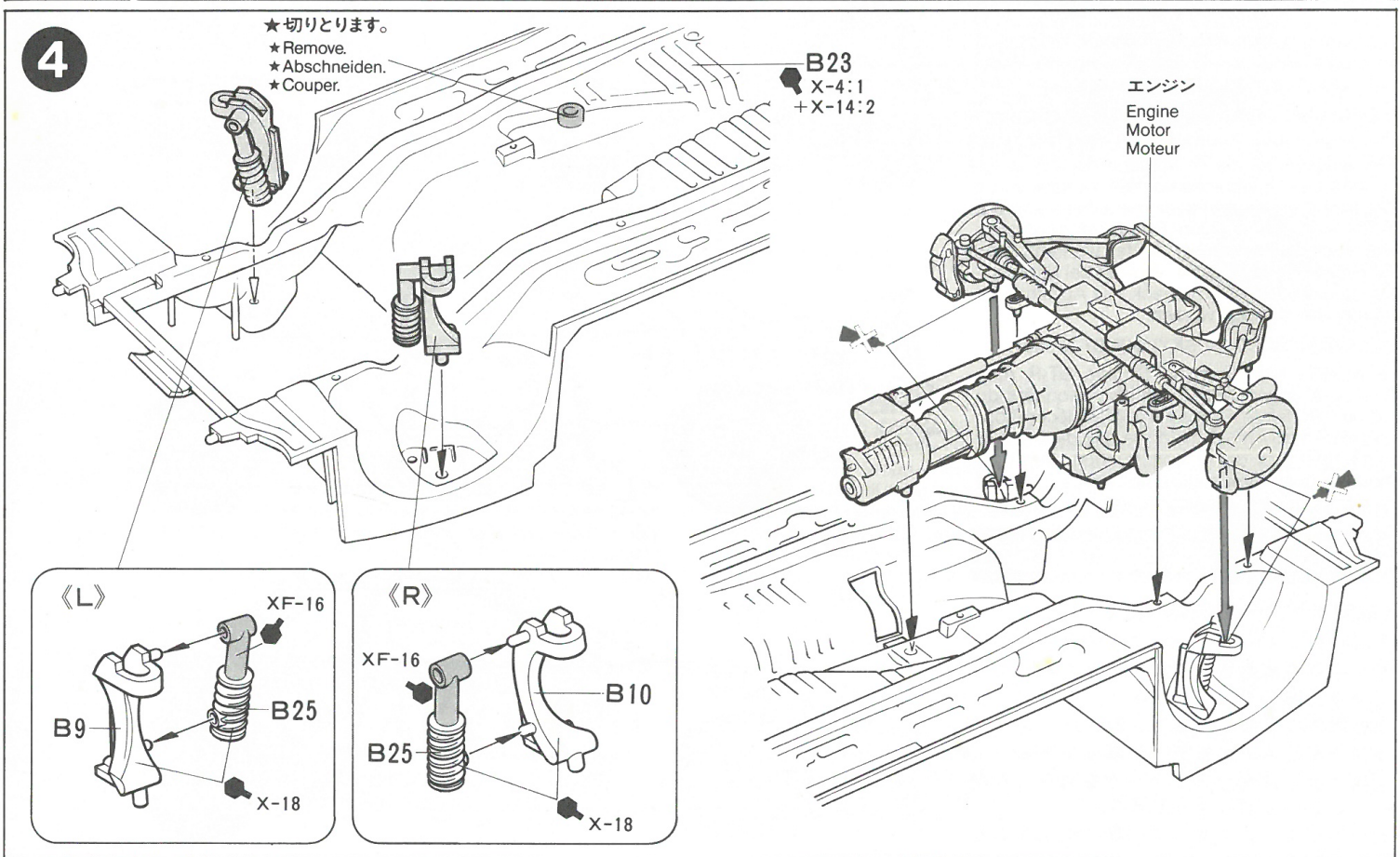
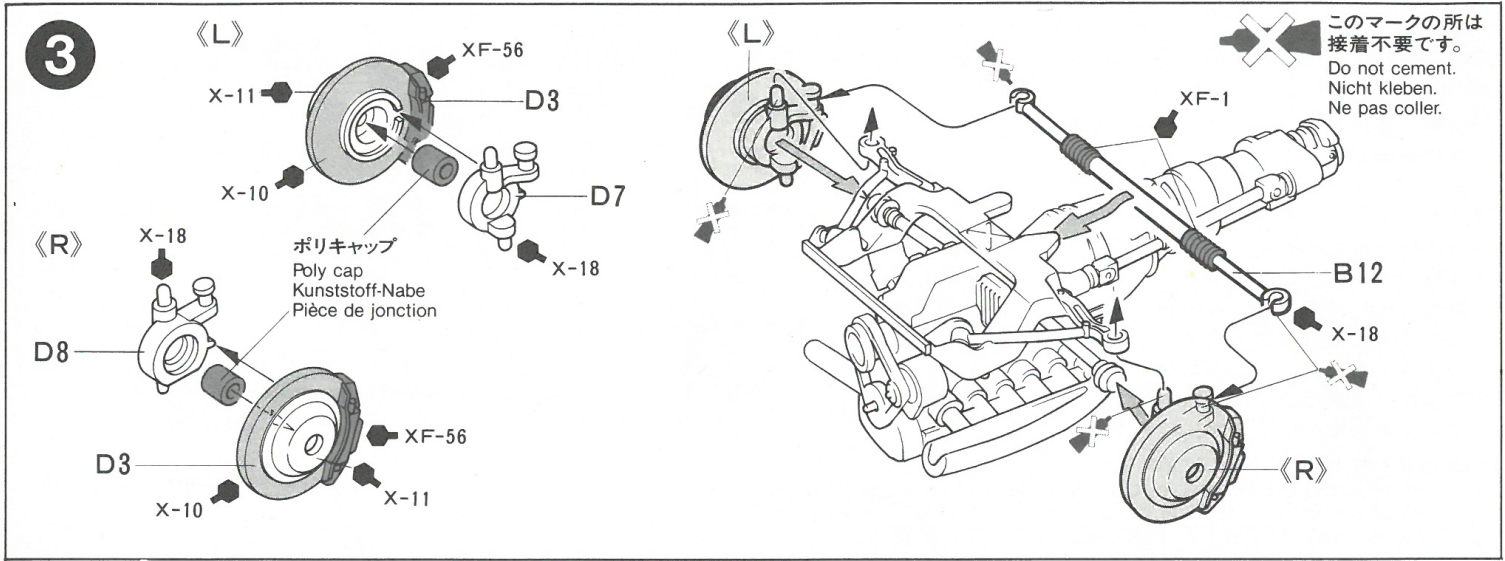

6

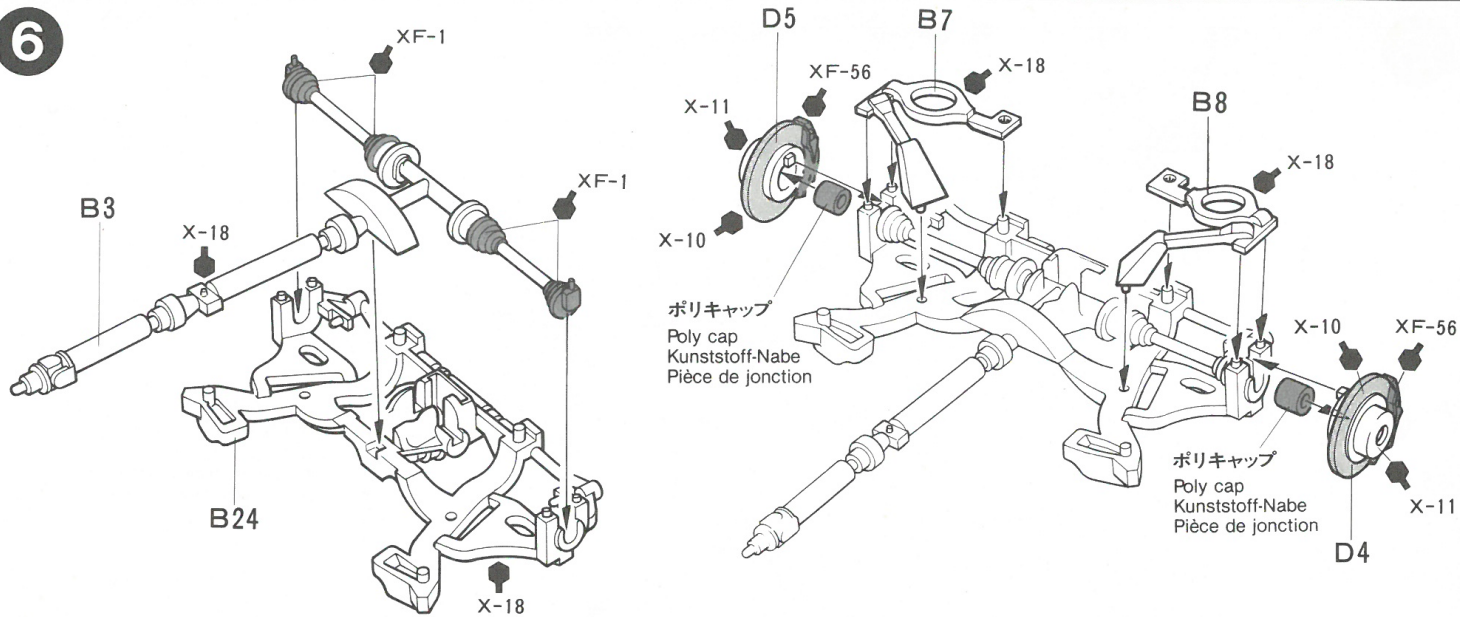

7

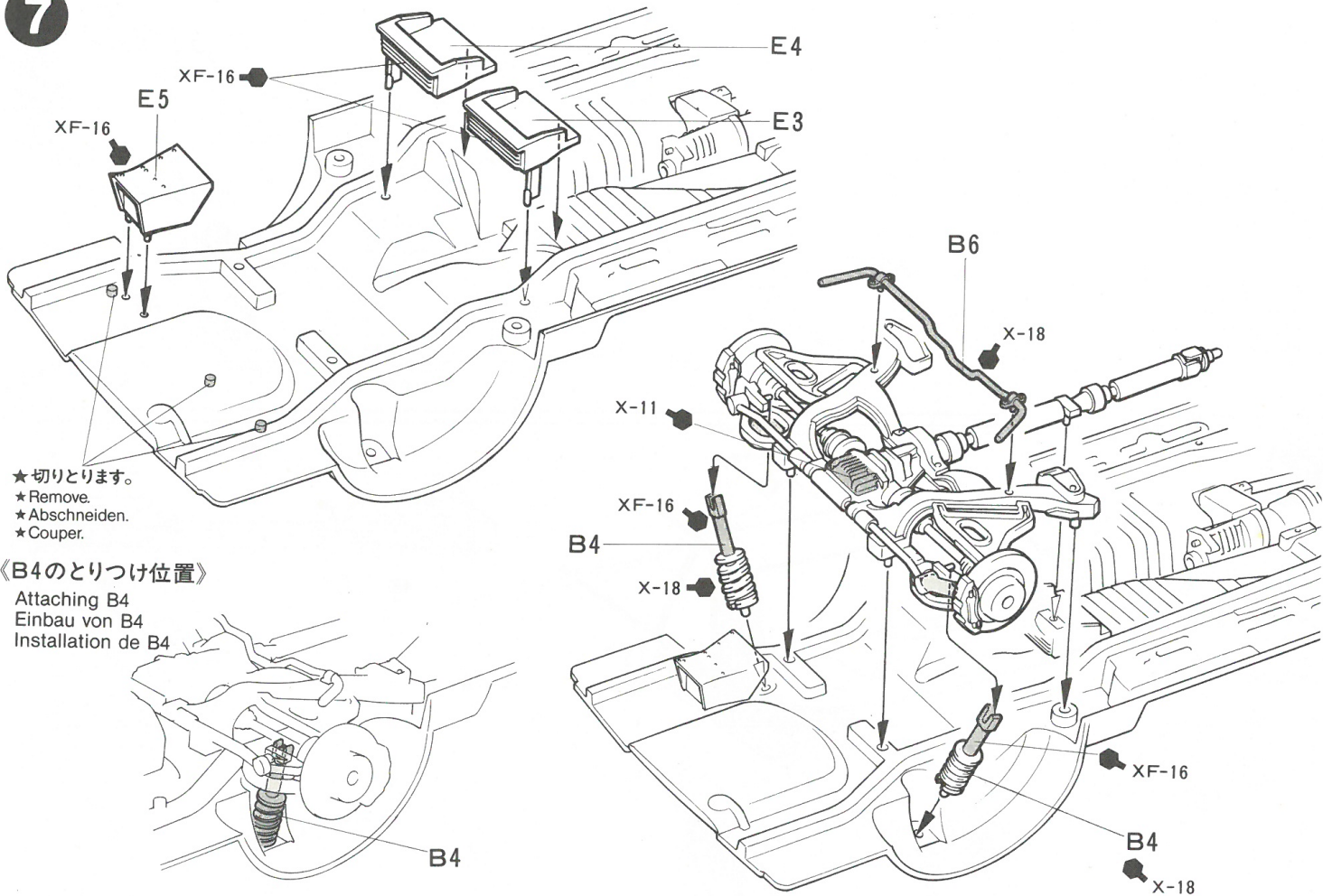

8

《ホイール》

Wheel
Rad
Roue

★4個作ります。

★Make 4.
★4 Sätze machen.
★Faire 4 jeux.

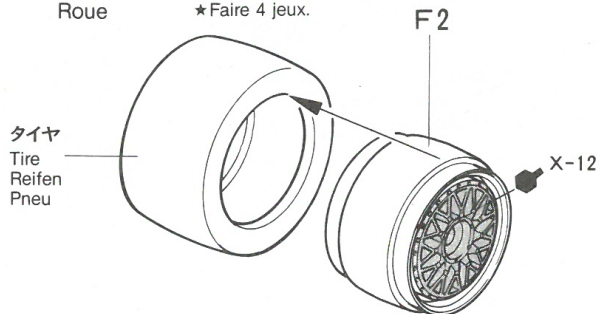

《マフラー》

Muffler
Auspuffrohr
Silencieux

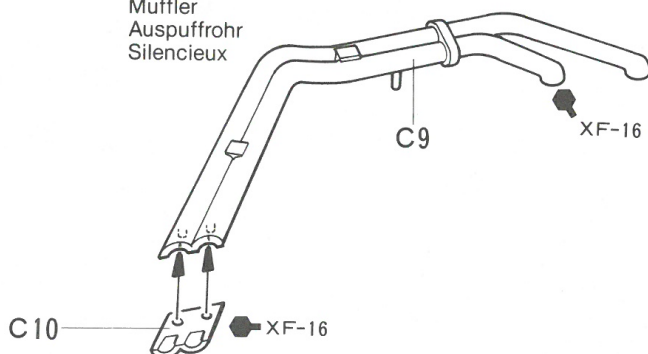

9

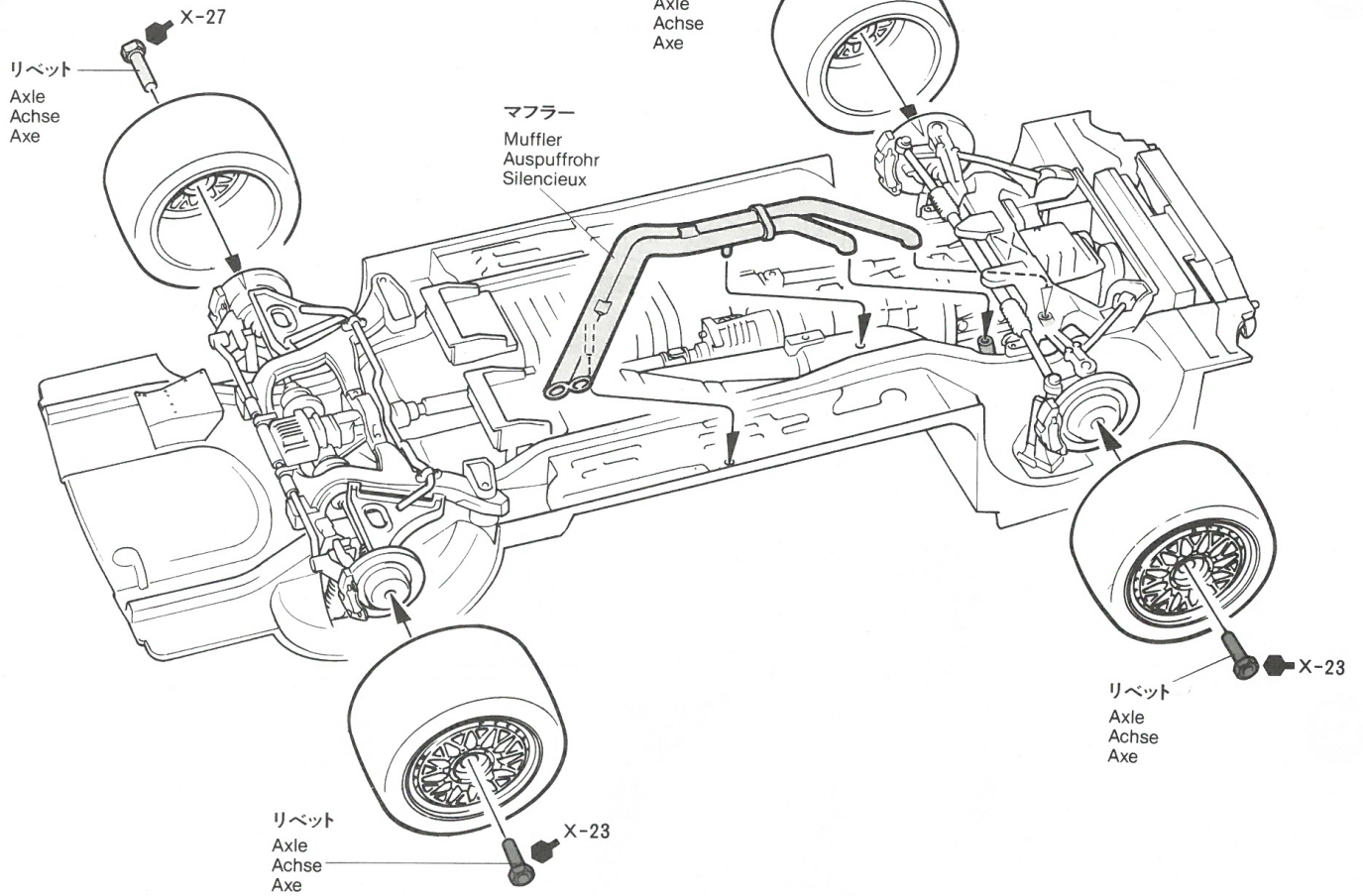

10

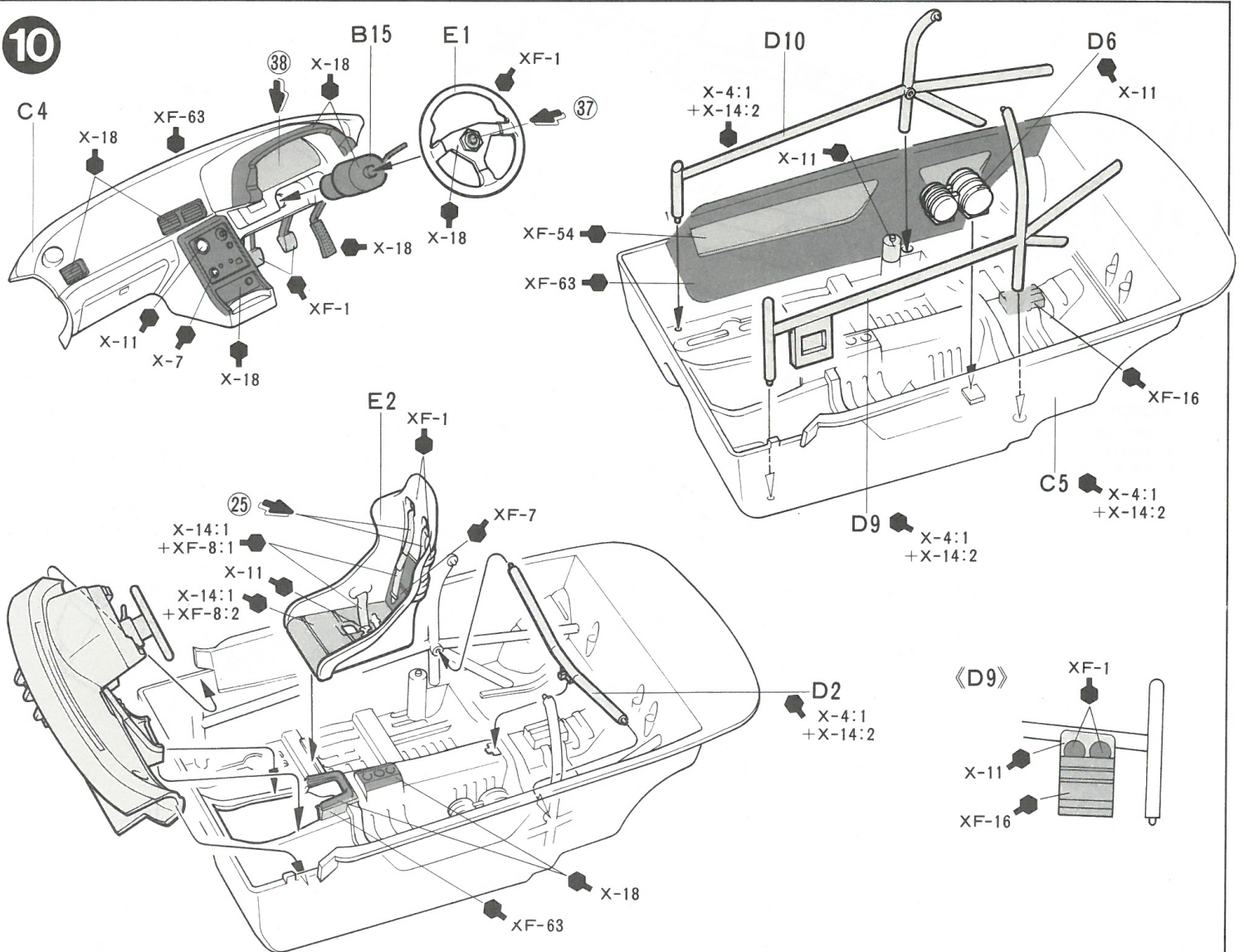

11

《B2》

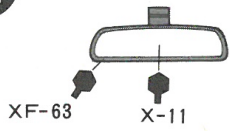

28

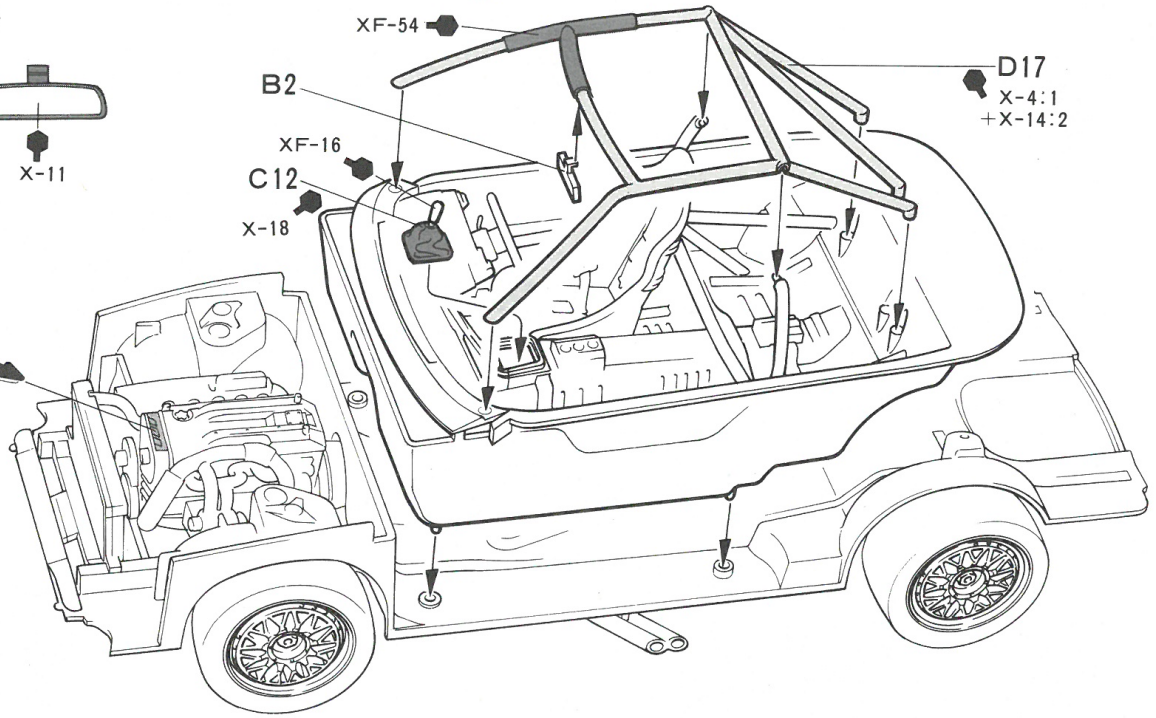

12

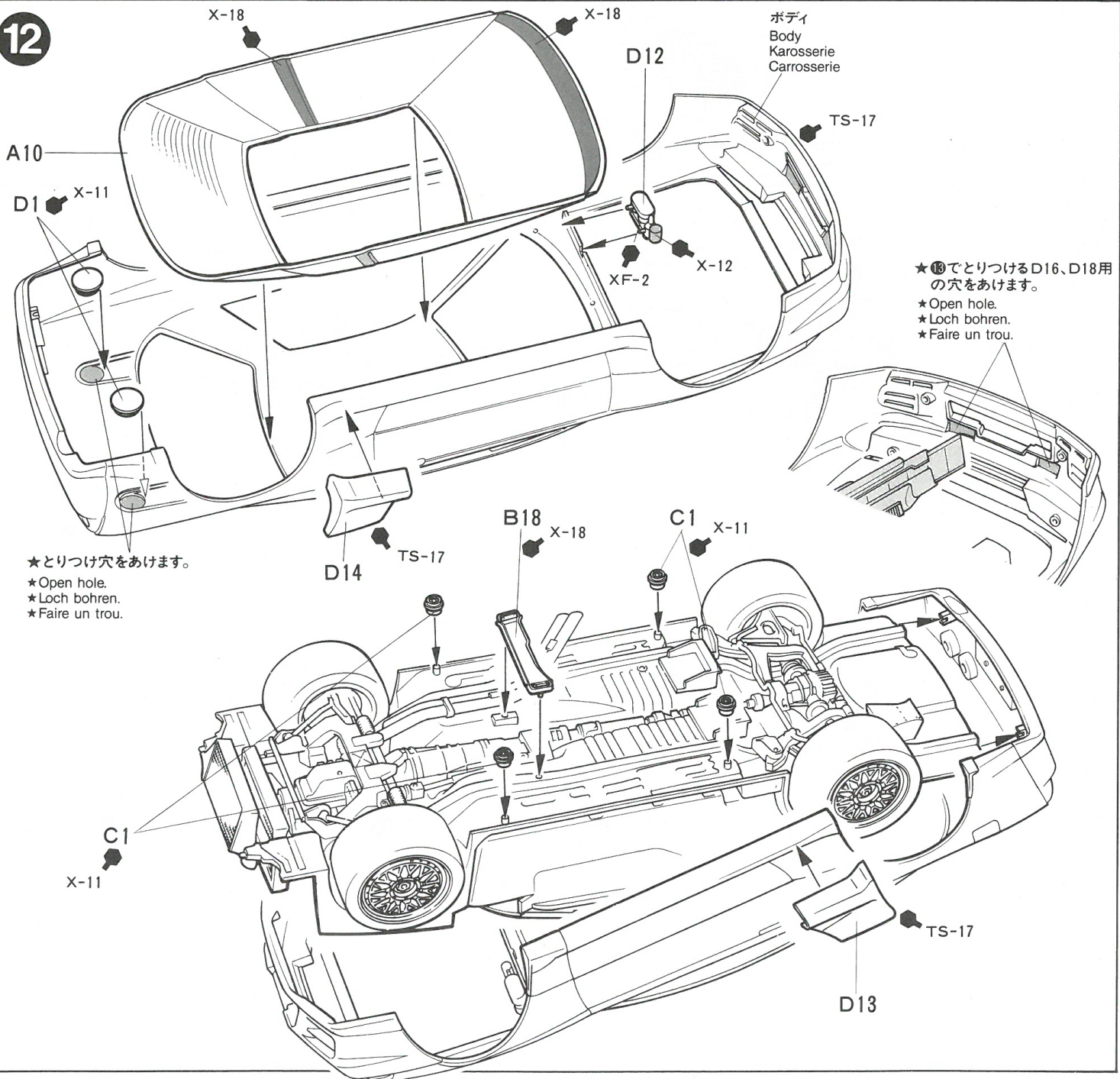

★**12**でとりつけるD16、D18用の穴をあけます。
 ★Open hole.
 ★Loch bohren.
 ★Faire un trou.

★とりつけ穴をあけます。
 ★Open hole.
 ★Loch bohren.
 ★Faire un trou.

13

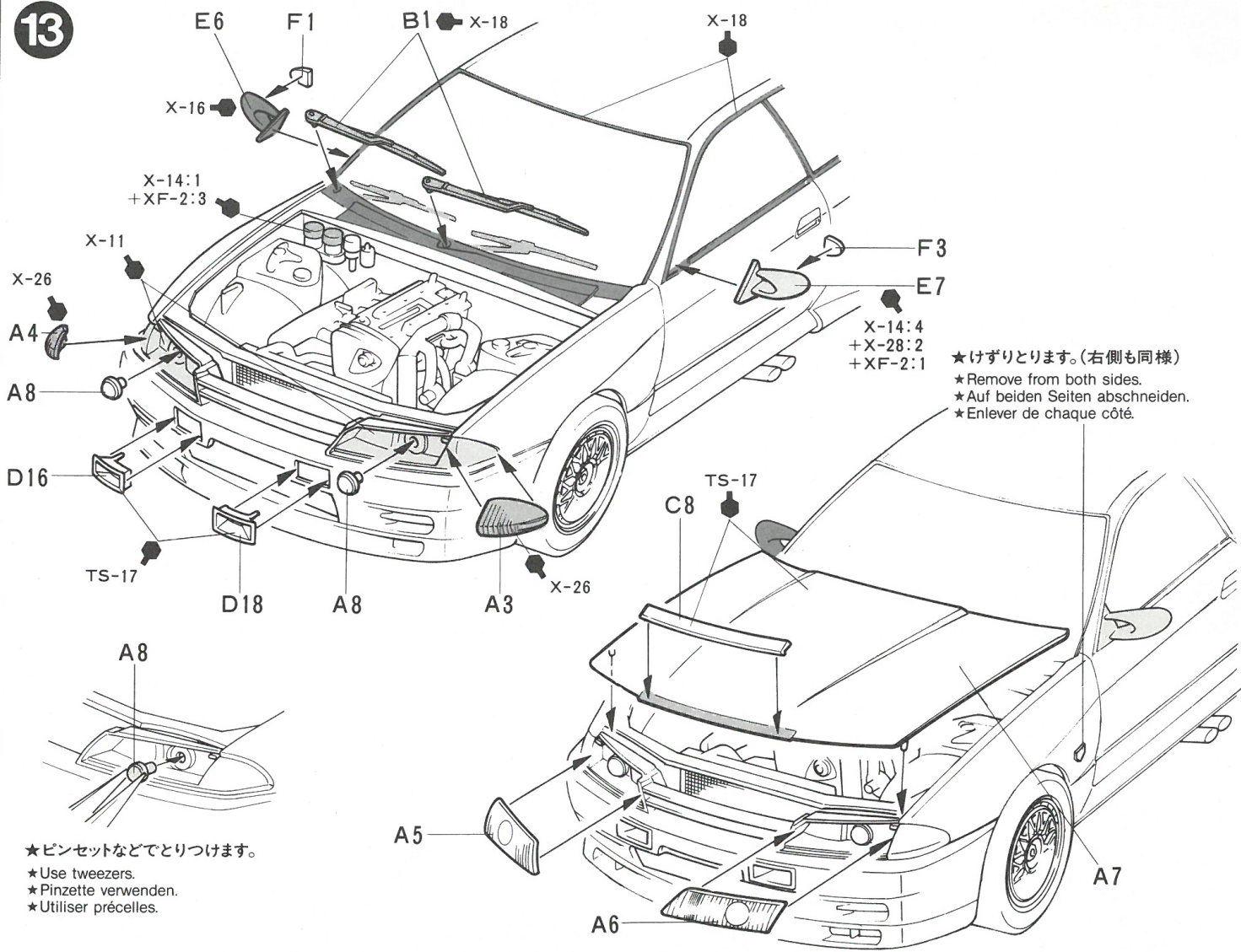

★けずりとります。(右側も同様)
 ★Remove from both sides.
 ★Auf beiden Seiten abschneiden.
 ★Enlever de chaque côté.

★ピンセットなどでとりつけます。
 ★Use tweezers.
 ★Pinzette verwenden.
 ★Utiliser précelles.

14

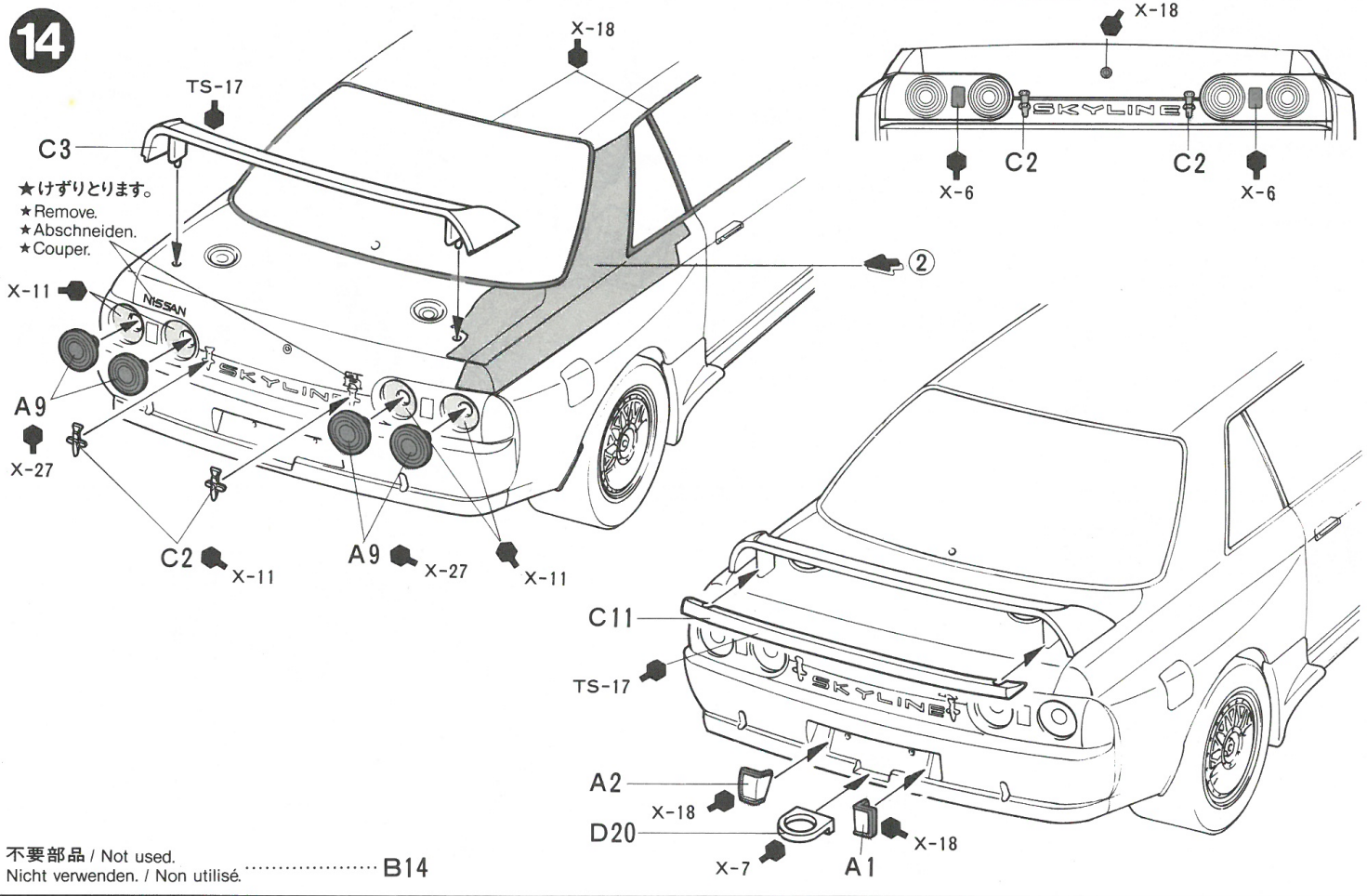

★けずりとります。
 ★Remove.
 ★Abschneiden.
 ★Couper.

不要部品 / Not used. B14
 Nicht verwenden. / Non utilisé.

PAINTING

《アクシアスカイラインの塗装》

1991年、全日本ツーリングカー選手権レースの登場したアクシアスカイライン。シルバーベースにピンクや紫などをちりばめたポップアート調のカラーリングは注目の的となりました。キットでは、この話題のカラーリングをスライドマークで再現しました。ベース色のシルバーを塗装した後、右図を参考にマークを貼って仕上げてください。また、エンジン部分や室内など、細部の塗装は組み立て図中に示してありますので参考にしてください。

PAINTING THE AXIA SKYLINE GT-R Gr.A

The model represents the Axia Skyline GT-R Gr.A racer as seen during the 1991 All Japan Touring Car Championships. The body is first painted overall silver, and then decorated with a bold, "pop-art" color scheme. Detail painting is called out during construction and should be done at that time. Take care if overspraying the model with clear, as it could harm decals.

BEMALUNG DES AXIA SKYLINE GT-R Gr. A

Das Modell zeigt den AXIA SKYLINE GT-R Gr. A-Rennwagen, so wie er während der All Japan Touring Car Championship 1991 zu sehen war. Die Karosserie zuerst ganz mit silber, dann mit einem kräftigen "popigen" Farbschema bemalen. Die Einzelteilbemalung sollte während des Zusammenbaus erfolgen. Vorsicht bei Übersprühen des Modells mit Klarlack, die Abziehbilder können beschädigt werden.

DECORATION DE LA SKYLINE GT-R AXIA

Le modèle représente la Skyline GT-R Axia Groupe A engagée lors des championnats du Japon 1991. Teinte de base argent et décorations colorées "Pop-Art". La peinture des détails doit s'effectuer lors de la construction. Vernir le modèle avec précaution, le vernis pouvant endommager les décalcomanies.

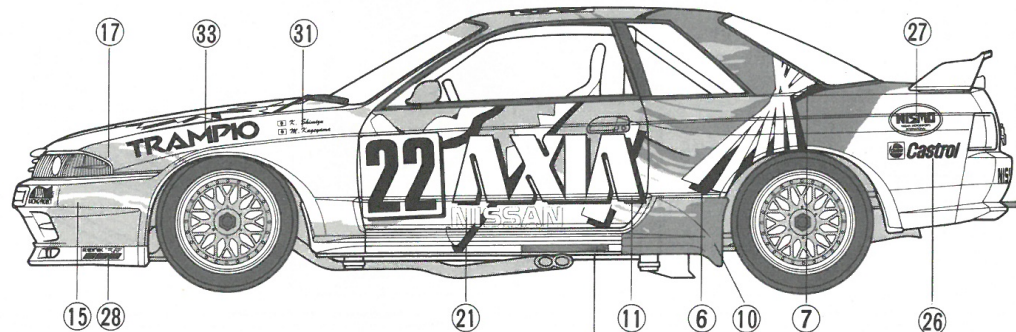
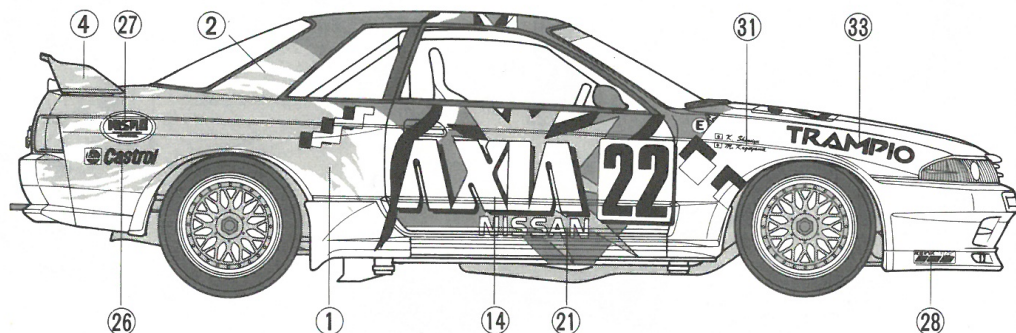
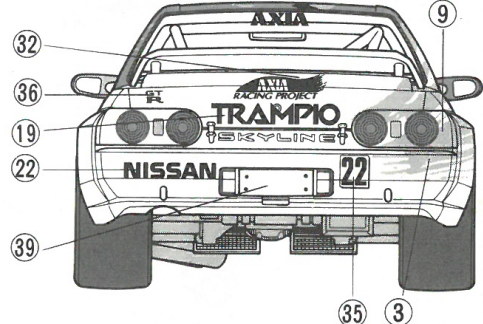
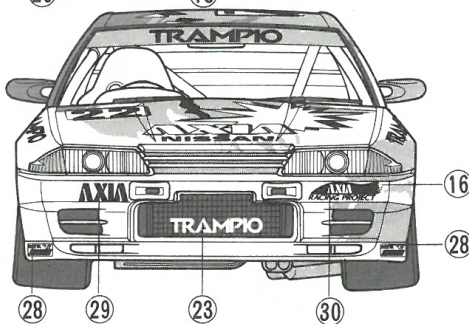
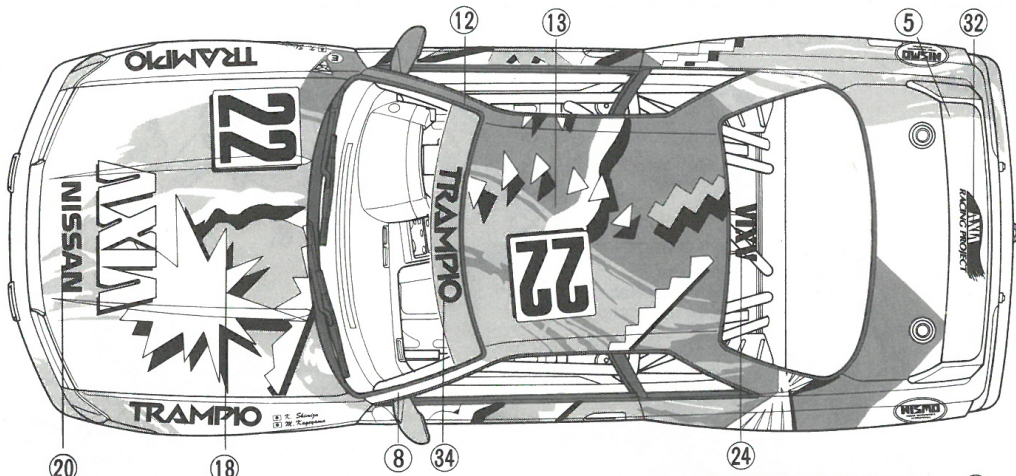

APPLYING DECALS

《スライドマークのはり方》

- ① はりたいマークをハサミで切りぬきます。
- ② マークをぬるま湯に10秒ほどひたしてからタオル等の上におきます。
- ③ 台紙のはしを手でもち、貼る所にマークをスライドさせてモデルに移して下さい。
- ④ 指に少し水をつけてマークをぬらしながら、正しい位置にずらしします。
- ⑤ やわらかい布でマーク内側の気泡をおし出ししながら、おしつけるようにして水分をとります。

DECAL APPLICATION

1. Cut off decal from sheet.
2. Dip the decal in tepid water for about 10 sec. and place on a clean cloth.
3. Hold the backing sheet edge and slide decal onto the model.
4. Move decal into position by wetting decal with finger.
5. Press decal gently down with a soft cloth until excess water and air bubbles are gone.

ANBRINGUNG DES ABZIEHBILDES

1. Abziehbild vom Blatt ausschneiden.
2. Das Abziehbild ungefähr 10 Sek. in lauwarmes Wasser tauchen, dann auf sauberen Stoff legen.
3. Die Kante der Unterlage halten und das Abziehbild auf das Modell schieben.
4. Das Abziehbild an die richtige Stelle schieben und dabei mit dem Finger das Abziehbild naßmachen.
5. Das Abziehbild mit weichem Stoff ganz andrücken, bis kein überflüssiges Wasser und keine Luftblasen mehr vorhanden sind.

APPLICATION DES DECALCOMANIES

1. Découpez la décalcomanie de sa feuille.
2. Plongez la décalcomanie dans de l'eau tiède

★マークは番号順にはります。

- ★ Apply decals in numbered order.
- ★ Abziehbild der Reihenfolge nach anbringen.
- ★ Appliquer les décalcomanies dans l'ordre numérique.

★アルミステッカーを右の原寸図の形に切りぬいてはって下さい。

- ★ Aluminum sticker (full size: see right).
- ★ Alu-Aufkleber (Originalgröße: siehe Bild rechts).
- ★ Décalcomanie d'aluminium (grandeur nature: voir à droite).

- pendant 10 secondes environ et poser sur un linge propre.
3. Retenez la feuille de protection par le côté et glissez la décalcomanie sur le modèle réduit.
4. Placez la décalcomanie à l'endroit voulu en la mouillant avec un de vos doigts.

5. Pressez doucement la décalcomanie avec un tissu doux jusqu'à ce que l'eau en excès et les bulles aient disparu.

★部品請求には下のカードが必要です。
★住所、氏名、郵便番号をお書き下さい。
下記の価格は予告なく変更となる場合があります。

AXIA SKYLINE

1/24 アクシアスカイライン

部品を紛失したり、破損なされた方は、このカードの必要部品を丸でかこみ代金を現金書留又は定額為替で田宮模型アフターサービス係までお申し込み下さい。
《郵便振替のご利用方法》 郵便局の払込用紙の通信欄に、ITEM番号もお書きいただき、口座番号・名古屋1-1118、加入者名・株田宮模型でお申し込み下さい。
1291

ITEM 24109

FOR JAPANESE USE ONLY!

ボディ	400円
A 部品	400円
B 部品	550円
C 部品	450円
D 部品	450円
E 部品	280円
F 部品	300円
タイヤ袋詰	300円
マーク	250円
アルミステッカー	100円
説明図	200円

