

# MODELKASTEN SK-30 タミヤ用補足説明書

●MK製履帯をタミヤ製キットに使用する場合、起動輪及び誘導輪にMK製スペーサーを接着してください。  
When using the MK-track with Tamiya's kit, attach a spacer to the drive sprockets and the idler wheels.

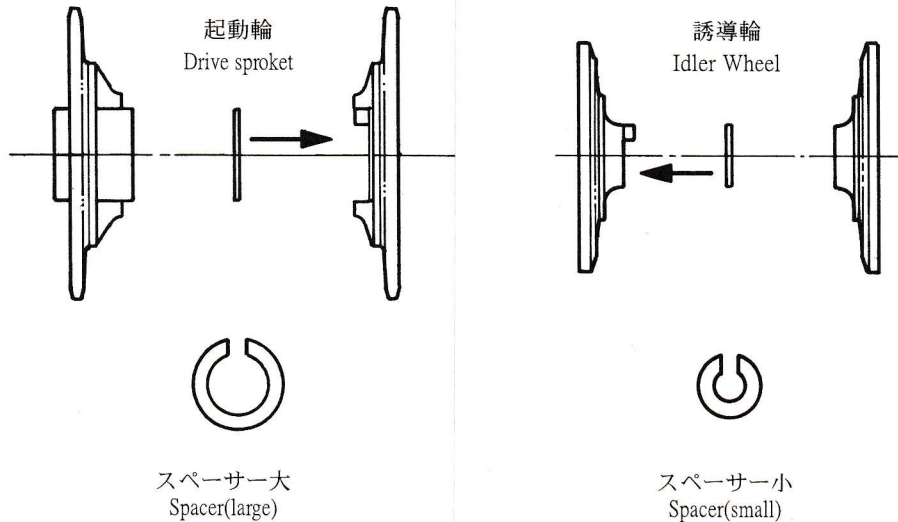

© MODELKASTEN / Y.T.D.O.

## MODELKASTEN SK-30 プラガ 38(t) 戦車, 系列自走砲用履帯(可動式)

●図のように、組み立て治具のうえに履帯を載せ、止めピンを接着します。  
Glue the pins to the links using the guide plate as shown in the diagram below.  
●止めピンが完全に接着したら、ランナーを指で軽くねじって切り取ります。  
Remove the sprue from the pins after the glue has set completely.

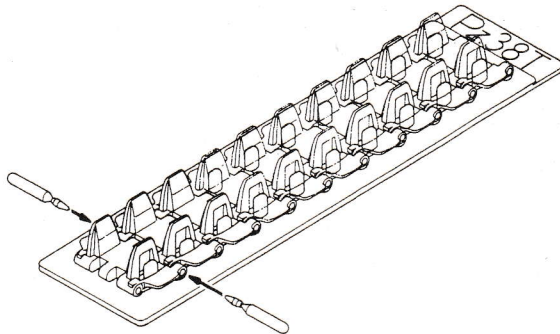

●履帯は片側で 95~96 枚が標準です。  
One complete track requires 95~96 links.

●イタレリ製 38(t) 戦車、及び系列自走砲類の起動輪、誘導輪は下図のように加工してください。(斜線部を削る。寸法はおおよそです。)  
When using this set on Italeri kits of the 38 t and related vehicles, modify the drive sprockets and idler wheels as shown below.  
(Trim the shaded areas-measurements are approximate)

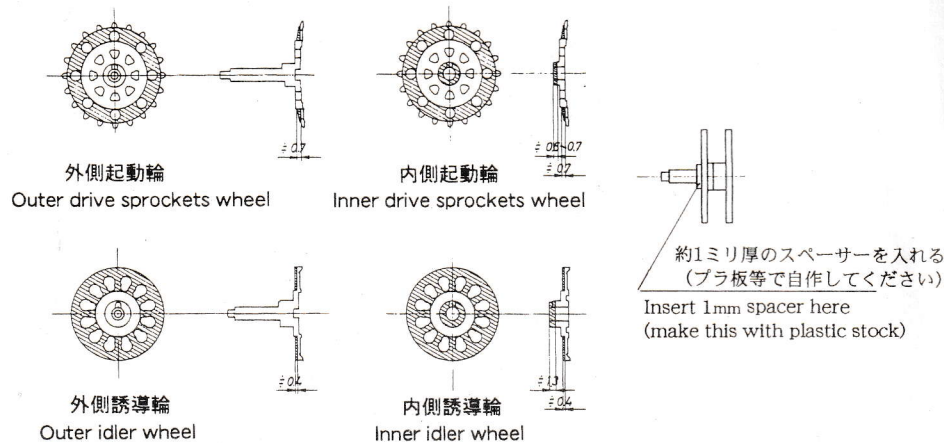

(位置決め用のボスも削ってしまうので、起動輪の組立時に歯の位置がずれないように注意してください)  
(As this modification will remove the projection which sets the sprocket into the proper position, take care that you position it properly when making the final attachment)

PRAGA 38(t) (workable)

## SK-30 補足説明図

VW社製38t戦車シリーズの起動輪、誘導輪は下図の  
ように加工してください。

(斜線部を削る。寸法はおおよそです。)

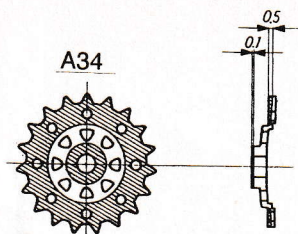

起動輪 (内、外共)  
Drive sprocket  
(inside, outside)

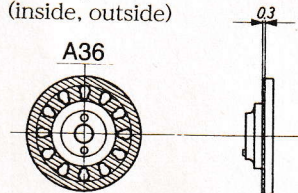

誘導輪 (内、外共)  
Idler wheel  
(inside, outside)

Modify the VW Models 38t drive sprocket and Idler  
wheel as shown in the diagram below.  
(the shaded portion in the diagram is approximation  
of the amount to be trimmed)

## MODELKASTEN