

80286

1.72

**Heller****AEROSPATIALE**  
**Alouette III Gendarmerie**

Version avancée de l'Alouette II, le SA 316B vola pour la première fois le 27 juin 1968 et fut le modèle le plus produit de la gamme. L'Alouette III remplit de nombreuses missions au service des populations avec la gendarmerie.

Longueur rotor tournant: ..... 12,84 m  
Hauteur: ..... 3,00 m  
Diamètre du rotor: ..... 11,02 m

A sophisticated version of Alouette II, the SA 316B flew for the first time on June 27th, 1968 and has been the most frequently manufactured model in the line. The Alouette III is performing numerous operations to serve the population, with the State Police Force.

Revolving rotor length: ..... 12.84 m  
Height: ..... 3.00 m  
Rotor diameter: ..... 11.02 m

Als weiterentwickelte Version der Alouette II führte die SA 316B am 27. Juni 1968 ihren Erstflug durch und wurde das am meisten hergestellte Modell des Fabrikationsprogramms. Die Alouette III erfüllt bei der Gendarmerie zahlreiche Aufgaben im Dienste der Bevölkerung.

Gesamtlänge mit drehendem Rotor: ..... 12,84 m  
Höhe: ..... 3,00 m  
Durchmesser des Rotors: ..... 11,02 m

El SA 316B, versión avanzada del Alouette II, voló por primera vez el 27 de Junio de 1968 y fué el modelo más fabricado de la gama. El Alouette III desempeña numerosas misiones de la Policía al servicio de la población.

Longitud del rotor en acción: ..... 12,84 m  
Altura: ..... 3,00 m  
Diámetro del rotor: ..... 11,02 m  
Motor: ..... Turbomeca Artoeste IIB de 870 c

Versione avanzata dell'Alouette II, l'ISA 316B volò per la prima volta il 27 giugno 1968 e fu il modello più prodotto della gamma. L'Alouette III svolgè numerose missioni al servizio della popolazione con la Gendarmerie.

Lunghezza rotore principale: ..... 12,84 m  
Altezza: ..... 3,00 m  
Diametro del rotore: ..... 11,02 m

De Sa 316B, een geperfectioneerde versie van de Alouette II, vloog voor het eerst op 27 juni 1968 en werd het meest geproduceerde model van de serie. De Politie heeft met de Alouette III talrijke opdrachten in dienst van de bevolking uitgevoerd.

Lengte met draaiende schroef: ..... 12,84 m  
Hoogte: ..... 3,00 m  
Schroefdiameter: ..... 11,02 m

SA 316B är en vidareutvecklad version av Alouette II och den gjorde sin första flygten den 27 juni 1968. Det är seriens mest tillverkade modell. Alouette III utför en mängd allmännyttiga uppdrag i polisens tjänst.

Rotorns vridkängd: ..... 12,84 m  
Höjd: ..... 3,00 m  
Rotorns diameter: ..... 11,02 m

Alouette II:n pitemällle kehittyttä versio SA 316B lensi ensimmäisen kerran 27 kesäkuuta 1968 ja oli sarjansa tuotetuin malli. Alouette III palveli monessa tehtävässä poliisivoimissa.

Pituus roottorin pyöriessä: ..... 12,84 m  
Korkeus: ..... 3,00 m  
Roottorin halkaisija: ..... 11,02 m

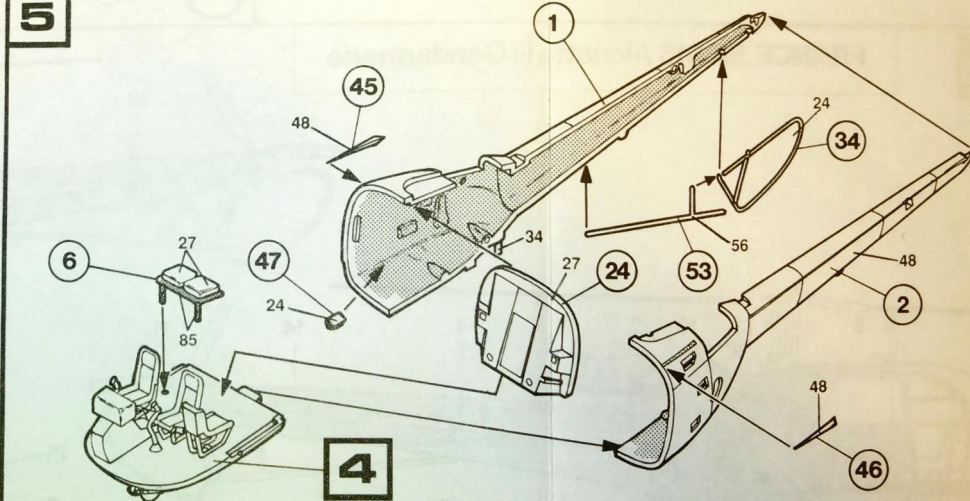
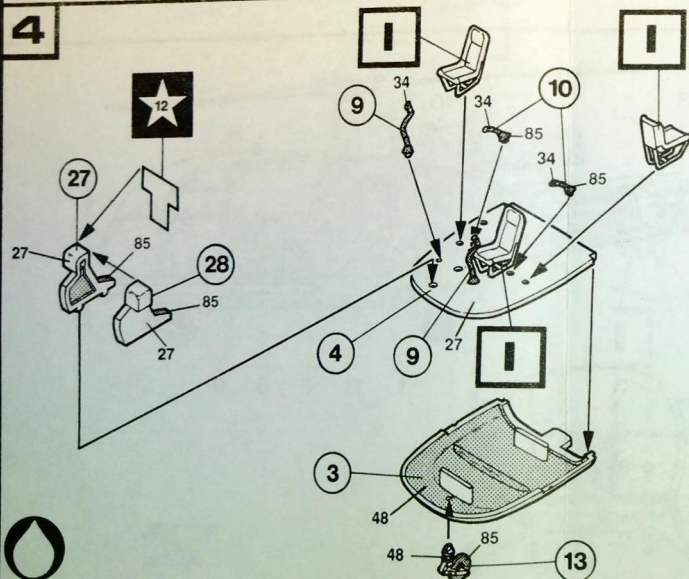
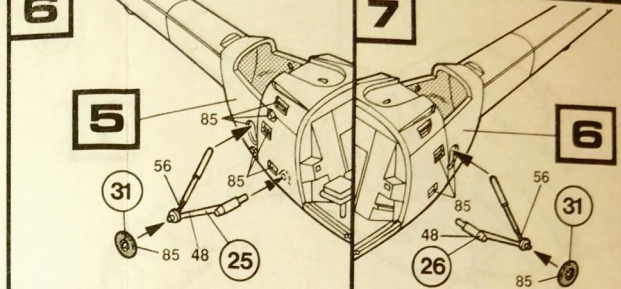
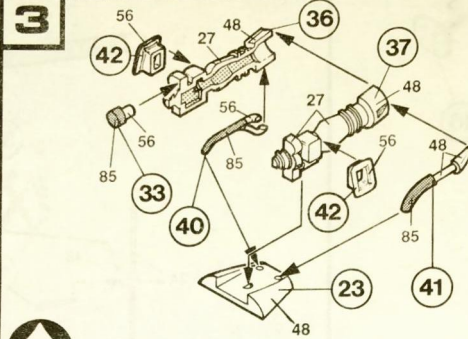
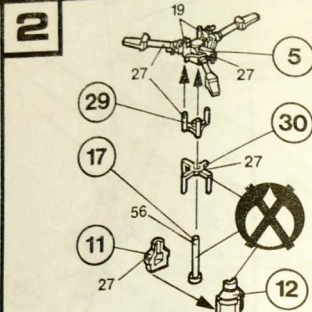
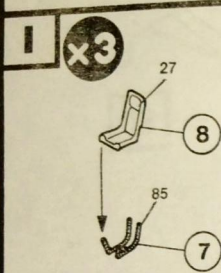

8

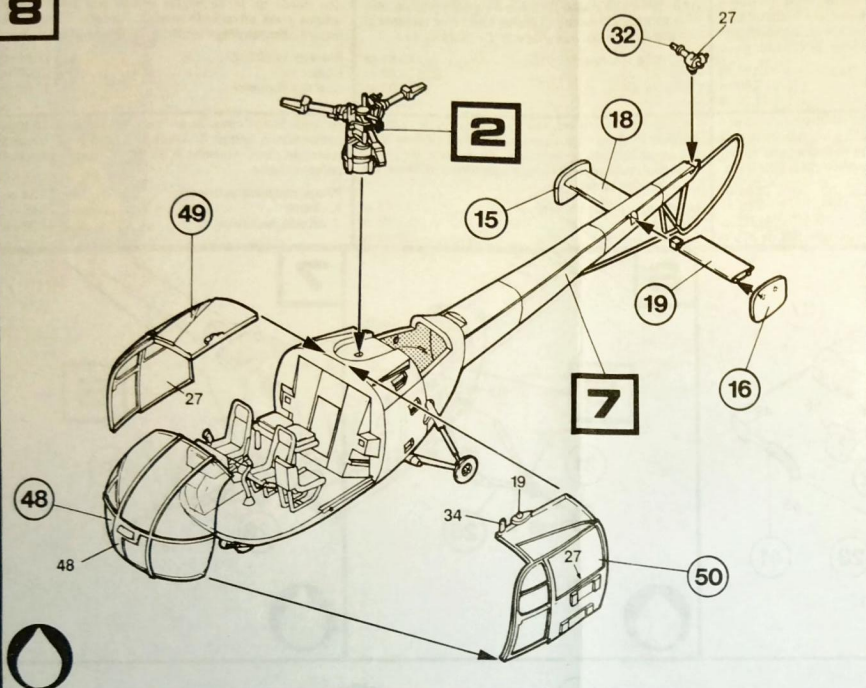

9

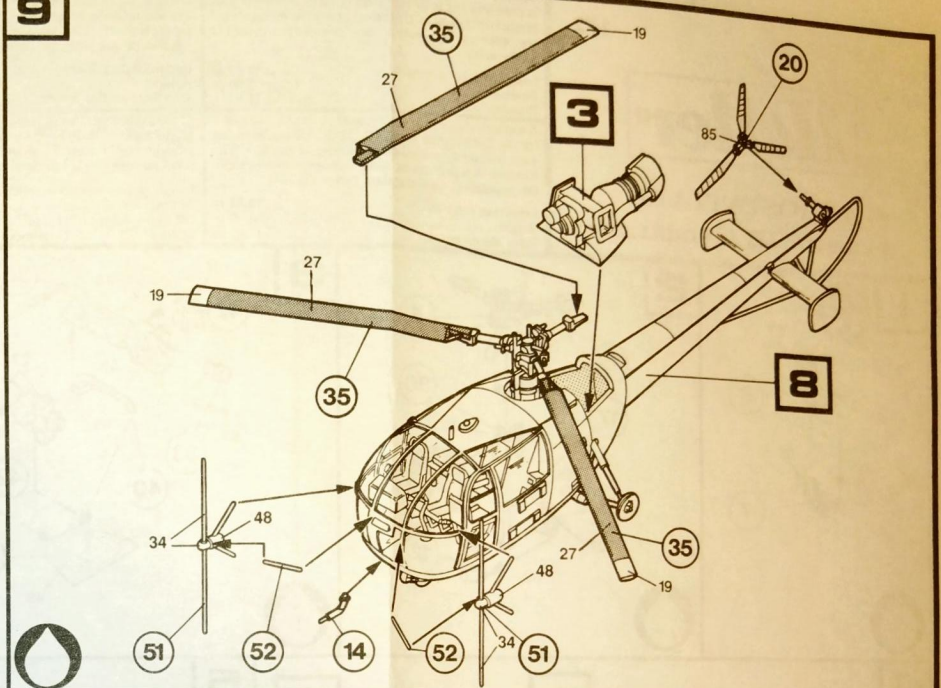

FRANCE.SA 316 Alouette III Gendarmerie

