

CALSONIC SKYLINE

GT-R Gr.A



1/24スポーツカーシリーズNO.102
カルソニック・スカイラインGT-R Gr.A
フルディスプレイモデル

Group A racing regulations have very limited engine and chassis modification restraints, and for this reason, it is very popular among motorsports enthusiasts. It's exciting racing with almost stock cars competing for the checkered flag. The performance of the Calsonic Skyline GT-R during the 1990 All Japan Touring Car Championships was astonishing. This car is based upon the popular production version of the Nissan Skyline GT-R. The Calsonic GT-R out-gunned all competition in its debut race and either it, or the Reebok GT-R won the rest of the races during the season. The revolutionary Skyline GT-R was created from the outset, as a road-going racer designed for competition. The potent 2568cc, six cylinder, DOHC, 24 valve

A-Gruppe-Rennfahrzeuge haben Begrenzungen für Motor und Chassis, und aus diesem Grund sind sie unter Motorsport-Freunden sehr beliebt. Der Einstieg des CALSONIC SKYLINE GT-R beim japanischen Touring Car Wettbewerbs 1990 war erstaunlich, basierend auf dem bekannten Produktions-Modell, NISSAN SKYLINE GT-R, ließ dieser hervorragende Rennwagen die Konkurrenz weit hinter sich, indem er bei seinem ersten Rennen und während der gesamten Saison dominierte. Der revolutionäre SKYLINE GT-R war von Anfang an so geschaffen, daß er sowohl als Tourenwagen als auch für Wettbewerbszwecke eingesetzt werden konnte. Der äußerst starke 2568 ccm, 6-Zylinder, DOHC, 24-Ventil-Motor ist ausgerüstet mit 2 GARRETT-

Le règlement officiel Groupe A prévoit uniquement des modifications limitées du châssis ou du moteur des modèles de série. C'est pourquoi ce type de compétition est si populaire. Ce sont presque des voitures de "Monsieur Tout le Monde" qui se disputent la victoire sur la piste. Les débuts de la Skyline GT-R Calsonic dans les championnats du Japon 1990 furent étourdissants. Basée sur le modèle de série Nissan Skyline GT-R, cette voiture de compétition a dominé les épreuves dès sa première sortie. La Skyline GT-R de série est conçue dès le départ pour la conduite sportive. Son moteur de 280 chevaux a été remplacé par un six cylindres double arbre à cames en tête, 24 soupapes de 2568cm³, équipé de deux turbos Garrett dévelop-

1990年の全日本ツーリングカー選手権第1戦、西日本サーキットに登場したカルソニックスカイラインGT-Rのデビュー戦は、まさに驚異的と言えるものでした。予選からその速さは群を抜くもので、昨年のライバルだったフォードシエラ勢の予選タイムを1秒以上引き離したのです。そして、1周のローリングの後に107周の決勝レースのスタートが切られ、オープニングラップを制したのはやはりカルソニックスカイラインGT-R。序盤からハイペースでレースをリードし、27周目には早くも3位以下をすべて周回遅れにすると、ライバル達を全く寄せ付けない速さを見せつけて優勝を獲得したのです。ニッサンスカイラインGT-Rは、その開発時からグループAレースの制覇を目的としたと言われますが、カルソニックスカイラインGT-Rはまさにその目標を現実のものとするためにレースフィールドに送り込まれたのです。エンジンは2568ccの直列6気筒DOHC24バルブに、ギャレット製のツインターボをドッキ

powerplant is fitted with Garrett made twin-turbochargers. It produces approximately 600 horsepower as compared to the stock 280 horsepower powerplant. In order to effectively harness this tremendous power to all four wheels, the Calsonic Skyline GT-R uses Nissan's state-of-the-art ATTESA E-TS variable torque-splitting, four-wheel-drive train, plus a SUPER-HICAS four-wheel-steering system. This is combined with a refined multi-link suspension system, which minimizes spin potential during hard competition. Front and rear 18 inch racing wheels and slick tires are mounted on upgraded, larger and more powerful disk brake units to take the heavy racing abuse. The Calsonic Skyline GT-R with its streak of wins will make it a "legend."

Turboladern und erzeugt ungefähr 600 PS verglichen mit dem Motor eines Stock-Cars, welcher nur 280 PS erreicht. Um diese riesige Kraft effektiv auf alle 4 Räder zu übertragen, erhielt der CALSONIC SKYLINE GT-R NISSAN's variablen ATTESA ETS drehmoment-begrenzten Vierradantrieb und ein SUPER HICAS Vierradsteuerungssystem. Der Rennwagen, kombiniert mit seinem verbesserten Aufhängungssystem, reduziert die Umdrehungszahl während harten Rennen. Die Rennfelgen und die Slick-Reifen sind mit verbesserten, größeren und stärkeren Scheibenbremsen ausgestattet, um den Abnutzungen während eines Rennens standzuhalten. Der CALSONIC SKYLINE GT-R mit seiner Siegessträhne verdient den Namen "Legende".

pant 600 chevaux. Pour transmettre cette puissance débordante aux 4 roues, la Skyline GT-R Calsonic est dotée du système ATTESA ETS Nissan à limiteur de couple. Les 4 roues directrices (système SUPER-HICAS) et la suspension multi-points raffinée lui assurent une motricité et une tenue de cap sans faille. Les risques de tête-à-queue sont considérablement minimisés. Les jantes compétition 18 pouces montent des pneus slick. Des disques de freins surdimensionnés ont été installés à la place des éléments de série. Avec son palmarès éblouissant, la Skyline GT-R Calsonic entre déjà dans la légende.

ングして最高出力約600馬力を叩きだしています。足まわりはスーパーHICASを装備したマルチリンク。前後に大きなネガティブキャンバー角が付けられ、18インチのホイールに装着されたレーシングリックタイヤがコーナーリングスピードを飛躍的に高めています。また、過酷なレースに耐えるためにディスクローターを大型化するなどしてブレーキを強化。そしてアテサーE-TSと呼ばれる電子制御の4輪駆動システムも採用しています。もちろん、空力や冷却効果を上げるためのパーツが追加されいっそう迫力あるスタイルとなっています。星野一義・鈴木利男のコンビが操るカルソニックスカイラインGT-Rは、開幕戦を制した後、第2戦の菅生、第4戦の筑波などシリーズ6戦中5勝をマーク。圧倒的な速さでシリーズチャンピオンを獲得。1970年代の日本ツーリングカーレースで50連勝を飾ったスカイラインGT-R、その神話を超えるべく、カルソニックスカイラインGT-Rの新たな挑戦が始まったのです。



★お買い求めの際、または組み立ての前には必ずキットの内容をお確かめ下さい。
 ★組み立てに入る前に、説明図を最後までよく見て、全体の流れをつかんで下さい。
 ★接着剤、塗料は必ずプラスチック用を使用し換気には十分注意して下さい。
 ★メッキ部分を接着する時は、必ず接着面のメッキをはがして下さい。

★Study the instructions thoroughly before assembly.
 ★Remove plating from areas to be cemented.
 ★Use plastic cement and paints only (available separately).
 ★Use cement sparingly and ventilate room while constructing.
 ★Vor Baubeginn die Bauanleitung genau durchlesen.
 ★An den Klebestellen muß die Chromschicht abgeschabt werden.

★Nur Klebstoff und Farben für Plastik verwenden (separat erhältlich).
 ★Nicht zuviel Klebstoff verwenden. Der Raum sollte beim Basteln gut gelüftet sein.
 ★Bien étudier les instructions de montage.
 ★Enlever le revêtement chromé des parties à encoller.
 ★Utiliser uniquement une colle et des peintures spéciales pour le polystyrène (disponibles séparément).
 ★Utiliser aussi peu que possible la colle et aérer la pièce pendant la construction.

●用意する工具 / Tools required
 Benötigtes Werkzeug / Outillage nécessaire

接着剤(プラスチック用)

Cement
 Kleber
 Colle



ニッパー

Side cutter
 Zwickzange
 Pince coupante

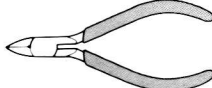

ピンセット

Tweezers
 Pinzette
 Précelles



ナイフ

Modeling knife
 Modelliermesser
 Couteau de modéliste

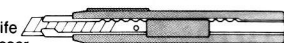

● 塗装指示のマークです。タミヤカラーのカラーナンバーで指示しました。

- X-4 ● ブルー / Blue / Blau / Bleu
- X-6 ● オレンジ / Orange / Orange / Orange
- X-7 ● レッド / Red / Rot / Rouge
- X-10 ● ガンメタル / Gun metal / Metall-grau / Gris acier
- X-11 ● クロームシルバー / Chrome silver / Chrom-Silber / Aluminium chromé
- X-12 ● ゴールドリーフ / Gold leaf / Gold glänzend / Doré
- X-14 ● スカイブルー / Sky blue / Himmelblau / Bleu ciel
- X-18 ● セミグロスブラック / Semi gloss black / Seidenglanz schwarz / Noir satiné
- X-23 ● クリアブルー / Clear blue / Klar-blau / Bleu translucide
- X-26 ● クリアオレンジ / Clear orange / Klar-orange / Orange translucide
- X-27 ● クリアレッド / Clear red / Klar-rot / Rouge translucide
- XF-1 ● フラットブラック / Flat black / Matt schwarz / Noir mat
- XF-2 ● フラットホワイト / Flat white / Matt weiß / Blanc mat
- XF-8 ● フラットブルー / Flat blue / Matt blau / Bleu mat
- XF-16 ● フラットアルミ / Flat aluminum / Matt Aluminium / Aluminium mat
- XF-54 ● ダークシーグレイ / Dark sea grey / Dunkles Meergrau / Gris de mer foncé
- XF-55 ● デッキタン / Deck tan / Deck-braun / Havane
- XF-56 ● メタリックグレイ / Metallic grey / Grau-metallic / Gris métallisé
- XF-63 ● ジャーマングレイ / German grey / Deutsches Grau / Gris Panzer

不要部品 / Not used.
 Nicht verwenden. / Non utilisé. B14

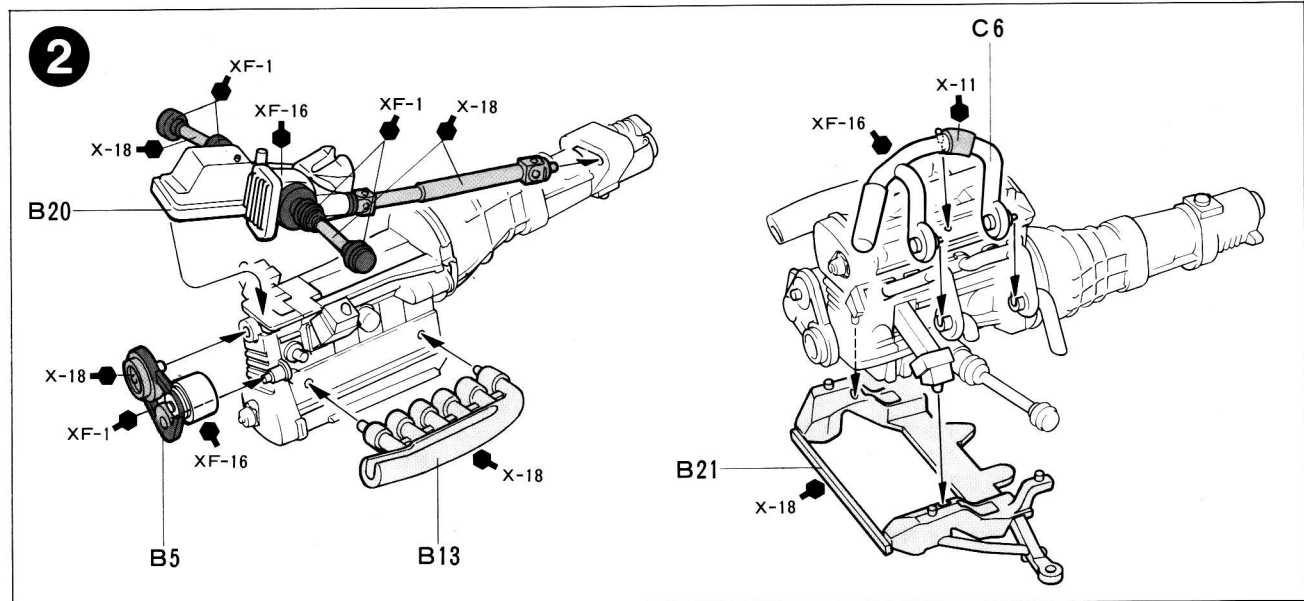
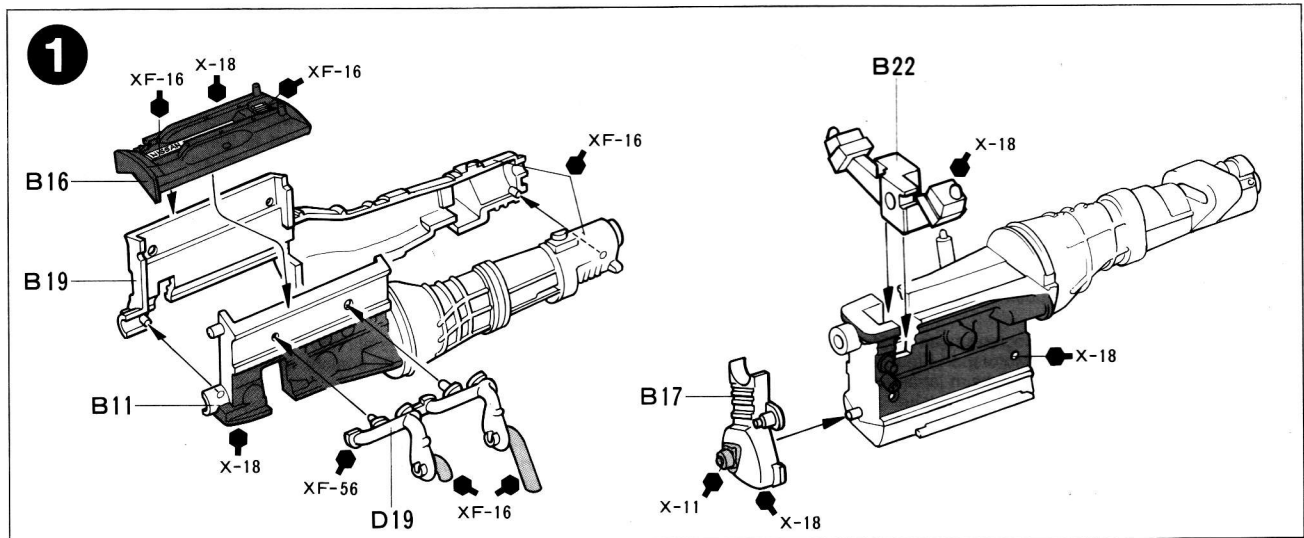

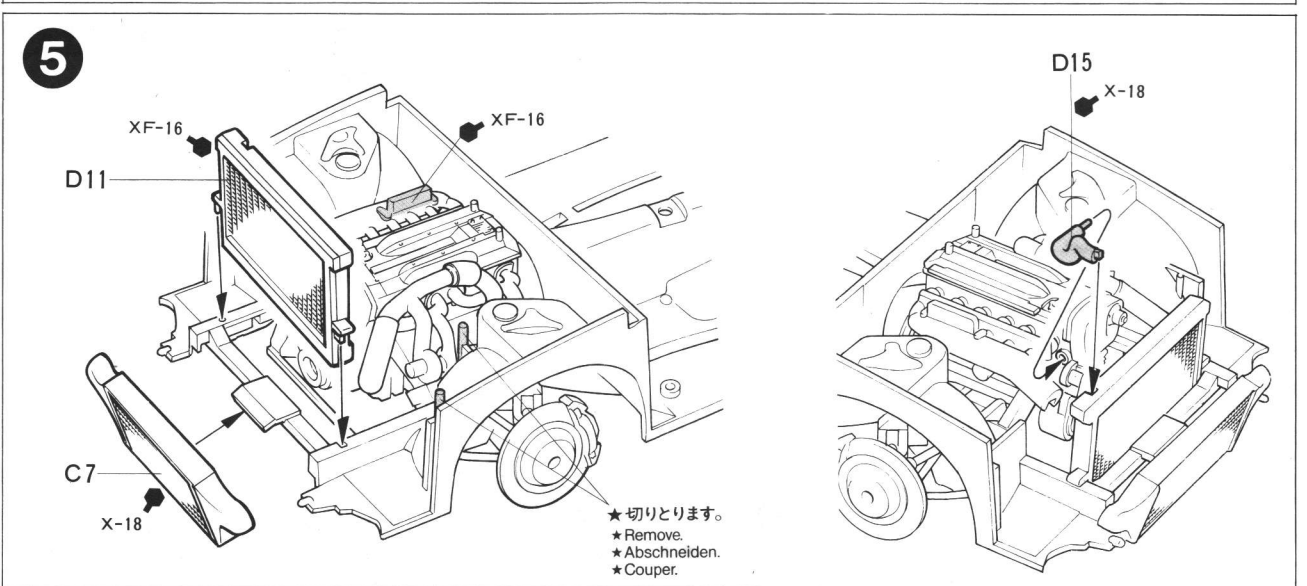
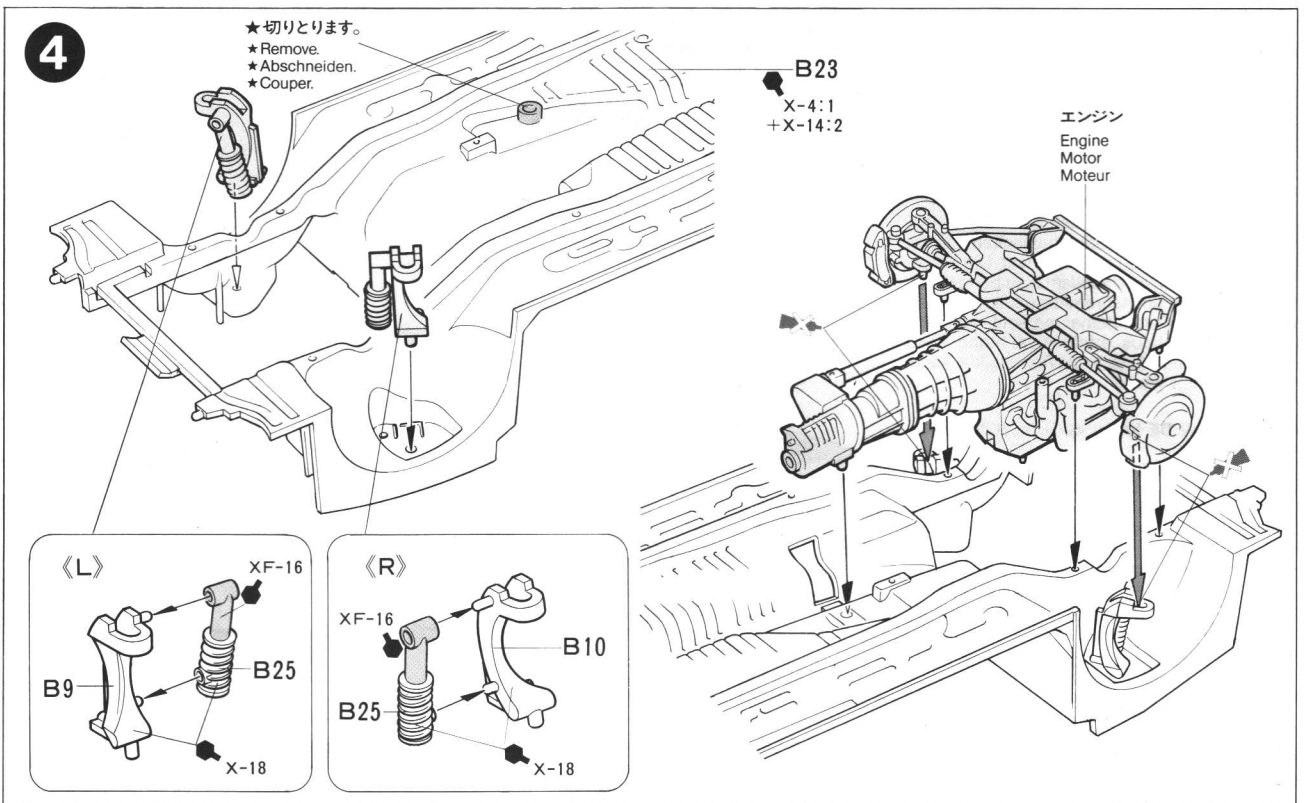
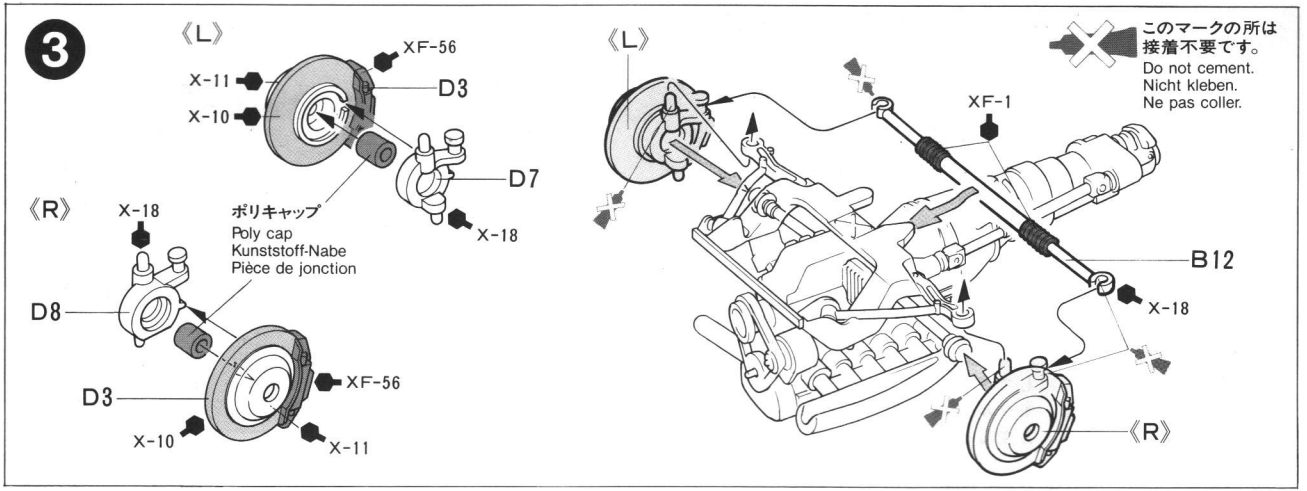

6

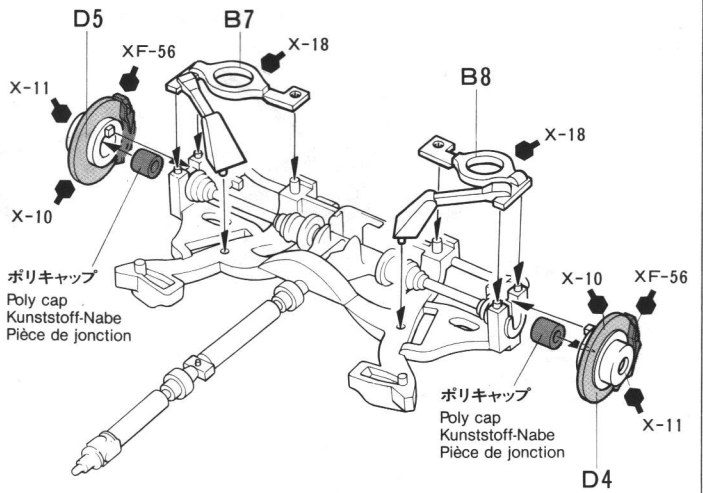
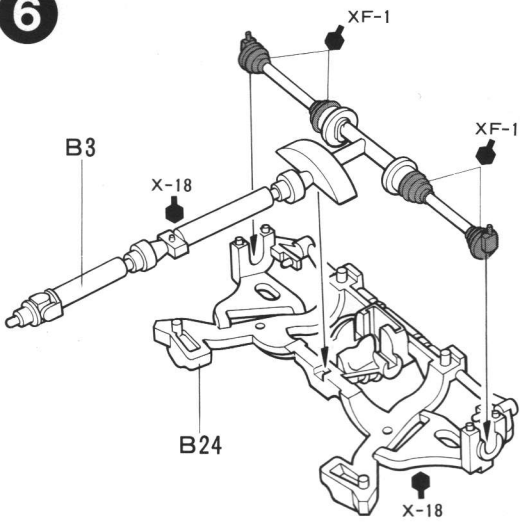

7

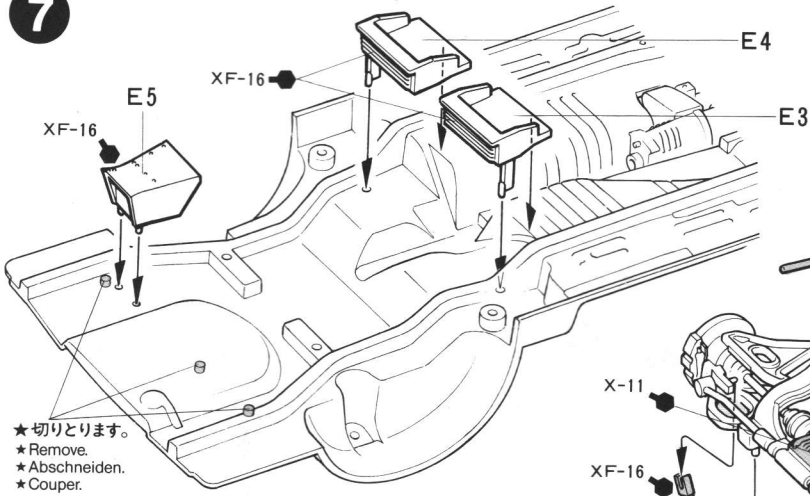

《B4のとりつけ位置》
Attaching B4
Einbau von B4
Installation de B4

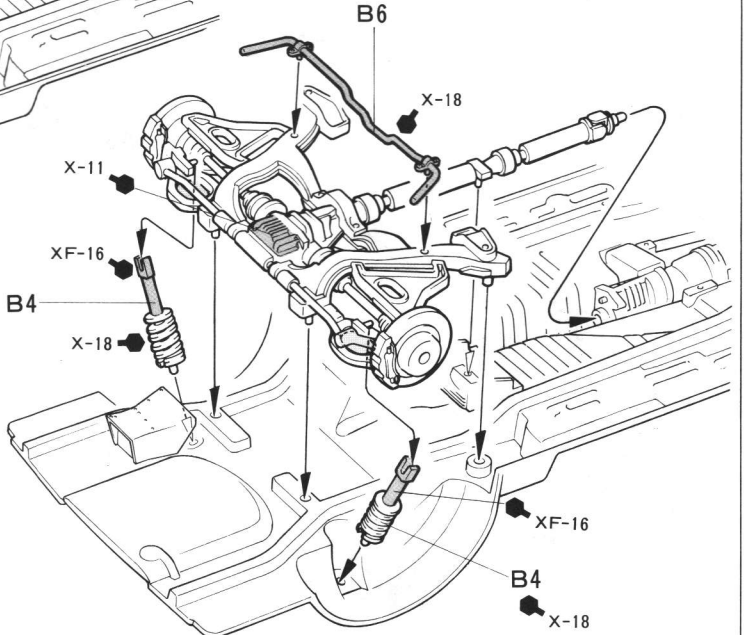
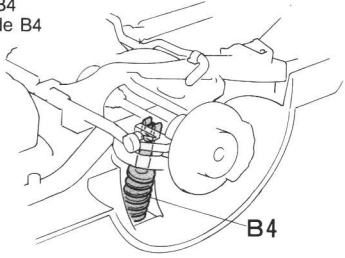

8

《ホイール》 ★4個作ります。
Wheel ★ Make 4.
Rad ★ 4 Sätze machen.
Roue ★ Faire 4 jeux.

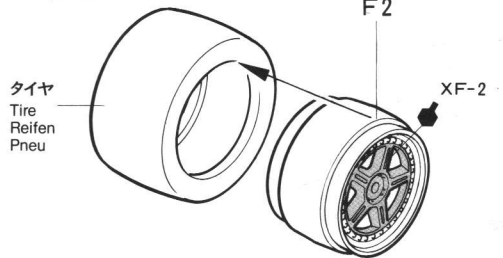

《マフラー》
Muffler
Auspuffrohr
Silencieux

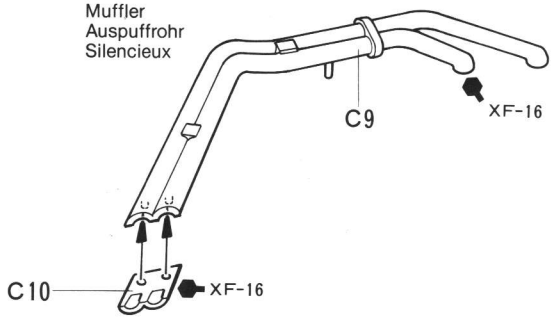

11

《B2》

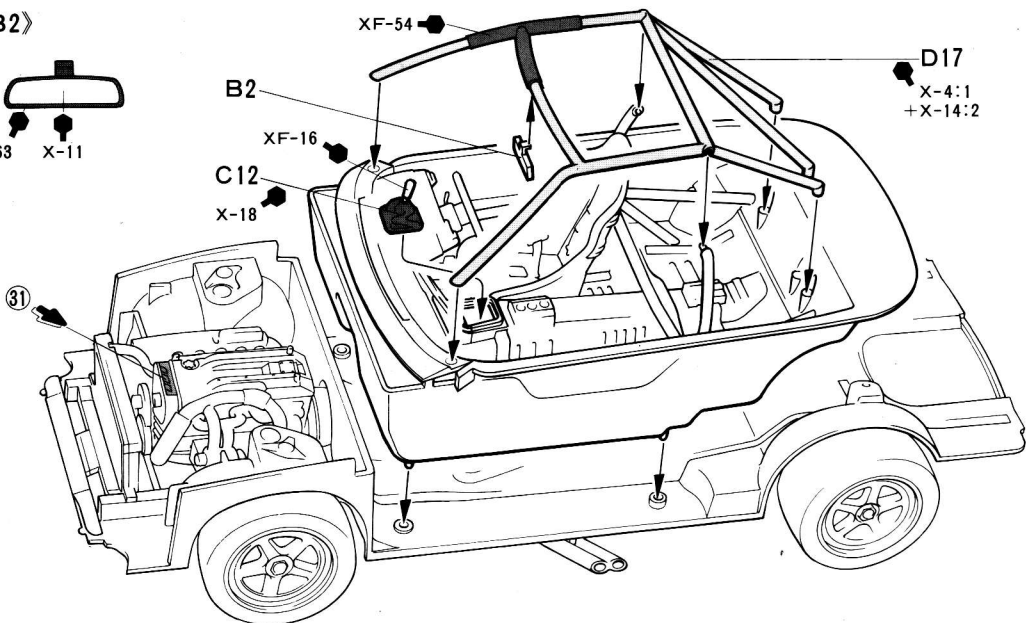
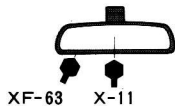

12

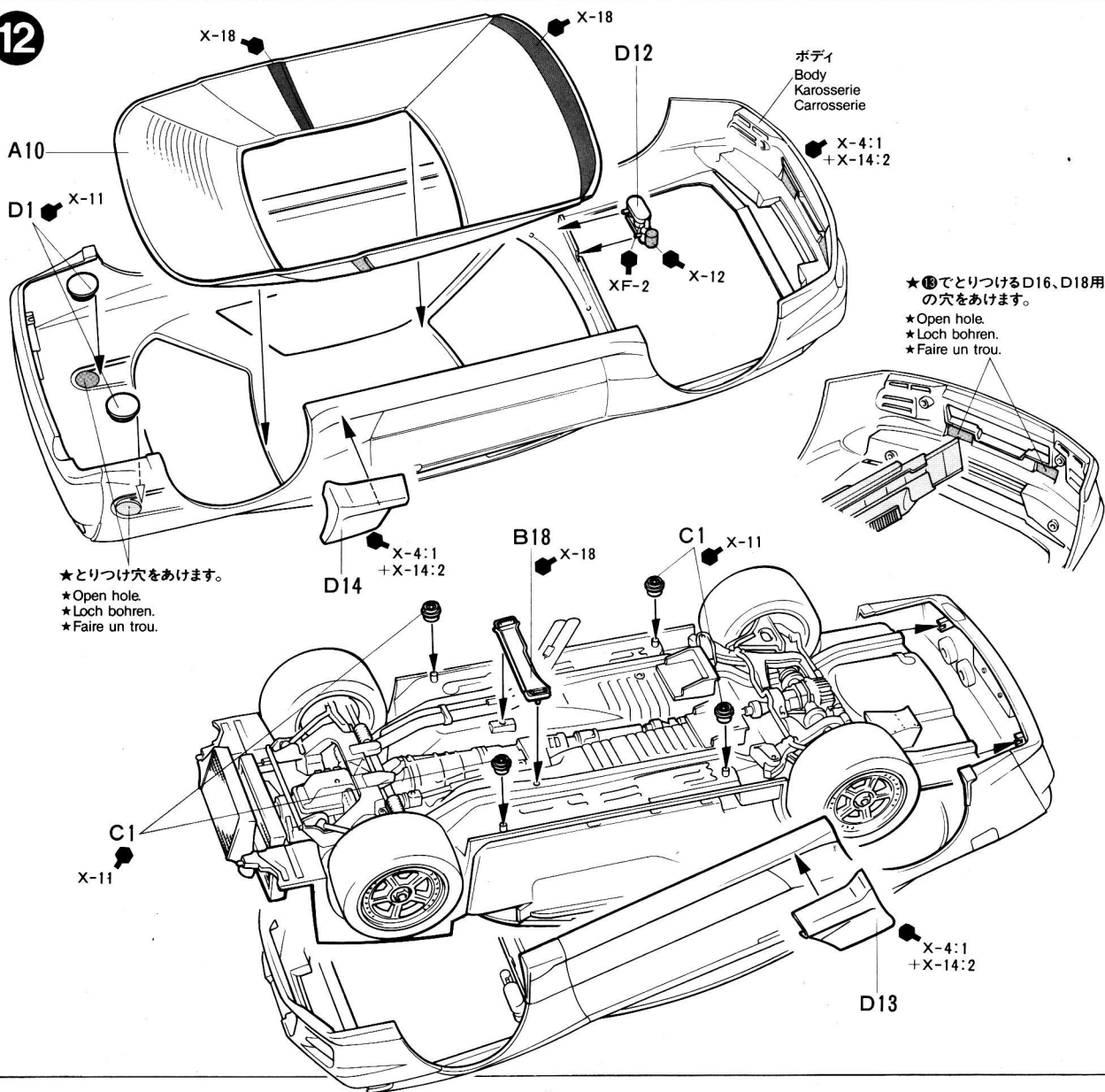

13

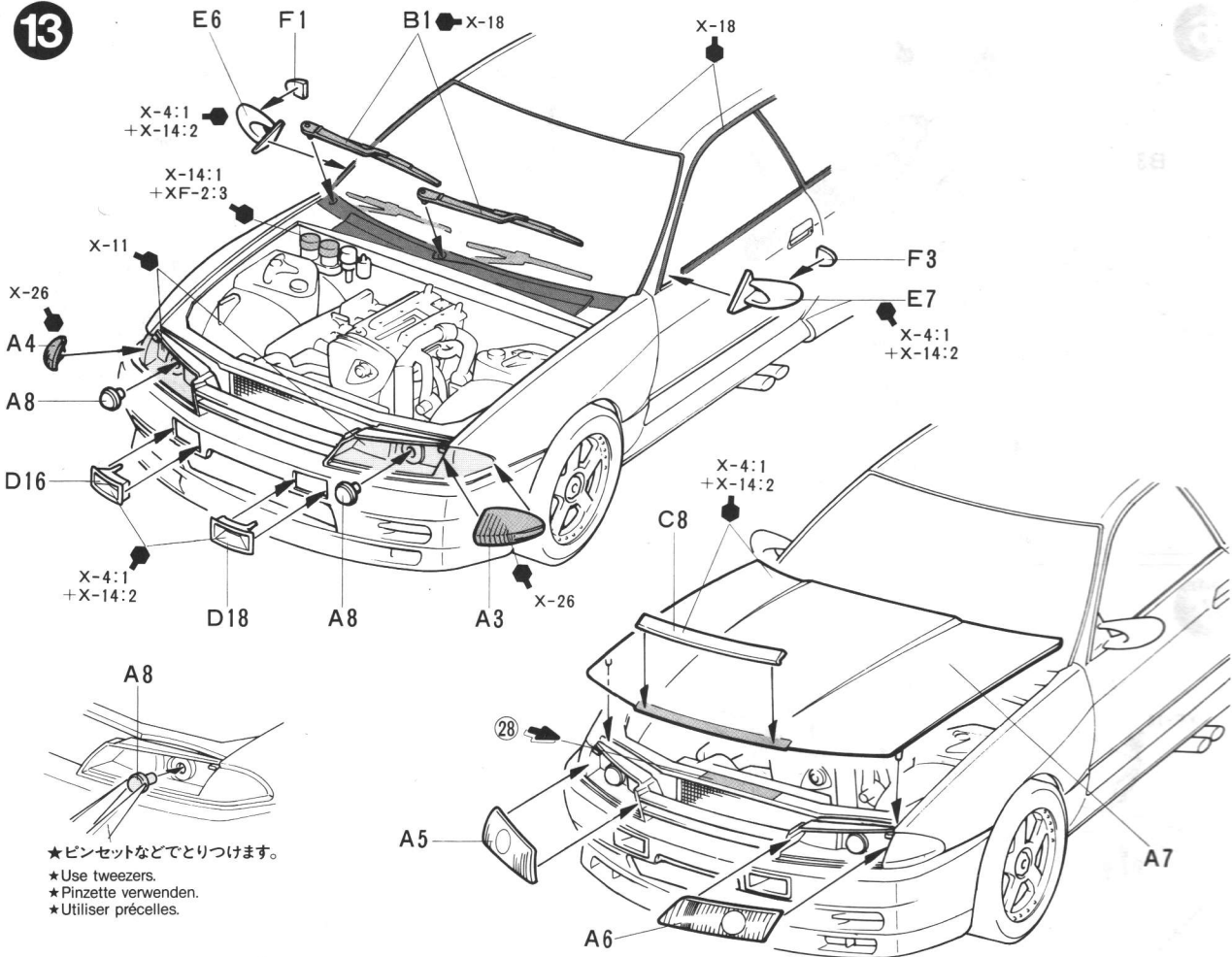

★ピンセットなどでとりつけます。
 ★Use tweezers.
 ★Pinzette verwenden.
 ★Utiliser précelles.

14

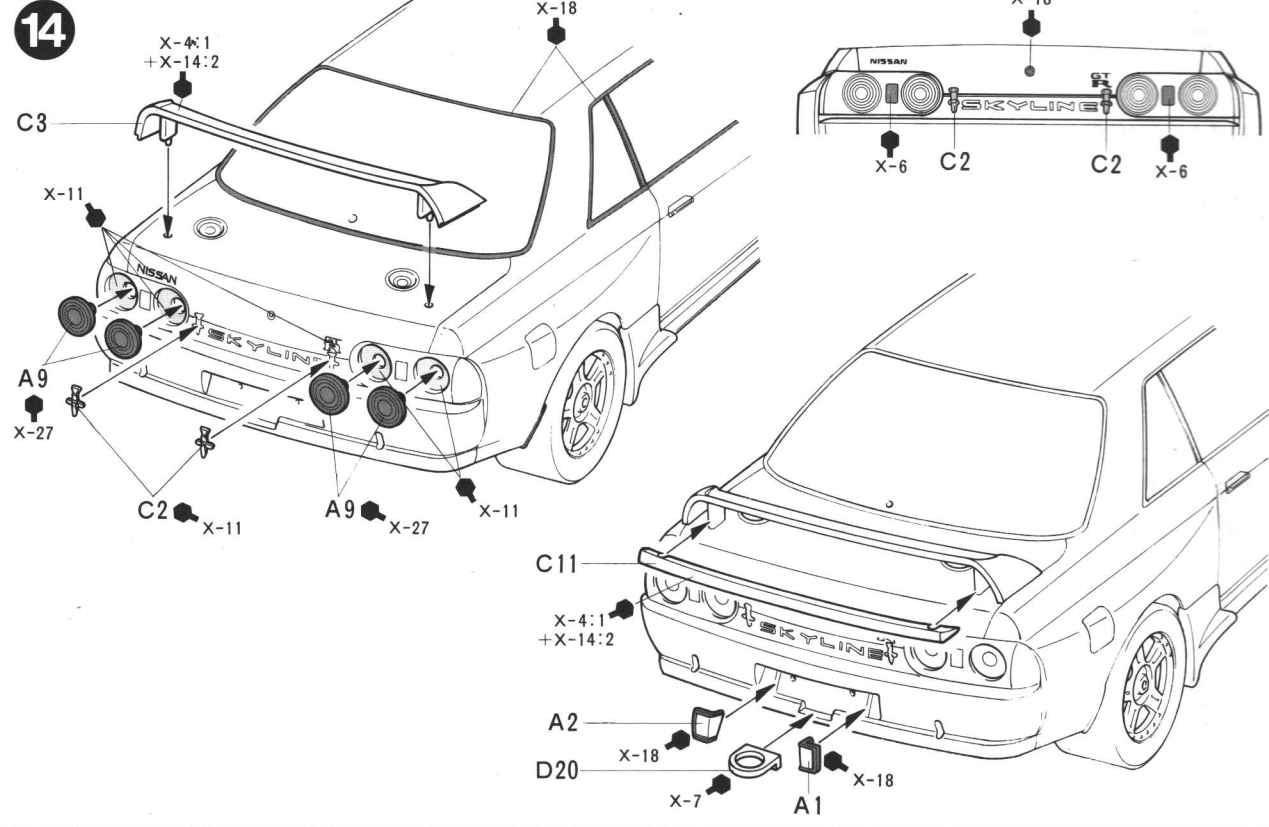

PAINTING

《カルソニックスカイラインの塗装》

1990年の全日本ツーリングカー選手権において、圧倒的な速さでチャンピオンマシンとなった、カルソニックスカイラインGT-R Gr.A。ボディカラーは精悍なブルーのモノトーンでまとめられ、カルソニック、ニッサン、インパルなどのスポンサーマークはホワイトで描かれています。ステッカーは右図を参考にして貼って下さい。また、エンジン部分や室内などの細部のカラーリングは組み立て図中に示しましたので参考にして下さい。細かな塗装の塗りわけが、モデルをいっそう引き立たせてくれることでしょう。

PAINTING THE CALSONIC SKYLINE GT-R

The model represents the Calsonic Skyline GT-R as seen during the 1990 All Japan Touring Car Championships. The body is overall gloss blue. Apply the many sponsorship decals referring to the instructions. Detail painting is called out during construction and should be done at that time. Take care if overspraying the model with clear, as it could harm the decals.

BEMALUNG DES CALSONIC SKYLINE GT-R

Das Modell repräsentiert den CALSONIC SKYLINE GT-R, so wie er beim japanischen Touring Car Wettbewerb 1990 zu sehen war. Die Karosserie ist überall in strahlendem blau bemalt. Verwenden Sie die Sponsoren-Abziehbilder gemäß der Anleitung. Detail-Bemalung sollte während des Zusammenbaus erfolgen. Achtung beim Übersprühen mit Klarlack, die Abziehbilder könnten beschädigt werden.

DECORATION DE LA NISSAN SKYLINE GT-R CALSONIC

Le modèle représente la Nissan Skyline GT-R engagée dans le championnat du Japon Gr.A 1990. La carrosserie est entièrement bleu brillant. Mettre en place les décalcomanies des sponsors en vous référant à l'illustration. La peinture des détails doit s'effectuer lors de la construction. Vernir le modèle avec précaution, le vernis pouvant endommager les décalcomanies.

APPLYING DECALS

《スライドマークのはり方》

- ① 貼りたいマークをハサミで切りぬきます。
- ② マークをぬるま湯に10秒ほどひたしてからタオル等の上におきます。
- ③ 台紙のはしを手でもち、貼る所にマークをスライドさせてモデルに移して下さい。
- ④ 指に少し水をつけてマークをぬらしながら、正しい位置にずらしします。
- ⑤ やわらかい布でマーク内側の気泡をおし出ししながら、おしつけるようにして水分をとります。

DECAL APPLICATION

1. Cut off decal from sheet.
2. Dip the decal in tepid water for about 10 sec. and place on a clean cloth.
3. Hold the backing sheet edge and slide decal onto the model.
4. Move decal into position by wetting decal with finger.
5. Press decal gently down with a soft cloth until excess water and air bubbles are gone.

ANBRINGUNG DES ABZIEHBILDES

1. Abziehbild vom Blatt ausschneiden.
2. Das Abziehbild ungefähr 10 Sek. in lauwarmes Wasser tauchen, dann auf sauberen Stoff legen.
3. Die Kante der Unterlage halten und das Abziehbild auf das Modell schieben.
4. Das Abziehbild an die richtige Stelle schieben

MARKINGS

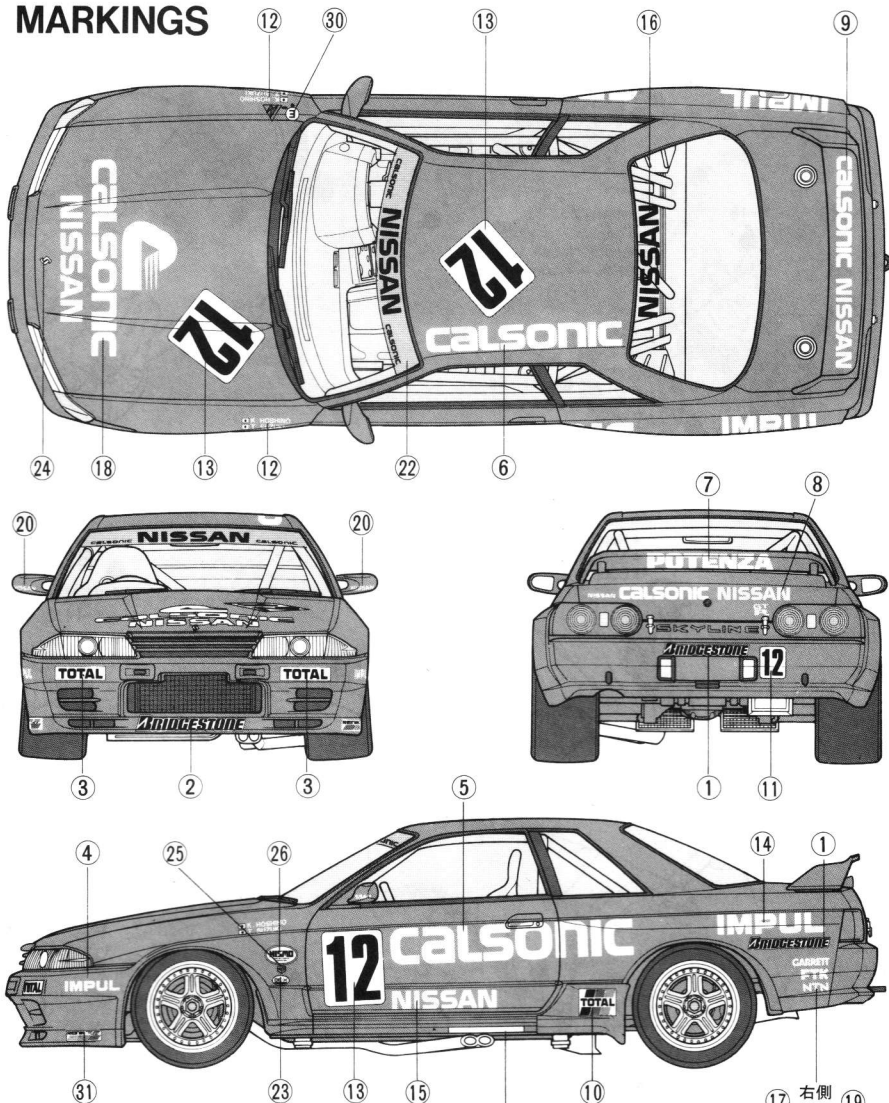

★アルミステッカーを右の原寸図の形に切りぬいてはして下さい。

- ★ Aluminum sticker (full size: see right).
- ★ Alu-Aufkleber (Originalgröße: siehe Bild rechts).
- ★ Décalcomanie d'aluminium (grandeur nature: voir à droite).

und dabei mit dem Finger das Abziehbild naßmachen.

5. Das Abziehbild mit weichem Stoff ganz andrücken, bis kein überflüssiges Wasser und keine Luftblasen mehr vorhanden sind.

APPLICATION DES DECALCOMANIES

1. Découpez la décalcomanie de sa feuille.
2. Plongez la décalcomanie dans de l'eau tiède pendant 10 secondes environ et posez sur un linge propre.
3. Retenez la feuille de protection par le côté et glissez la décalcomanie sur le modèle réduit.
4. Placez la décalcomanie à l'endroit voulu en la mouillant avec un de vos doigts.
5. Pressez doucement la décalcomanie avec un tissu doux jusqu'à ce que l'eau en excès et les bulles aient disparu.

BUILD A COLLECTION OF TAMIYA PRECISION MODEL CARS SKYLINE GT-R (24090)



- ★ 部品請求には下のカードが必要です。
- ★ 住所、氏名、郵便番号をお書き下さい。

下記の価格は予告なく変更となる場合があります。

CALSONIC SKYLINE GT-R Gr.A

1/24 カルソニックスカイライン GT-R Gr.A

部品を紛失したり、破損なきった方は、このカードの必要部品を丸でかみ代金を現金書留又は定額為替で田宮模型アフターサービス係までお申し込み下さい。

《郵便振替のご利用方法》郵便局の払込用紙の通信欄に、ITEM 番号もお書きいただき、口座番号・名古屋1-1118、加入者名 株田宮模型でお申し込み下さい。

ボディ	400円
A 部品	400円
B 部品	550円
C 部品	450円
D 部品	450円
E 部品	280円
F 部品	300円
タイヤ袋詰	300円
マーク	150円
アルミステッカー	100円

ITEM 24102 FOR JAPANESE USE ONLY!

田宮模型
静岡市恩田原3-7 千422
PRINTED IN JAPAN