

**Mustang P-51B/C (Mk. III)**  
**WWII American fighter**

**№ 48121**

**1:48**

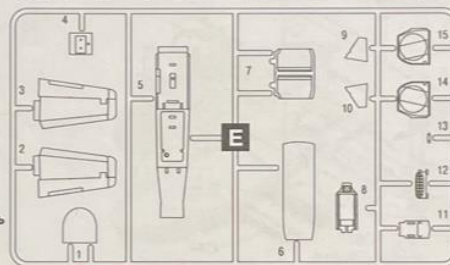
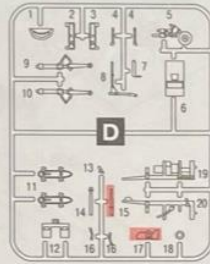
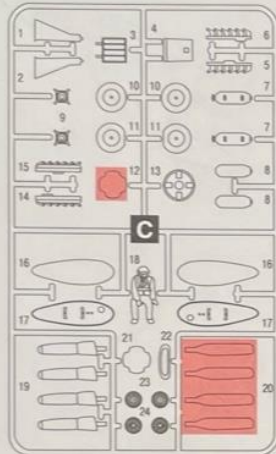
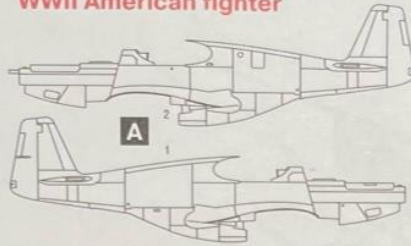

НЕ КЛЕИТЬ  
DO NOT CEMENT



ПРОСВЕРЛИТЬ  
OPEN HOLE



СДЕЛАТЬ 2 ДЕТАЛИ  
MAKE 2 PCS



ПРОИЗВОЛЬНЫЙ ВЫБОР  
OPTIONAL



ПРИ СБОРКЕ НЕ ИСПОЛЬЗУЕТСЯ  
PARTS NOT FOR USE

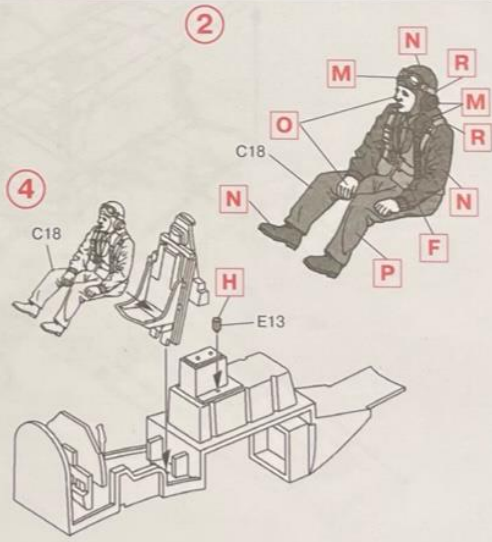
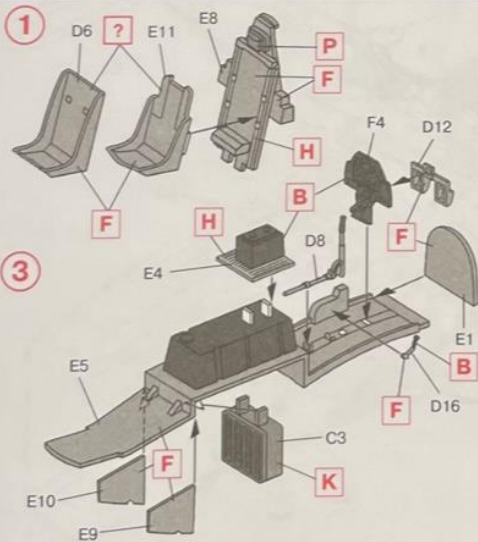

5

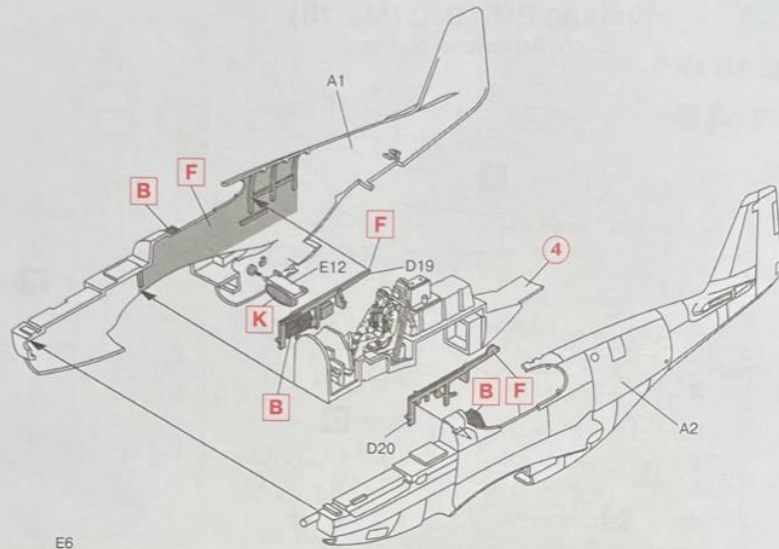

6

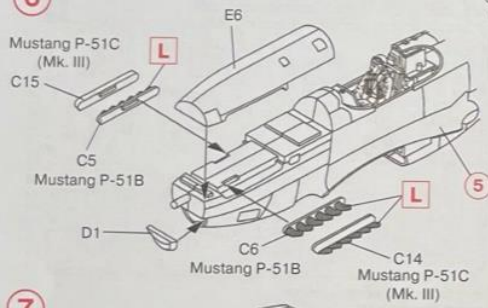

7

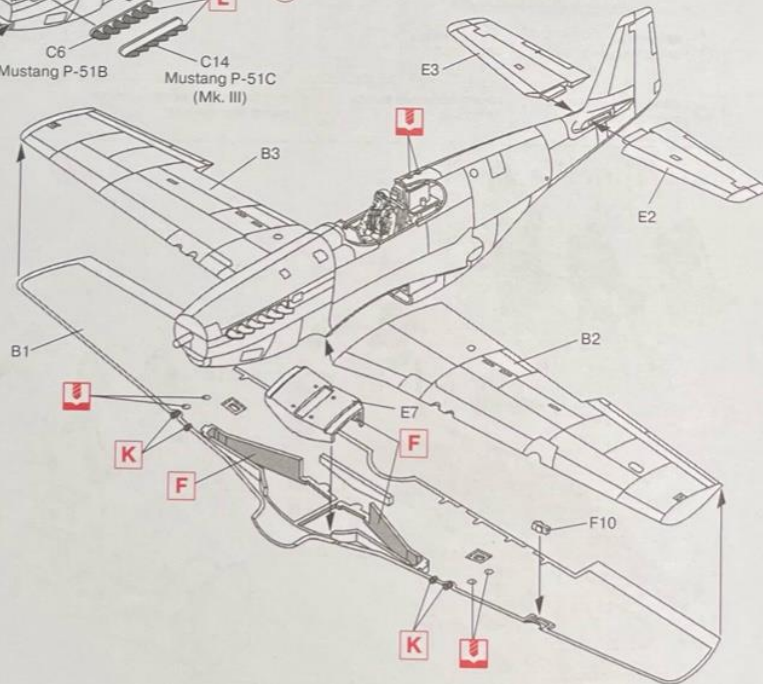

8

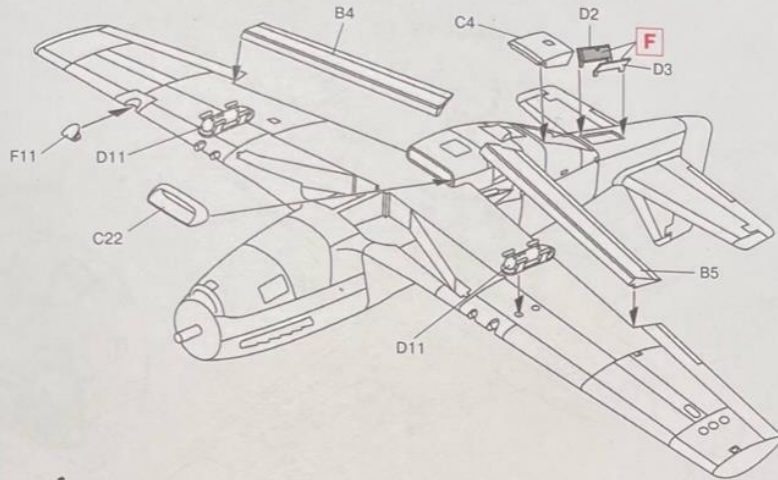

9 x2

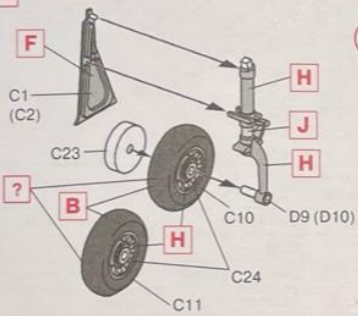

10 x2

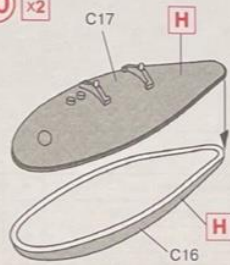

11 x2

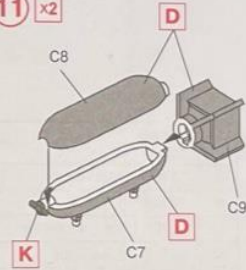

12

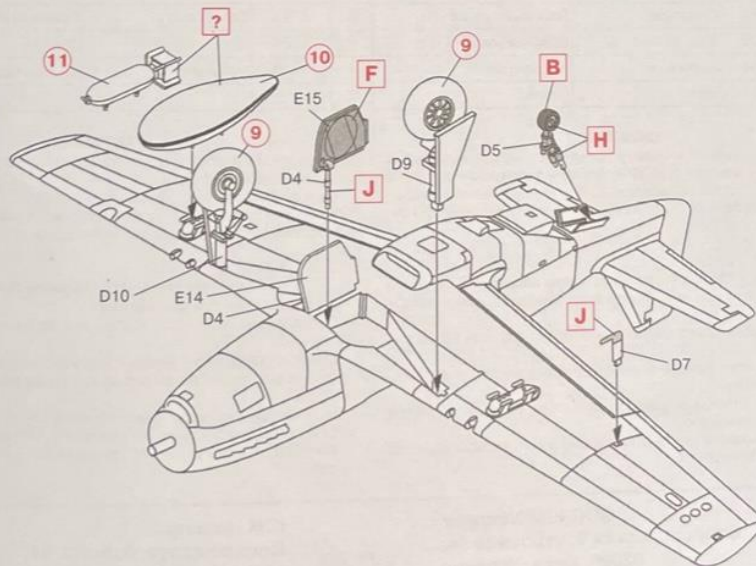

**Mustang P-51C**  
Американский истребитель II Мировой войны

№48121

**1:48**

**Mustang P-51C**  
WWII American Fighter

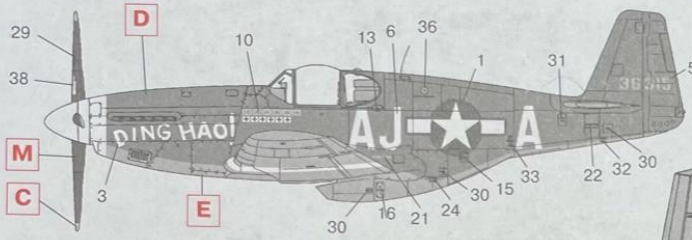

Mustang P-51C, майор Дж. Ховард (12,5 побед), командир  
356 эскадрильи, 354 истребительная группа, январь 1944 г.  
Mustang P-51C, Maj.J.Howard (12,5 victories), CO 356<sup>th</sup> FS,  
354<sup>th</sup> FG, 9<sup>th</sup> Air Force, January 1944.

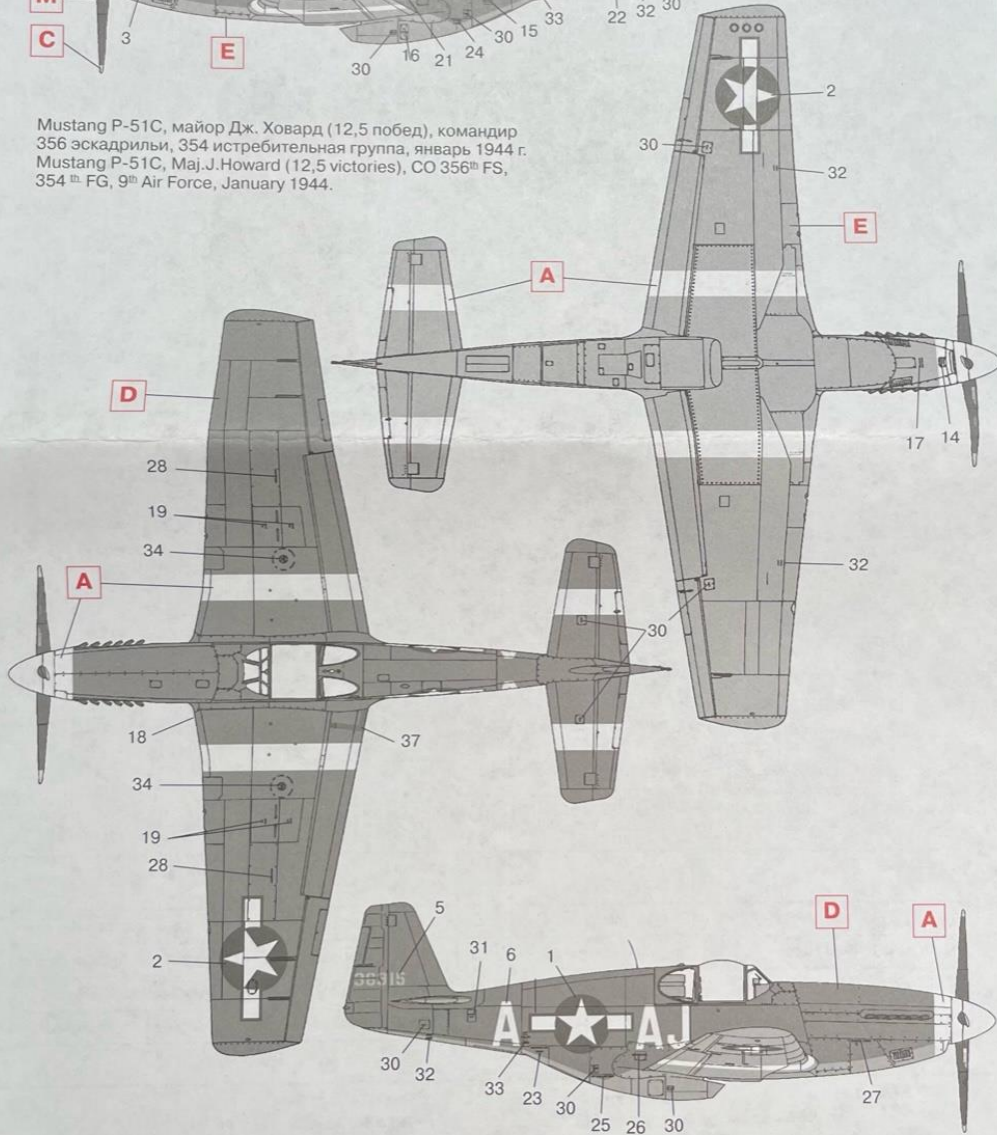

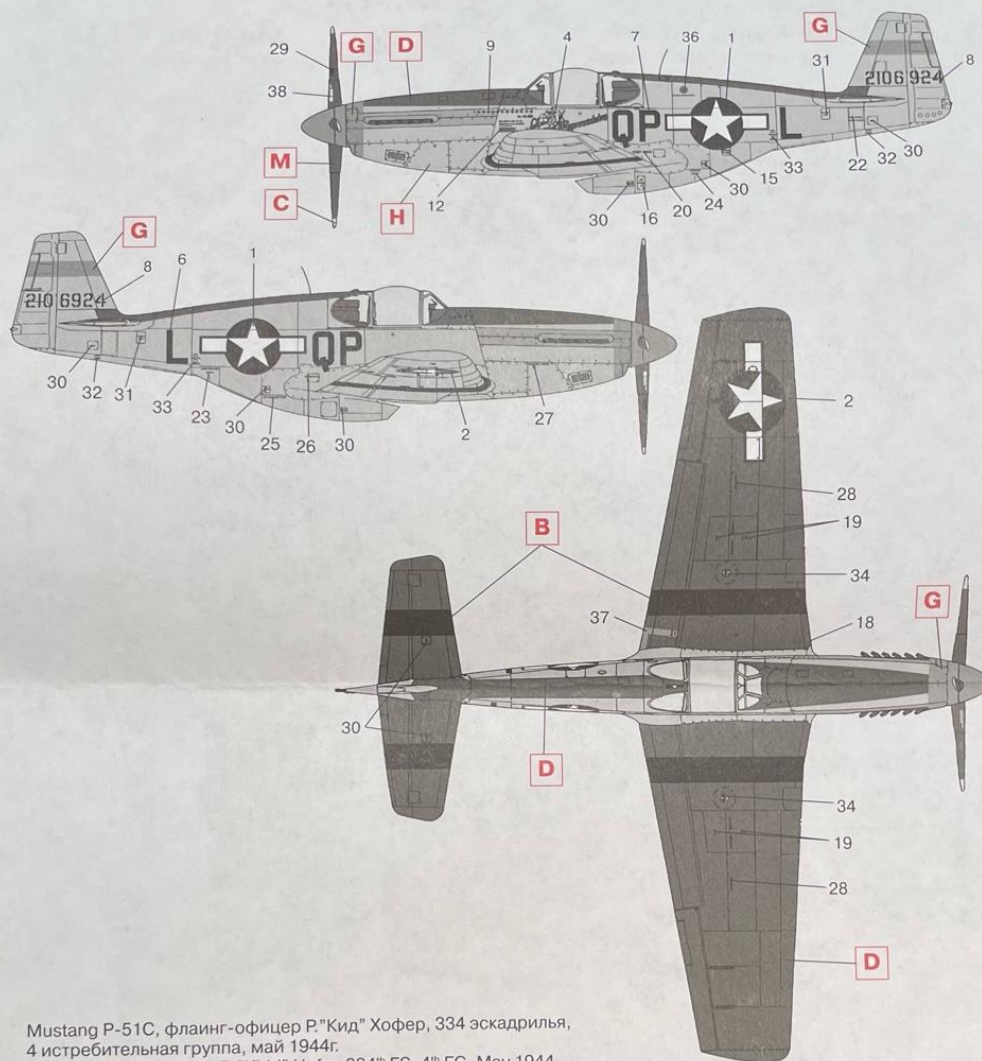

Mustang P-51C, флайнг-офицер Р."Кид" Хофер, 334 эскадрилья,  
4 истребительная группа, май 1944г.  
Mustang P-51C, Fl.Off. R."Kidd" Hofer, 334<sup>th</sup> FS, 4<sup>th</sup> FG, May 1944.

	Model Master			Model Master			
<b>A</b>	1768	Flat White	Белый, матовый	<b>E</b>	1721	Medium Gray	Серый, матовый
<b>B</b>	1749	Flat Black	Черный, матовый	<b>G</b>	1705	Insignia Red	Красный, матовый
<b>C</b>	1708	Insignia Yellow	Желтый, матовый	<b>H</b>	1781	Aluminium	Алюминий
<b>D</b>	1711	Olive Drab	Оливковый, матовый	<b>M</b>	1597	Semigloss Black	Черный, полуматовый

ООО ICM Холдинг  
ул. Бориспольская 9, строение 64,  
02099, Киев, Украина  
Тел./факс: +38(044) 369 54 12  
E-mail: export@icm.com.ua



ICM Holding  
Borispolskaya, 9, build. 64,  
02099, Kiev, Ukraine  
Tel./Fax: +38(044) 369 54 12  
E-mail: export@icm.com.ua

13

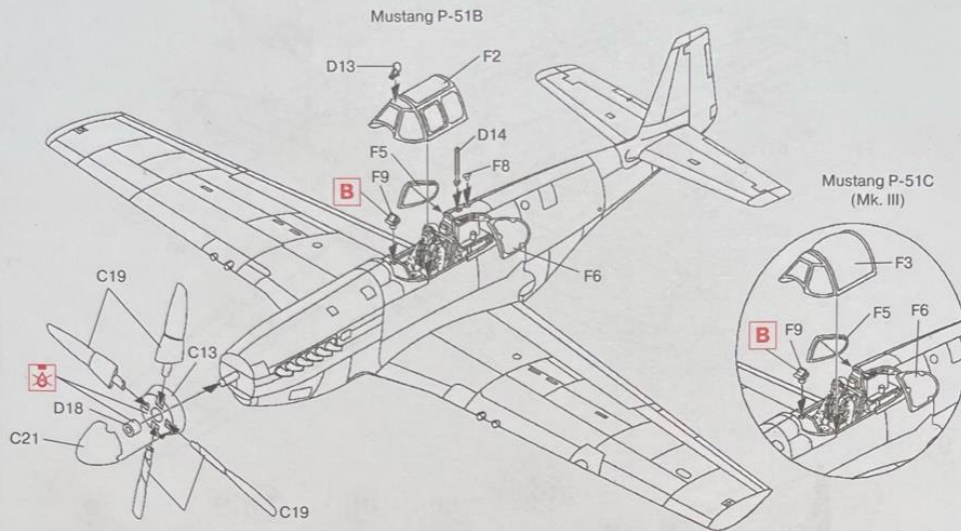

	Model Master			Model Master			
<b>A</b>	1768	Flat White	Белый, матовый	<b>K</b>	1795	Gun Metal	Темный металл
<b>B</b>	1749	Flat Black	Черный, матовый	<b>L</b>	1785	Rust	Ржавчина
<b>C</b>	1708	Insignia Yellow	Желтый, матовый	<b>M</b>	1597	Semigloss Black	Черный, полуматовый
<b>D</b>	1711	Olive Drab	Оливковый, матовый	<b>N</b>	1736	Leather	Кожа
<b>E</b>	1721	Medium Gray	Серый, матовый	<b>O</b>	1516	Skin tone	Телесный
<b>F</b>	1584	Chromate	Палевый, матовый	<b>P</b>	1716	Pale Green	Светлый хаки
<b>G</b>	1705	Insignia Red	Красный, матовый	<b>R</b>	1735	Wood	Дерево
<b>H</b>	1781	Aluminium	Алюминий	<b>S</b>	1719	Insignia Blue	Синий, матовый
<b>J</b>	1781	Steel	Сталь				

**ВНИМАНИЕ!**

Работать с клеем и красками в проветриваемом помещении и не допускать открытого огня. Для сборки модели рекомендуется применять полистирольный клей ПС или его зарубежные аналоги. Отделяя детали от литников, используйте модельный нож для зачистки.

**Метод нанесения аппликаций**

Чистым ножом или ножницами аккуратно вырежьте необходимую аппликацию.  
Вырезанную аппликацию погрузите в теплую воду на 20 секунд.  
Приложив аппликацию к необходимому месту, аккуратно удалите подложку.  
Марлевым тампоном удалите пузырьки воздуха и слегка прижмите аппликацию.  
После высыхания аппликаций влажным тампоном удалите остатки клея вокруг них.

**CAUTION!**

When you use glue or paint, do not use near open flame, and use in well ventilated room.  
Glue and paint are not included.  
When you take parts off from the runner frame, use a modeling scissors and trim excess plastic with a cutter or a file.

**Correct Method for Applying Decals**

Clean model surface with wet cloth.  
Cut each design out of decal sheet and dip them in warm water for 20 seconds.  
Check with finger tip if design is loose on base paper. If so, place it on proper position on model and slide off base paper leaving design on model.  
Move design to exact position with wet finger tip, and push out excess water and air bubbles under decal with soft cotton cloth.  
When decals get dry, wipe off with wet cloth excess glue left around decals.

ООО ICM Холдинг  
ул. Бориспольская 9, строение 64,  
02099, Киев, Украина  
Тел./факс: +38(044) 369 54 12  
E-mail: export@icm.com.ua



ICM Holding  
Borispolskaya, 9, build. 64,  
02099, Kiev, Ukraine  
Tel./Fax: +38(044) 369 54 12  
E-mail: export@icm.com.ua

# P-51C Mustang US Air Force

1:48

*Sakura Representative*

9 ++++++++

10 \*\*\*\*\*

11 US AMP-7 (18-10-88) 12 US AMP-7 (18-10-88)

13 24 VOLTS D.C. 14 26 18 31 36 29

15 DESIGN 16 17 18 19 20 21 22 23 24 25 26 27 28 29 30 31 32 33 34 35 36 37 38

17 JACK HERE JACK HERE

32 JACK HERE JACK HERE

19 NO STEP NO STEP

30 INSP INSP

33 INSP INSP

38 INSP INSP

15 DESIGN FILLER

33 LIFT 100T LBS

38 LIFT 100T LBS

24 COOLANT DRAIN

7 13 16 22 23 25

20 21 35

34 37

22 23 25

2106 924

210 6924

ICM  
*Note in the Text*

AJA AJA QP QP L L

DING HAO!

36 315

36 315

STEP HERE STEP HERE

FUEL WHEEL LOCK HOSE

AIR/SPEED LINE DRAIN

AFT COOLANT VENT