

# LAVOCHKIN LA-5FN

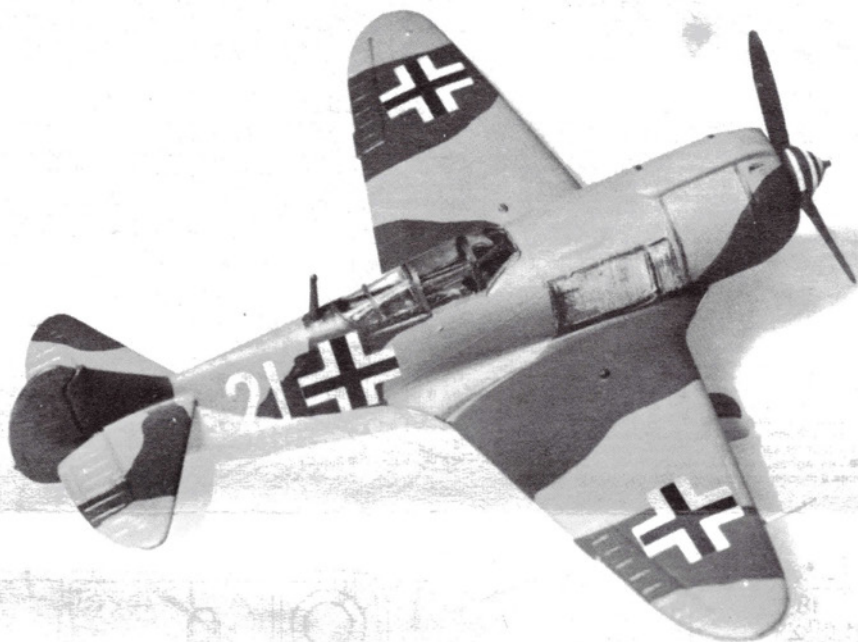

**LA 5** - La rapida invasione tedesca sul territorio sovietico durante la Seconda Guerra Mondiale colse di sorpresa anche l'aeronautica, catturando diversi aerei, tra i quali il LA 5. Questo caccia considerato di ottima qualità venne adottato dalla Luftwaffe con le insegne tedesche. Dopo la guerra, questi aerei furono impiegati dall'aeronautica ceca e polacca.

**Dati tecnici:** Apertura alare: 9,8 m - Lunghezza: 8,5 m - Peso vuoto: 2888 kg - Peso lordo: 3360 kg - Velocità massima: 647 km/all'ora - raggio di azione: 700 km.

**LA 5** - Die Invasion Rußlands durch die deutschen Streitkräfte kam völlig unerwartet für die russische Luftwaffe. Eines der Flugzeuge, das von den Russen erzeugt wurde, war die LA 5. Die russische Luftwaffe war jedoch kein ernstzunehmender Gegner für die Deutschen, und viele dieser Flugzeuge wurden von der deutschen Luftwaffe in Besitz genommen und gegen die Russen eingesetzt.

Nach dem Krieg wurden viele dieser Flugzeuge von der tschechischen und polnischen Luftwaffe verwendet.

**Technische Daten:** Spannweite: 9,8 m - Länge: 8,5 m - Gewicht, leer: 2888 kg - Bruttogewicht: 3360 kg - Maximalgeschwindigkeit: 647 km/h bei einer Höhe von 5000 m - Reichweite: 700 km.

**LA 5** - The invasion of Russia by the German Forces caught the Russian Airforce completely unprepared. One of the best planes produced by the Russians was the LA 5. However, the Russian Airforce as a whole was no match to the Germans, and many of these planes were captured by the German Air Force and in turn used against the Russians.

After the war many of these planes were in service by the Czechoslovak and the Polish Air Forces.

**Technical Data:**

Span: 9,8 m - Length: 8,5 m - Weight empty: 2888 kg - Gross weight: 3360 kg - Max. speed: 647 km/hour at 5000 m altitude - operating range: 700 km.

**LA 5** - L'invasion de l'Union soviétique par les armées allemandes prit les forces aériennes soviétiques totalemente au dépourvu. Un des meilleurs avions alors produits par les Russes était le LA 5.

Toutefois, l'aviation soviétique dans l'ensemble n'était pas de taille contre la Luftwaffe, et nombre de ces avions furent capturés par les Allemands qui les utilisèrent ensuite contre les Russes.

Après la guerre, un grand nombre de ces avions se retrouvèrent en service dans les forces aériennes Tchécoslovaques et Polonaises.

**Spécifications techniques:**

Envergure: 9,8 m - Longueur: 8,5 m - Poids à vide: 2888 kg - Poids maxi: 3360 kg - Vitesse maxi: 647 km/h à 5000 m d'altitude - Rayon d'action: 700 km.

### ATTENZIONE - Consigli utili!

Prima di iniziare il montaggio, studiare attentamente il disegno. Staccare con molta cura i pezzi dalle stampe, usando un taglia-balsa oppure un paio di forbici e togliere con una piccola lima o con carta vetro fine eventuali sbavature. Mai staccare i pezzi con le mani. Montarli seguendo l'ordine della numerazione delle tavole. Eliminare dalla stampata il numero del pezzo appena montato, facendogli sopra una croce. Le frecce nere indicano i pezzi da incollare, le frecce bianche indicano i pezzi da montare senza colla. Usare solo colla per polistirolo. ▲●■ I contrasegni ai lati dei numeri indicano la stampata ove si trova il pezzo da montare. I pezzi sbarrati da una croce non sono da utilizzare.

### ATTENTION - Useful advice!

Study the instructions carefully prior to assembly. Remove parts from frame with a sharp knife or a pair of scissors and trim away excess plastic. Do not pull off parts. Assemble the parts in numerical sequence. Use plastic cement ONLY and use cement sparingly to avoid damaging the model. Black arrows indicate parts to be glued together. White arrows indicate that parts must be assembled WITHOUT using cement. ▲●■ These marks indicate on which frame the parts will be found. Paint small parts before detaching them from frame. Remove paint where parts are to be cemented. Crossed out parts must not be used.

### ACHTUNG - Ein nützlicher Rat!

Vor der Montage die Zeichnung aufmerksam studieren. Die einzelnen Montageteile mit einem Messer oder einer Schere vom Spritzling sorgfältig entfernen. Eventuelle Grate werden mit einer Klinge oder feinem Schmirgelpapier beseigt. Keinesfalls die Montageteile mit den Händen entfernen. Bei der Montage der Teilenummerierung folgen. Die Nummer der schon montierten Teile auf dem Spritzling ankreuzen. Die schwarzen Pfeile zeigen die zu klebenden Teile während die weissen Pfeile die ohne Leim zu montierenden Teile anzeigen. Bitte nur Plastikklebstoff verwenden. ▲●■ Die Markierung neben den Nummern zeigt, auf welchem Spritzling der zu montierende Teil zu finden ist. Zeit mit einem Kreuz markierten Teile sind nicht zu verwenden.

### ATTENTION - Conseils utiles!

Avant de commencer le montage, étudier attentivement le dessin. Détacher avec beaucoup de soin les morceaux des moules en usant un massicot ou bien un pair de ciseaux et couper avec une petite lame ou avec de papier de verre fin ébarbages éventuels. Jamais détacher les morceaux avec les mains. Monter les en suivant l'ordre de la numération des tables. Eliminer de la moule le numéro de la pièce qui vient d'être montée, en le bifant avec une croix. Les fleches noires indiquent les pièces à coller, les fleches blanches indiquent les pièces à monter sans colle. Employer seulement de la colle pour polystyrol. ▲●■ Les signes aux côtés des numéros indiquent la moule où se trouve la pièces à monter. Les pièces marquées par une croix ne sont pas à utiliser.

### OPGELET - Belangrijke bemerkingen!

Bestudeer zorgvuldig het montageplan voor het bouwen. Breek nooit onderdelen van het kader. Maak ze los met een scherp mes of kleine nageltang. Verwijder daarna al het overtollige plastic en pas de delen alvoreens te lijmen. Gebruik allen lijn voor plastic modellen. Werk zorgvuldig en spaarzaam, teveel lijn zal uw model beschadigen. Zwarte pijlen duiden de te lijmen delen aan. Witte pijlen verwijzen naar bewegende delen welke niet mogen worden gelijmd. ▲●■ Deze tekens duiden aan aan welk kader de stukken zich bevinden. Schilder de kleine onderdelen voor ze van het kader te snijden. Verwijder de verf van de te lijmen oppervlakten.

### ATENCIÓN - Consejos útiles!

Estudiar las instrucciones cuidadosamente antes de comenzar el montaje. Separar las piezas de las bandejas con un cuchillo afilado o un par de tijeras, y retirar el exceso de plástico o rebaba. No arrancar las piezas. Montar las piezas en orden numérico. Utilizar SOLAMENTE pegamento para plástico y en poca cantidad para evitar que se dane el modelo. Las flechas negras indican las piezas que se deben pegar juntas. Las flechas blancas indican las piezas que deben ensamblarse SIN usar pegamento. ▲●■ Estas marcas indican en que bandeja se encuentran las piezas. Pintar las piezas pequeñas antes de separarlas de la bandeja. Retirar la pintura de los lugares por donde se deban pegar las piezas.

### OBS! Några goda råd.

Innan man börjar bygga modellen skall man noga studera ritningeb samt noga kontrollera att alla delarna finns med.

Alla smådelar skall målas medan de sitter kvar i sin ram. Bryt aldrig av en del från ramen, skär alltid försiktigt med en hobbykniv. Ev. grader avlägsnas enkelt med samma kniv.

Vid hopsättningen gölj nummeransvisningen. Stryk efterhand numret på ritningen under monteringen. Svart pilar betyder att delen skall limmas, vita pilar att delen kan monteras utan lim. Använd endast lim avsett för polystyrene.

▲●■ Delar med samma tecken hör ihop. Överkursade delar skall ej användas.

### くみたて前の注意

くみたてにははいる前に、よく説明書を見て、全体のくみたてを頭に入れておいてください。部品を切り離す時は、もぎとらないで、ニッパーやナイフを使って慎重に行なってください。くみたては番号順に進めてください。接着剤はプラスチックモデル専用のものを使用し、少しずつつけるようにしましょう。黒い矢印は接着する所です。白い矢印は接着剤を使わずにくみたてする所です。△○□はそれぞれの部品グループを示します。塗料は必ずプラスチックモデル用塗料を使用し、小さな部品はランナーにつけたまま塗装するのが便利です。接着面は塗装をはがしておいてください。×印は不要部品です。

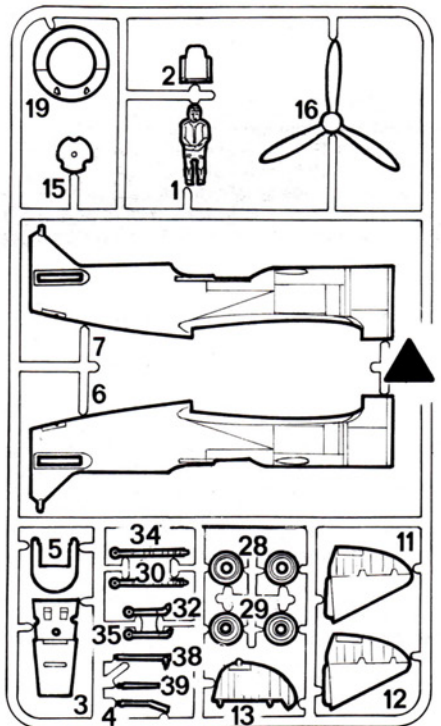
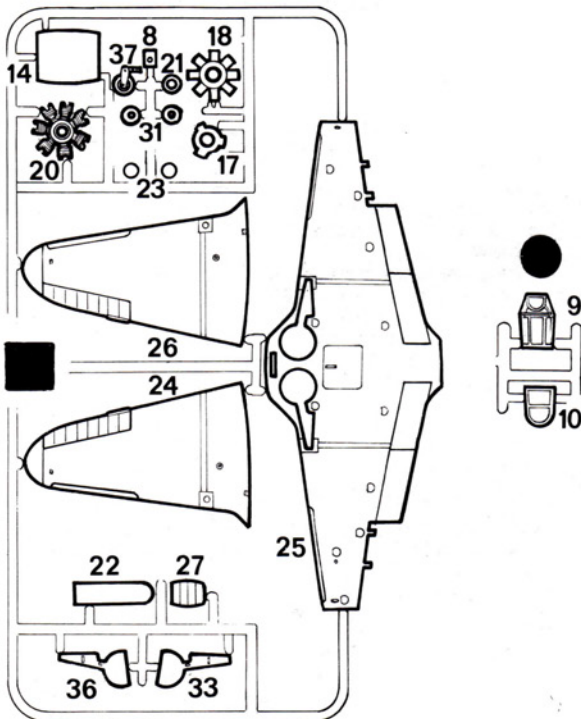

'Istruzioni per la colorazione - Bemalungs-Anweisungen - Instructions pour la peinture -  
 Instrucciones de pintado - Verfschema - 塗装指示

**NERO**  
 BLACK  
 SCHWARZ  
**a**  
 NOIR  
 NEGRO  
 ZWART  
 ブラック

**ARGENTO**  
 SILVER  
 SILBER  
**b**  
 ARGENT  
 PLATA  
 ZILVER  
 シルバー

**GRIGIO CHIARO**  
 LIGHT GREY  
 HELLGRAU  
**c**  
 GRIS CLAIR  
 GRIS CLARO  
 LICHTGRIJS  
 ヘールグレー

**VERDE SCURO**  
 DARK GREEN  
 DUNKELGRUEN  
**d**  
 VERT FONCE  
 VERDE OSCURO  
 DONKENGROEN  
 ダークグリーン

**METALLO BRUNITO**  
 BURNISHE METAL  
 BRUNIERTE METALLFARBE  
**e**  
 METAL BRUN  
 METAAL BRUIN  
 黒鉄色

**KAKI**  
 KHAKI  
 CAQUI  
**f**  
 カーキ

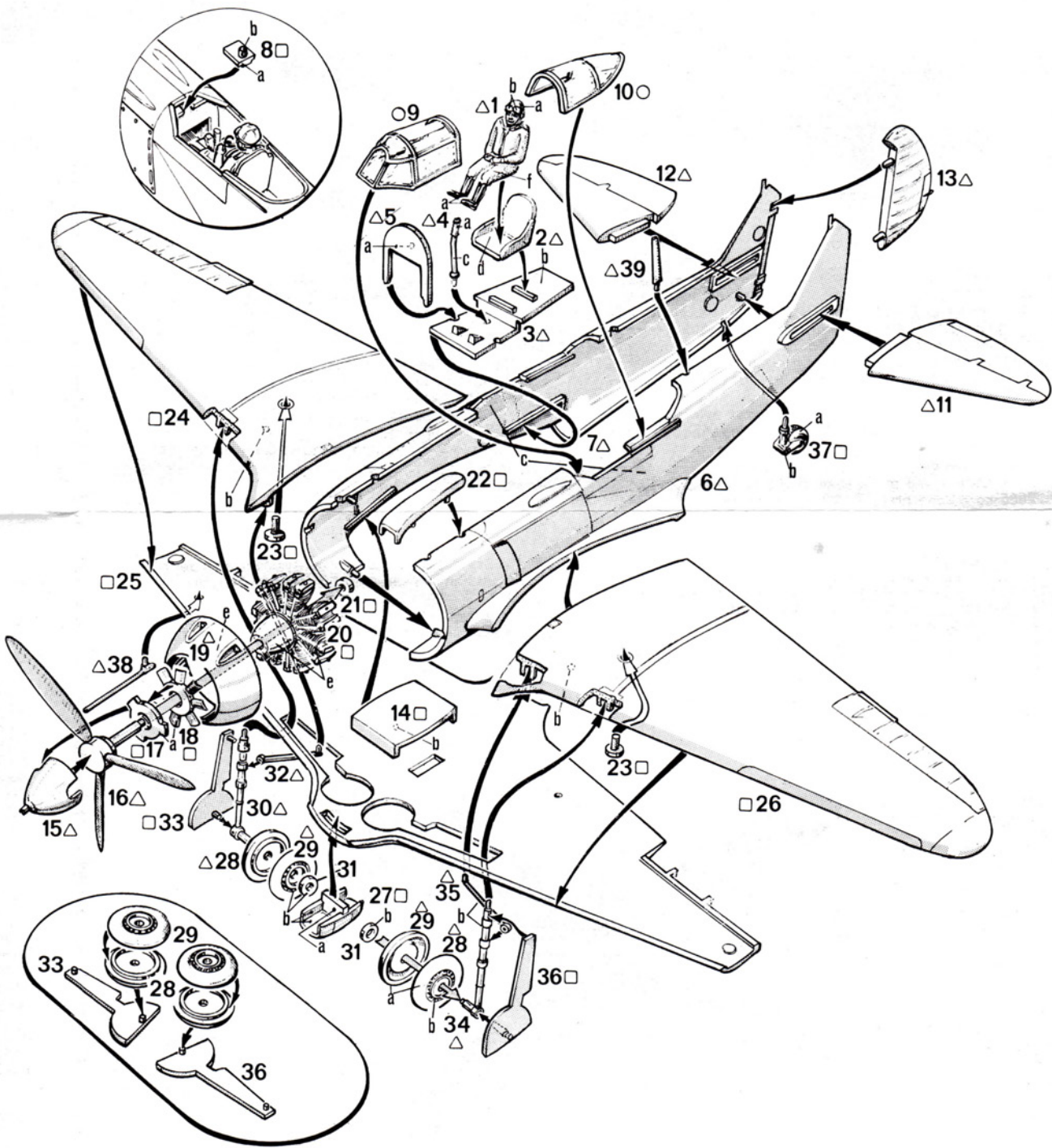

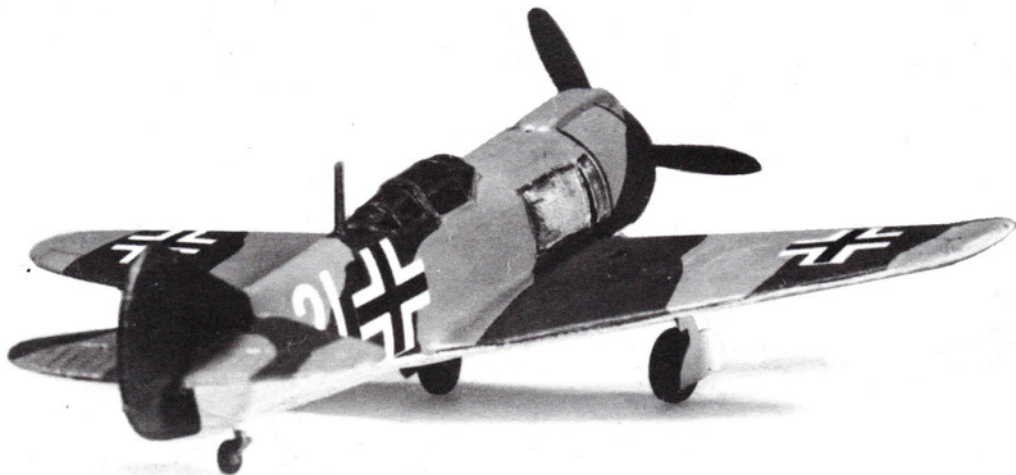

**LA 5** - La invasión de Rusia por los ejércitos alemanes, sorprendió a la aviación rusa completamente desprevenida. Uno de los mejores aviones fabricados por los rusos, fue el LA 5. Sin embargo, la aviación rusa como conjunto, no era adversario contra los alemanes, y muchos de estos aviones, fueron capturados por la fuerza aérea germana, y utilizados en contra de los mismos rusos.

Después de la guerra, muchos de estos aviones fueron puestos en servicio por las fuerzas aéreas checoslovacas y polacas.

**Datos técnicos:**

Envergadura: 9,8 m - Longitud: 8,5 m - Peso en vacío: 2888 kg - Peso bruto: 3360kg - Velocidad máxima: 647 km/h a 5000 m de altitud - Radio de acción operativo: 700 km.

**ラボーチキン LA 5**

ドイツ軍のソ連侵攻当時の、ソ連製の優秀な航空機の一つがラボーチキン LA 5でした。けれどもソ連空軍には、総体的にドイツ空軍機に匹敵するほどの機体はありませんでした。これらは捕獲され、逆にソ連軍に対して用いられる事になったのです。

テクニカルデータ：全幅：9.8m 全長：8.5m 重量：2888kg 全備重量：3360kg 最大速度：647km/h/高度5000m 行動距離：700km

**LA 5** - De invasie van Rusland door de Duitse strijdkrachten kwam voor de Russische luchtmacht als een complete verrassing. Een van de beste Russische vliegtuigen op dat moment was de Lavochkin LA 5. De Russische luchtmacht was echter niet opgewassen tegen de Duitse en veel vliegtuigen werden door de Duitsers buitgemaakt en tegen de Russen gebruikt.

Na de oorlog kwamen veel van deze vliegtuigen in gebruik bij de Tsjechische en Poolse Luchtmacht.

**Technische gegevens:**

Spanwijdte: 9,8 m - Lengte: 8,5 m - Leeggewicht: 2888 kg - Max. gewicht: 3360 kg - Max. snelheid: 647 km/u - Vliegbereik: 700 km/u.

**LA 5** - Den tyska invasionen av Ryssland tog det ryska flygvapnet helt «pa sängen». Ett av de bästa ryska planen var LA 5.

Det ryska flyget var som helhet en lätt match för tyskarna, och många av LA 5 planen erövrades av tyskarna och användes sedan mot ryssarna.

Efter kriget kom många LA 5 till de tjeckiska och polska flygvapnen.

**Tekniska data:**

Spännvidd: 9,8 m - Längd: 8,5 m - Tomvikt: 2888 ton. - Bruttovikt: 3660 ton. - Topp-fart: 647 km pa 5000 m höjd - Räckvidd: 700 km.

