

1/48 傑作機シリーズNO.65  
グロスターミーティアF.1・  
V-1(フィーゼラFi103)

# GLOSTER METEOR F.1・V-1(FIESELER) Fi103

In late 1940, the British Air Ministry presented the Gloster Aircraft Company with the specifications for a jet-powered fighter. March of 1943 saw the prototype, equipped with De Havilland's H.1 engine, succeed on its first test flight. Subsequent testing led to the mounting of two Rolls Royce engines, which gave the Gloster Meteor F.1 an impressive top speed of 668km/h. At about the same time, the German side was developing a frightful new weapon. The Fieseler Fi103 was equipped with the first pulse jet engine in history, flew at a top speed of 640km/h and carried 850kg of explosives. Known as the V-1, this unmanned flying bomb was launched from a steam driven catapult and guided by a gyroscope and a small nose

Gegen Ende 1940 trat das Britische Luftwaffenministerium an die Gloster Aircraft Company mit einem Forderungskatalog für ein strahlgetriebenes Jagdflugzeug heran. Konsequente Weiterentwicklung führte zum Einbau von zwei Rolls Royce Turbinen, welche der Gloster Meteor F.1 zu der beachtlichen Spitzengeschwindigkeit von 668 km/h verhelfen. Zur gleichen Zeit entwickelte die Deutsche Seite eine fortschrittliche, neue Waffe. Die Fieseler Fi103 war mit dem ersten Staustrahltriebwerk in der Geschichte ausgerüstet, flog mit einer Spitzengeschwindigkeit von 640km/h und trug 850kg Sprengstoff. Bekanntgeworden unter dem Namen V-1, wurde diese fliegende Bombe von einem Dampfkatapult abgeschossen und über eine Kreiselplattform sowie einen kleinen, in der Nase eingebauten Propeller gesteuert. Flugrichtung, Flughöhe und —

Fin 1940, le Ministère de l'Air Britannique fit part à la Gloster Aircraft Company de son besoin d'un chasseur à propulsion à réaction. En mars 1943, le prototype propulsé par un réacteur De Havilland H.1 effectua avec succès son premier vol. D'autres essais entraînèrent l'installation de deux moteurs Rolls Royce qui permirent au Gloster Meteor d'atteindre la vitesse impressionnante de 668km/h. Au même moment, côté allemand, on développait une nouvelle arme terrifiante. Le Fieseler Fi103 était équipé du premier pulsoréacteur de l'histoire. Il volait à 640km/h et emportait 850kg d'explosifs. Plus connu sous la désignation de V-1, cette bombe volante était lancée par une catapulte à vapeur et guidée par un gyroscope et une petite hélice installée dans la pointe

第二次大戦中に連合軍が唯一実戦配備したジェット戦闘機グロスター・ミーティア。このイギリス空軍初の実用ジェット戦闘機でもあるミーティアは1940年末に開発が開始されました。曲線でもとめられた機体に、各社が開発を進めていた様々なジェットエンジンの搭載が検討され、1943年3月にデ・ハビランド製H.1エンジンを装備した試作機が初飛行に成功しました。さらに飛行試験が繰り返された結果、ロールスロイス製ウエラント・エンジン2基を搭載した機体20機が生産され、F.1型として制式化、最高速度668km/hを誇る新戦力として大きな期待が寄せられました。一方、ミーティアの部隊配備が進められていた1944年の夏、ドイツ側で開発された恐るべき新兵器が英国本土を脅かしていました。史上初のパルスジェットエンジンと850kgの炸薬を搭載したフィーゼラFi103です。V-1の名で知られるこの無人飛行爆弾は、蒸気式カタパルトから発射され、機体後部のジャイロと機首の風車で方向と高度、距離を測定しながら最高速度640km/hで飛行し、0399 ©1999 TAMIYA

mounted propeller. Direction, altitude and distance were monitored in flight, until a fixed distance was reached, at which point it would drop and explode on the surface below. V-1 attacks lasted until March of 1945, by which time about 5800 bombs had wreaked heavy damage in London and the surrounding area. On August 4th of 1944, while flying his Meteor on patrol, Flying Officer Dean spotted and gave chase to a V-1. After his guns jammed, he recorded the first victory over a V-1 by using the tip of his wing to knock the weapon off course, where it crashed in an unpopulated area. The innovative development of both the Meteor and the V-1 laid the foundation for future jet fighters and missile weaponry.

strecke wurden während des Flugs überwacht, bis eine vorgegebene Strecke abgeflogen war. An diesem Punkt sollte sie abstürzen und auf dem Boden explodieren. Die V-1 Angriffe dauerten bis März 1945. In diesem Zeitraum richteten etwa 5800 Bomben schwerste Zerstörungen in London und Umgebung an. Am 4. August 1944, während er sich mit seiner Meteor auf einem Patrouillenflug befand, sichtete der Flugoffizier Dean eine V-1 und nahm die Verfolgung auf. Nachdem seine Kanonen Ladehemmung hatten, konnte er trotzdem den ersten Luftsieg über eine V-1 verbuchen, indem er sie mit seiner Flügelspitze aus dem Kurs und zum Absturz über einer unbewohnten Gegend brachte. Die neuentwickelte Technik von beiden, der Meteor und der V-1, legte den Grundstein für künftige Düsenkampfflugzeuge und Marschflugkörper.

avant. La direction, l'altitude et la distance parcourue étaient contrôlés en vol jusqu'à ce que l'objectif soit atteint. A ce moment, le V1 piquait et s'y écrasait. Les attaques de V-1 se poursuivirent jusque mars 1945, date à laquelle 5.800 environ avaient causé des dommages très importants à Londres et à sa banlieue. Le 4 août 1944, patrouillant à bord de son Meteor, le Flying Officer Dean repéra une V-1 et lui donna la chasse. Ses armes s'enrayèrent mais il parvint cependant à mettre le V1 hors d'état de nuire en le déviant de sa course avec le bout de l'aile de son appareil. Le V-1 s'écrasa dans une zone déserte. Le Meteor et le V-1 constituèrent la base de développement des futurs appareils à réaction et des missiles.

一定の距離に達するとエンジンとエンジンを停止して落下、爆発するという、現代の巡航ミサイルの元祖とも言えるものでした。

1943年夏から北フランス各地でV-1発射基地の建設が進められ、1944年6月には初のロンドン攻撃が行われました。V-1による攻撃は1945年3月まで続き、合計約5800発がロンドンとその周辺に飛来、大きな被害をもたらしたのです。これに対し英国空軍はスピットファイアなどで迎撃しましたが、高速のV-1を捕捉することは困難でした。そこでミーティア装備の精鋭、第616飛行中隊がV-1迎撃に投入されたのです。1944年8月4日には、同中隊のディーン中尉がパトロール中にV-1を発見、短い銃撃を加えた後に主翼でV-1を反転させ撃墜、ミーティアとしての初戦果を記録しました。終戦までにミーティアが撃墜したV-1は合計13機でしたが、その登場は英国国民の士気を大きく高めました。同時期に出現した革新の機体ミーティアとV-1。それぞれ戦後のジェット戦闘機、そしてミサイル兵器の開発に重要な基礎を築いたのです。1/48グロスターミーティアF.1・V-1(フィーゼラFi103) (和英独仏)



●このキットは組み立てモデルです。作る前に必ず説明書を最後までお読み下さい。また小学生などの低年齢の方が組み立てる時は、保護者の方もお読み下さい。●接着剤や塗料は、必ずプラスチックモデル用をお使い下さい。(別売)

●Read carefully and fully understand the instructions before commencing assembly. A supervising adult should also read the instructions if a child assembles the model. ●Remove plating from areas to be cemented.

●Bevor Sie mit dem Zusammenbau beginnen, sollten Sie alle Anweisungen gelesen und verstanden haben. Falls ein Kind das Modell zusammenbaut, sollte ein beaufsichtigender Erwachsener die Bauanleitung ebenfalls gelesen haben. ●An den Klebestellen muß die Chromschicht abgeschabt werden.

●Bien lire et assimiler les instructions avant de commencer l'assemblage. La construction du modèle par un enfant doit s'effectuer sous la surveillance d'un adulte.

●Enlever le revêtement chromé des parties à encoller.

★下図の工具を用意して下さい。

★Tools recommended  
★Benötigtes Werkzeug  
★Outils nécessaires

接着剤 (プラスチック用)

Cement  
Kleber  
Colle



ニッパー

Side cutters  
Seitenschneider  
Pince coupante

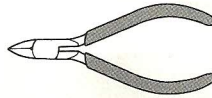

ピンセット

Tweezers  
Pinzette  
Précelles



ナイフ

Modeling knife  
Modellermesser  
Couteau de modéliste

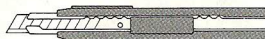

● 塗装指示のマークです。タミヤカラーのカラーナンバーで指示しました。

This mark denotes numbers for Tamiya Paint colors. / Dieses Zeichen gibt die Tamiya-Farbnummern an. / Ce signe indique la référence de la peinture TAMIYA à utiliser.

AS-3 ●グレイグリーン (Luftwaffe) / Gray Green (Luftwaffe) / Graugrün (Luftwaffe) / Gris Vert (Luftwaffe)

AS-5 ●ライトブルー (Luftwaffe) / Light Blue (Luftwaffe) / Hellblau (Luftwaffe) / Bleu Clair (Luftwaffe)

AS-9 ●ダークグリーン (RAF) / Dark Green (RAF) / Dunkelgrün (RAF) / Vert Foncé (RAF)

AS-10 ●オーシャングレイ (RAF) / Ocean Grey (RAF) / Meergrau (RAF) / Ocean Grey (RAF)

AS-11 ●ミディアムシーグレイ (RAF) / Medium Sea Grey (RAF) / Mittleres Seegrau (RAF) / Medium Sea Grey (RAF)

X-4 ●ブルー / Blue / Blau / Bleu

X-7 ●レッド / Red / Rot / Rouge

X-11 ●クロームシルバー / Chrome silver / Chrom-Silber / Aluminium chromé

X-18 ●セミグロスブラック / Semi gloss black / Seidenglanz Schwarz / Noir satiné

XF-1 ●フラットブラック / Flat black / Matt Schwarz / Noir mat

XF-5 ●フラットグリーン / Flat green / Matt Grün / Vert mat

XF-10 ●フラットブラウン / Flat brown / Matt Braun / Brun mat

XF-15 ●フラットフレッシュ / Flat flesh / Fleischfarben/matt / Chair mate

XF-16 ●フラットアルミ / Flat aluminum / Matt Aluminium / Aluminium mat

XF-21 ●スカイ / Sky / Himmel / Ciel

XF-25 ●ライトシーグレイ / Light sea grey / Helles Meergrau / Gris de mer clair

XF-49 ●カーキ / Khaki / Khaki / Kaki

XF-50 ●フィールドブルー / Field blue / Feldblau / Bleu campagne

XF-52 ●フラットアース / Flat earth / Erdfarbe / Terre mate

XF-56 ●メタリックグレイ / Metallic grey / Grau-Metallic / Gris métallisé

XF-57 ●バフ / Buff / Lederfarben / Chamois

XF-63 ●ジャーマングレイ / German grey / Deutsches Grau / Gris Panzer

XF-64 ●レッドブラウン / Red brown / Rotbraun / Rouge brun

XF-65 ●フィールドグレイ / Field grey / Feldgrau / Gris campagne

## 注意

●工具の使用には十分注意して下さい。特にナイフ、ニッパーなどの刃物によるケガや事故に注意して下さい。

●接着剤や塗料は使用する前にそれぞれの注意書きをよく読み、指示に従って正しく使用し、使用する時は換気に十分注意して下さい。

●小さなお子様のいる所でのご作業はやめて下さい。小さな部品の飲み込みや、ビニール袋をかぶった時の窒息などの危険な状況が考えられます。

## CAUTION

●When assembling this kit, tools including knives are

used. Extra care should be taken to avoid personal injury.

●Read and follow the instructions supplied with paints and/or cement, if used (not included in kit). Use plastic cement and paints only.

●Keep out of reach of small children. Children must not be allowed to suck any part, or pull vinyl bag over the head.

## VORSICHT!

●Beim Zusammenbau dieses Bausatzes werden Werkzeuge einschließlich Messer verwendet. Zur Vermeidung von Verletzungen ist besondere Vorsicht angebracht.

●Wenn Sie Farben und/oder Kleber verwenden (nicht im Bausatz enthalten), beachten und befolgen Sie die dort beiliegenden Anweisungen. Nur Klebstoff

und Farben für Plastik verwenden.

●Bausatz von kleinen Kindern fernhalten. Verhüten Sie, daß Kinder irgendwelche Bauteile in den Mund nehmen oder Plastiktüten über den Kopf ziehen.

## PRECAUTION

●L'assemblage de ce kit requiert de l'outillage, en particulier des couteaux de modélisme. Manier les outils avec précaution pour éviter toute blessure.

●Lire et suivre les instructions d'utilisation des peintures et ou de la colle, si utilisés (non inclus dans le kit). Utiliser uniquement une colle et des peintures spéciales pour le polystyrène.

●Garder hors de portée des enfants en bas âge. Ne pas laisser les enfants mettre en bouche ou sucer les pièces, ou passer un sachet vinyle sur la tête.

## 1 機体のくみたち

Fuselage assembly  
Rumpf-Zusammenbau  
Assemblage du fuselage

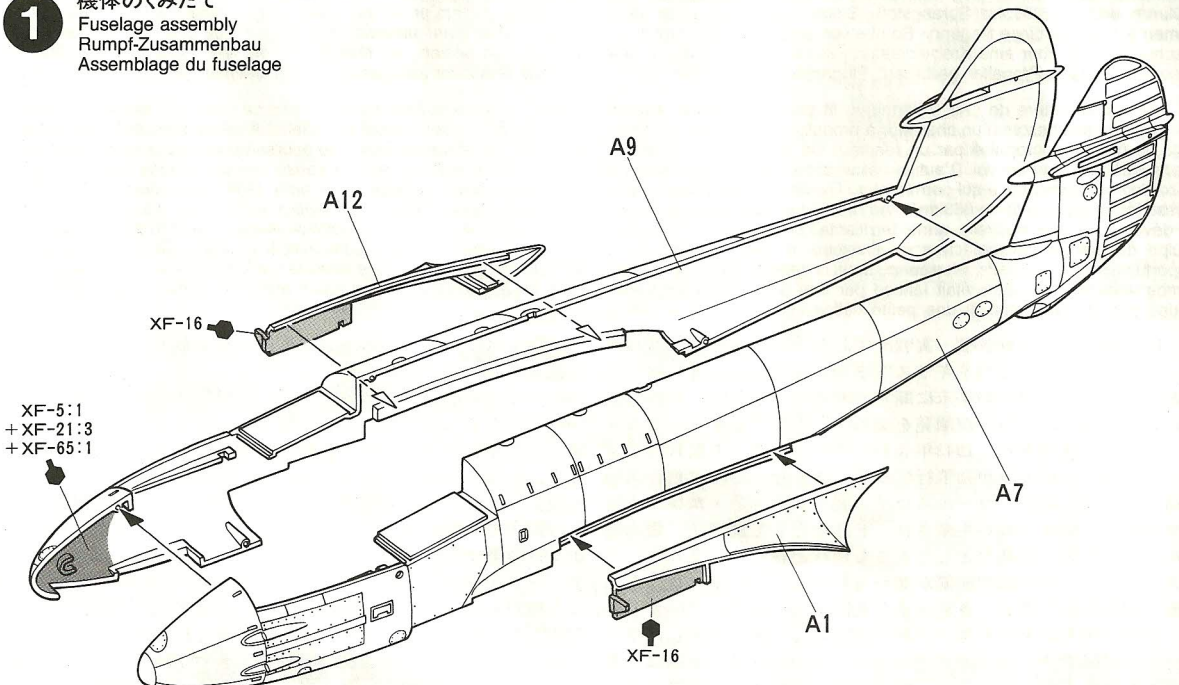

2

主翼のとりつけ  
Attaching wings  
Anbringung der Flügel  
Fixation des ailes

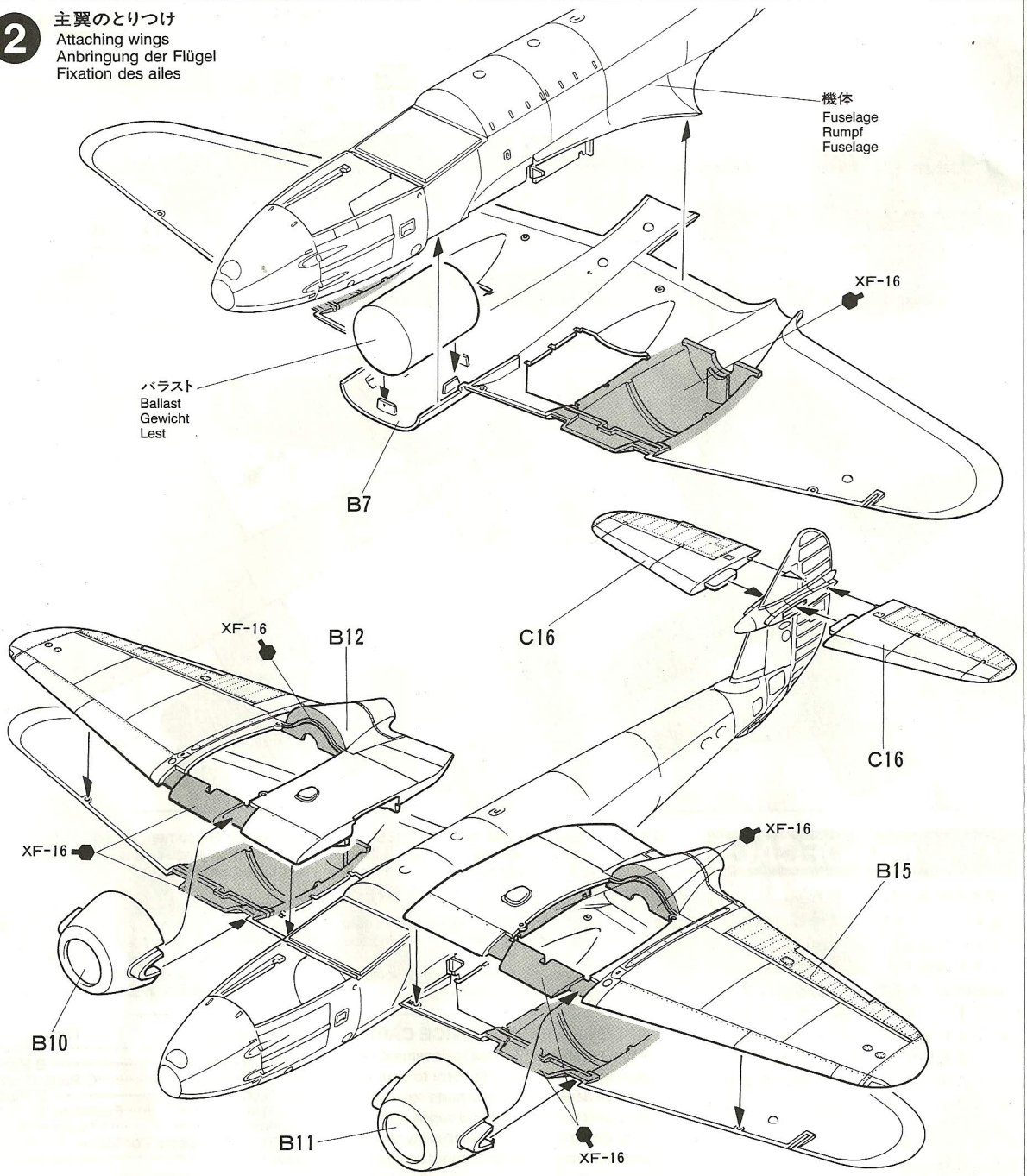

3

コックピットのくみたて  
Cockpit

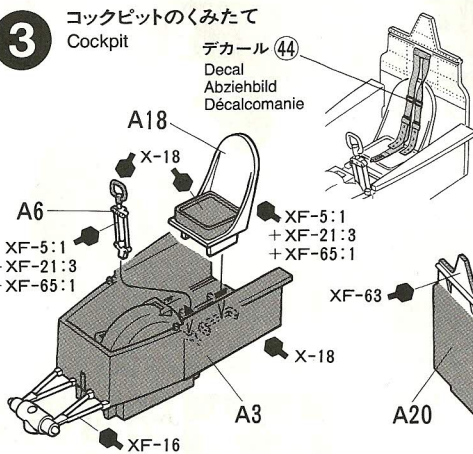

- ★切りとります。
- ★Remove.
- ★Entfernen.
- ★Enlever.

デカール (41)  
Decal  
Abziehbild  
Décalcomanie

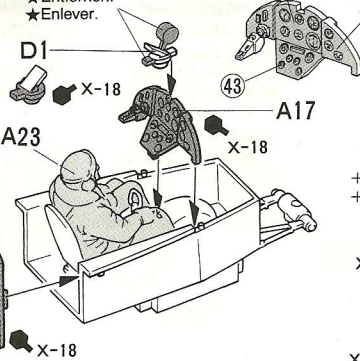

《人形の塗装》A23  
Painting figure  
Bemalung der Figur  
Décoration de la figurine

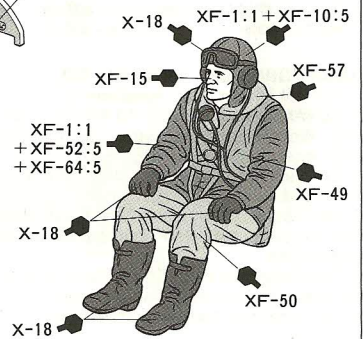

4

コックピットのとりつけ  
Attaching cockpit  
Cockpit-Einbau  
Fixation des cockpit

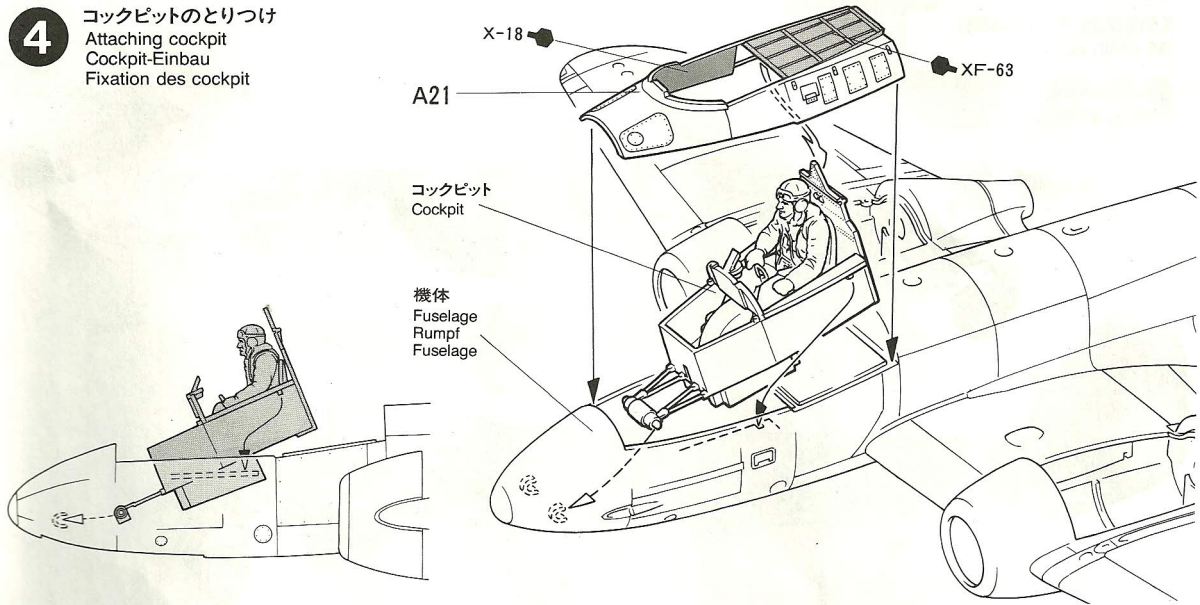

5

エンジンのくみたて  
Engine assembly  
Motor-Zusammenbau  
Assemblage du moteur

★2個作ります。  
★Make 2.  
★2 Satz anfertigen.  
★Faire 2 jeux.

《排気ノズル》  
Exhaust nozzle  
Ausströmdüse  
Tuyères

★2個作ります。  
★Make 2.  
★2 Satz anfertigen.  
★Faire 2 jeux.

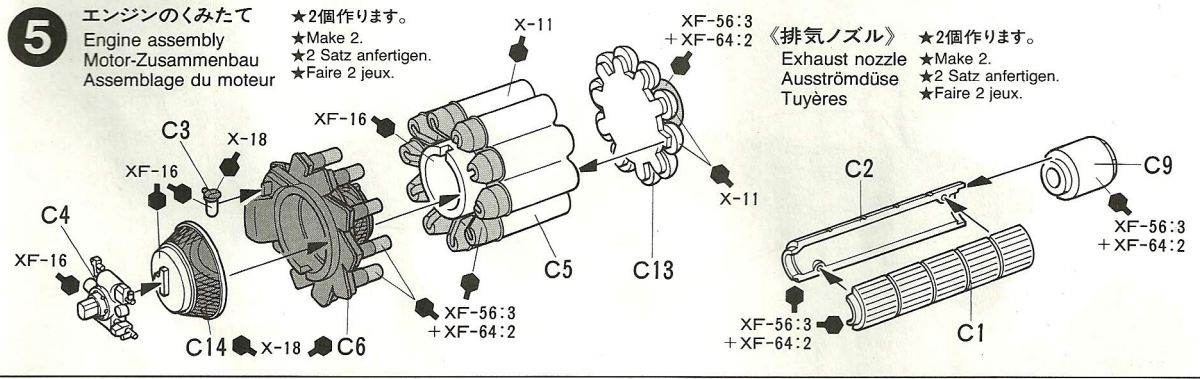

6

エンジンのとりつけ  
Attaching engines  
Motoren-Einbau  
Mise en place des moteurs

A13, D6 ★どちらかを選んでとりつけます。  
★Select either.  
★Auswählen.  
★Choisir l'une ou l'autre.

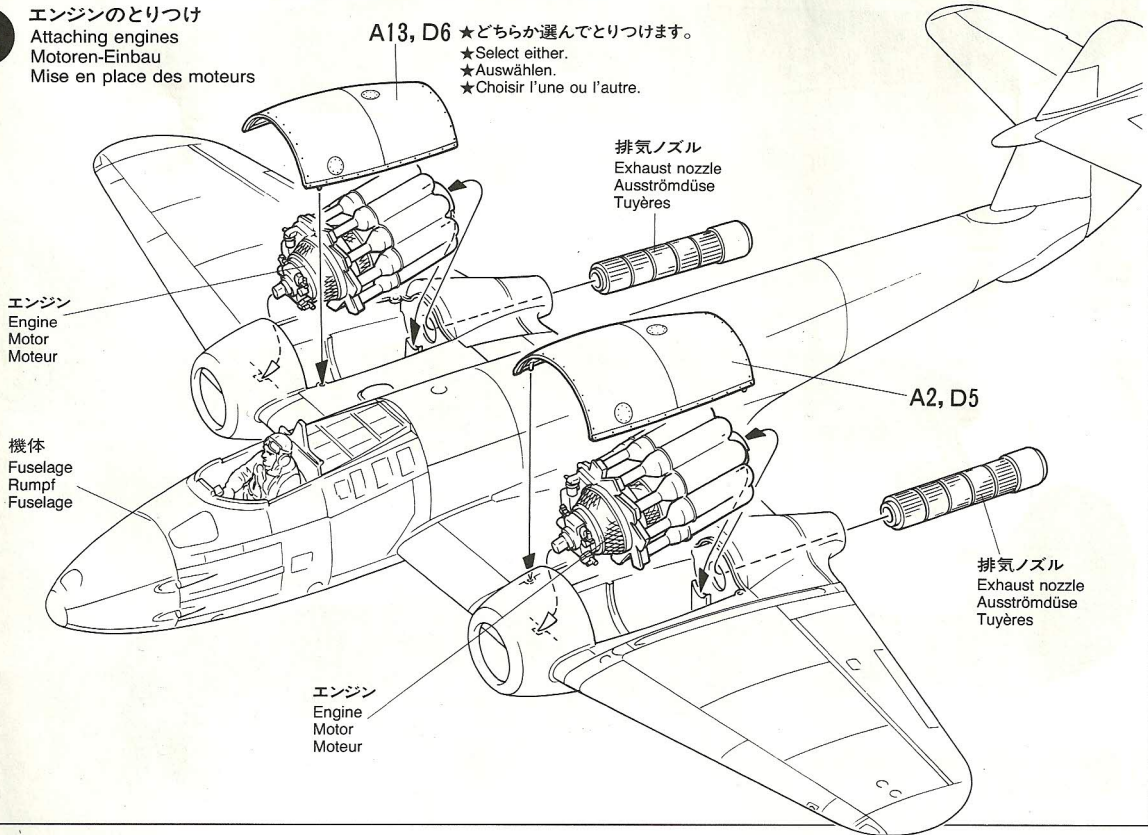

7

脚カバーのとりつけ  
Landing gear doors  
Fahrgestell-Klappen  
Trappes des trains

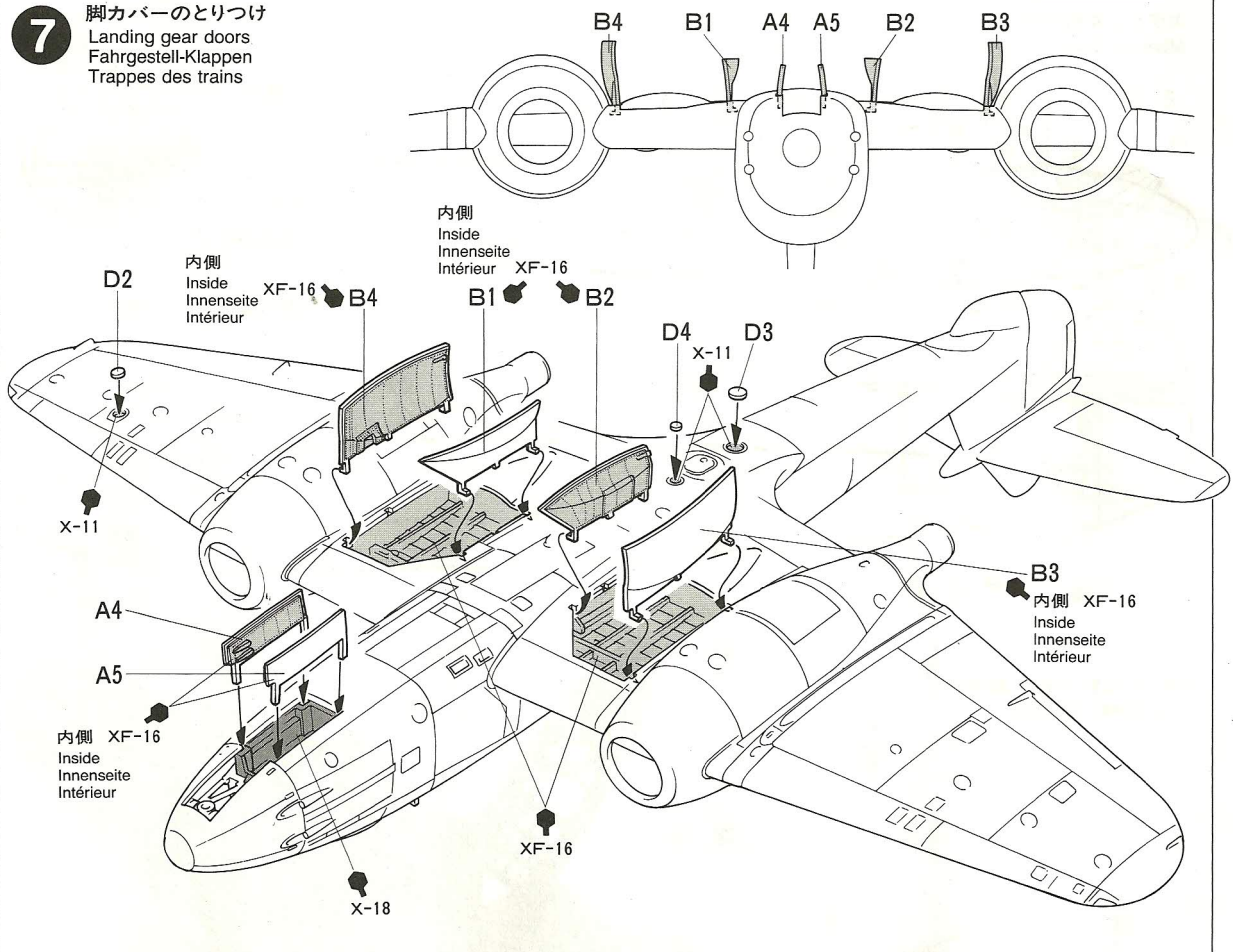

8

脚のくみため  
Landing gear  
Fahrwerk  
Train principal

《前脚》  
Nose gear  
Bugrad  
Train avant

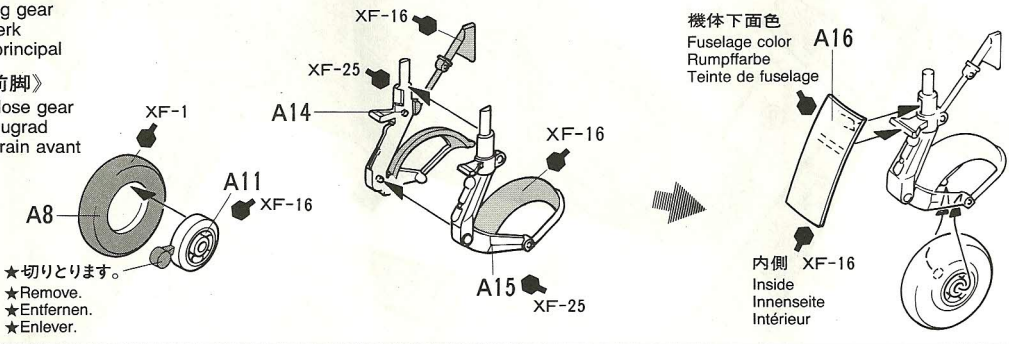

- ★切りとります。
- ★Remove.
- ★Entfernen.
- ★Enlever.

《主脚》

Main landing gear  
Fahrgestell  
Train principal

- ★2個作ります。
- ★Make 2.
- ★2 Satz anfertigen.
- ★Faire 2 jeux.

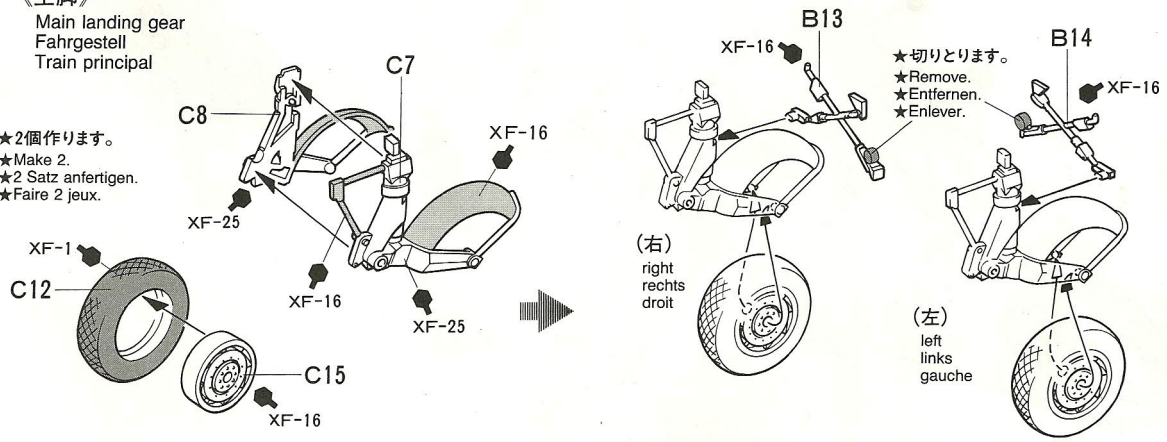

- ★切りとります。
- ★Remove.
- ★Entfernen.
- ★Enlever.

9

脚のとりつけ  
Attaching landing gear  
Einbau des Fahrwerks  
Fixation du train principal

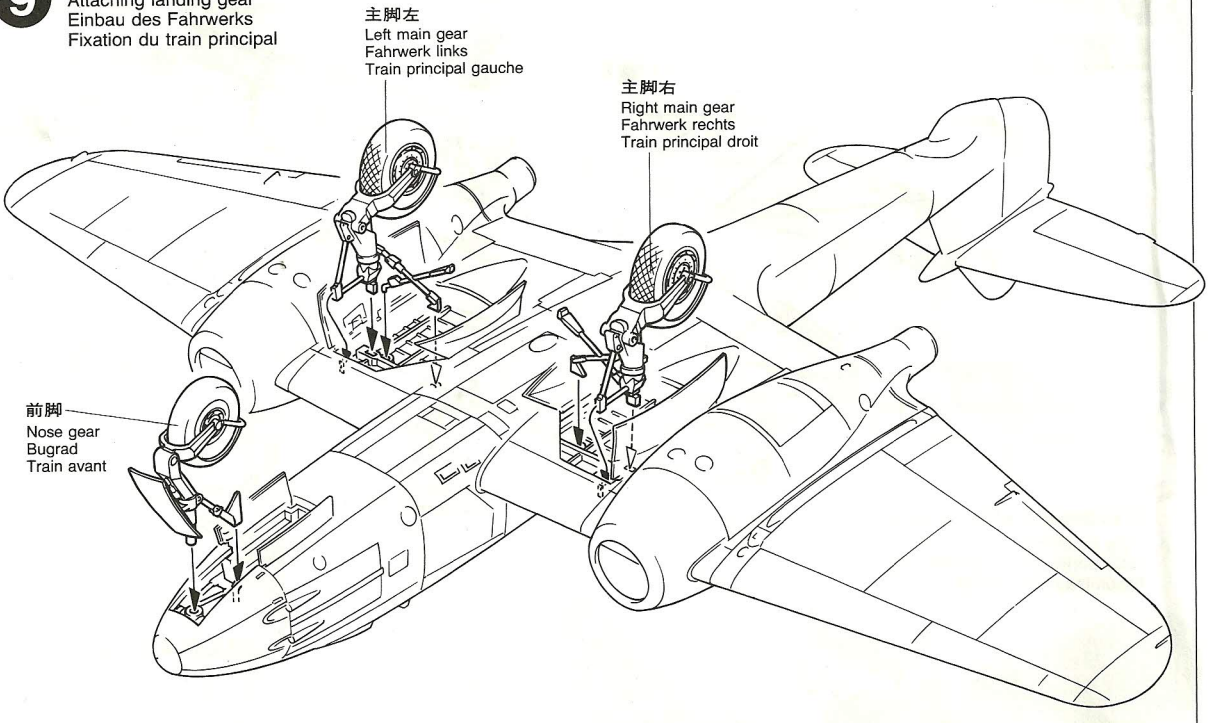

主脚左  
Left main gear  
Fahrwerk links  
Train principal gauche

主脚右  
Right main gear  
Fahrwerk rechts  
Train principal droit

前脚  
Nose gear  
Bugrad  
Train avant

10

キャノピーのとりつけ  
Attaching canopy  
Kabinendach-Einbau  
Fixation de la canopée

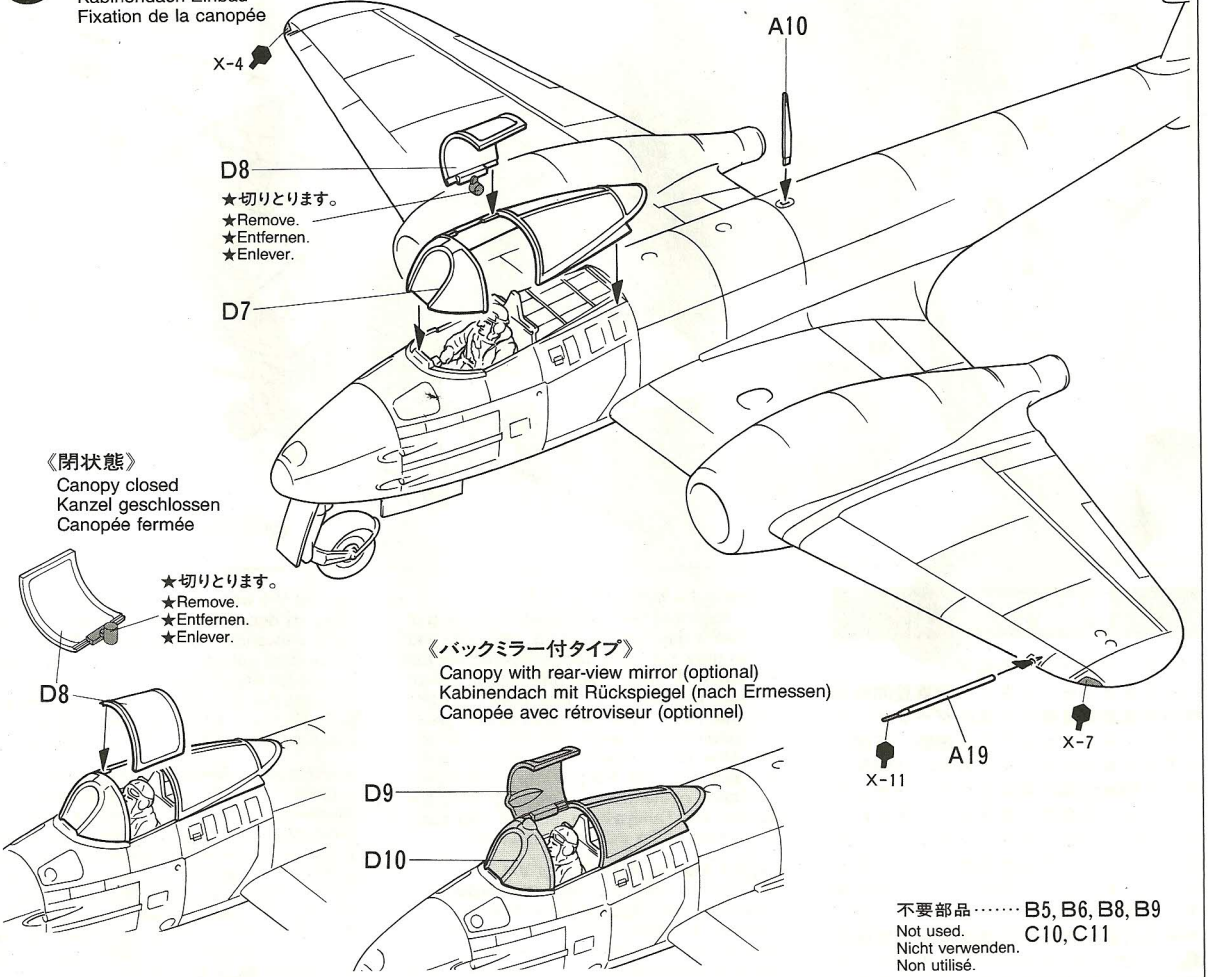

X-4

A10

D8

★切りとります。  
★Remove.  
★Entfernen.  
★Enlever.

D7

《閉状態》  
Canopy closed  
Kanzel geschlossen  
Canopée fermée

★切りとります。  
★Remove.  
★Entfernen.  
★Enlever.

D8

《バックミラー付タイプ》  
Canopy with rear-view mirror (optional)  
Kabinendach mit Rückspiegel (nach Ermessen)  
Canopée avec rétroviseur (optionnel)

D9

D10

X-11

A19

X-7

不要部品…… B5, B6, B8, B9  
Not used.  
Nicht verwenden.  
Non utilisé.  
C10, C11

11

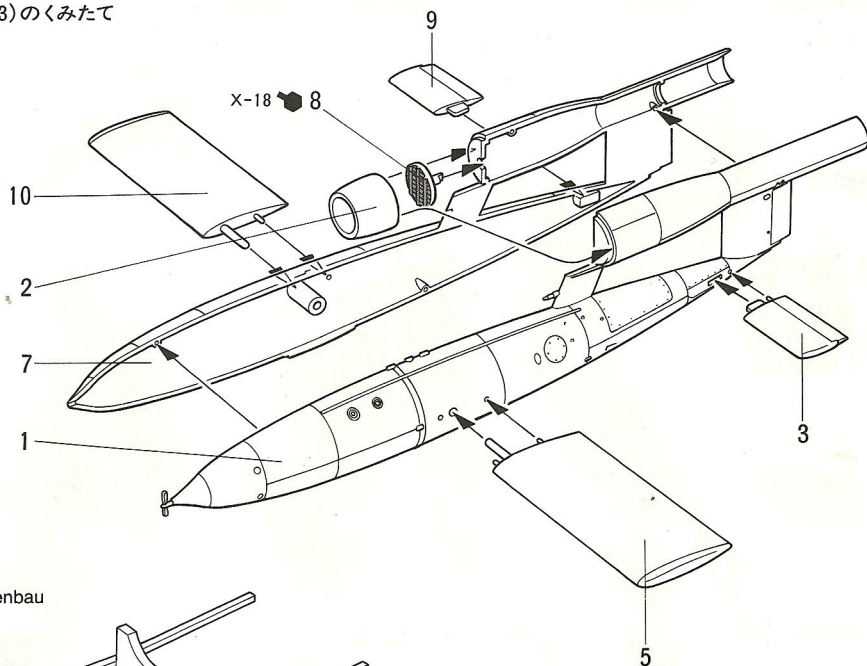
V-1(フィーゼラFi103)のくみたて  
V-1 (Fieseler Fi 103)

## 《移動運搬用ドゥリー》

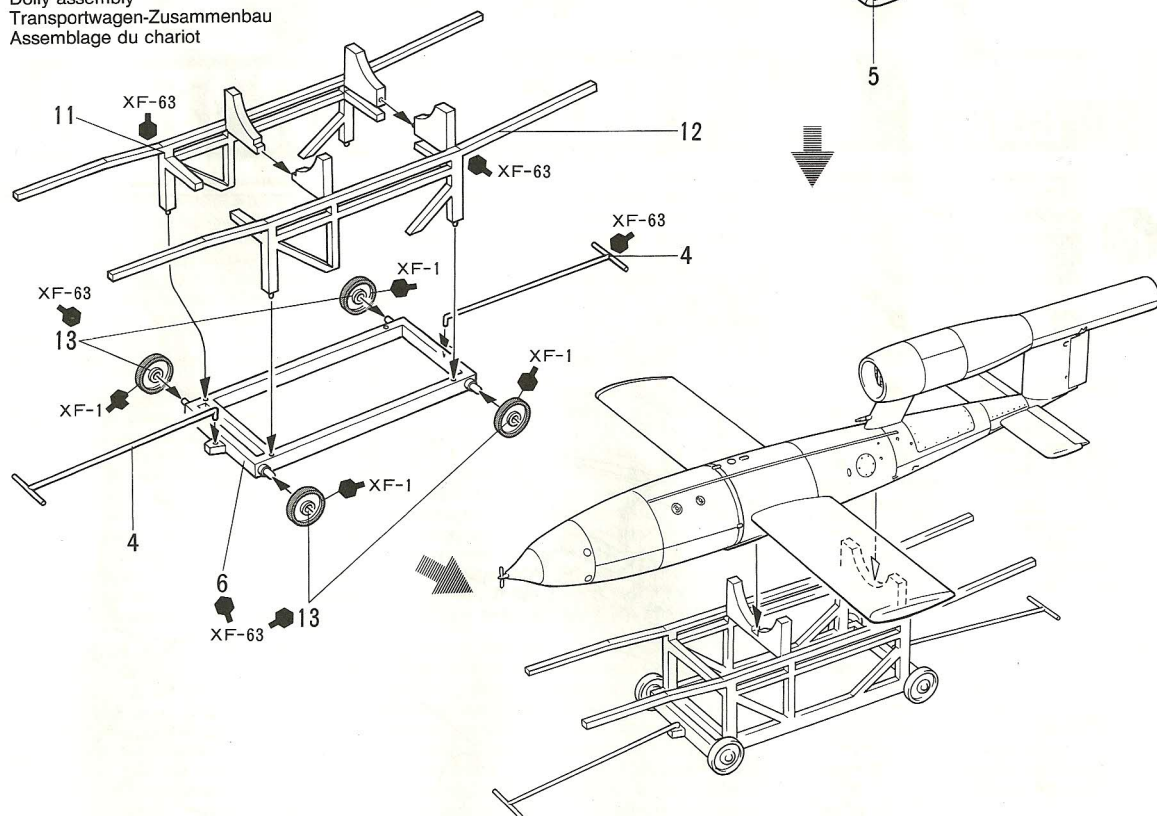
Dolly assembly  
Transportwagen-Zusammenbau  
Assemblage du chariot

## PAINTING

## 《ミーティアF.1・V-1の塗装》

1941年8月から、イギリス空軍昼間戦闘機の標準塗装は機体上面がダークグレイとオーシャングレイの2色迷彩、下面がミディアムシーグレイとされ、1944年7月から部隊配備が開始されたミーティアF.1にもこの迷彩が施されていました。また、V-1には上面ダークグリーン、下面ライトブルーの塗装が施されていました。7、8ページの図やパッケージイラストも参考に仕上げて下さい。エンジンや機体内部など細部の塗装は組立図中に●マークとタミヤカラー・エナメル、アクリル塗料の色番号で示してあります。

## Painting the Meteor F.1 / V-1

From August of 1941, the standard painting of the RAF's day fighters was a dark gray and ocean gray, two color camouflage on the top surface; and medium sea gray on the bottom surface. The Meteor F-1 also used this color scheme. The V-1 was finished with dark green on the top surface and a light blue on the bottom. Use page 7,8 and the illustration on the box as a reference. For painting of the engine and inside of the fuselage, please refer to the ● mark and Tamiya color, enamel, and acrylic numbers in the instruction manual.

## Lackierung der Meteor F.1 / V-1

An August 1941 war die standardmäßige Lackierung der Tagjäger bei der RAF ein zweifarbiger, dunkel- und ozeangrauer Tarnanstrich an den obenliegenden Flächen und ein mittleres Meergrau an den Unterseiten. Auch die Meteor F-1 verwendete dieses Farbsche-

ma. Die V-1 war auf der Oberseite in dunkelgrün, an den Unterseiten in hellblau ausgeführt. Verwenden Sie die Seiten 7,8 und die Darstellung auf der Verpackung als Vorlage. Für die Lackierung der Turbine und dem Innenraum des Rumpfes beachten Sie bitte das ●-Zeichen und die Tamiya-Farbnummern der Email- oder Acrylfarben im der Anleitung.

## Décoration du Meteor F.1 et du V-1

A partir d'août 1941, la livrée standard des chasseurs de jour britanniques était un camouflage Dark Gray et Ocean Gray dessus et des surfaces inférieures Medium Sea Gray. Le Meteor F.1 portait ce schéma. Le V-1 était vert foncé sur le dessus et bleu clair dessous. Se reporter aux pages 7 et 8 et aux illustrations de la boîte. Pour peindre les réacteurs et l'intérieur du fuselage, se reporter aux repères ● et aux références de peinture Tamiya spécifiées dans les instructions.

《ステンシルの位置》  
 Markings/Beschriftung/Décoration

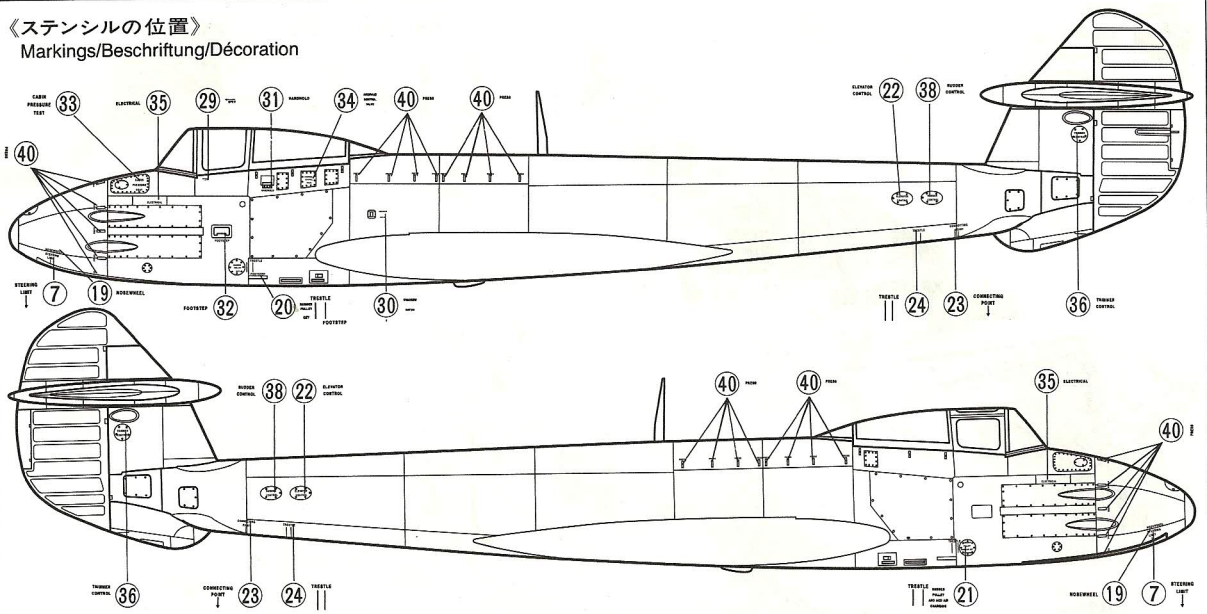

《第616飛行中隊所属機》  
 RAF 616th Squadron

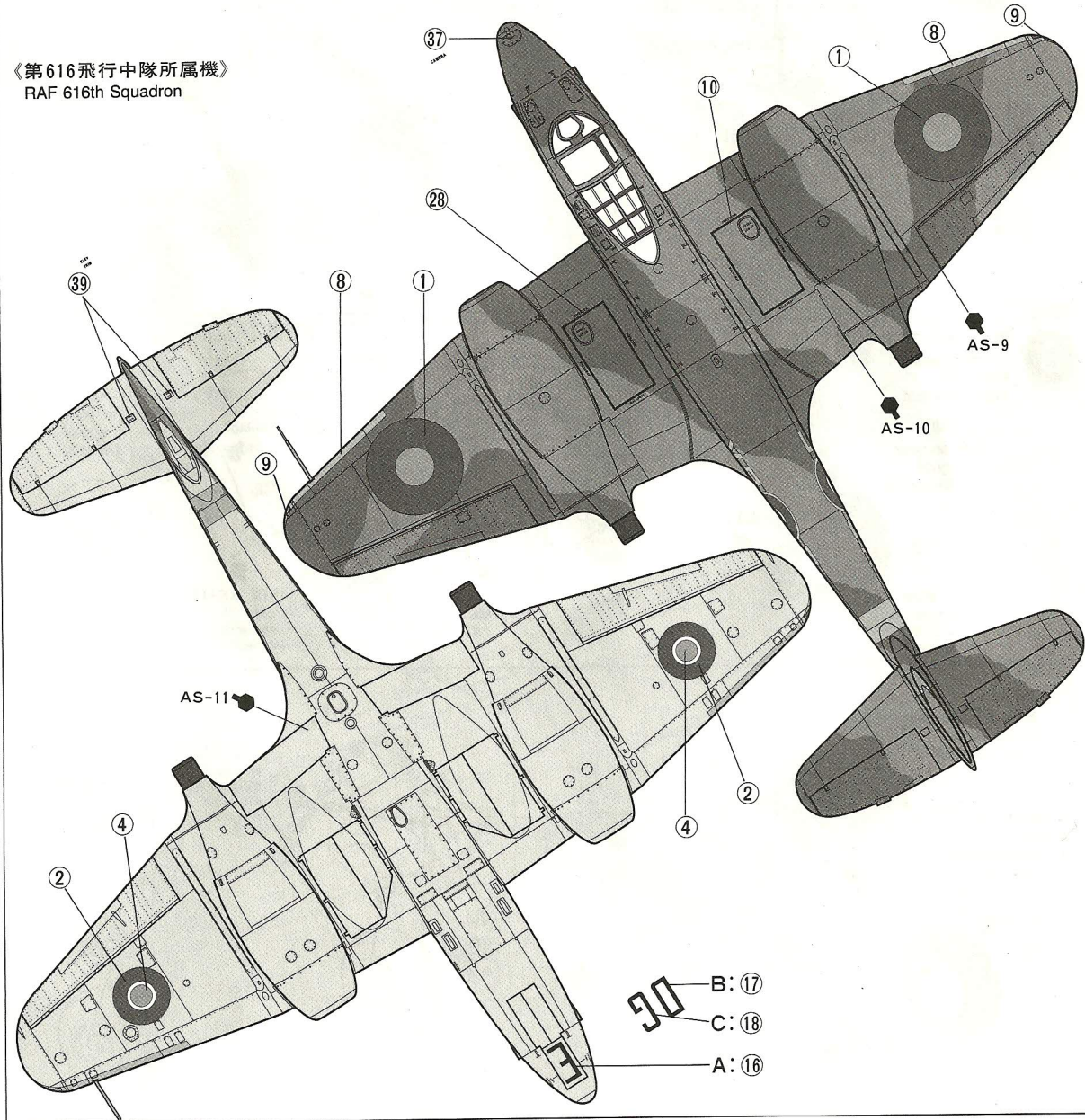



《第616飛行中隊所屬機》  
RAF 616th Squadron

A: ディーン中尉機  
Flying officer Dean

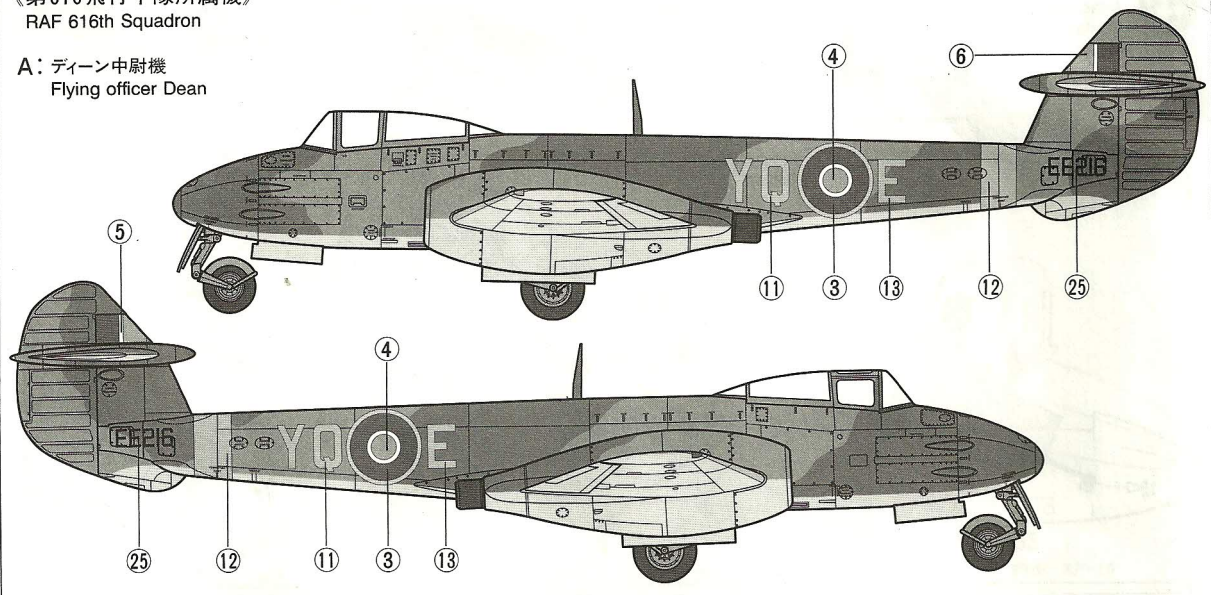

B:

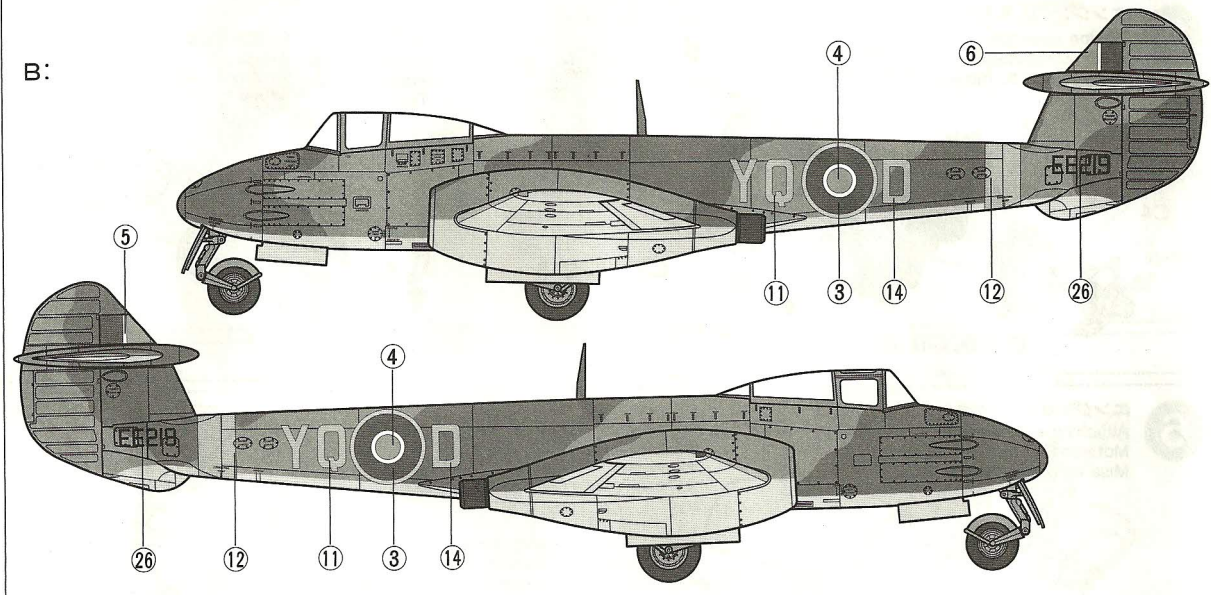

C:

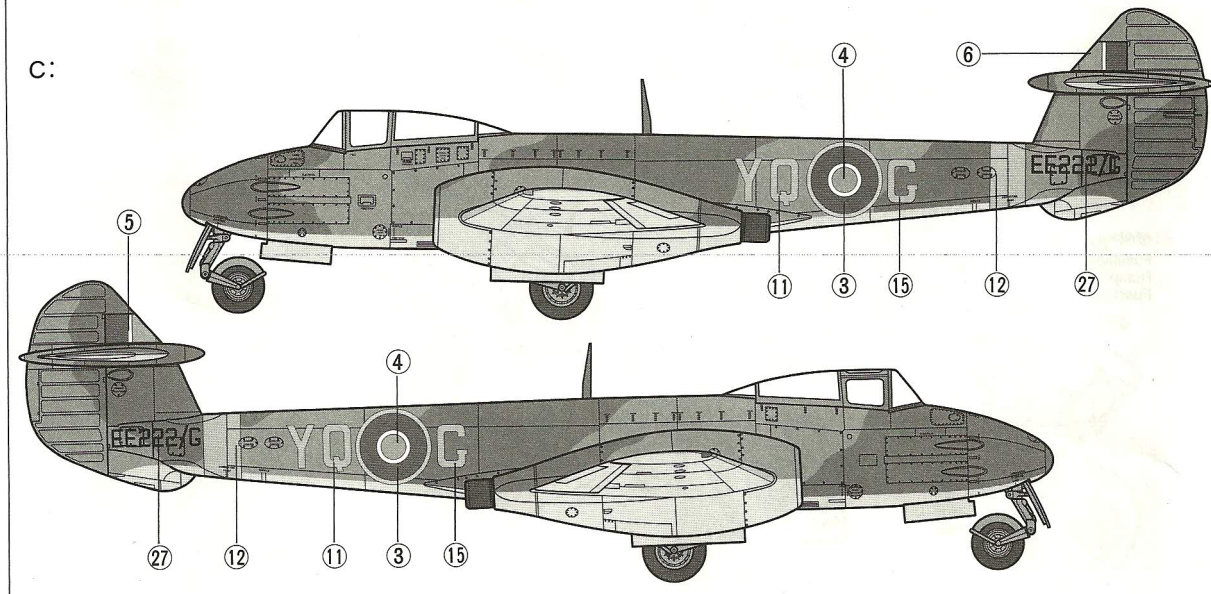

《V-1 (フィーゼラ F103)》  
V-1 (Fieseler Fi 103)

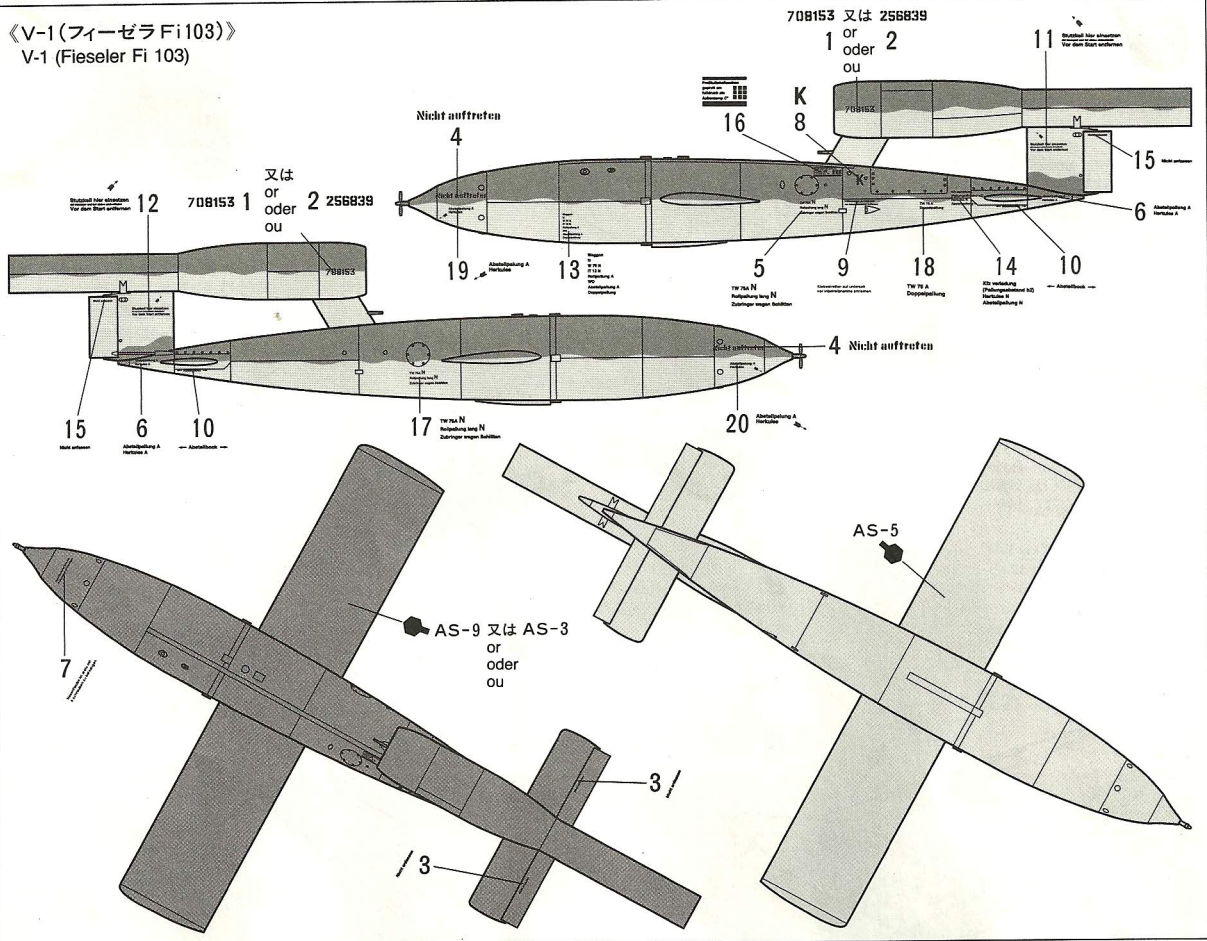

## APPLYING DECALS

### 《スライドマークの貼りかた》

- ① はりたいマークをハサミで切りぬきます。
- ② マークをぬるま湯に10秒ほどひたしてからタオル等の布の上におきます。
- ③ 台紙のはしを手でもち、貼る所にマークをスライドさせてモデルに移して下さい。
- ④ 指に少し水をつけてマークをぬらしながら、正しい位置にずらしします。
- ⑤ やわらかい布でマーク内側の気泡をおし出しながら、おしつけるようにして水分をとります。

### DECAL APPLICATION

1. Cut off decal from sheet.
2. Dip the decal in tepid water for about 10 sec. and place on a clean cloth.
3. Hold the backing sheet and slide decal onto the model.
4. Move decal into position by wetting decal with finger.
5. Press decal gently down with a soft cloth until excess water and air bubbles are gone.

### ANBRINGUNG DES ABZIEHBILDES

1. Abziehbild vom Blatt ausschneiden.
2. Das Abziehbild ungefähr 10 Sek. in lauwarmes Wasser tauchen, dann auf sauberen Stoff legen.
3. Die Kante der Unterlage halten und das Abziehbild auf das Modell schieben.
4. Das Abziehbild an die richtige Stelle schieben und dabei mit dem Finger das Abziehbild naßmachen.
5. Das Abziehbild mit weichem Stoff ganz andrücken, bis kein überflüssiges Wasser und keine Luftblasen mehr vorhanden sind.

### APPLICATION DES DECALCOMANIES

1. Découpez la décalcomanie de sa feuille.
2. Plongez la décalcomanie dans de l'eau tiède pendant 10 secondes environ et poser sur un linge propre.
3. Retenez la feuille de protection par le côté et glissez la décalcomanie sur le modèle réduit.
4. Placez la décalcomanie à l'endroit voulu en la mouillant avec un de vos doigts.

5. Pressez doucement la décalcomanie avec un tissu doux jusqu'à ce que l'eau en excès et les bulles aient disparu.

《郵便振替のご利用方法》 郵便局の払込用紙の通信欄に、このカードを参考にITEM番号、スケール、製品名、部品名、数量を必ずご記入下さい。払込人住所欄には電話番号もお書きいただき、口座番号・00810-9-1118、加入者名・田宮模型でお払い込み下さい。

### AFTER MARKET SERVICE CARD

When purchasing Tamiya replacement parts, please take or send this form to your local Tamiya dealer so that the parts required can be correctly identified and supplied. Please note that specifications, availability and price are subject to change without notice.

Parts code	ITEM 61065
9006197.....	A Parts
0006183.....	B Parts
0006184.....	C Parts (1 pc.)
9006200.....	D Parts
0006186.....	Fuselage (for V-1)
9406068.....	17x25mm Shaft
1406137.....	Decal (for Meteor F.1 & V-1)
1406108.....	Decal (for V-1)

## GLOSTER METEOR F.1 V-1 (FIESELER FI103)

### 1/48 グロスターミーティアF.1-V-1(フィーゼラF103)

部品を紛失したり、破損なされた方は、このカードの必要部品を丸でかこみ代金を現金書留又は定額為替で田宮模型アフターサービス係までお申し込み下さい。

お問合せ電話番号 静岡 054-283-0003  
東京 03-3899-3765 (静岡へ自動転送)  
営業時間/平日(月~金曜日)8:00~17:00 祝日▶休み

A パーツ(胴体).....	730円
B パーツ(主翼).....	900円
C パーツ(エンジン)1コ.....	490円
D パーツ(風防).....	460円
V-1 パーツ(胴体).....	700円
ミーティアマーク.....	340円
V-1 マーク.....	250円
バラスト.....	420円
説明図.....	320円
塗装図.....	170円

For Japanese use only!

☆ITEM 61065

住所	<input type="text"/>
電話 ( ) -	<input type="text"/>
氏名	<input type="text"/>

左記の価格は予告なく変更となる場合があります。



0399

静岡市恩田原3-7 千422-8610  
PRINTED IN JAPAN

# GLOSTER METEOR F.1

1/48 グロスター ミーティア F.1 ITEM 61051

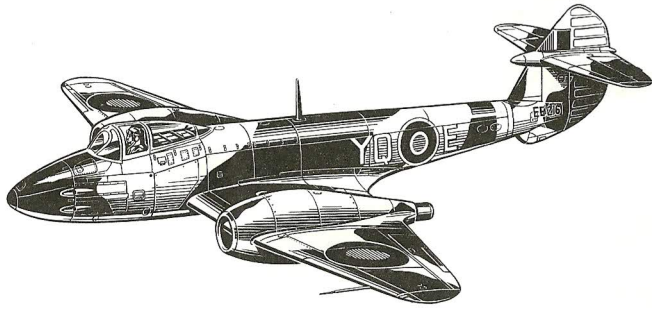

## 迷彩パターン上面

UPPERSURFACE  
OBERSEITE  
SURFACES SUPERIEURES

1/48原寸図

AS-10 オーシャングレイ  
Ocean Grey (RAF)

AS-11 ミディアムシーグレイ  
Medium Sea Grey (RAF)

AS-9 ダークグリーン  
Dark Green (RAF)

AS-9 ダークグリーン  
Dark Green (RAF)

AS-10 オーシャングレイ  
Ocean Grey (RAF)

AS-9 ダークグリーン  
Dark Green (RAF)

AS-11 ミディアムシーグレー  
Medium Sea Grey (RAF)

AS-10 オーシャングレー  
Ocean Grey (RAF)

AS-9 ダークグリーン  
Dark Green (RAF)

**TAMIYA**  
**COLOR**

ENAMEL PAINT  
タミヤカラー(ピン入り)  
エナメル塗料



**TAMIYA**  
**COLOR**

ACRYLIC PAINT  
タミヤカラー(ピン入り)  
アクリル塗料



**TAMIYA**  
**COLOR**

LACQUER PAINT  
タミヤカラー-エアーマルスパレー  
ラッカー系塗料

