

BRITISH SHERMAN IC FIREFLY

DIE-CAST CHASSIS

ダイキャスト製シャーシ



1/48 イギリス戦車 シャーマン IC ファイアフライ



As Britain struggled to develop tanks capable of equaling the superior German Panzers, the decision was made to convert existing stocks of M4 Sherman tanks into a more powerful variant. In late August, 1943, both the British and the Americans began developing a variant of the Sherman mounting the 17 pounder anti-tank gun. The so-called Sherman Firefly featured a long-barreled 17 pdr. gun that was much more effective than the original 75mm gun, capable of penetrating a Tiger I's frontal armor at a distance of 1,000 meters using regular ammunition. In order to successfully mount the 17 pdr. gun into the turret, various modifications had to be made, such as replacing gun mantlet, moving wireless

Als Großbritannien sich bemühte, Panzer zu entwickeln, welche mit den überlegenen Deutschen Panzern gleichziehen sollten, wurde entschieden, vorhandene Bestände des M4 Sherman Panzers in eine stärkere Variante umzubauen. Gegen Ende August 1943 begannen sowohl die Briten als auch die Amerikaner durch den Einbau einer 17-Pfünder Kanone eine Variante des Sherman zu entwickeln. Der so genannte Sherman Firefly (Feuerfliege) wies eine 17-Pfünder Langrohrkanone auf, die wirkungsvoller als die ursprüngliche 75mm Kanone und in der Lage war, die Stirnpanzerung des Tiger I auf eine Entfernung von 1000m mit regulärer Munition zu durchschlagen. Um diese 17-Pfünder Kanone im Turm montieren zu können, war eine ganze Reihe von Anpassungen vorzunehmen, wie etwa der Austausch der Kanonen-Ummantelung, die Verlegung des Funks in eine gepanzerte Kiste hinten am Turm, der Einbau

Alors que la Grande Bretagne essayait de développer des chars capables de contrer les Panzers, la décision fut prise de convertir des M4 Sherman. Fin août 1943, britanniques et américains avaient commencé le développement d'une variante équipée d'un canon anti-char de 17 livres. Désigné Sherman Firefly, cet engin était doté d'un 17 livres à tube long capable de traverser le blindage frontal d'un Tiger I à une distance de 1.000 mètres avec des munitions standards. Pour installer ce canon, différentes modifications furent apportées à la tourelle comme le remplacement du masque de canon, le transfert de l'équipement radio dans un caisson blindé à l'arrière, le repositionnement de la trappe du chargeur sur le toit et l'obturation par soudure du sabord d'arme de po-

第二次大戦初期の1941年からイギリスで開発が進められた17ポンド対戦車砲は、通常の徹甲弾でも1000mの距離から30度傾斜した130mmの装甲板を貫徹できるという、ドイツ戦車パンサーの70口径7.5cm砲に匹敵する絶大な攻撃力を誇りました。しかも58.3口径と長砲身ながら軽量で、砲尾部もコンパクトにまとめられるなど当初から車載化が考慮されていたのです。イギリス軍はこの優秀な火砲を自国戦車に搭載することを計画しましたが、早期の実用化は難しいことが判明しました。そしてヨーロッパ反攻作戦の実施までの限られた時間内に戦車戦力を増強するため、アメリカから大量に供与されていたシャーマン戦車にこの17ポンド砲を搭載することが決定されたのです。シャーマンの砲塔は将来の発展を考慮した大きめの砲塔リングや余裕のある容積、シンプルな構造のため、小改造での搭載が可能でした。ファイアフライと名付けら

set to armored box at rear of turret, installing loaders hatch on turret roof and welding left side pistol port shut. The first several months worth of Fireflies were adapted from M4A4 tanks, designated Sherman Mk.V by the British, but soon the viability of other models was explored. By May, 1944 the earlier M4, or Sherman Mk.I in British usage, was being converted in modest numbers. Tanks rearmed with a 17 pdr. gun were given the suffix C, with the resulting units being designated Sherman Mk.VC and Mk.IC. Of the 600 Fireflies in service by D-Day, the vast majority were Mk.VCs, but they were eventually outnumbered by two-to-one by Sherman Mk.ICs. A total of 2,139 Firefly tanks were built by February 1945.

der Luke für den Ladeschützen auf dem Dach des Turms und das Zuschweißen der Pistolenluke links. In den ersten paar Monaten wurden die besonderen Werte der Fireflies von M4A4 Panzer übernommen, von den Briten als Sherman Mk.V bezeichnet, aber schon bald wurde die Tauglichkeit anderer Modelle erforscht. Ab Mai 1944 wurde der frühere M4, oder Sherman Mk.I im Britischen Sprachgebrauch, in bescheidenen Zahlen umgebaut. Panzer, die mit der 17-Pfünder Kanone neu bewaffnet wurden, erhielten den Anhang C, die daraus entstehenden Einheiten hießen Sherman Mk.VC und Mk.IC. Von den 600 Fireflies, die am D-Day eingesetzt waren, war die Mehrzahl Mk.VC, ihre Anzahl wurde aber unmittelbar danach von Sherman Mk.ICs im Verhältnis zwei zu eins übertroffen. Insgesamt wurden bis Februar 1945 2.139 Fireflies gebaut.

ing gauche. Les premiers Fireflies étaient des conversions de M4A4, désignés Mk.V par les britanniques, mais bientôt la conversion d'autres modèles fut envisagée. En mai 1944, des M4, ou Sherman Mk.I, plus anciens furent convertis en petit nombre. Des caisses standards ou hybrides étaient utilisées, donnant à certains Fireflies une apparence similaire à celle du M4A1. Les engins réarmés avec un canon de 17 livres reçurent le suffixe C, leurs appellations devenant Mk.VC et Mk.IC. Sur les 600 Fireflies en service au Jour J, la majorité étaient des Mk.VC mais ils furent par la suite en minorité à 2 contre un par rapport au Mk.IC. Un total de 2.139 tanks Firefly avait été construit à février 1945.

れたこの戦車は、大型で後座長も長い17ポンド砲を無理なく収めるため砲塔後部のバスル部分が後方に延長され、内部に無線機が収められました。また砲塔上面には装填手用ハッチも増設。一方、車体右前部の機銃や副操縦手席は取り外されて砲弾ラックを装備、大型化した弾薬の搭載量も77発が確保されました。ファイアフライはノルマンディー上陸後の1944年6月末には300輛近くが実戦配備されており、ドイツ軍のパンサーやタイガーIを撃破できる唯一のイギリス戦車として奮戦。シャーマン戦車譲りの優れた機動性や信頼性も兼ね備え、大戦末期の連合軍で最も成功した戦車と評されたのです。なお1945年2月までに2139輛が生産されたファイアフライは元になった車体によって数種類に分けられますが、ICはM4初期型からの改修型で、溶接車体のタイプや車体前部のみ鋳造製のハイブリッドタイプなどが見られました。

RECOMMENDED TOOLS

《用意する工具》

Tools recommended
Benötigtes Werkzeug
Outillage nécessaire

接着剤
(プラスチック用)
Cement
Kleber
Colle



ニッパー
Side cutters
Seitenschneider
Pince coupante

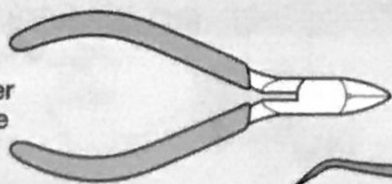

瞬間接着剤
Instant cement
Sekundenkleber
Colle rapide



ナイフ
Modeling knife
Modelliermesser
Couteau de modéliste



ピンセット
Tweezers
Pinzette
Précettes



+ドライバー (M)
+ Screwdriver (medium)
+ Schraubenzieher (mittel)
Tournevis + (moyenne)

READ BEFORE ASSEMBLY

注意

- このキットは組み立てモデルです。作る前に必ず説明書を最後までお読みください。また小学生などの低年齢の方が組み立てる時は、保護者の方もお読みください。接着剤や塗料は、必ずプラスチック用をお使いください。(別売)
- 工具の使用には十分注意してください。特にナイフ、ニッパーなどの刃物によるケガや事故に注意してください。
- 接着剤や塗料は使用前にそれぞれの注意書きをよく読み、指示に従って正しく使用し、使用する時は換気に十分注意してください。
- 小さなお子様のいる所での工作はやめてください。小さな部品の飲み込みや、ビニール袋をかぶっての窒息など、危険な状況が考えられます。

CAUTION

- Read carefully and fully understand the instructions before commencing assembly. A supervising adult should also read the instructions if a child assembles the model. ●When assembling this kit, tools including knives are used. Extra care should be taken to avoid personal injury. ●Read and follow the instructions supplied with paint and/or cement, if used (not included in kit). Use plastic cement and paints only. ●Keep out of reach of small children. Children must not be allowed to suck any part, or pull vinyl bag over their heads.

VORSICHT

- Bevor Sie mit dem Zusammenbau beginnen, sollten Sie alle Anweisungen gelesen und verstanden haben. Fall sein Kind das Modell zusammenbaut, sollte ein beaufsichtigender Erwachsener die Bauanleitung ebenfalls gelesen haben. ●Beim Zusammenbau dieses Bausatzes werden Werkzeuge einschließlich Messer verwendet. Zur Vermeidung von Verletzungen ist besondere Vorsicht angebracht. ●Wenn Sie Farben und/oder Kleber verwenden (nicht im Bausatz enthalten), beachten und befolgen Sie die dort beiliegenden Anweisungen. Nur Klebstoff und Farben für Plastik verwenden. ●Bausatz von kleinen Kindern fernhalten. Verhüten Sie, daß Kinder irgendwelche Bauteile in den Mund nehmen oder Plastiktüten über den Kopf ziehen.

PRECAUTIONS

- Bien lire et assimiler les instructions avant de commencer l'assemblage. La construction du modèle par un enfant doit s'effectuer sous la surveillance d'un adulte. ●L'assemblage de ce kit requiert de l'outillage, en particulier des couteaux de modélisme. Manier les outils avec précaution pour éviter toute blessure. ●Lire et suivre les instructions d'utilisation des peintures et ou de la colle, si utilisées (non incluses dans le kit). Utiliser uniquement une colle et des peintures spéciales pour le polystyrène. ●Garder hors de portée des enfants en bas âge. Ne pas laisser les enfants mettre en bouche ou sucer les pièces, ou passer un sachet vinyl sur la tête.

PAINTS REQUIRED

塗装指示のマークです。タミヤカラーのカラーナンバーで指示しました。

This mark denotes numbers for Tamiya Paint colors.

TS-2 ●ダークグリーン / Dark green / Dunkelgrün / (XF-61) Vert foncé

X-2 ●ホワイト / White / Weiß / Blanc
 X-7 ●レッド / Red / Rot / Rouge
 X-10 ●ガンメタル / Gun metal / Metall-Grau / Gris acier
 X-12 ●ゴールドリーフ / Gold leaf / Gold Glänzend / Doré
 XF-1 ●フラットブラック / Flat black / Matt Schwarz / Noir mat

XF-2 ●フラットホワイト / Flat white / Matt Weiß / Blanc mat
 XF-5 ●フラットグリーン / Flat green / Matt Grün / Vert mat
 XF-52 ●フラットアース / Flat earth / Erdfarbe / Terre mate
 XF-56 ●メタリックグレイ / Metallic grey / Grau-Metallic / Gris métallisé
 XF-64 ●レッドブラウン / Red brown / Rotbraun / Rouge brun

《瞬間接着剤について》

- ★通常は塗装する前に使用します。その際、接着面の油分を十分に取ってください。塗装後に接着したい場合は接着面の塗料を落としてから使用します。この時、塗料が残っていると接着力が極端に低下するので注意しましょう。
- ★接着剤をつけすぎると接着力が落ちるだけでなく、白化しやすくなるので注意してください。
- ★劣化した接着剤は使用しないでください。不要な部品で試してから使用してください。
- ★使用する際は瞬間接着剤の取扱説明をよく読んでからご使用ください。

Instant cement

- ★Remove any paint or oil from cementing surface

before affixing parts.

- ★Use only a small amount of cement. Too much cement will make joints turn white and lose adhesion.
- ★Do not use old cement. Test cement first with unnecessary parts such as sprues before use.
- ★Carefully read instructions on use before cementing.

Sekundenkleber

- ★Entfernen Sie alle Farbe und Ölflecke von der Kleboberfläche bevor sie Teile ankleben.
- ★Verwenden Sie nur geringe Mengen Klebstoff. Bei zuviel Klebstoff kann sich die Verbindung verschieben und die Haftkraft verloren gehen.
- ★Verwenden Sie keinen alten Klebstoff. Testen

Sie den Kleber vor der Anwendung zuerst mit nicht benötigten Teilen etwa vom Spritzling.

- ★Vor dem Kleben die Gebrauchsanleitung sorgfältig lesen.

Colle rapide

- ★Enlever les traces de peinture ou de graisse des surfaces de contact avant de coller les pièces.
- ★N'utiliser qu'une petite quantité de colle. Un excès peut blanchir les lignes de joint et limiter l'adhésion.
- ★Ne pas utiliser une colle périmée. Tester la colle sur des pièces inutilisées comme des morceaux de grappes avant utilisation effective.
- ★Lire soigneusement les instructions avant de coller.

ASSEMBLY



- 組立説明図の中で塗装指示のない部品はTS-2 (XF-61)で塗装します。
- When no color is specified, paint parts with TS-2 (XF-61).
- Wenn keine Farbe angegeben ist, Teile mit TS-2 (XF-61) bemalen.
- Lorsqu'aucune teinte n'est spécifiée, peindre les pièces en TS-2 (XF-61).

1 車体下部の組み立て
Lower hull
Wanne
Coque inférieure

車体下部
Lower hull
Wannen-Unterteil
Caisse inférieure

《リヤパネル》
Rear panel
Heckplatte
Panneau arrière

★ダイキャスト部品との接着には瞬間接着剤を使用してください。

★Affix plastic parts to die-cast metal parts using instant cement.

★Zur Anbringung der Plastik-Teile auf dem Teil aus Metall-Spritzguss Sekundenkleber verwenden.

★Fixer les pièces en plastique sur les pièces en métal moulé avec de la colle rapide.

2 《ドライブsprocket右》
Drive sprocket (right)
Kettentreibrad (rechts)
Barbotin (droit)

《サスペンション右》
Suspension (right)
Aufhängung (rechts)
Suspension (droite)

★径が小さい方が表側になります。
★Outside.
★Außenseite.
★Extérieur.

このマークの部品は接着しません。
Do not cement.
Nicht kleben.
Ne pas coller.

★2個作ります。
★Make 2.
★2 Satz anfertigen.
★Faire 2 jeux.

ポリキャップ
Poly cap
Kunststoff-Nabe
Pièce de jonction

A11 A12

A A1 A3 A4 A5 A6 XF-1

B A2 A3 A4 A5 A6 XF-1

3 《ドライブsprocket左》
Drive sprocket (left)
Kettentreibrad (links)
Barbotin (gauche)

《サスペンション左》
Suspension (left)
Aufhängung (links)
Suspension (gauche)

★径が小さい方が表側になります。
★Outside.
★Außenseite.
★Extérieur.

★2個作ります。
★Make 2.
★2 Satz anfertigen.
★Faire 2 jeux.

ポリキャップ
Poly cap
Kunststoff-Nabe
Pièce de jonction

A12 A11

C A1 A3 A4 A5 A6 XF-1

D A2 A3 A4 A5 A6 XF-1

4 ホイールの取り付け
Attaching wheels
Einbau der Räder
Fixation des roues

A B C D A10

ドライブsprocket
Drive sprocket
Kettentreibrad
Barbotin

ドライブsprocket
Drive sprocket
Kettentreibrad
Barbotin

5 キャタピラの取り付け
Attaching tracks
Einbau der Ketten
Installation des chenilles

★キャタピラは図の番号の順に取り付けてください。また右側も同様に取り付けます。
★Attach tracks in numbered order. Repeat same procedure for right side tracks.
★Die Ketten in der Reihenfolge der Nummerierung anbringen. Wiederholen Sie die gleiche Prozedur für die Kette der rechten Seite.
★Fixer les chenilles dans l'ordre numérique. Répéter l'opération pour la chenille droite.

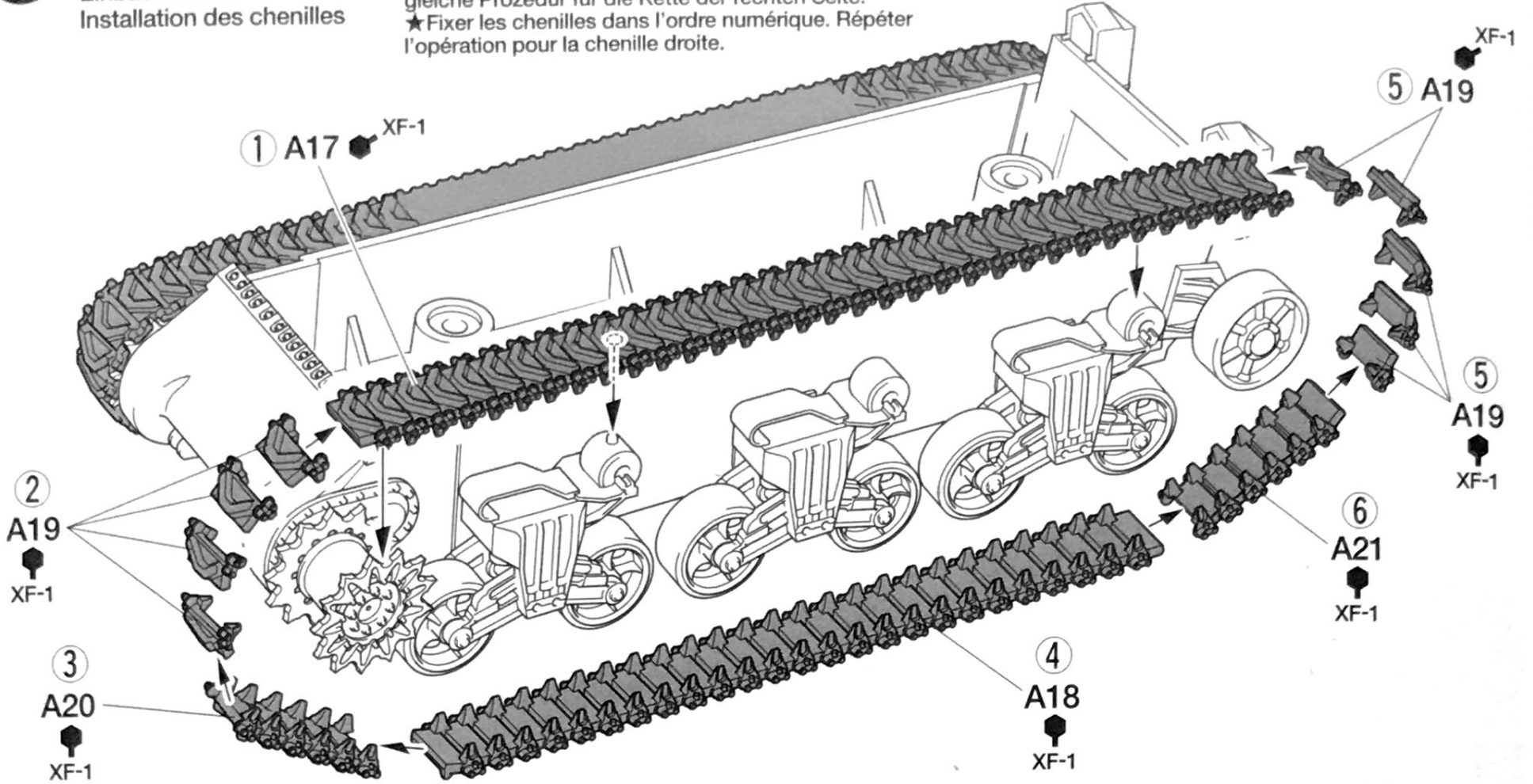

6 エンジンカバーの取り付け
Attaching engine cover
Einbau der Motorhaube
Fixation du capot moteur

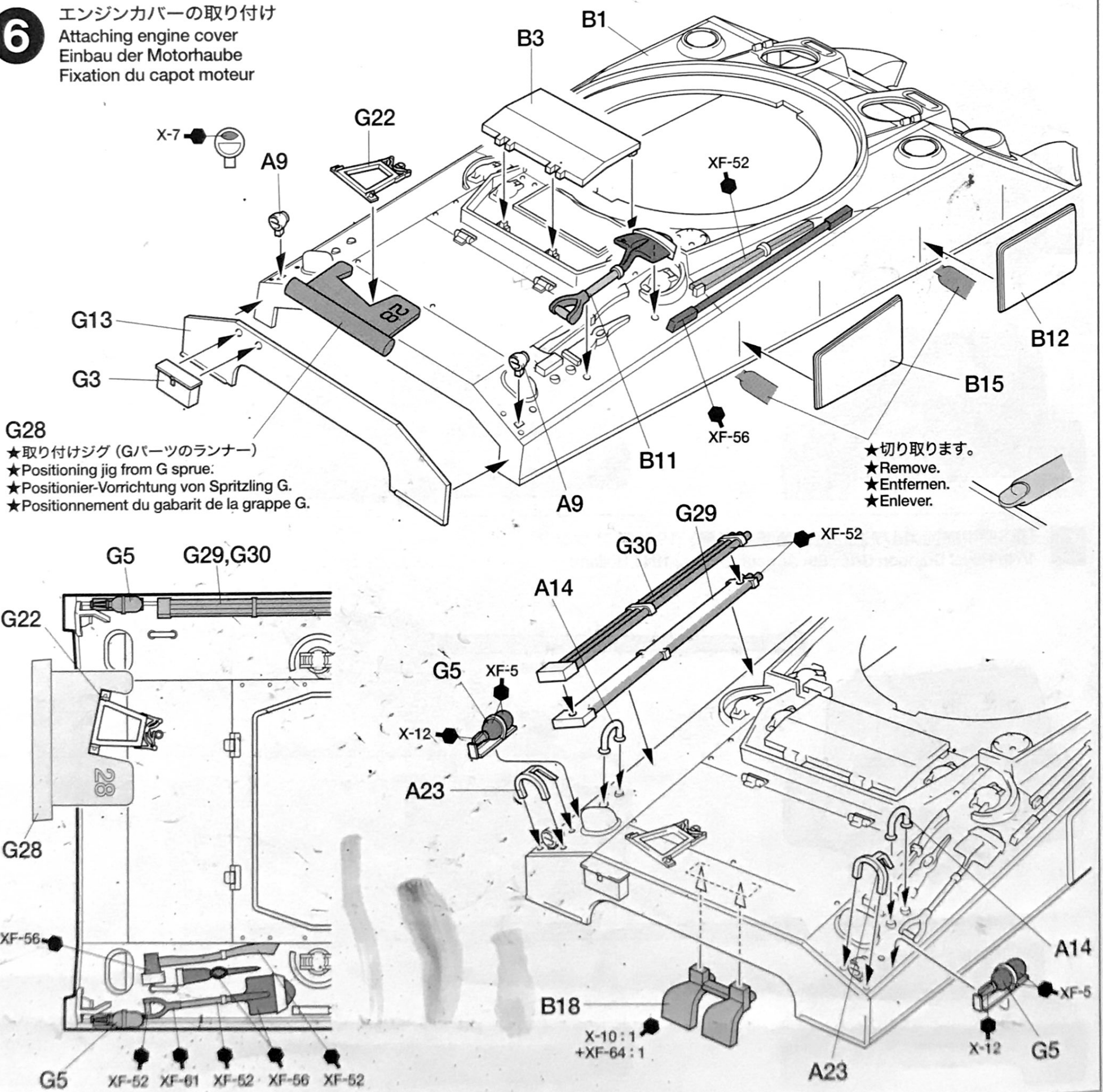

7

車体上部部品の取り付け
 Attaching upper hull parts
 Einbau der Teile des oberen Rumpfes
 Fixation des équipements de la caisse supérieure

★開閉選択です。
 ★Choose either.
 ★Auswählen.
 ★Choisir l'une ou l'autre.

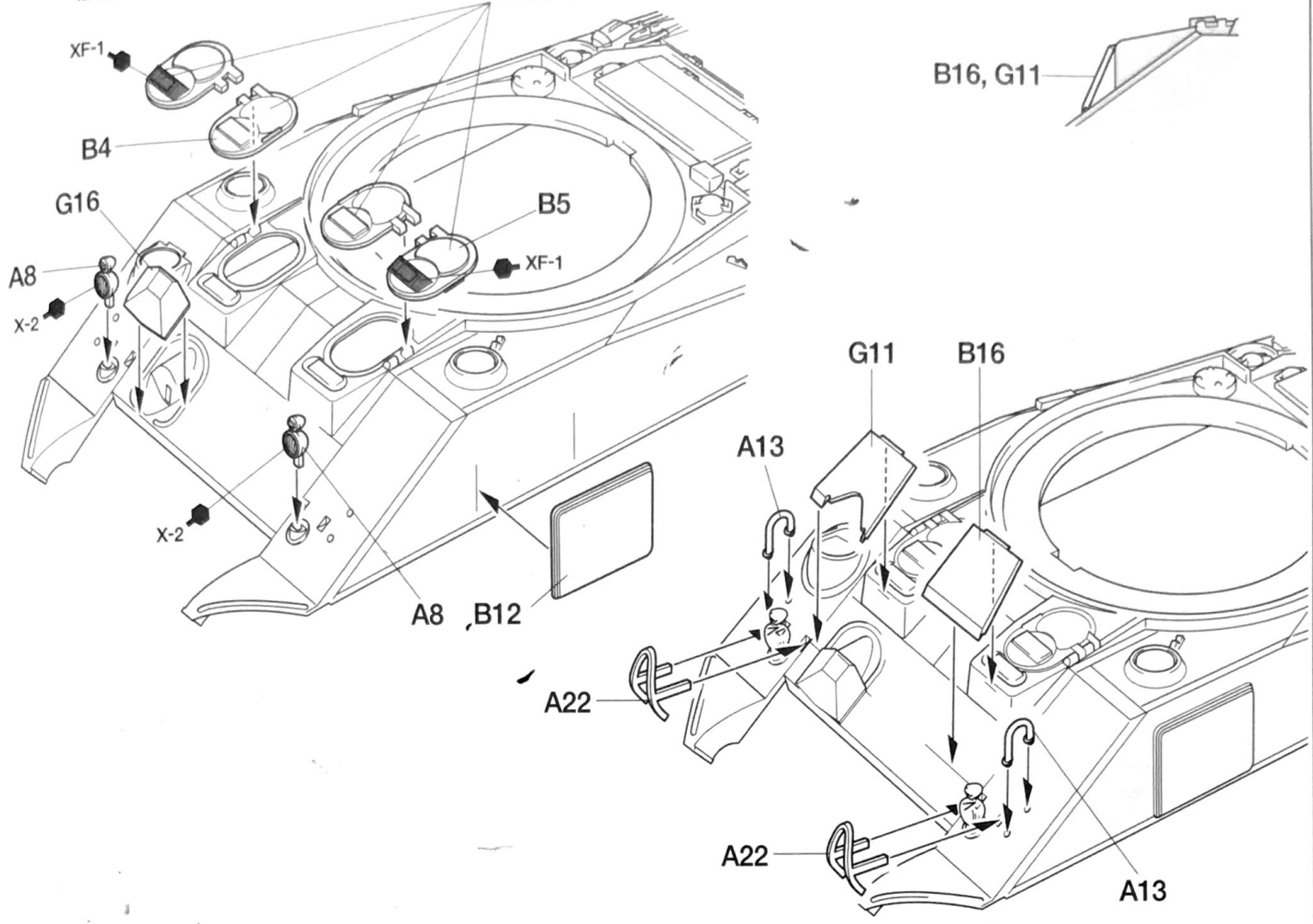

8

砲塔の組み立て
 Turret
 Turm
 Tourelle

《砲身》
 Gunbarrel
 Kanonenrohr
 Füt du canon

ポリキャップ
 Poly cap
 Kunststoff-Nabe
 Pièce de jonction

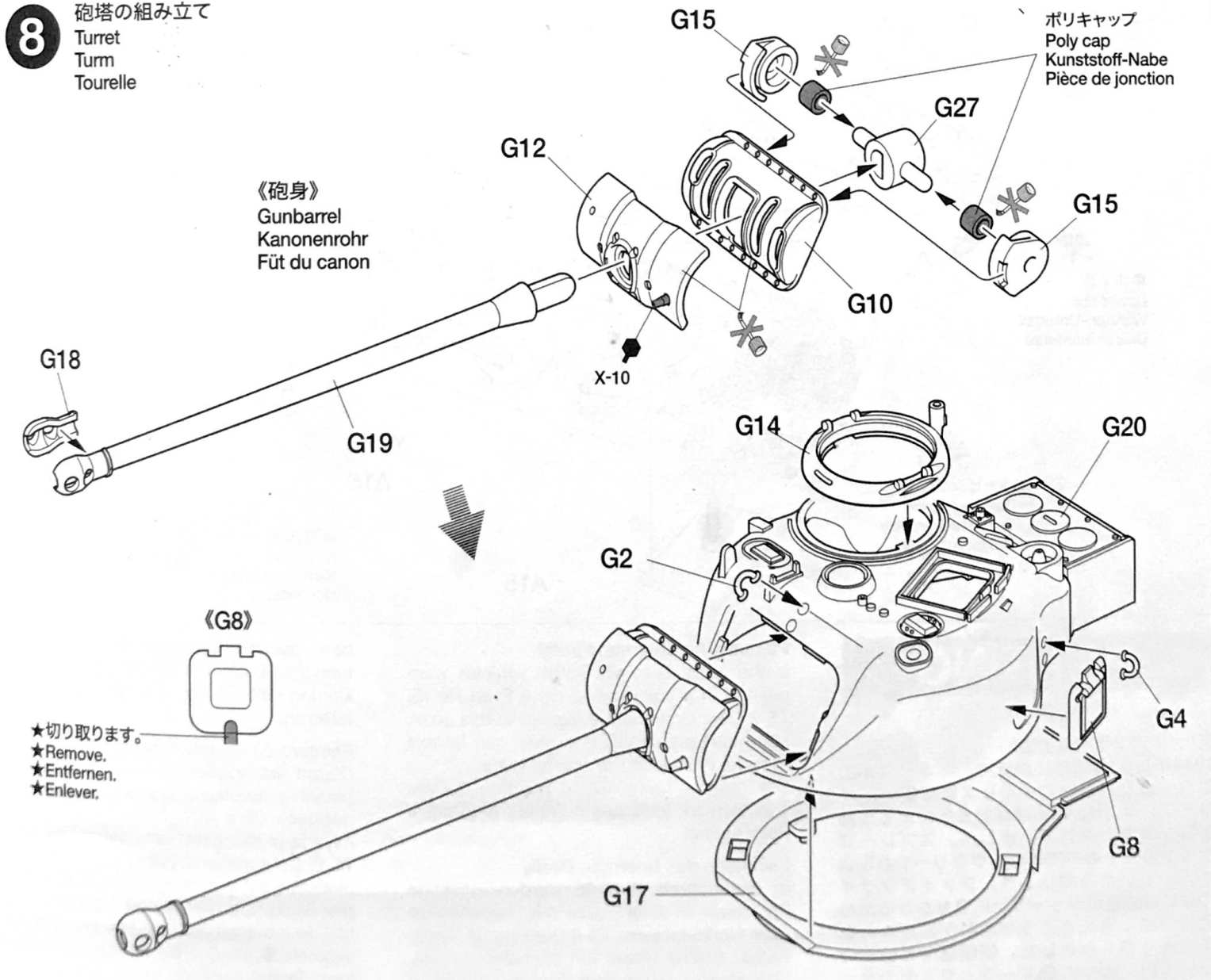

9

砲塔の取り付け
Attaching turret
Turm-Einbau
Fixation de la tourelle

★開閉選択です。
★Choose either.
★Auswählen.
★Choisir l'une ou l'autre.

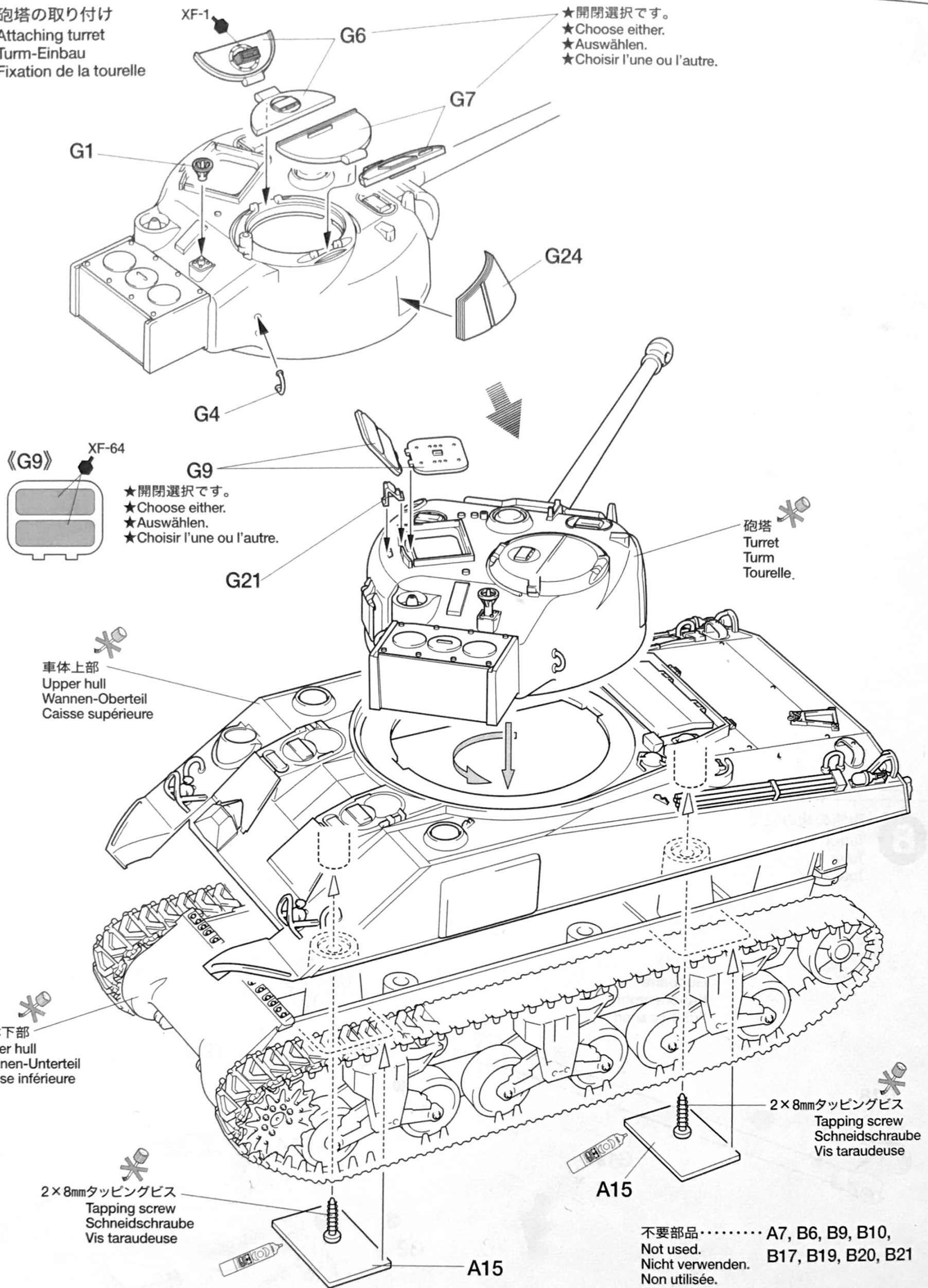

PAINTING

《ファイアフライの塗装》

1944年から1945年にかけて、イギリス本国やヨーロッパ戦線のイギリス軍車両は、オリブドラブNo.15と呼ばれる色による単色塗装が標準とされていました。スプレー式タミヤカラーの中ではダークグリーン(TS-2)が近いといえるでしょう。ファイアフライの中には通常のシャーマンに見せかけるため、砲身が短く見えるような迷彩が施された車輛も多く見られました。装備品など細部の塗装は組立図中に●マークとタミヤカラーの色番号で指示してあります。

Painting the Sherman Firefly

In the years 1944-45, British vehicles were painted in a color called Olive Drab No.15. TS-2 Dark Green is the closest to this color. Many tanks camouflaged their gun barrels to make them look like shorter guns. See manual for guide to painting details. The ● mark indicates numbers for Tamiya Paint colors.

Lackieren des Sherman Firefly

In den Jahren 1944-45 wurden Britische Fahrzeuge in einer Farbe mit Namen Olive Drab No.15 lackiert. TS-2 Dunkelgrün ist die Farbe, welche dieser am nächsten kommt. Viele Panzer gaben dem Kanonenrohr einen Tarnanstrich, damit es wie eine kürzere Ka-

none aussah. Beachten Sie die Bauanleitung zum Lackieren von Details. Die ● Markierung gibt die Nummer der Tamiya Lackfarbe an.

Peinture du Sherman Firefly

Durant les années 1944-45, les véhicules britanniques étaient peints dans une teinte désignée Olive Drab N°15. La peinture Tamiya la plus proche est le Vert Foncé TS-2. De nombreux Firefly portaient un camouflage sur le canon pour les faire ressembler à un Sherman à canon court. Voir la notice de montage pour peindre les détails. Le symbole ● indique les références de peintures Tamiya à utiliser.

A 《第33機甲旅団イーストライディング義勇騎兵連隊B中隊》1945年 1~2月 アルデンヌ
 B Sqn., East Riding Yeo., 33rd Armoured Brig., Jan - Feb 1945 Ardennes

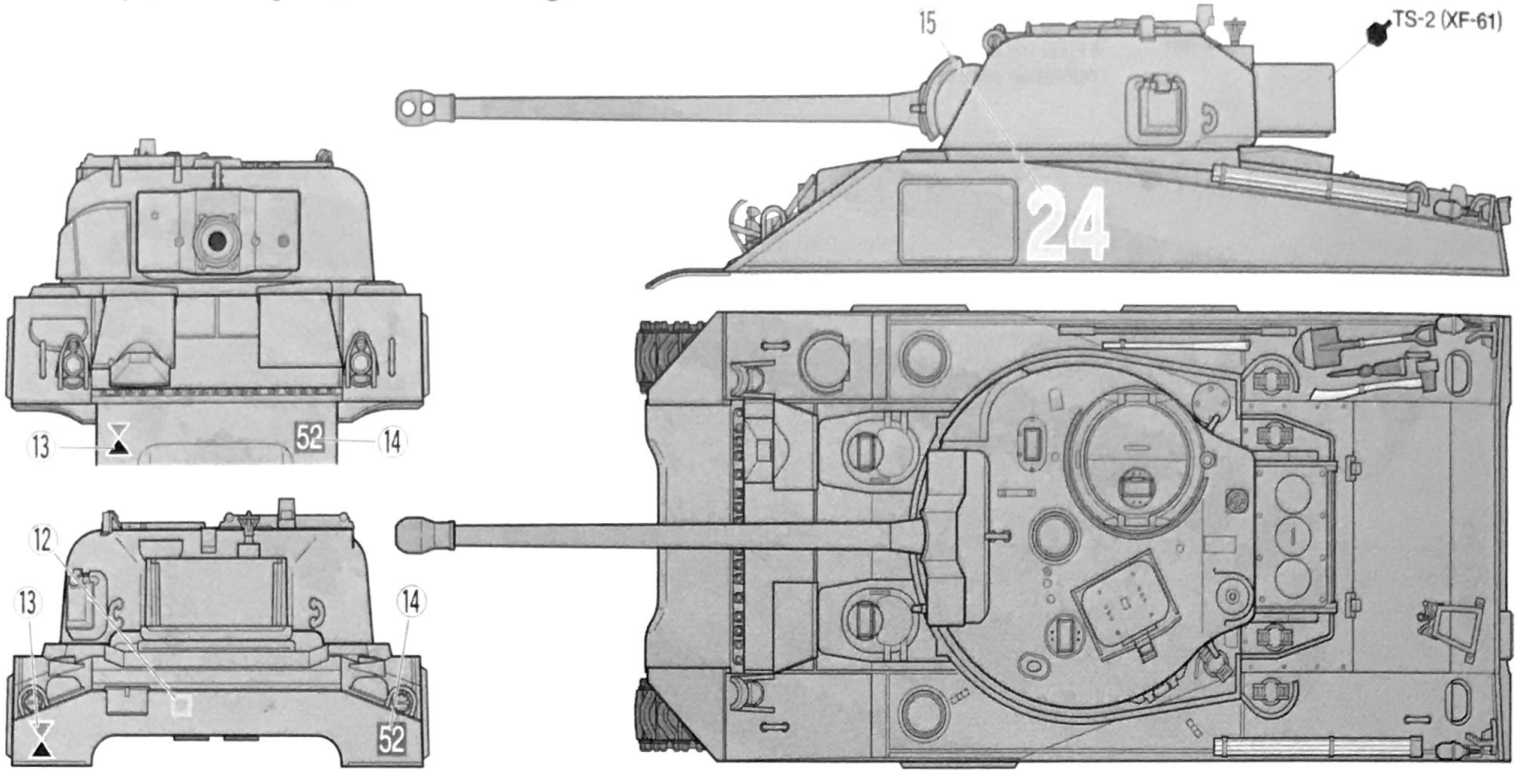

B 《第11機甲師団第23軽騎兵連隊》1944年 ピュタンジュ フランス
 23rd Hsrs., 11th Armoured Div., 1944 Putanges, France

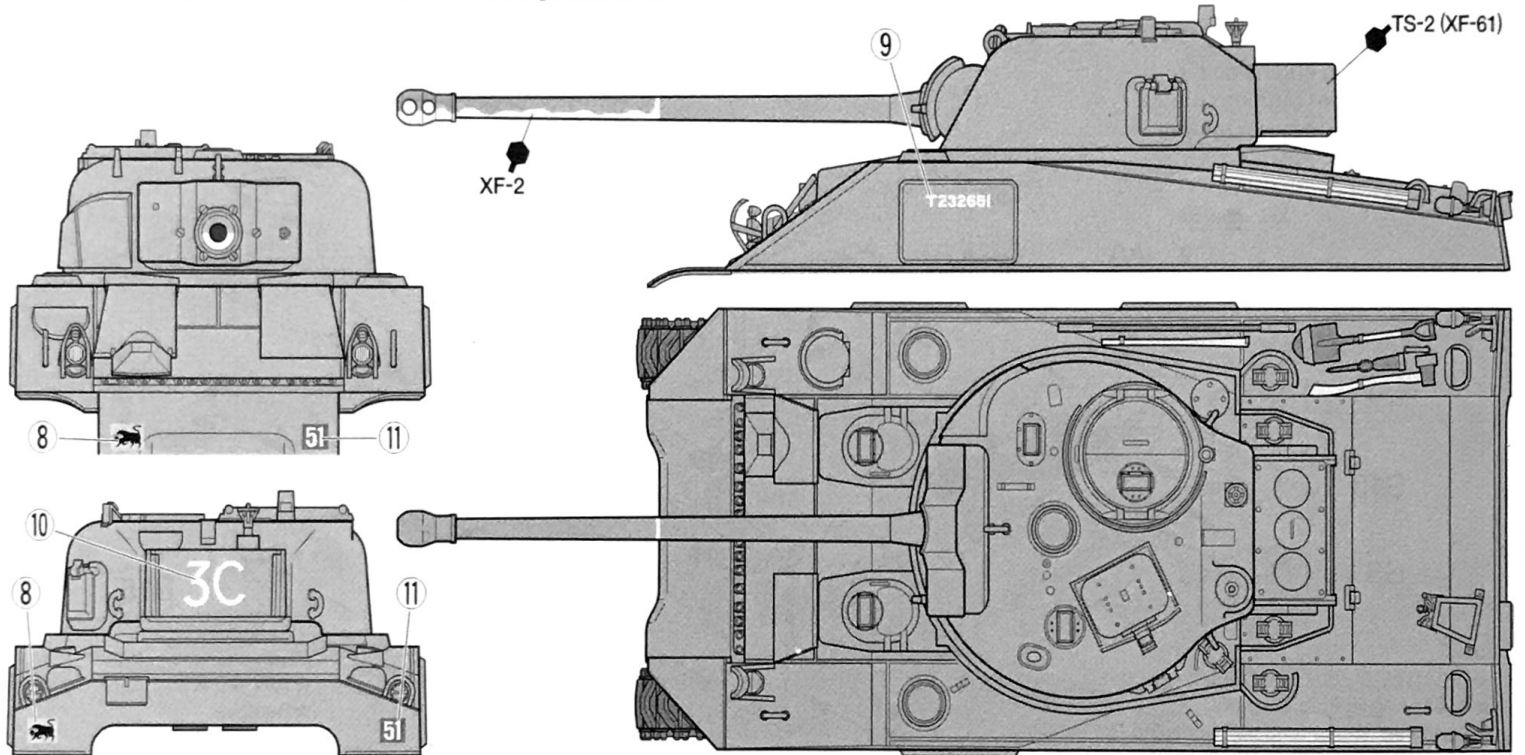

C 《第8機甲旅団第4/7王立近衛竜騎兵連隊》1944年 オランダ
 4/7th Royal Dragoon Gds., 8th Armoured Brig., 1944 Holland

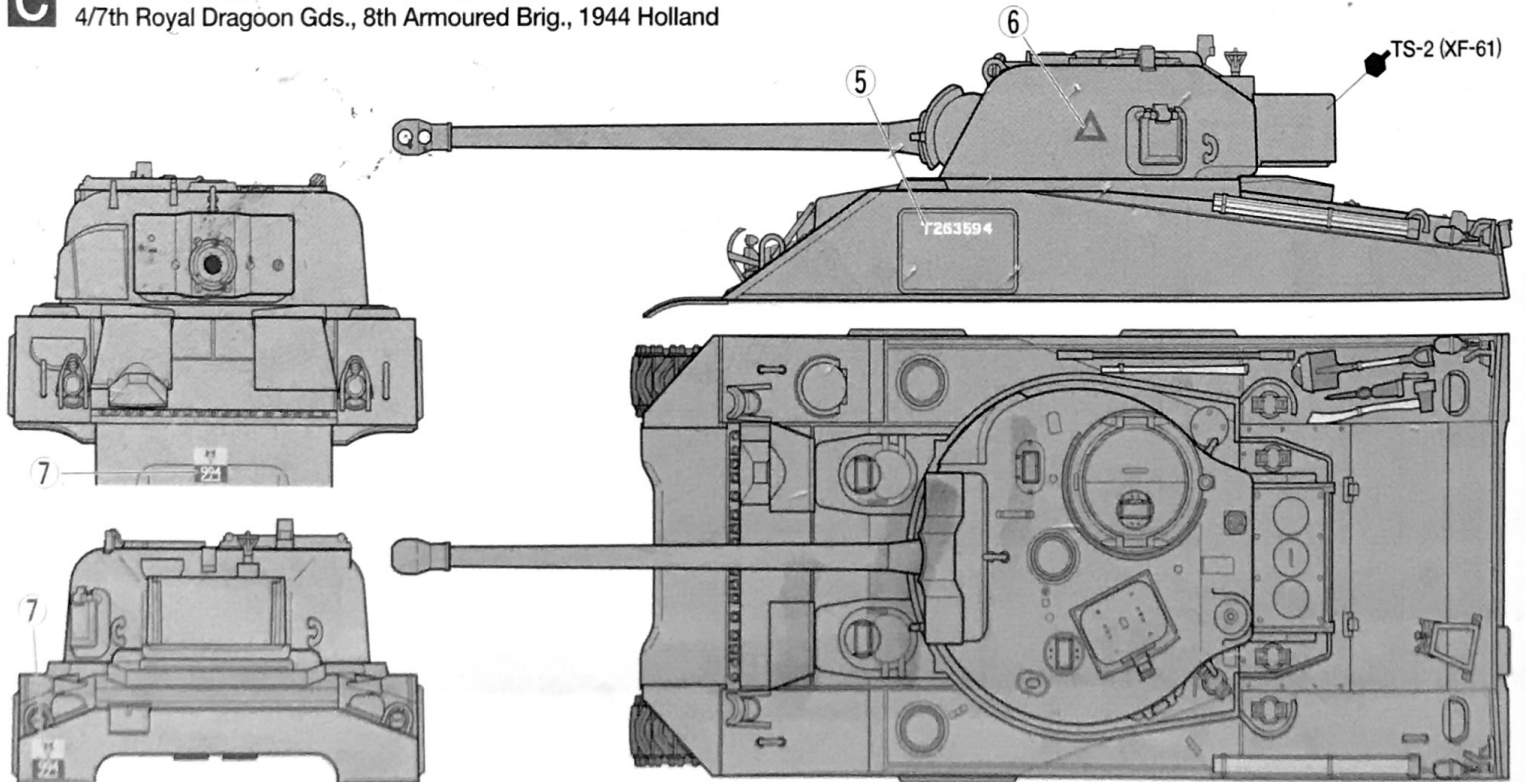

D 《第4機甲旅団第3/4ロンドン義勇騎兵連隊》1945年 ローテンベルク ドイツ
3/4th County of London Yeo., 4th Armoured Brig., 1945 Rotenberg, Germany

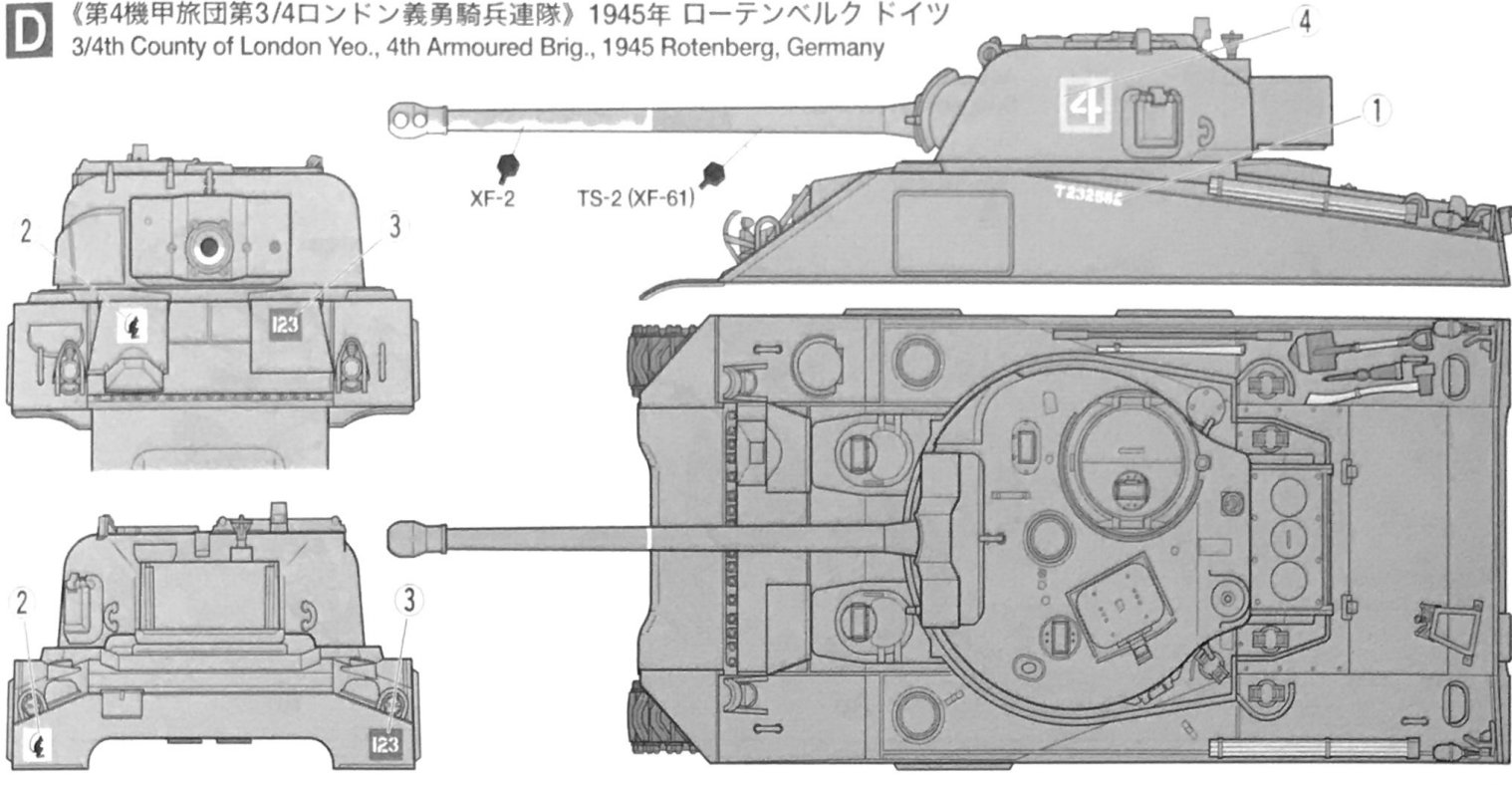

APPLYING DECALS

《スライドマークのはりかた》

- ①はりたいマークをハサミで切りぬきます。
- ②マークをぬるま湯に10秒ほどひたしてからタオル等の布の上におきます。
- ③台紙のはしを手で持ち、貼るところにマークをスライドさせてモデルに移して下さい。
- ④指に少し水をつけてマークをぬらしながら、正しい位置にずらしします。
- ⑤やわらかい布でマークの内側の気泡をおし出ししながら、おしつけるようにして水分をとります。

DECAL APPLICATION

1. Cut off decal from sheet.

2. Dip the decal in tepid water for about 10 sec. and place on a clean cloth.

3. Hold the backing sheet edge and slide decal onto the model.

4. Move decal into position by wetting decal with finger.

5. Press decal gently down with a soft cloth until excess water and air bubbles are gone.

ANBRINGUNG DES ABZIEHBILDES

1. Abziehbild vom Blatt ausschneiden.

2. Das Abziehbild ungefähr 10 Sek. in lauwarmes Wasser tauchen, dann auf sauberen Stoff legen.

3. Die Kante der Unterlage halten und das Abziehbild auf das Modell schieben.

4. Das Abziehbild an die richtige Stelle schieben und dabei mit dem Finger das Abziehbild

- naßmachen.
5. Das abziehbild mit weichem Stoff ganz andrücken, bis kein überflüssiges Wasser und keine Luftblasen mehr vorhanden sind.

APPLICATION DES DECALCOMANIES

1. Découpez la décalcomanie de sa feuille.

2. Plongez la décalcomanie dans de l'eau tiède pendant 10 secondes environ et poser sur un linge propre.

3. Retenez la feuille de protection par le côté et glissez la décalcomanie sur le modèle réduit.

4. Placez la décalcomanie à l'endroit voulu en la mouillant avec un de vos doigts.

5. Pressez doucement la décalcomanie avec un tissu doux jusqu'à ce que l'eau en excès et les bulles aient disparu.

アクセサリも豊富な1/48シリーズ

1/48 ミリタリーミニチュアシリーズ

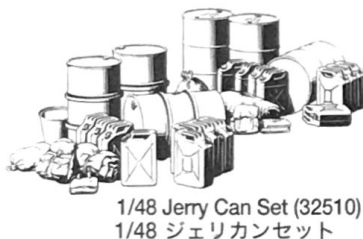

1/48 Brick Wall, Sand Bag & Barricade Set (32508)
1/48 レンガ・土のう・バリケードセット

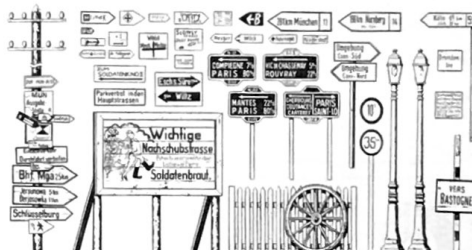
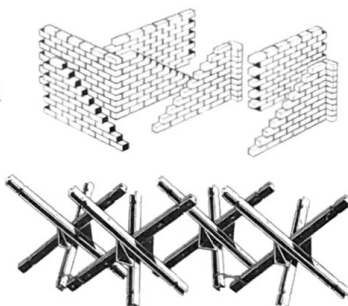

1/48 Road Sign Set (32509)
1/48 道標セット

部品請求について

★部品をなくしたり、こわした方は、このステッカーが貼られたカスタマーサービス取次店でご注文いただけます。また、当社カスタマーサービスに直接ご注文する場合は、右記の方法でご注文することができます。詳しくは当社カスタマーサービスまでお問い合わせください。

タミヤ・カスタマーサービス取次店

パーツのお取り寄せに大変便利なお店です。



92年カシマサーキット 054-283-0002 03-3899-3765 FAX 054-283-7782

①《現金書留のご利用法》

下のカードにあなたの氏名、住所、郵便番号、電話番号をしっかりと記入してください。必要部品を○でかこみ、代金を現金書留または、定額小為替(100円以下は切手可)と一緒に申し込んでください。

②《郵便振替のご利用法》

郵便局の払込用紙の通信欄に下のカードを参考にITEM番号、スケール、製品名、部品名、数量を必ずご記入ください。振込人住所欄には電話番号もお書きいただき、口座番号・00810-9-1118、加入者名・田宮模型でお振込ください。

③《電話でのご注文もご利用いただけます》

パーツ代金に加えて代引き手数料(315円)をご

負担いただければ、代金着払いにより電話でのご注文も承ります。

《お問い合わせ番号》

静岡 **054-283-0003**
東京 **03-3899-3765** (静岡へ自動転送)
営業時間/平日(月～金曜日) ▶ 8:00-20:00
土、日、祝日 ▶ 8:00-17:00



●タミヤのホームページには豊富な情報が満載です。ぜひご覧ください。

www.tamiya.com

AFTER MARKET SERVICE CARD

When purchasing Tamiya replacement parts, please take or send this form to your local Tamiya dealer so that the parts required can be correctly identified and supplied. Please note that specifications, availability and price are subject to change without notice.

Parts code	ITEM 32532
5493005	Lower Hull
0003953	A Parts (1 pc.)
0003954	B Parts
9003762	G Parts
9442023	Poly Cap (4 pcs.)
9483004	2x8mm Tapping Screw (3 pcs.)
9493066	Decal
1053417	Instructions

BRITISH SHERMAN IC FIREFLY

イギリス戦車 シャーマン IC ファイアフライ

車体下部(ダイキャスト)	600円	5493005
Aパーツ(1枚)	440円	0003953
Bパーツ	500円	0003954
Gパーツ	500円	9003762
ポリキャップ(4個)	120円	9442023
2x8mmタッピングビス(3本)	150円	9483004
マーク	220円	9493066
説明図	270円	1053417

For Japanese use only! ITEM 32532

住所

電話 () - -

氏名

0606

