

(A)**(B)****(C)****(D)**

For Japanese use only.

■部品請求をなさる方は、あなたの氏名、住所、郵便番号、電話番号を1字づつはつきり書いて、下のカードと共に申し込みください。

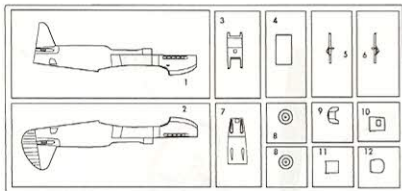
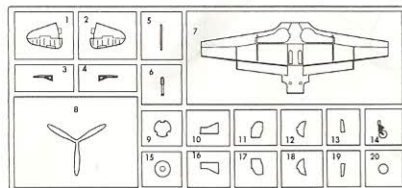
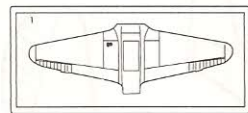

部品請求カード

AP1 1/72 ヤコブレフ Yak-3

部品を紛失したり、破損なされた方は、このカードの必要部品を○でかこみ代金を現金書留または郵便小為替で当社サービス係までお申しください。(1,000円以下の部品請求には、切手代用もできます。)

A 部品	450円	D 部品	200円
B 部品	450円	マーク	150円
C 部品	300円		

9111

ART No. AP1

上記の価格は予告なく変更する場合がありますのでご了承ください。

Yakovlev Yak-3

Hasagawa
Hobby kits

AP1 1:72 ヤコブレフ YAK-3



Yak3は、Yak1をさらに軽量化、小型化した戦闘機です。重量をできるだけ軽くしたことによって上昇力、旋回性能が優れ当時のライバルであった、Bf109、Fw190と対等にわたりあいました。特に低空では、旋回性能を生かし多くの撃墜のスコアを記録しました。Yakシリーズは第2次大戦後まで

Yak3 was a lightweight and compact version of the fighter plane Yak1. By reducing its weight as much as possible, the climbing power and turning performance were excellent, and at the time it was on the same level as its rivals of Bf109 and Fw190. By using its turning power especially during low flights, it scored a record of shooting down numerous planes. The Yak Series

Das Modell Yak3 war eine leichte und kompakte Version des Kampfflugzeugs Yak1. Die drastische Gewichtsreduzierung der Maschine gegenüber dem Vormodell resultierte in hervorragender Steigfähigkeit und Wendigkeit dieses Flugzeugs, das den Konkurrenzmodellen Bf109 und Fw190 zu jener Zeit ebenbürtig war. Durch geschickten Einsatz der hohen Abbiegegeschwindigkeit gelang es Piloten dieser Maschine, besonders bei niedriger Flughöhe, unzählige feindliche Flugzeuge

Le Yak3 est une version légère et compacte de l'avion de combat Yak1. La réduction maximale de son poids lui confère une puissance de montée et une capacité à virer excellentes et en ce temps là, il était aussi performant que ses rivaux le Bf109 et le Fw190. Grâce à sa capacité à virer surtout pendant les vols à basse altitude, il obtint un record pour avoir descendu de nombreux avions. La série Yak qui fut produite au

Yak3 era la versione leggera e compatta dell'aereo da combattimento Yak1. Riducendo il suo peso il più possibile, il tempo di ascensione e le prestazioni di virata erano eccellenti e a quei tempi era alla pari dei suoi rivali Bf109. Usando il suo potere di virata soprattutto durante voli bassi, esso ha raggiunto il record per l'abbattimento di numerosi aerei. La serie Yak che era stata prodotta in un numero senza pre-

Yak3 fue una versión ligera y compacta del caza Yak1. Al reducir su peso al máximo posible, la potencia de elevación y el rendimiento de giro fueron excelentes, y en su momento estuvo al mismo nivel que sus rivales, el Bf109 y el Fw190. Empleando su potencia de giro, especialmente durante vuelos bajos, alcanzó el récord en el derribo de numerosos aviones. La serie Yak, que

Yak3是把Yak1更輕量化、小型化的戰鬥機。重量減輕之後使上升力、旋回性能提高，而和當時的競爭對手Bf109、Fw190交手比高低。特別是在低空時，利用旋回性能增加了許多擊落敵機的記錄。Yak系列是第二次世界大戰以前製造了36,737架空前記錄，蘇俄引以為榮

に36,737機という空前の生産機数を誇る、ソ連の傑作戦闘機です。

《データ》乗員1名、全長8.5m、全幅9.2m、全高2.4m、エンジン：クリモフM-105PF-2、出力1,244馬力、最大速度650km/h、武装12.7mm機銃×2、20mm機関砲×1

which was produced in an unprecedented number of 36,737 planes until the end of World War 2, was the masterpiece fighter plane of the Soviet Union. (Data) Crew:1 Length:8.5m Wing span:9.2m Height:2.4m Power plant:Klimov M-1050F-2 Power:1,244hp Maximum speed:650km/h Armament:Machine guns x2 20mm cannon x1.

abzuschießen. Die Yak-Serie, deren Produktion bis zum Ende des 2. Weltkriegs eine Rekordzahl von 36.737 Flugzeugen erreichte, war das Meisterstück und der absolute Superstar der sowjetischen Luftwaffe.

(Data) Besatzung:1 Länge:8.5m Spannweite:9.2m Höhe:2.4m Triebwerk:Klimov M-1050F-2 Leistung:1.244PS Höchstgeschwindigkeit:650km/h Waffenausrüstung:zwei Maschinengewehre und eine 20mm-Kanone.

nombre record de 36.737 exemplaires jusqu'à la fin de la seconde guerre mondiale, était le chef d'oeuvre des avions de combat de l'Union Soviétique. (Données) Equipage:1 Longueur:8.5m Envergure:9.2m Hauteur:2.4m Moteur:Klimov M-1050F-2 Puissance:1224chevaux, Vitesse maximum: 650km/h Armement: Mitrailleuses x2, 20mm Canon x1.

cedenti di 36.737 aerei fino alla fine della seconda guerra mondiale, era l'aereo da combattimento capolavoro dell'Unione Sovietica. (Caratteristiche) Equipaggio:1 Lunghezza:8.5m Larghezza:9.2m Altezza:2.4m Motore:Klimov M-1050F-2 Potenza:1.244cavalli Velocità massima:650km/h Armamenti:Mitragliatrice x2 cannone da 20mm x1.

alcanzó el imprevisto número de 36.737 aviones hasta finales de la Segunda Guerra Mundial, fue el caza principal de la Unión Soviética.

(Datos) Tripulación:1 Longitud:8.5m Anchura:9.2m Altura:2.4m Motor:Klimov M-1050F-2 Potencia:1.244 caballos vapor Velocidad máxima:650km/h Armamento:2 ametralladoras 1cañón de 20mm.

的傑作戰鬥機。

《諸元》

乗員：1人、全長：8.5公尺、全幅：9.2公尺、全高：2.4公尺、引擎：克利莫夫M-105PF-2、輸出：1,244馬力、最大速度：650公里/小時、裝備：12.7公厘機機槍2門、20公厘機機砲1門。

(株)長谷川製作所 静岡県焼津市八幡1193-2 〒425
TEL 054-628-8241

HASEGAWA SEISAKUSHO CO., LTD.

1193-2 Yagusu, Shizuoka, 425 Japan

©PRINTED IN JAPAN.1991.11(P)

1

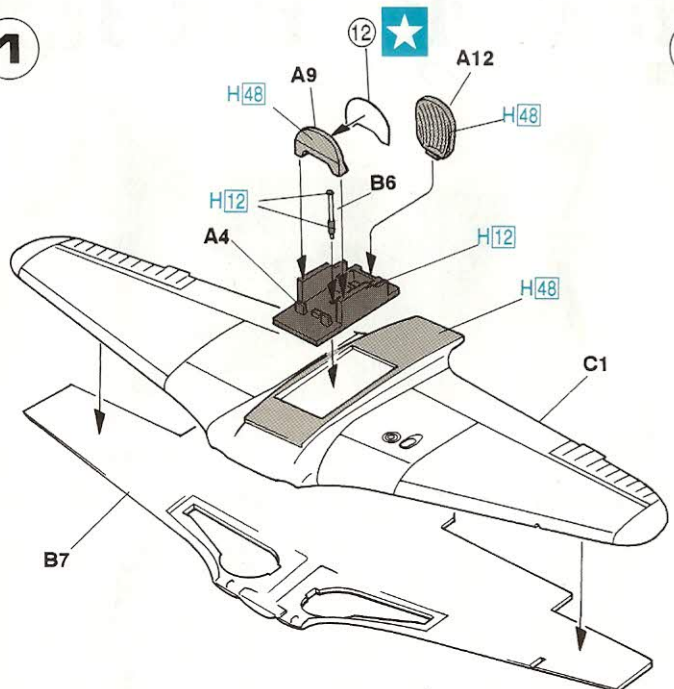

2

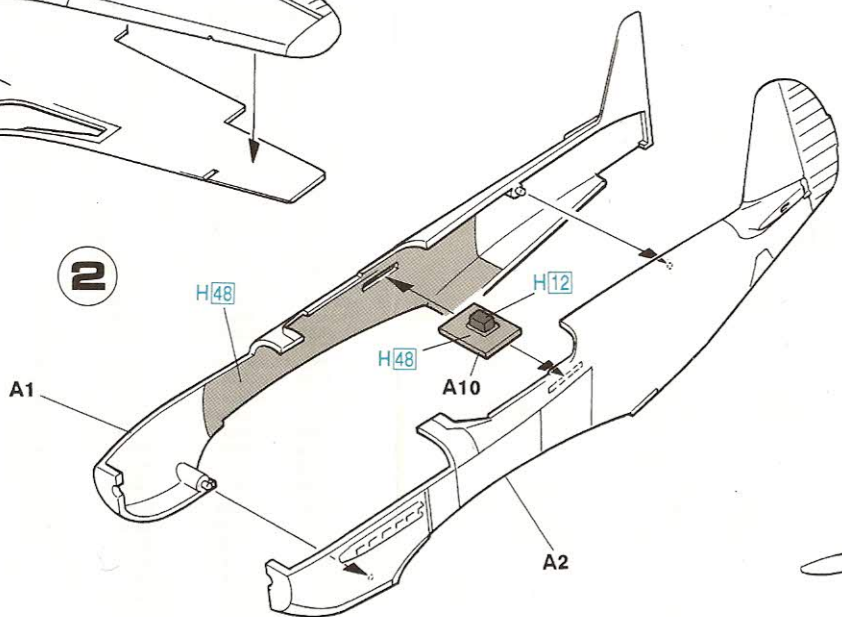

3

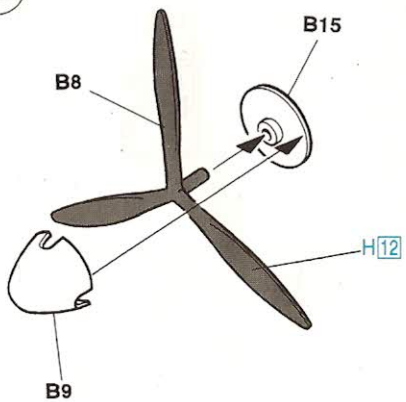

4

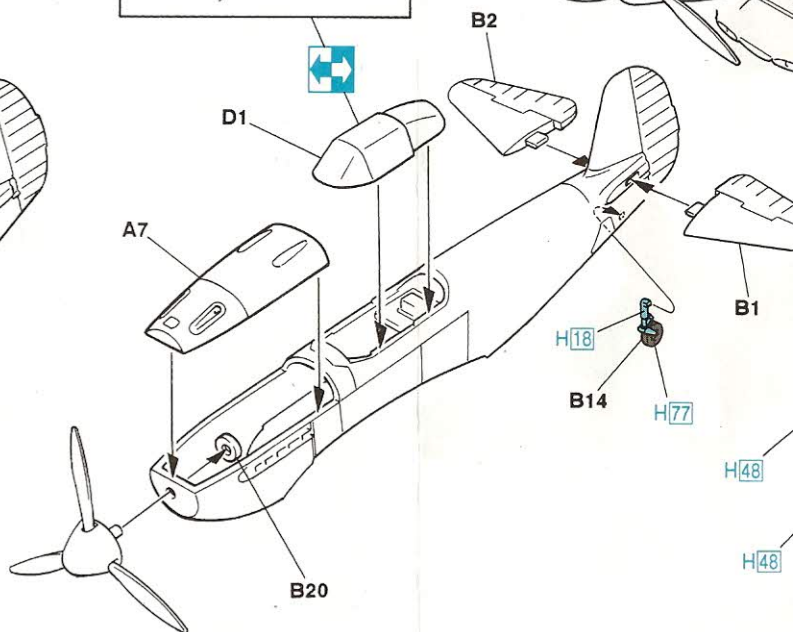
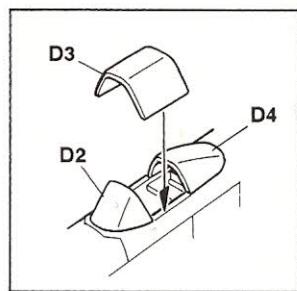

5

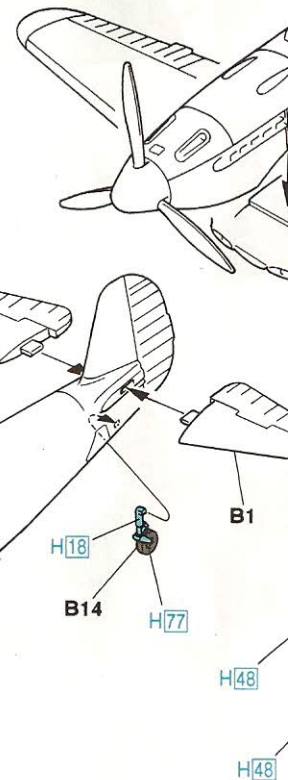

どちらかを選んでください
 OPTIONAL
 NACH BELIEBEN
 FACULTATIF
 FACOLTATIVO
 OPCIONAL
 可以选择採用



デカールをはってください
 APPLY DECAL
 HIER ABZIEHBILD
 APPLIQUER DECALCOMANIE
 APPLICARE DECALCOMANIE
 PONER CALCOMANIA
 貼上水印紙

塗料指定のH[]はグンゼ産業・水性ホビーカラー、■はMr.カラーの番号です。
 このキットには接着剤は入っていませんので別にお求めください。

H[] in painting indication is the number of Gunze Sangyo Aqueous Hobby Color, while ■ is that of Mr. Color. Glue is not included in this kit.

H[] nella indicazione della pittura è il numero della Gunze Sangyo del colore ad acqua per Hobby, mentre ■ è quello di Mr. Color. La colla non è inclusa nella scatola di montaggio.

H[] en indicaciones de pintado. Este es el número de Gunze Sangyo Aqueous Hobby Color, mientras ■ es el de Mr. Color. El pegamento no está incluido en el kit.

H[]這個著色指示是代表都是出品水性模型漆的編號，而■則代表都是出品的樹脂系模型漆的編號，這份零件並沒有包括膠水。

H[3]	3	レッド	RED	ROT	ROUGE	ROSSO	ROJO	紅色
H[5]	5	ブルー	BLUE	BLAU	BLEU	BLU	AZUL	藍色
H[8]	8	シルバー	SILVER	SILBER	ARGENT	ARGENTO	PLATA	銀色
H[11]	62	つや消しホワイト	FLAT WHITE	MATTWEISS	BLANC MAT	BIANCO OPACO	BLANCO MATE	啞白色
H[12]	33	つや消しブラック	FLAT BLACK	MATTSCHWARZ	NOIR MAT	NERO OPACO	NEGRO MATE	啞黑色
H[18]	28	黒鉄色	STEEL	STAHL	ACIER	ACCIAIO	ACERO	黒鐵色
H[48]	52	初-グレー(フィールドグレー(2))	FIELD GRAY (2)	FELDGRAU (2)	GRIS DES TROUPES ALLEMANDES (2)	GRIGIO CAMPO (2)	GRIS COMPAÑIA (2)	田灰色(2)
H[51]	11	ガールグレー	LIGHT GULL GRAY	LIGHT GULL GRAY	LIGHT GULL GRAY	GRIGIO CABBIANO CHIARO	GRIS GAVIOTA CLARO	淺海鷗灰色
H[67]	20	RLM ライトブルー-65	RLM LIGHT BLUE 65	RLM HELLBLAU 65	RLM BLEU CLAIR 65	BLU CHIARO RLM 65	AZUL PALIDO RLM 65	RLM 淺藍色65
H[76]	61	焼鉄色	BURNT IRON	GEBER, EISEN	FER BRULÉ	FERRO BRUCIATO	HIERRO BRUNIDO	燒鐵色

4

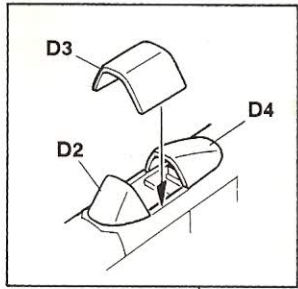

5

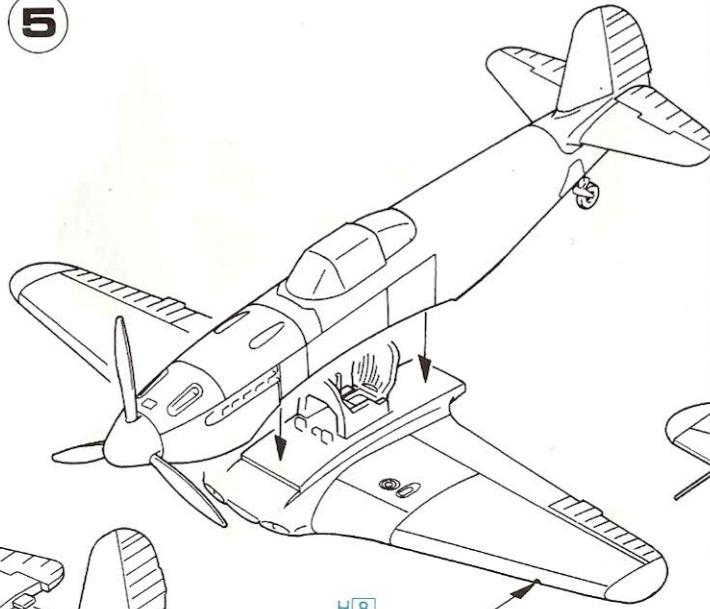

7

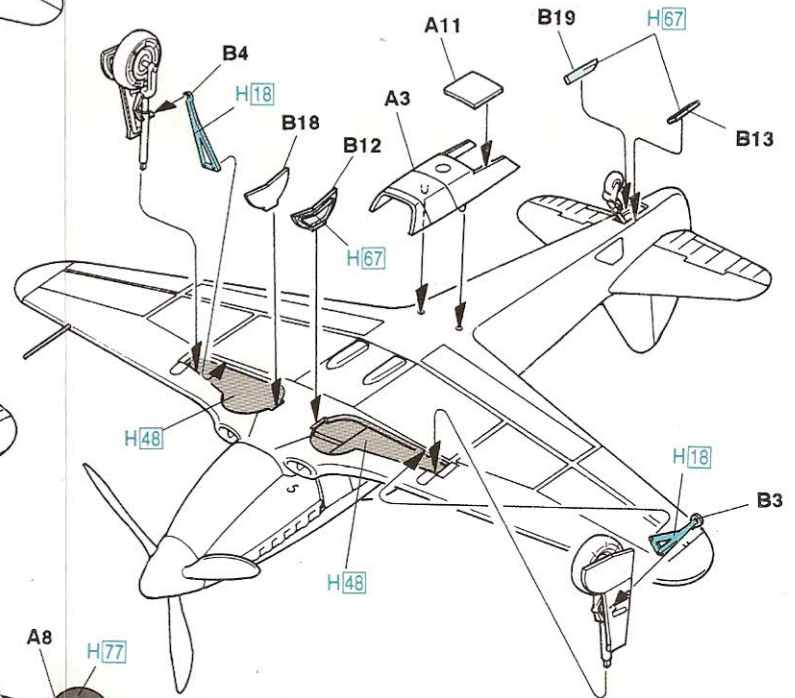

6

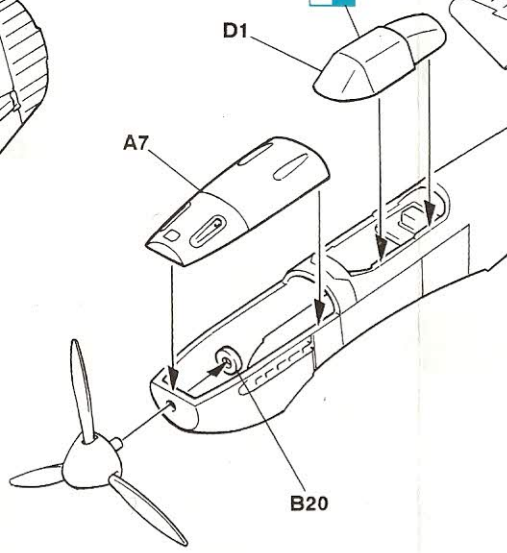
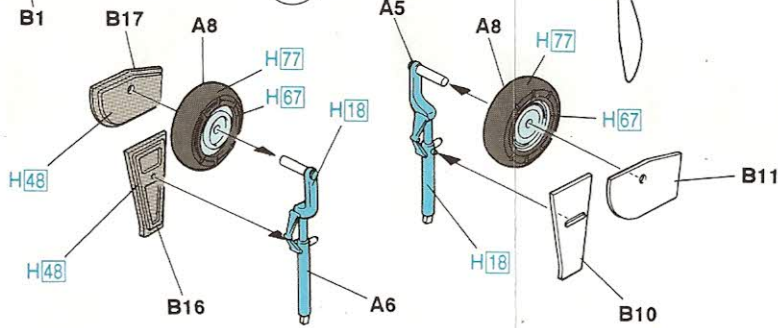

	ROUGE	ROSSO	ROJO	紅色
	BLEU	BLU	AZUL	藍色
R	ARGENT	ARGENTO	PLATA	銀色
WEISS	BLANC MAT	BIANCO OPACO	BLANCO MATE	啞白色
SCHWARZ	NOIR MAT	NERO OPACO	NEGRO MATE	啞黑色
	ACIER	ACCIAIO	ACERO	黑鐵色
GRAU (2)	GRIS DES TROUPES ALLEMANDES (2)	GRIGIO CAMPO (2)	GRIS COMPAÑIA (2)	田灰色 (2)
GULL GRAY	LIGHT GULL GRAY	GRIGIO CABBIANO CHIARO	GRIS GAVIOTA CLARO	淺海鷗灰色
ELLBLAU 65	RLM BLEU CLAIR 65	BLU CHIARO RLM 65	AZUL PALIDO RLM 65	RLM淺藍色65
R, EISEN	FER BRULÉ	FERRO BRUCIATO	HIERRO BRUÑIDO	燒鐵色

H77	タイヤブラック	TIRE BLACK	REIFENSCHWARZ	NOIR DE PNEU	NERO PNEUMATICO	NEGRO NEUMATICO	胎黑色
H90	47 クリアーレッド	CLEAR RED	ROT, REIN	ROUGE CLAIR	ROSSO CHIARO	ROJO CLARO	透明紅色
H93	50 クリアーブルー	CLEAR BLUE	BLAU, REIN	BLEU CLAIR	BLU CHIARO	AZUL CLARO	透明藍色

Marking & Painting

Markierungen und Bemalung Decoracion y Pintura
 Decoration et Peinture 標貼及著色指示
 Marchio & Pittura

マーキング及び塗装図

1 第303戦闘機師団 ツァカーロフ中將司令官機 1944年4月
 303IAP Maj. Gen. G. N. Zakharov Apr. 1944

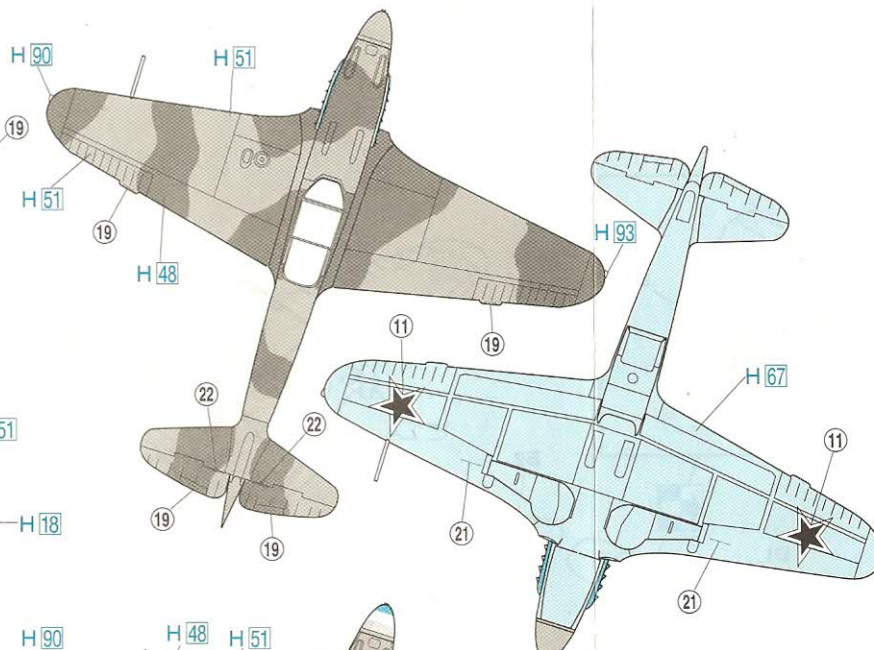
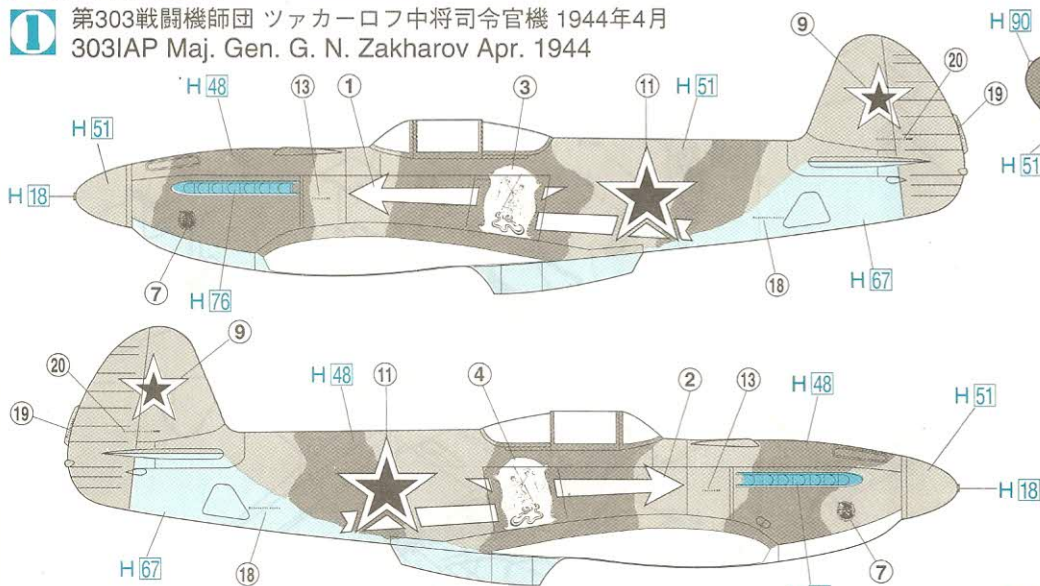

2 ノルマンディー・ニエマン所属 マルセル・アルベール大尉乗機 1944年
 Normandie Niemen Cap. Marcel Albert 1944

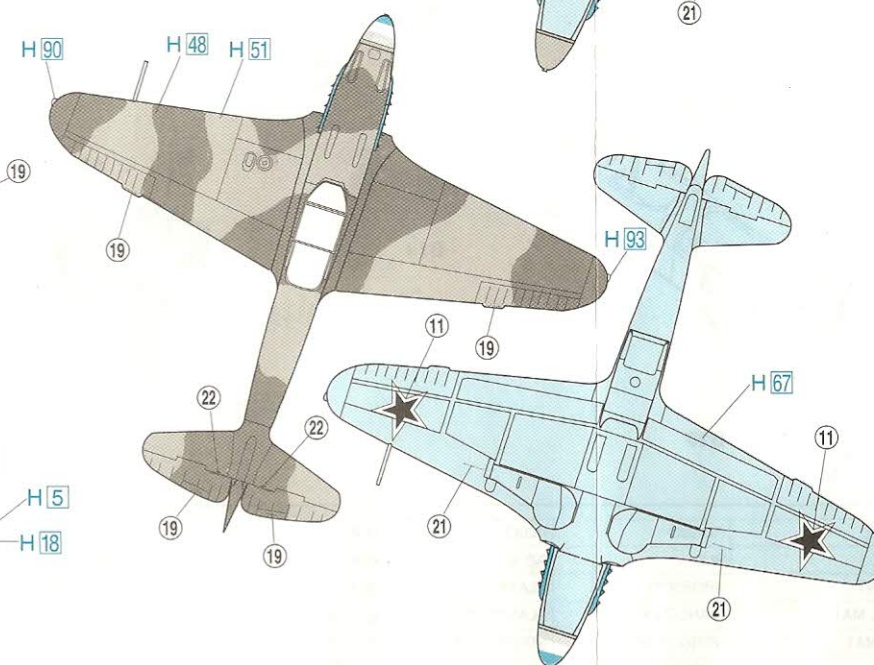
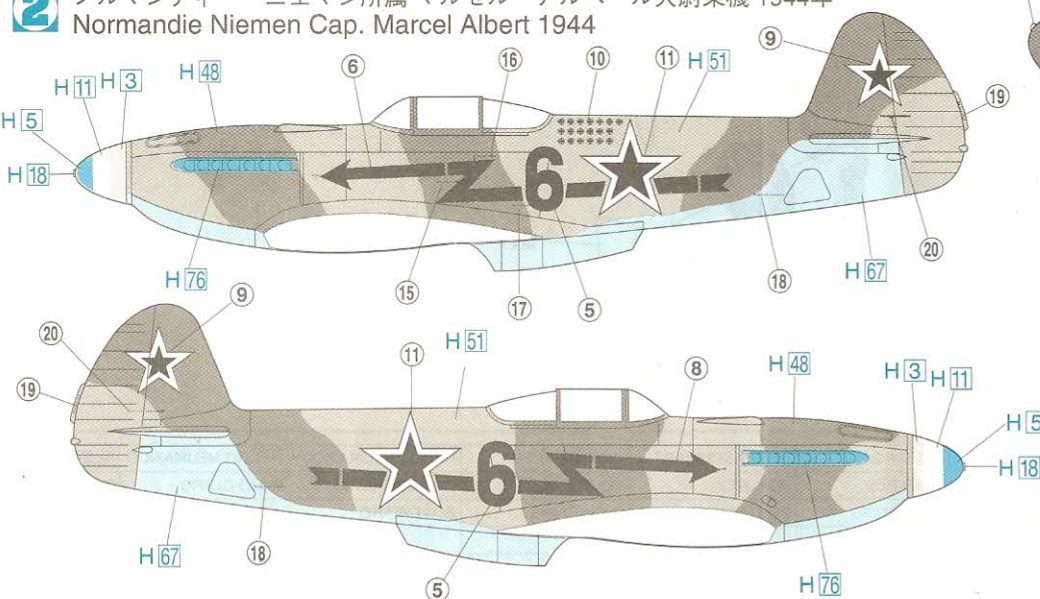

CAUTION: NOT SUITABLE CHILDREN UNDER 3 YEARS.
 CONTAINS SMALL PARTS.

NICHT FÜR KIDER UNTER 36 MONATEN
 ENTHÄLT KLEINE TEILE.

ATTENTIE: NIET GESCHIKT VOOR KINDEREN TOT 4 JAAR.
 BEBAT KLEINE ONDERDELEN.

ATENCION: NO ES CONVENIENTE PARA NIÑOS MENORES DE 3
 AÑOS. CONTIENE PIEZAS PEQUEÑAS.

ΠΡΟΣΟΧΗ: ΚΑΤΑΛΗΛΟ ΓΙΑ ΠΑΙΔΙΑ ΑΝΩ ΤΩΝ ΤΡΙΩΝ ΕΤΩΝ
 ΠΕΡΙΕΧΕΙ ΜΙΚΡΑ ΤΕΜΑΧΙΑ

ATTENTION: CE PRODUIT NE CONVIENT PAS A UN ENFANT DE
 MOINS DE 36 MOIS. EN RAISON DES PIÈCES DE PETITE
 DIMENSION CONTENUES.

ATTENCIONE: PRODOTTO NON ADATTO AI BAMBINI DI ETÀ
 INFERIORE AI 36 MESI. CONTIENE PICCOLE PARTI.

ATENÇÃO: IMPRÓPRIO PARA CRIANÇAS COM MENOS DE 3 ANOS.
 CONTÉM PEÇAS PEQUENAS.

FORSIGTIG! IKKE EGNET TIL EGNET TIL BØRN SOM ER MINDRE END 3 ÅR.
 INDEHOLDER SMÅ DELE.

Yakovlev Yak-3 "RUSSIAN GUARDS"

AP113 1:72 ヤコブレフ YAK-3 "ロシアン ガーズ"

Marking & Painting

マーキング及び塗装図

Markierungen und Bemalung
Decoracion y Pintura
Décoration et Peinture
Marchio & Pittura

1 1994年バルチック海方面司令官機 COMMANDER OF FIGHTER UNIT OF BALTIC SEA AREA. 1994

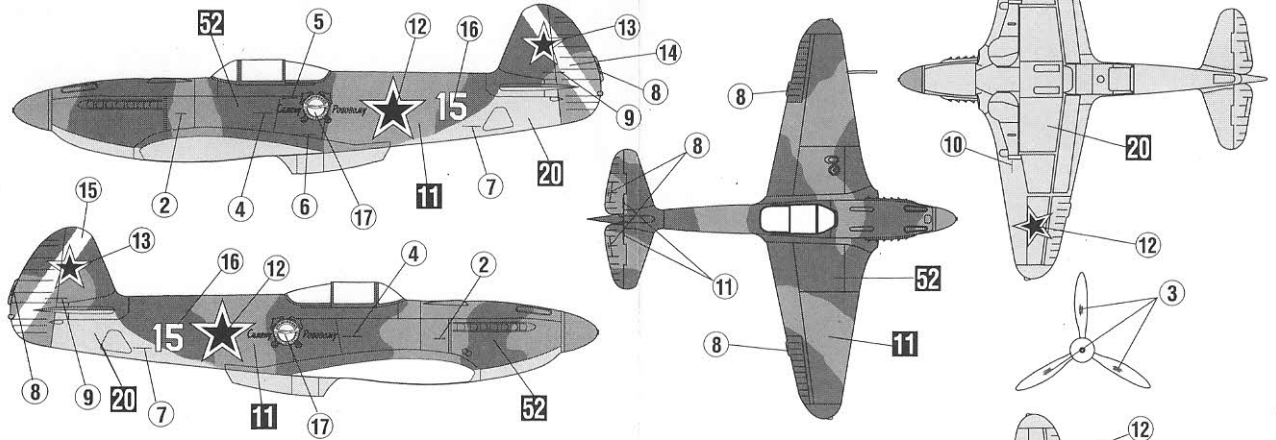

2 ロシア防空隊 RUSSIA GURD REGIMENT

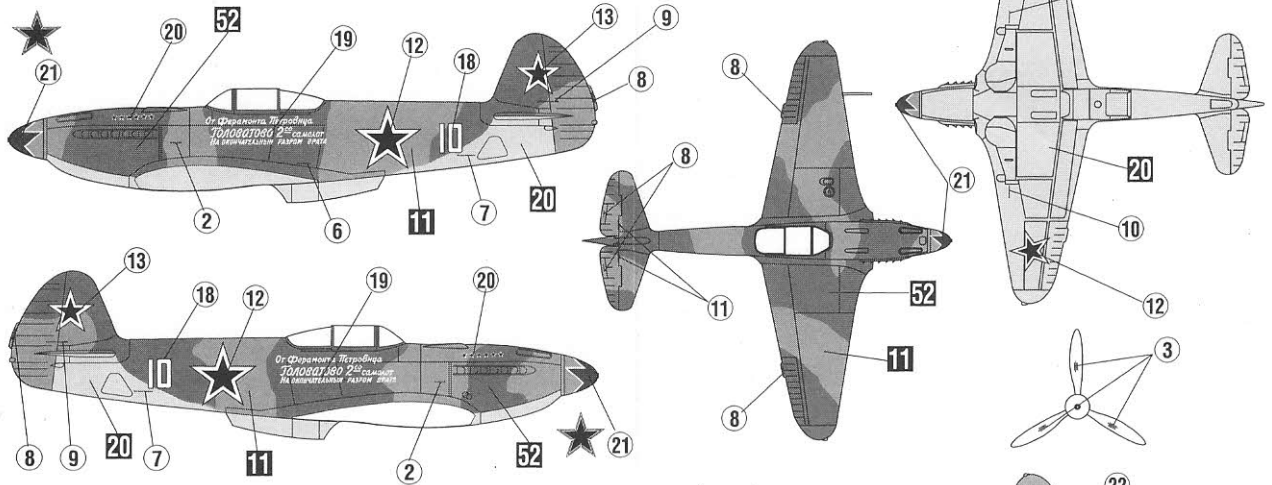

3 JAK-3 114.FIGHTER REGIMENT 236.AVIATION DIVISION (1945)

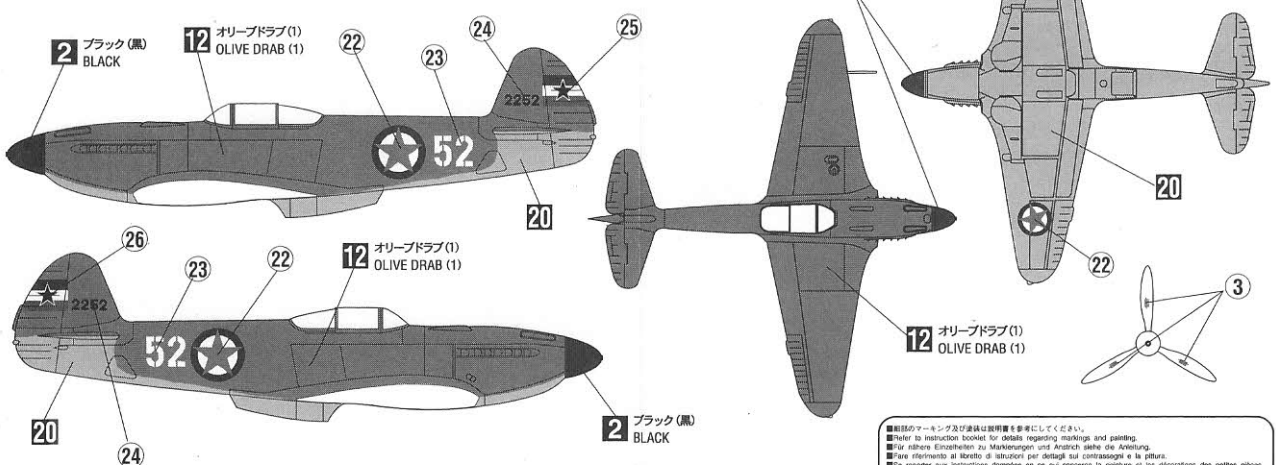

■組立のマーキング及び塗装は説明書に準拠してください。
■Refer to instruction booklet for details regarding marking and painting.
■Für weitere Einzelheiten zu Markierungen und Anstrich siehe Anleitung.
■Vare riferimenti al libretto di istruzioni per dettagli sul contrassegnare e la pittura.
■De motiver aux instructions données en ce qui concerne la peinture et les décorations des cellules peints.
■Para más detalles respectivo a las marcas y la pintura, refiérase al manual de instrucciones.
■組立の標記と塗色、説明書参照。