

MESSERSCHMITT  
**Bf 109 F-4/Trop**  
*Hans-Joachim Marseille*

メッサーシュミットBf109F-4/Trop “マルセイユ”



### ■アフリカ戦線の発端

ドイツ第三帝国が西ヨーロッパを着々と侵攻し、既に大陸派遣のイギリス軍はダンケルクから撤退、フランスも降伏間近となった1940年6月10日、イタリアもイギリス・フランスに対し宣戦を布告した。イタリア陸軍はフランス国境を越え数カ所の拠点を占領。空軍は自国南部シチリア島のさらに南、自国の植民地であるリビアとの間に浮かぶイギリス領マルタ島に空爆を開始した。9月には在リビアのイタリア軍は国境を越え、既に小競り合いを始めていたイギリス軍が駐留するエジプト(独立国ではあったがイギリスによる間接統治がおこなわれていた)に攻め込んだ。

遡ること1936年、イタリアは既に植民地としていた東アフリカのエリトリアとソマリアに挟まれる独立国エチオピアに侵攻、この3国を併合しイタリア領東アフリカとした。加えてその直後に起こったスペイン内乱にも介入し、本国の経済力と共に兵力も疲弊していた。とはいえ、独裁者として後輩のはずのヒトラーが39年9月にポーランドに侵攻し支配を拡大する中で、最初は「非交戦国にとどまる」として中立を表明していたイタリア首相ムソリーニも、自らの支配地を広げるためドイツと共に戦争を押し進める事が得策と判断したのである。

しかしながら、士気は高いが装備・兵力に乏しいイタリア軍は降伏間際のフランス軍との戦闘でも大きな損害を出す。続くエジプトではイギリス軍の戦略的撤退によりエジプト領内約100kmまで侵攻しシディ・バラニを占領したもののムソリーニはギリシャ、果ては東インドのイギリス領ソマリランドへも貴重な兵力を分散して投入。40年11月には見るに見かねたヒトラーがシチリア島に空軍部隊を派遣し協力するが、イギリス陸軍は12月9日からエジプトでの反撃を開始。さらにリビア領深くまで追撃されたイタリア軍は大損害を追い、翌年1月にはアフリカから駆逐されかねない状態となっていた。



FL5 Bf 109 F-4/Trop P1

この大失態に業を煮やしたヒトラーは、後に「砂漠の狐」と呼ばれるロンメル將軍率いるドイツ・アフリカ軍団(DAK)の派遣を決定。41年2月にリビア・トリポリに送り込んだ。ここからドイツ第三帝国による「アフリカ戦線」が始まっていった。

### ■アフリカ戦線のBf109

すでにメッサーシュミットBf 109Eをシチリアに派遣していた空軍も、DAKが快進撃でトブルクを包囲した4月には、その西方10キロ程にあるガザラ飛行場に第27戦闘飛行隊を進出させた。

北アフリカに従事したBf 109は当初E-4あるいはE-7型であるがこれらはすべて「Trop」と呼ばれる熱帯仕様となっていた。とはいえ機体自体には大きな仕様変更はなく、不時着時のサバイバルキットや小銃を追加装備するが、外見上一目でそれと判別できるのは機首左のエアインタークに設けられたサンドフィルターである。

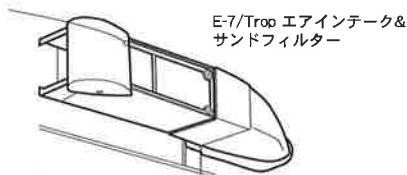

E-7/Trop エアインターク&サンドフィルター

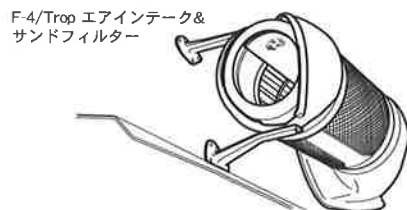

F-4/Trop エアインターク&サンドフィルター

このサンドフィルターは特に緻密な触媒が内包されていたということではなく、機体に対して横方向となるメッシュまたは後方スリットとなったフィルター部から空気を導入し、プロペラ直後から舞い込む砂の流入を防いでいる。もちろん、常時空気の流量が制限されてはエンジン出力も上がらないので、先端部はコックピットからの操作で開閉可能になっている。ちなみにこのサンドフィルターは、砂埃が舞う夏季の東部戦線でも後に重用された。

アフリカ戦線のE/Trop型は1941年秋までに機種をF-4/trop型に改変され、クレタ島周辺を含む一進一退の空戦を展開し続けた。

(裏に続く)

## ■ ハンス＝ヨアヒム・マルセイユ

大戦中のドイツ国民だけでなく、戦後に映画化されるなど後世にも知名度の高いドイツ空軍のエースであった「アフリカの星」こと、ハンス＝ヨアヒム・マルセイユは1919年12月にベルリンで生まれた。18才で空軍に入隊しバトル・オブ・ブリテンでは士官候補生として参戦し7機を撃墜。北アフリカに赴任するまでに既にエースの仲間入りをしていた。

その技量はともかく彼の素行の悪さには当時の上官も手を焼いた様であるが、1941年2月に北アフリカに向かう第27戦闘航空団に転属した際、新しい指揮官が彼の戦闘機パイロットとしての資質を尊重し、加えて厳しいアフリカでの環境と戦況が厳しい軍規を緩みがちにしたことが幸いし、自分の流儀を通せることからそのエースたる資質を開花させていく。徐々に撃墜数が増えた8月末、空軍最古参の少尉候補生(以前の素行が祟っていたのか)は少尉に任官した。

彼の撃墜記録は9月にBf 109 F-4へ機種変更の後徐々に伸びていく。総撃墜数が50機に達しようとした頃、同僚に「やっと空戦のコツが判ってきた」と告げている。

これこそが彼の神業とも言える射撃術となる操縦技術と見越し射撃(移動する目標の未来位置を3次元的に予測して照準・発砲する)であり、驚くほどの少ない弾丸数と、驚くほどのハイペースでその後も撃墜を重ねていくのである。

42年2月21日には通算50機撃墜(22日付で騎士鉄十字章受勲)、6月3日に75機撃墜(6日に柏葉騎士鉄十字章受勲)、17日には101機撃墜(18日にベルリンで剣付柏葉騎士鉄十字章を受勲。2ヶ月の休暇後、帰路イタリアでムソリーニよりイタリア最高の勲章である黄金勲章を受勲)。9月1日には3回の出撃で17機を撃墜、うち3回目の出撃では約10分間で5機を撃墜する。さらに翌日には126機目を撃墜しダイヤモンド剣付柏葉騎士鉄十字章の受勲を通過されるなど伝説を重ねていく。

さらに2週間通算151機を撃墜。9月16日にはドイツ空軍最年少の大尉となる。

1942年9月30日、真新しいBf 109 G-2に登場し通算387回目の出撃をした彼に悲劇が襲う。会敵のないまま帰路についた彼の機体はトラブルを起こしコックピットに煙が充満、彼は機から脱出を試みるが運悪く垂直尾翼に接触、意識を失った彼の体からは



パラシュートが開かず地上に激突死した。総撃墜数158機(内アフリカ戦線での撃墜数151機)、伝説のエースパイロットの、実に不幸な最期であった。

## ■ その後の北アフリカ

彼の死はアフリカ戦線のターニング・ポイントと重なった。彼を賞賛していたロンメル将軍率いるDAKはこの翌月におこなわれたエル・アラメインでの決戦に敗れ、以後二度と攻勢に出られるまま徐々に西方へと追いつめられた。翌43年3月始めにロンメルは病氣療養のため本国に帰還。DAKとイタリア軍の残存兵力は5月12日にチェンジアで降伏する。

空軍はなおシチリアを拠点として地中海対岸の連合軍と対峙したが、7月10日より連合軍はシチリア島に上陸。7月末には全ての戦闘機隊はドイツまたはイタリア本国に撤退することとなり、8月17日までに同島全土が連合国の手に落ちる。イタリア・ムソリーニの失脚は間近であった。

### 作る前にお読みください

- 組み立てを始める前に本説明書の全ての工程に目を通し、加工部分や前後の工程との兼ね合いなどを確認した後に組み立てをおこなってください。
- このキットはエンジンカバーを開けてエンジンが見える状態でも作ることができます。どちらの状態で作るかを決めてから作業に入ってください。
- 組み立てには模型用ニッパー、カッター、模型用ヤスリをご用意ください。またプラスチックモデル専用の塗料・接着剤も別にお買い求めください。
- 小さなパーツの取り付けにはピンセットを使い慎重に作業してください。
- 各部の塗装はGSIクレオスMr.ホビーカーラーの番号を□内の数字で、続けて色名を表示しています。水性ホビーカーラーやタミヤカラーをご使用の場合はカラーナンバー対応表を参考にしてください。
- Boxed numbers refer to GSI Creos's "Mr.Color" paint color numbers.

### ▲ 注意

- \*組み立てる前に必ずお読みください。
- \*12才以下の方が組み立てる時は保護者の方もお読みください。

1. 組み立てモデルです。作る前にこの組立説明書をよくお読みください。
2. 部品を取り出した後のビニール袋は、小さな子供が頭から被ったり、飲み込んだりすると窒息の恐れがありますので、破り捨ててください。
3. 部品はきれいに切り取り、切り取った後のクズはゴミ箱に捨ててください。
4. 部品はやむなくとがっている所がありますので使用目的以外は、絶対に遊ばないでください。特に小さいお子様のいる家庭では注意してください。
5. 小さな部品は誤って飲み込まない様にして下さい。特に小さいお子様のいる家庭では注意してください。
6. 部品組み立ての際、ニッパー・ナイフ・ヤスリ等を不用意に取り扱すと、刃先で怪我をする恐れがあります。12才以下の方は保護者の指導のもとに取り扱ってください。
7. 接着剤、塗料を使用する場合は、下記に注意してください。
  - \* 閉めきった室内では使用しないでください。中毒の恐れがあります。
  - \* 火の近くでの使用は絶対にやめてください。引火の恐れがあります。
  - \* 接着剤、塗料は目や口に入れないでください。誤って入れたときはすぐに大量の水で洗い流し、医師に相談してください。
  - \* 工具・接着剤・塗料等を使用する場合は、それぞれの説明書の注意事項をよく読み正しく使用してください。

### ▲ CAUTION

MAKE SURE TO READ INSTRUCTIONS LISTED RIGHT BEFORE ASSEMBLING. ADULT SUPERVISOR SHOULD ALSO READ INSTRUCTIONS WHEN ASSEMBLED BY CHILDREN AGED 12 OR YOUNGER.

THIS BEING AN ASSEMBLY KIT, READ THE INSTRUCTIONS BEFORE ASSEMBLING. TEAR UP AND THROW AWAY THE PLASTIC BAGS CONTAINING KIT PARTS AS CHILDREN MAY SUFFOCATE BY SWALLOWING OR WEARING OVER HEAD. CUT THE PARTS OFF PROPERLY AND THROW WASTE PARTS INTO DUSTBOX AT ONCE. DO NOT PLAY WITH THE PARTS FOR ANY OTHER PURPOSE AS SOME PARTS MAY BE TOO SHARP. MORE CAUTION AND CARE NEEDED FOR FAMILIES WITH INFANTS. DO NOT SWALLOW ANY PARTS AND CUT-OFF CHIPS. KEEP AWAY FROM REACH OF CHILDREN. WRONG OR CARELESS USAGE OF NIPPER, CUTTER, FILE, ETC. MAY HURT THE ASSEMBLER. BE CAUTIONS AS FOLLOWS WHEN USING ADHESIVES AND/OR PAINTS: \*DO NOT USE IN CLOSED ROOM TO AVOID POISONING/TOXIC. \*DO NOT USE NEAR FIRE TO AVOID FLAMMABILITY. \*DO NOT PUT ANY ADHESIVES AND/OR PAINTS INTO MOUTH AND EYE IF MISTAKENLY PUT INTO. WASH OUT PROMPTLY WITH FULL WATER AND CONSULT A DOCTOR. USE TOOLING, ADHESIVE, PAINTS, BATTERIES ETC, PROPERLY AFTER CAREFUL READING OF INSTRUCTIONS GIVEN IN EACH HANDLING MANUAL.

↑ ↓  
接着します  
Glue  
Kleben  
Coller



穴を開けます  
Make a hole  
Loch bohren  
Faire un trou



接着しません  
Don't glue  
Nicht kleben  
No pas coller



切り取ります  
Remove  
Entfernen  
Enlever



○数字で指示した水転写デカールを貼ります  
Number of decal to soak and apply  
Abziehbild in Wasser einweichen und anbringen  
Mouiller et appliquer les décalcomanies



どちらか選びます  
Optional  
Wahlweise  
Facultatif

# 1 コクピットの組み立て

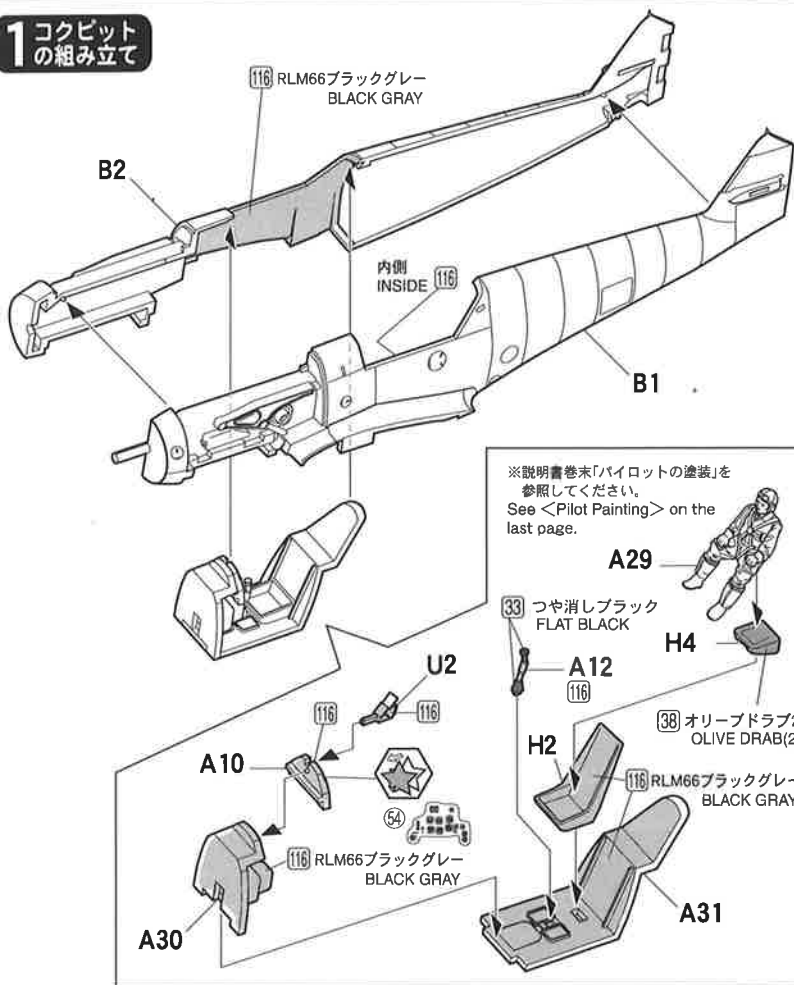

# 2 機首の組み立て

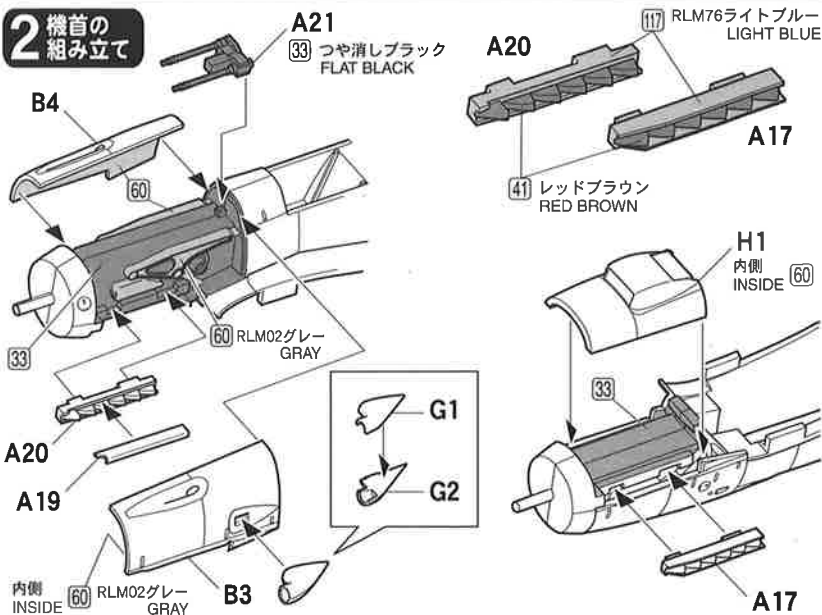

### 3 翼の組み立て

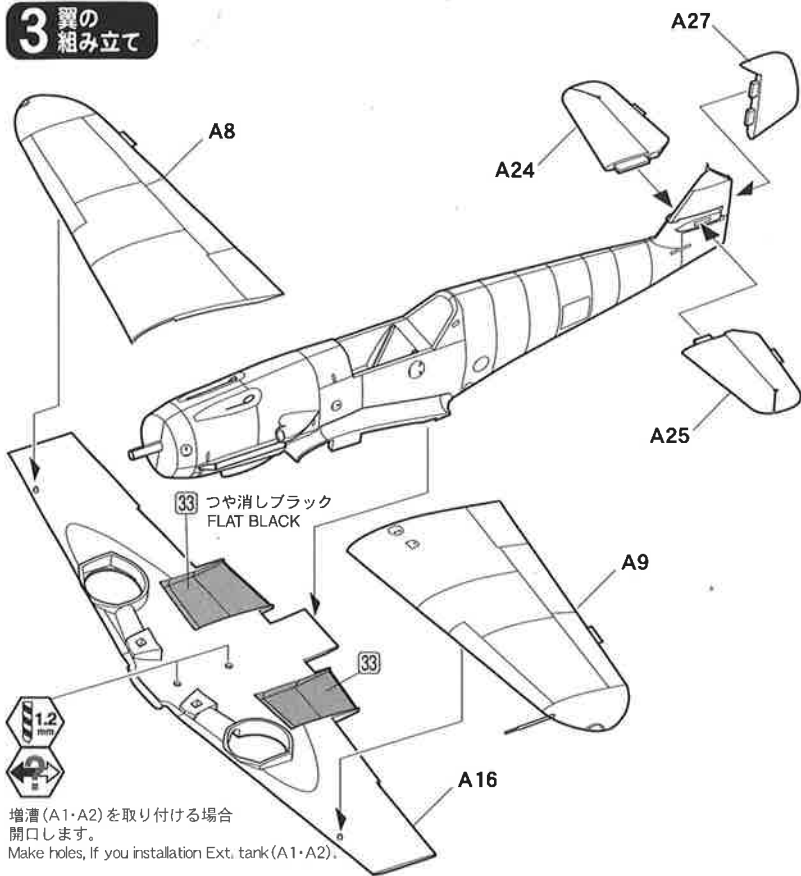

### ●塗装ガイド Painting

ここまで組み立てた段階で、機体全体の塗装をします。スプレー・エアブラシ等の吹き付け塗装の際は、すでに塗装した箇所をマスキング(覆い隠し)してください。

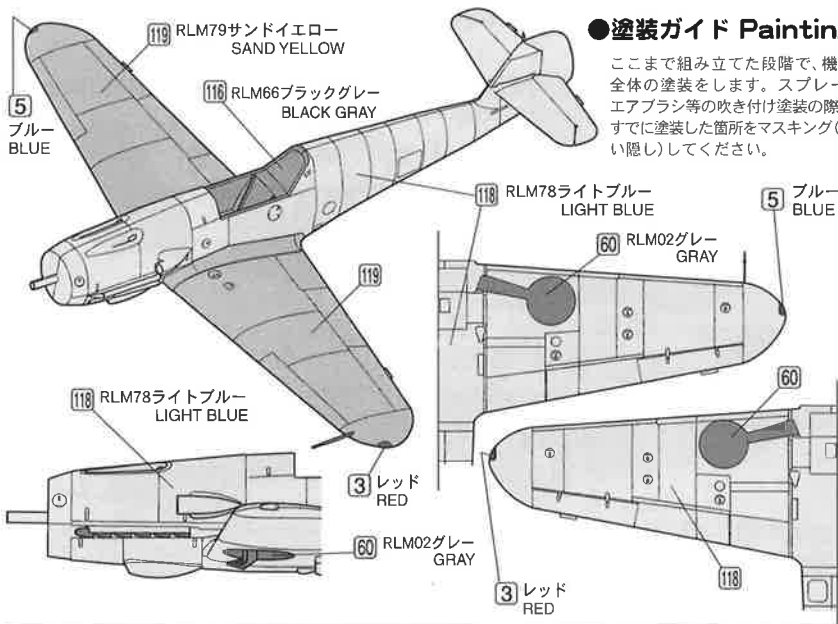

### 4 主脚と増槽の組み立て

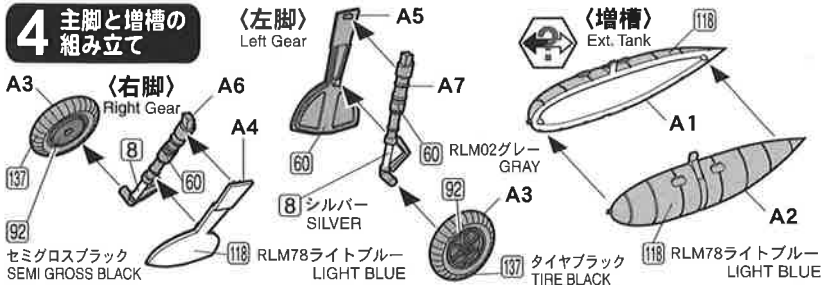

## 5 下面各部品の取り付け

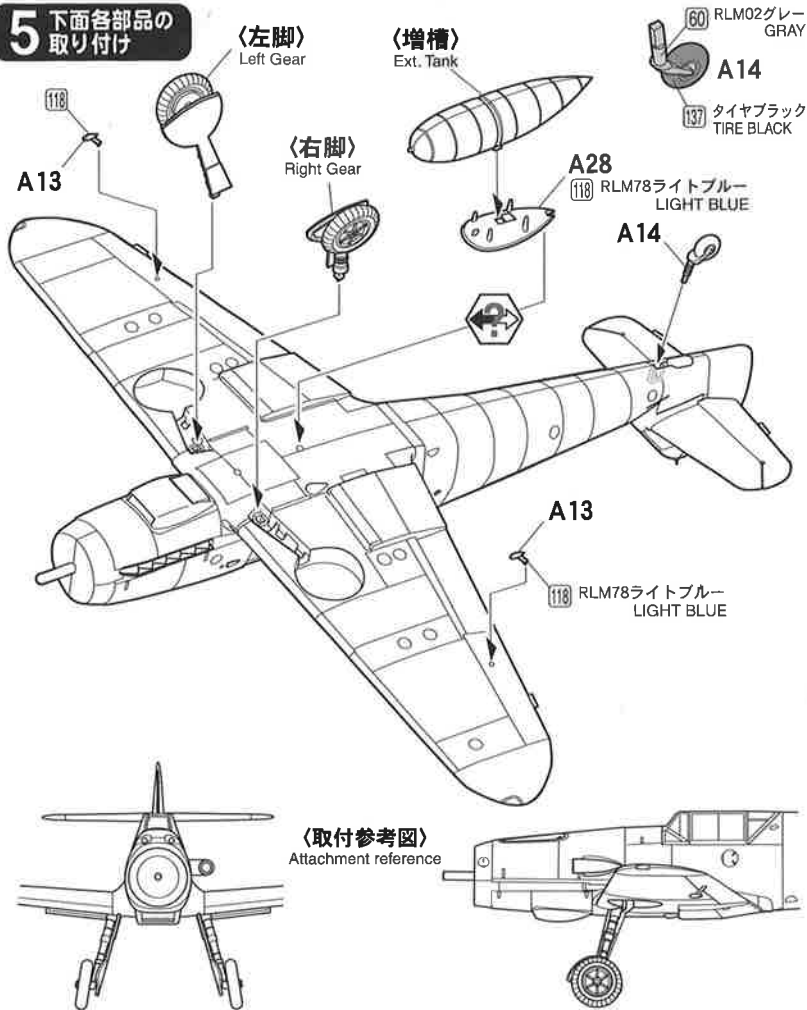

## 6 プロペラと風防の取り付け

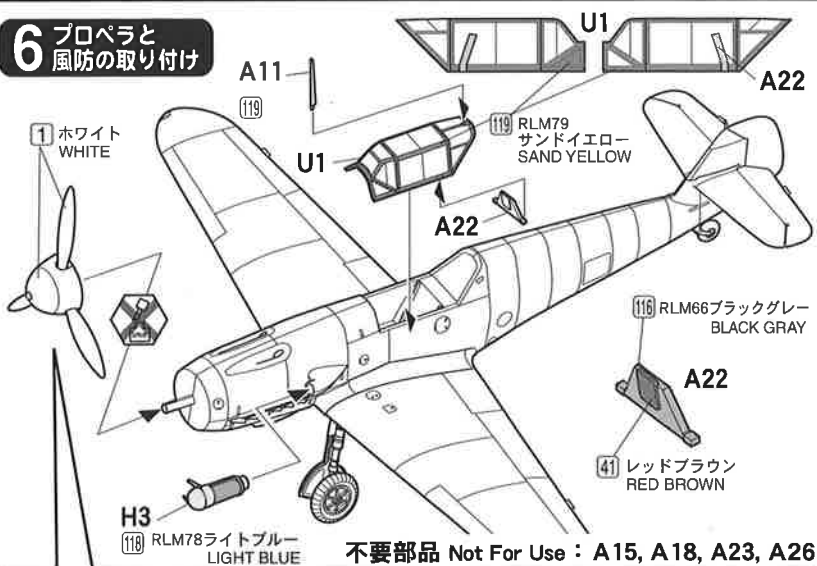

塗装とマーキング ①②③  
 Painting & Marking ①②③

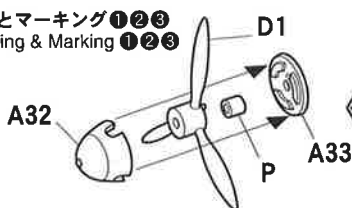

塗装とマーキング ④  
 Painting & Marking ④

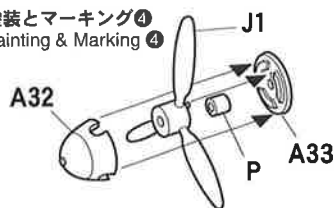

# 塗装とマーキング

## Painting & Marking Bemalung und Markierungen

●各部の塗装はGSIクレオスMr.ホビーカラーの番号を□内の数字で、  
続けて色名を指示しています。○で囲まれた数字は付属デカール  
(水転写シール)の番号です。

Boxed numbers refer to GSI Creos "Mr. Color" paint color numbers,  
Circle numbers refer to decal numbers.

塗装例① 第27戦闘航空団第3中隊 ハンス＝ヨアヒム・マルセイユ少尉機 1942年  
3./JG 27 Lt. Hans-Joachim Marseille 1942

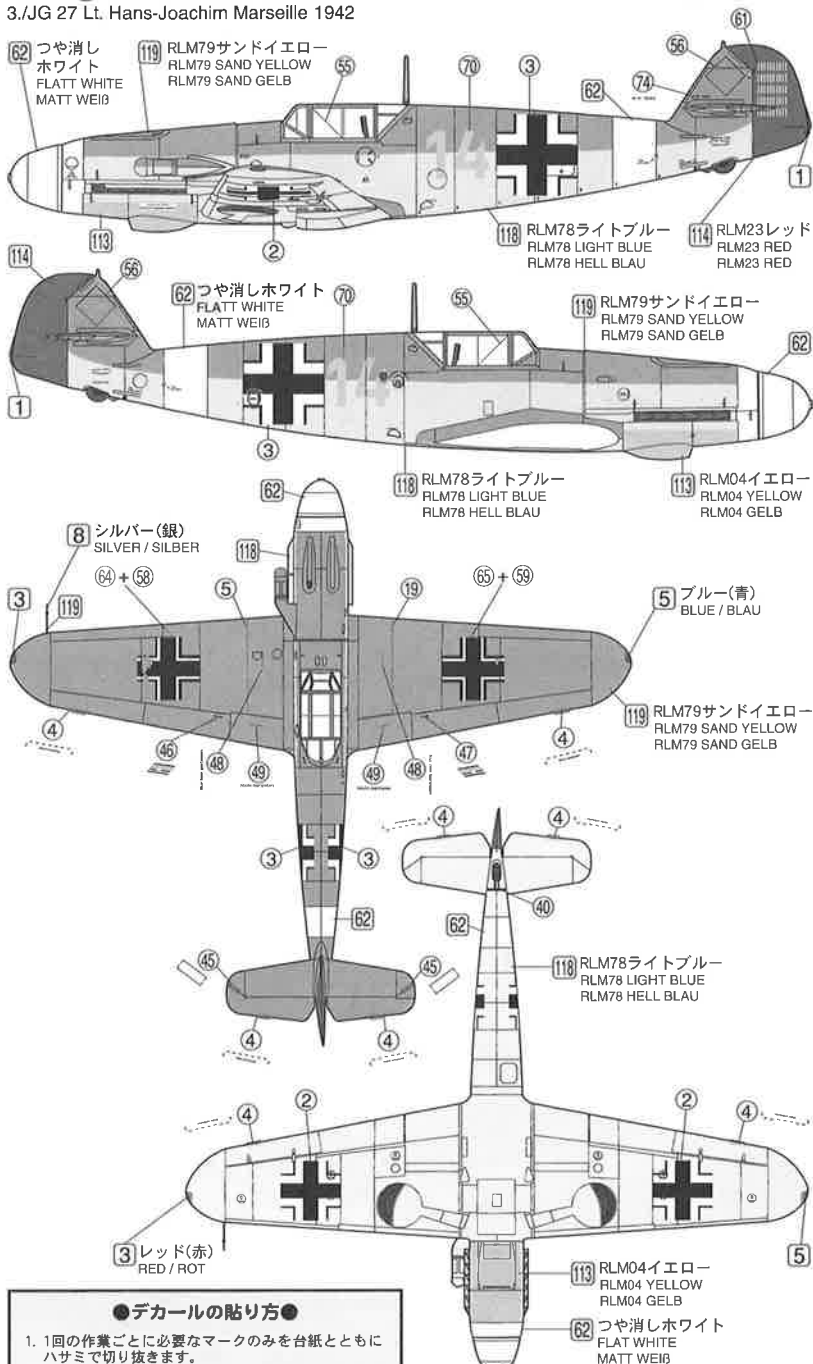

不要マーク Not for use  
⑦, ⑪, ⑬, ⑰~⑲, ⑳, ㉑, ㉒, ㉓, ㉔, ㉕, ㉖, ㉗, ㉘, ㉙, ㉚, ㉛, ㉜, ㉝, ㉞, ㉟, ㊱, ㊲, ㊳, ㊴, ㊵, ㊶, ㊷, ㊸, ㊹, ㊺, ㊻, ㊼, ㊽, ㊾, ㊿

### ●デカールの貼り方●

1. 1回の作業ごとに必要なマークのみを台紙とともにハサミで切り抜きます。
2. 切り出したマークを10秒から20秒程度ぬるま湯に浸してから引き上げます。
3. モデルの貼りたい位置にマークを台紙ごと移動し、マークをずらしながらモデルに移します。
4. 濡らした指などでずらしながら正しい位置に動かします。
5. 位置が決まったら柔らかい布や綿棒などを使用し、中心部から気泡と水分を押し出すようにマークを固定します。(力を入れすぎるとマーク全体が移動するので注意)
6. 曲面や表面の彫刻部にマークを密着させたいときは、GSIクレオス社製Mr.マークソフターを使用し、綿棒などで慎重に作業してください。貼ったマークは乾いて固着するまで触れないようにします。(マークソフターの使用方法は製品の取扱説明を参照してください)

### Decal Application

1. Cut off each mark from the decal sheet, and dip the mark into lukewarm water for about 15 seconds.
2. Place the mark in position, and slide it off the base paper and onto the model.
3. Push out excess water and air under mark with the soft damp cloth or cotton sticks.

**塗装例② 第27戦闘航空団第3中隊 ハンス＝ヨアヒム・マルセイユ少尉機 1942年**  
 3./JG 27 Lt. Hans-Joachim Marseille 1942

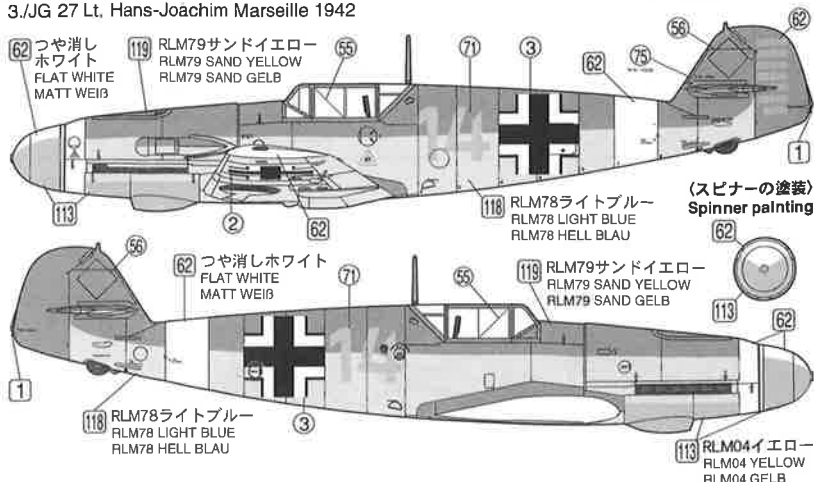

**塗装例③ 第27戦闘航空団第3中隊長 ハンス＝ヨアヒム・マルセイユ中尉機 1942年**  
 Sta.Kap.3./JG 27 Oblt. Hans-Joachim Marseille 1942

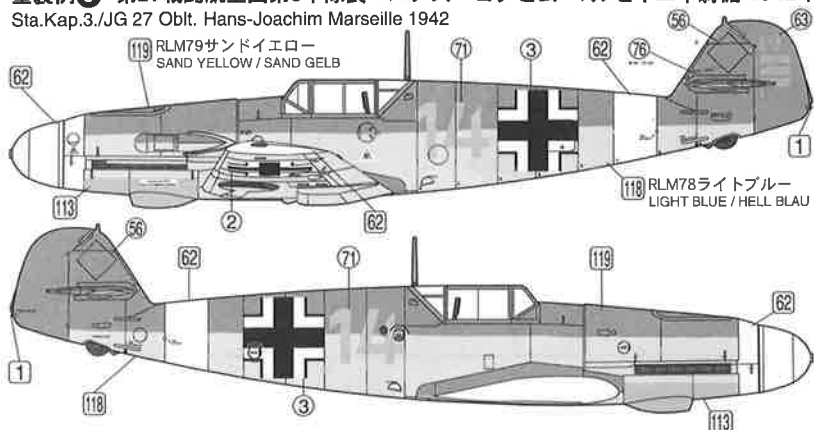

**塗装例④ 第27戦闘航空団第3中隊長 ハンス＝ヨアヒム・マルセイユ大尉機 1942年**  
 Sta.Kap.3./JG 27 Hptm. Hans-Joachim Marseille 1942

※この塗装例のみプロペラ部品は「J」を使用します

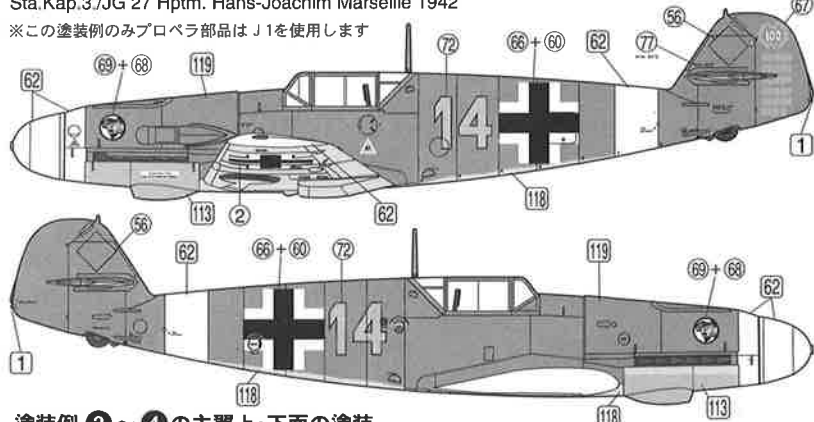

**塗装例②～④の主翼上・下面の塗装**

**②～④ wing marking**

主翼上面 Wing upsideside

RLM79サンドイエロー  
SAND YELLOW / SAND GELB

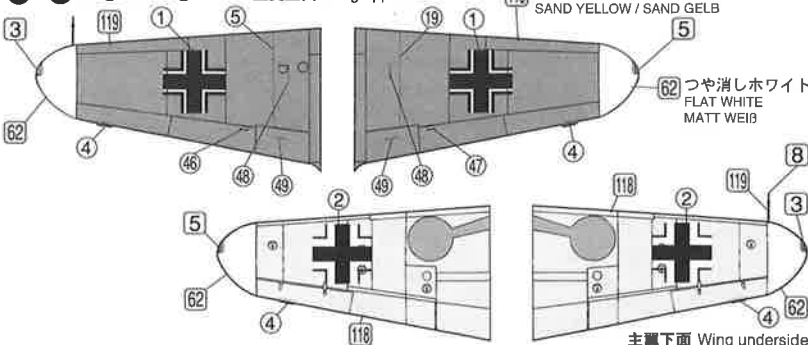

## 《細部マーキング》

### Stencil Markings

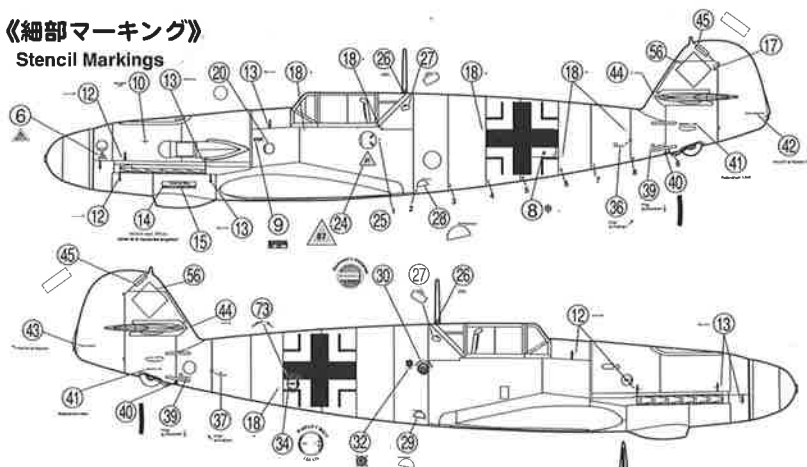

### 《パイロットの塗装》 Pilot Painting

- 51 肌色(フレッシュ)  
FLESH  
FLEISCHFARBE
- 8 シルバー(銀)  
SILVER / SILBER
- 72 ミディアムブルー  
INTERMEDIATE BLUE  
MITTERNACHTS BLAU  
+
- 30 フラットベース  
FLAT BASE  
MATT GRUNDIERUNG



### 《脚柱のマーキング(左右共)》 Gears Marking (Both side)



※近似色での表示です

## カラーナンバー対応表

## Color Correspondence Table

GS1クレオス・Mカラー(口数字)	GS1クレオス・水性カラー	タミヤカラー	ENGLISH	DEUTSCH
C1 ホワイト(白)	H1 ホワイト(白)	X2 ホワイト	WHITE	WEISS
C3 レッド(赤)	H3 レッド(赤)	X7 レッド	RED	ROT
C5 ブルー(青)	H5 ブルー(紺)	X4 ブルー	BLUE	BLAU
C8 シルバー(銀)	H8 シルバー(銀)	X11 クロームシルバー	SILVER	SILBER
C30 フラットベース	H40 つや消し剤	X21 フラットベース	FLAT BASE	MATT GRUNDIERUNG
C33 つや消しブラック	H12 つや消しブラック	XF1 フラットブラック	FLAT BLACK	MATT SCHWARZ
C38 オリーブドラブ(2)	H78 オリーブドラブ(2)	XF62 オリーブドラブ	OLIVE DRAB	OLIVE GRÜN
C41 レッドブラウン	H47 レッドブラウン	XF64 レッドブラウン	RED BROWN	ROT BRAUN
C45 セールカラー	H85 セールカラー	XF55 デッキタン	SAIL COLOR	SEGAL FARBE
C51 肌色(フレッシュ)	H44 はだ色	XF15 フラットフレッシュ	FLESH	FLEISCHFARBE
C60 RLM02グレー	H70 RLMグレー02	XF22+XF49	RLM02 GRAY	RLM02 GRAU
C62 つや消しホワイト	H11 つや消しホワイト	F2 フラットホワイト	FLAT WHITE	MATT WEISS
C72 ミディアムブルー	H42 ブルーグレー	XF50 フィールドブルー	INTERMEDIATE BLUE	MITTEL BLAU
C92 セミグロスブラック		X18 セミグロスブラック	SEMI GLOSS BLACK	SCHWARZ HALBMATT
C113 RLM04イエロー		XF3+XF15	RLM04 YELLOW	RLM04 GELB
C114 RLM23レッド		XF7 フラットレッド	RLM23 RED	RLM23 ROT
C116 RLM66ブラックグレー		XF1+XF63	RLM66 BLACK GRAY	RLM66 SCHWARZ GRAU
C118 RLM78ライトブルー		XF23 ライトブルー	RLM78 LIGHT BLUE	RLM78 HELL BLAU
C119 RLM79サンドイエロー	H66 RLMサンディブラウン79	XF59+XF64	RLM79 SAND YELLOW	RLM79 SAND GELB
C137 タイヤブラック	H77 タイヤブラック	XF1 フラットブラック	TIRE BLACK	REIFEN SCHWARZ

●専用アクセサリパーツ AA-42 1365円  
Bf 109 アクセサリーセット

ステンレス製ピトー管、エッチング製シートベルトや計器板、メッシュ等が精密感を高めます。

### 破損・紛失による部品請求カード

紛失・破損などにより部品を請求される方は右のカードの必要部品を○で囲み、お名前、御住所、電話番号をはっきりと書き添えたメモといっしょに、記載の代金を現金書留または定額為替にて当社アフターサービス係までお申し込みください。なお、いずれのパーツも本カード1枚につき1キット分に限らせていただきます。価格は消費税、送料込みとなっております。また価格は予告無く変更することがございますのでご了承ください。

FL5 Bf 109 F-4/Trop  
A..... ¥800  
B..... ¥700  
D..... ¥300  
G..... ¥300  
H..... ¥300  
J..... ¥300  
U..... ¥300  
国籍マーク... ¥600  
F-4/Tropマーク ¥700  
ポリキャップ... ¥150  
説明図..... ¥400  
Use Only in Japan

**FineMolds**®

(有)ファインモールド

〒441-3301  
愛知県豊橋市老津町  
字的場53-2  
TEL:0532-23-6810  
FAX:0532-23-6811

(ホームページ)

<http://www.sala.or.jp/~fm/>

©2005 FineMolds MADE IN JAPAN