

MESSERSCHMITT

Bf 109 G-4

メッサーシュミット Bf 109 G-4



■さらなる改良へ

メッサーシュミットBf 109はドイツ空軍の主力戦闘機として大戦初頭から活躍したが、1941年の中盤以降は当時最新であったF型でさえ、英空軍に登場したスピットファイアMkVの前には優勢が絶対的ではなくなりつつあった。そこでBf 109は更なる改良が必要となり、パワーアップしたDB 605エンジンを装備するGシリーズが誕生した。

原型機G-0が完成したのは1941年10月であったが肝心のDB 605が間に合わず、F-4と同じDB 601Eを搭載していた。最初の量産機G-1は与圧キャビンとGM1パワーブーストを備えた高高度戦闘機型であったが、与圧キャビンは胴体隔壁を含めかなりの改修作業が必要となり、1号機が完成したのは1942年3月だった。ついで5月にはG-2の量産が軌道に乗り始めた。G-2はG-1の与圧キャビンとGM1装置を取り除いた中高度戦闘機型であり、G型初期シリーズでは最も量産されたタイプとなった。

F型と比べて約400キログラム以上も重量が増大したG-2は不整地での運用に支障があり、これを改善するために作られたタイプがG-4である。主車輪を650mm×150mmから660mm×160mmに変更し、尾輪も290mm×110mmから350mm×135mmへと大型化された。尾輪支柱はステアリングロック機構が設けられ、防塵対策用としてゴムブーツも追加された。通信装置はG-2まで使用していたFuG7aに代わりFuG16Zとなった。このためアンテナ空中線の引き込み部分が胴体第5~第6隔壁上面から第7~第8隔壁に移された。

外観での変化は車輪の大型化とそれにより設けられた主翼上面のバルジの追加、尾輪収納部は塞がれ、第1風防の空気取り入れ口が左側にも追加された点などにとどまっている。

Bf 109 G-4は1942年9月から量産が開始され、翌年5月までにメッサーシュミットレーゲンスブルグ工場、エルラ機械製作所、ヴィナー・ノイシュタット社で合計1242機が生産された。

■1943年夏までの東部戦線における第52戦闘航空団 (JG52)

ポーランド侵攻から始まる第2次世界大戦勃発以来、1942年4月7日の時点で第52戦闘航空団(JG52)の合計撃墜戦果は1000機に到達した。この内800機以上が1941年6月22日から始まった対ソ戦(バルバロッサ作戦)以降に対峙したソ連機で占められており、部隊は最終的に合計1万機を超える撃墜戦果を挙げることになる。

JG52は3つの飛行隊と本部で編成されていたが、広大なロシア戦線では全部隊と一緒に作戦行動を取ることは稀だった。各飛行隊はそれぞれの作戦区域に振り分けられ、激しく移動する地上部隊の戦場とシンクロしながら戦闘を続けていた。

1942年7月、部隊はそれまで使用していたBf 109FからG型に機種転換。ブラウ作戦の発動により第2飛行隊と第3飛行隊がカフカス地方を進撃する陸軍のA軍集団といっしょに行動する任務を与えられた。さらに、第2飛行隊第6中隊と第3飛行隊第9中隊は部隊を離れ「スターリングラード・コマンド」として陸軍第6軍の支援に就く。

9月13日、コマンドはスターリングラード西方15kmのビトムニク飛行場に展開。16日には第9中隊長ヘルマン・グラーフ中尉が172機目の撃墜戦果を挙げ、その時点でドイツ空軍最高のエースになった。部隊はその後第1飛行隊と交代してテレク戦線に移動した。

11月19日にドイツ軍は大きな衝撃を受けることになる。ソ連軍はスターリングラードに対し

(裏に続く)



大規模な反撃を開始し、陸軍第6軍はスターリングラード周辺でソ連軍に完全に包囲されてしまったのである。第2飛行隊は直ちにドン河下流の南側地区に移動して第6軍の援護にあたるが、補給を絶たれた地上部隊の状況悪化を救うべくも無かった。だが、その中でもJG52は戦果を挙げ続け12月10日には4000機目の撃墜を記録した。

もはやスターリングラードのみならずカフカス戦域全体が危機的状況になっていた。12月27日に第2飛行隊はスターリングラード南西150kmにあるコテルニコヴォ飛行場から撤退。この時すでに敵の地上部隊は4Km先まで迫っていた。1943年1月にはスターリングラードの第6軍は降伏し、ソ連軍の攻勢を前にドイツ軍は守勢に立たされることになった。JG52も各地に移動しつつ戦闘を続け、第2飛行隊は3月13日タマン半島(クバン半島の先端部)のアナバに進出。4月1日に第3飛行隊が、5月16日に第1飛行隊が同地に移動してきた。JG52は3個飛行隊全部がこの地区に集まり、7月初めまで苦戦する第17軍を支援する任務に全力を尽くした。この戦いの中4月20日には部隊として通算5000機目の戦果を上げた。

7月初旬、航空団本部と第1・第3飛行隊はクバン半島を離れてウクライナ地方へ移動。ドイツ軍の攻勢、後にクルスク戦車戦と呼ばれるツィタディレ作戦がまもなく発動されようとしていた。

6日には50機、7月26日に60機、さらに8月末に84機と急激にスコアを伸ばした。この頃機体には彼の愛称である「Dackel」にちなんだダックスフントのパーソナルマークが描かれていた。

クルスク戦終了後の9月1日、彼は在フランスの補充飛行隊に転属になり、そこでは翌44年1月5日に本土空襲のB17を撃墜している。2月には東部戦線に戻りここで再びスコアを伸ばすことになり、4月11日にYak-73機を撃墜して100機撃墜を達成した。6月に連合軍がフランスのノルマンディに上陸、再び西部戦線に戻ったバルトマンは8月中に7機を撃墜する。12月にはMe262の部隊である第7戦闘航空団に配属となり、45年2月22日の空中戦でP51を2機撃墜したが、3月17日の出撃で乗機Me262の離陸上昇中僚機と衝突してハンブルグ近郊に墜落、死亡した。出撃回数527回、総撃墜数134機であった。死後、柏葉騎士鉄十字章を授与された。最終階級は中尉。



■ハンス・バルトマン軍曹

ハンス・バルトマンは1922年9月24日ブラウンシュバイクで生まれ、1940年に志願して空軍に入隊した。1942年8月21日に第52戦闘航空団第6中隊に新人パイロットとして配属。階級は伍長であったが、着任後6回目の出撃となる9月7日にLaGG3を撃墜して初戦果を挙げた。もともとエースになる才能を秘めていたのか、12月の終わりまでに95回の出撃をこなして20機を撃墜している。翌年にはその腕にますます磨きを掛け6月

■Bf 109 G-4 諸元

全幅：	9.924m
全長：	9.020m
エンジン：	ダイムラーベンツDB 605 A
	離昇出力 1475ps/2800rpm
最大速度：	630km/h (高度6600m)
武装：	(機首上部) MG17 7.92mm機関銃×2 (プロペラ同軸) MG 151/20 20ミリ機関銃×1

作る前にお読みください

- 組み立てを始める前に本説明書の全ての工程に目を通し、加工部分や前後の工程との兼ね合いなどを確認した後に組み立てをおこなってください。
- このキットはエンジンカバーを開けてエンジンが見える状態でも作ることができます。どちらの状態で作るかを決めてから作業に入ってください。
- 組み立てには模型用ニッパー、カッター、模型用ヤスリをご用意ください。またプラスチックモデル専用の塗料・接着剤も別にお買い求めください。
- 小さなパーツの取り付けにはピンセットを使い慎重に作業してください。
- 各部の塗装はGSIクレオスMr.ホビーカーラーの番号を 内の数字で、続けて色名を表示しています。水性ホビーカーラーやタミヤカラーをご使用の場合はカラーナンバー対応表を参考にしてください。
- Boxed numbers refer to GSI Creos's "Mr.Color" paint color numbers.

注意

- *組み立てる前に必ずお読みください。
- *12才以下の方が組み立てる時は保護者の方もお読みください。

1. 組み立てモデルです。作る前にこの組立説明書をよくお読みください。
2. 部品を取り出した後のビニール袋は、小さな子供が頭から被ったり、飲み込んだりすると窒息の恐れがありますので、破り捨ててください。
3. 部品はきれいに切り取り、切り取った後のクズはゴミ箱に捨ててください。
4. 部品はやむやむなくがっている所がありますので使用目的以外は、絶対に遊ばないでください。特に小さいお子様のいる家庭では注意してください。
5. 小さな部品は誤って飲み込まない様にして下さい。特に小さいお子様のいる家庭では注意してください。
6. 部品組み立ての際、ニッパー・ナイフ・ヤスリ等を不用意に取り扱うと刃先で怪我をする恐れがあります。12才以下の方は保護者の指導のもとに取り扱ってください。
7. 接着剤、塗料を使用する場合は、下記に注意してください。
 - *閉めきった室内では使用しないでください。中毒の恐れがあります。
 - *火の近くでの使用は絶対にやめてください。引火の恐れがあります。
 - *接着剤、塗料は目や口に入れないでください。誤って入れたときはすぐに大量の水で洗い直し、医師に相談してください。
8. 工具・接着剤・塗料等を使用する場合は、それぞれの説明書の注意事項をよく読み正しく使用してください。

CAUTION

MAKE SURE TO READ INSTRUCTIONS LISTED RIGHT BEFORE ASSEMBLING. ADULT SUPERVISOR SHOULD ALSO READ INSTRUCTIONS WHEN ASSEMBLED BY CHILDREN AGED 12 OR YOUNGER.

THIS BEING AN ASSEMBLY KIT, READ THE INSTRUCTIONS BEFORE ASSEMBLING. TEAR UP AND THROW AWAY THE PLASTIC BAGS CONTAINING KIT PARTS AS CHILDREN MAY SUFFOCATE BY SWALLOWING OR WEARING OVER HEAD. CUT THE PARTS OFF PROPERLY AND THROW WASTE PARTS INTO DUSTBOX AT ONCE. DO NOT PLAY WITH THE PARTS FOR ANY OTHER PURPOSE AS SOME PARTS MAY BE TOO SHARP. MORE CAUTION AND CARE NEEDED FOR FAMILIES WITH INFANTS. DO NOT SWALLOW ANY PARTS AND CUT-OFF CHIPS. KEEP AWAY FROM REACH OF CHILDREN. WRONG OR CARELESS USAGE OF NIPPER, CUTTER, FILE, ETC. MAY HURT THE ASSEMBLER. BE CAUTIONS AS FOLLOWS WHEN USING ADHESIVES AND/OR PAINTS:
 *DO NOT USE IN CLOSED ROOM TO AVOID POISONING/TOXIC.
 *DO NOT USE NEAR FIRE TO AVOID FLAMMABILITY.
 *DO NOT PUT ANY ADHESIVES AND/OR PAINTS INTO MOUTH AND EYE IF MISTAKENLY. PUT INTO. WASH OUT PROMPTLY WITH FULL WATER AND CONSULT A DOCTOR. USE TOOLING, ADHESIVE, PAINTS, BATTERIES ETC. PROPERLY AFTER CAREFUL READING OF INSTRUCTIONS GIVEN IN EACH HANDLING MANUAL.

↑ ↓
 接着します
 Glue
 Kleben
 Coller

0.0
 mm

穴を開けます
 Make a hole
 Loch bohren
 Faire un trou

✗
 接着しません
 Don't glue
 Nicht kleben
 Ne pas coller

✗
 切り取ります
 Remove
 Entfernen
 Enlever

○
 数字で指示した水転写デカールを貼ります
 Number of decal to soak and apply
 Abziehbild in Wasser einweichen und anbringen
 Mouiller et appliquer les décalcomanies

⊕ ⊖
 どちらか選びます
 Optional
 Wahlweise
 Facultatif

○
 数字で指示した水転写デカールを貼ります
 Number of decal to soak and apply
 Abziehbild in Wasser einweichen und anbringen
 Mouiller et appliquer les décalcomanies

1 コクピットの組み立て

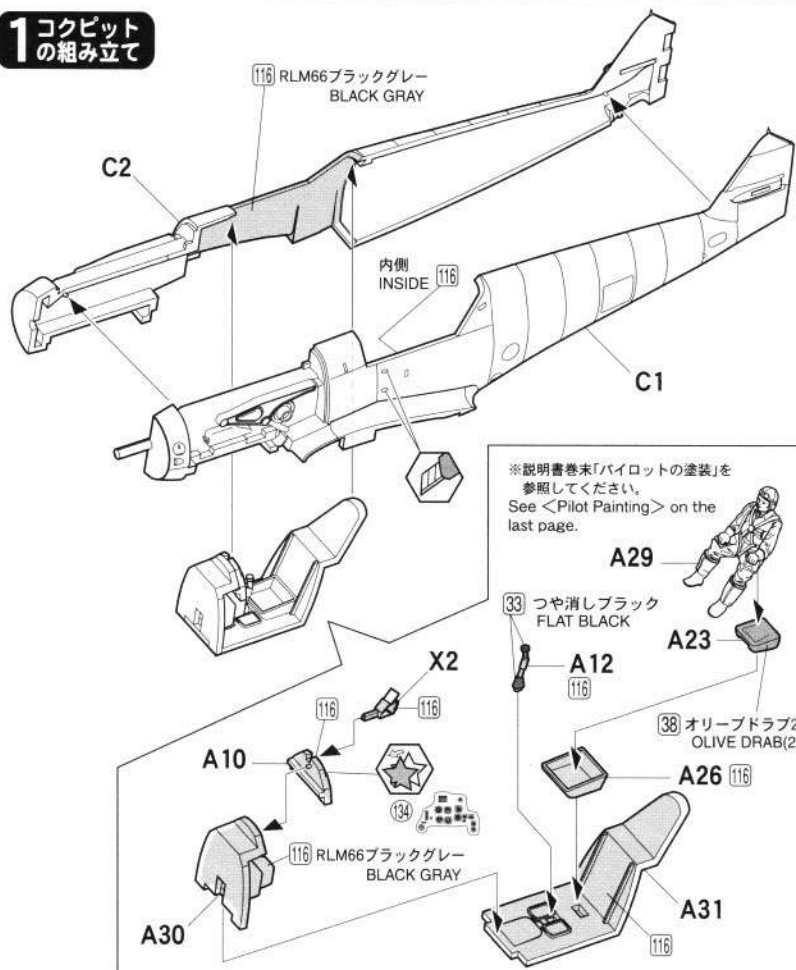

2 機首の組み立て

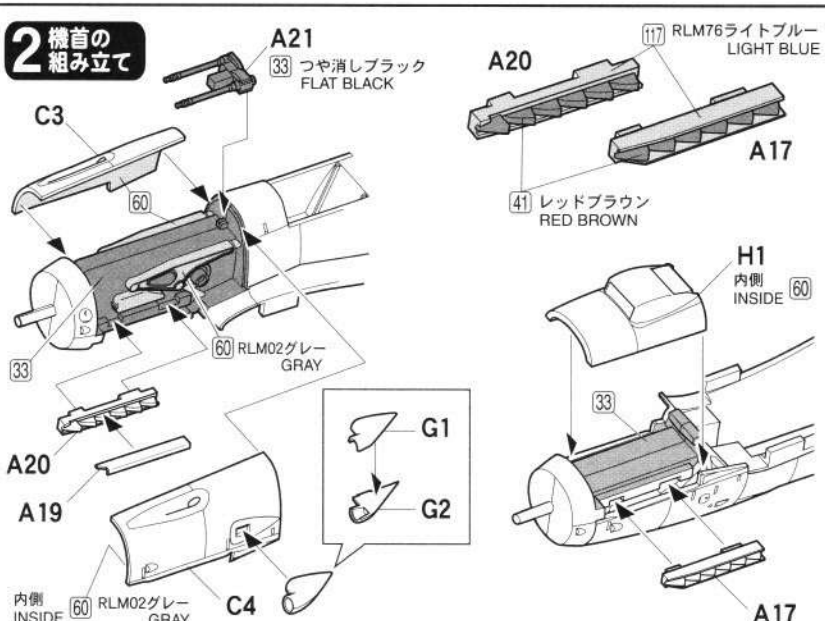

3 翼の組み立て

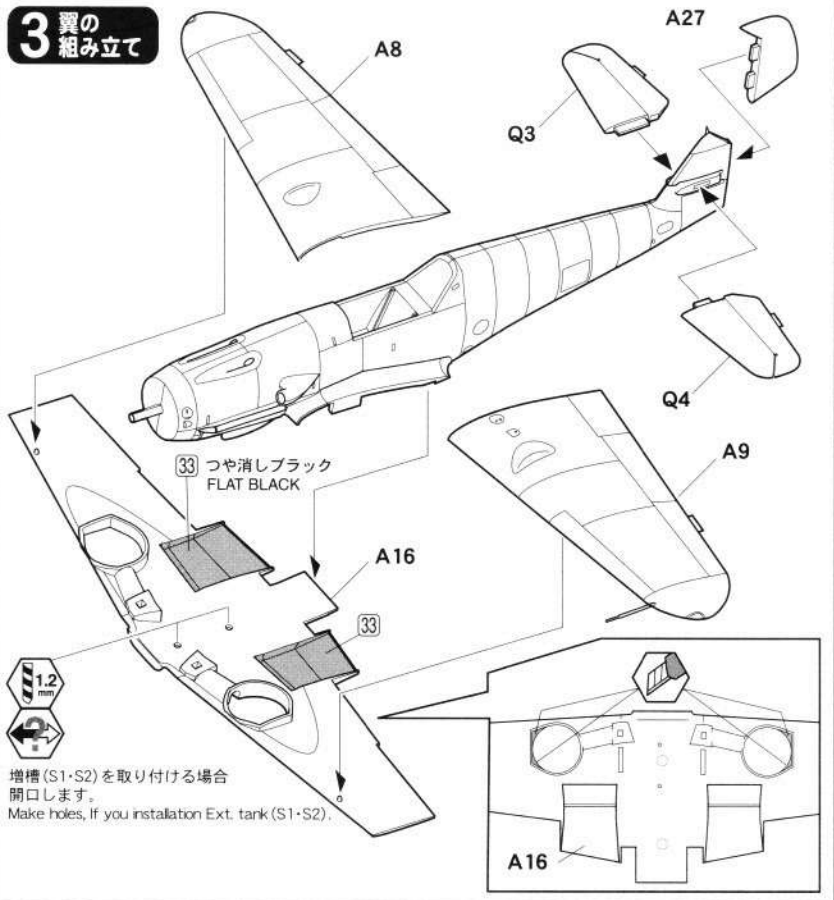

●塗装ガイド Painting

ここまで組み立てた段階で、機体全体の塗装をします。スプレー・エアブラシ等の吹き付け塗装の際は、すでに塗装した箇所をマスキング(覆い隠し)してください。

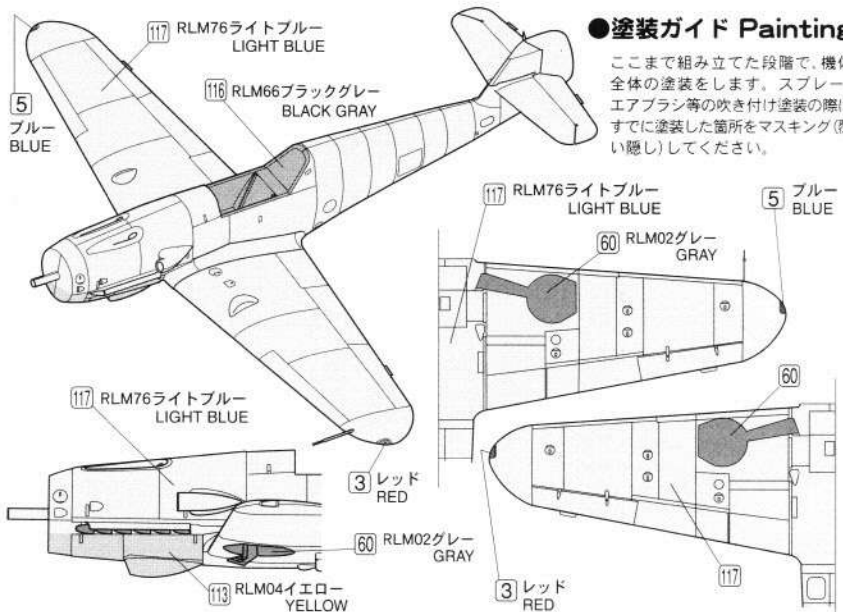

4 主脚と増槽の組み立て

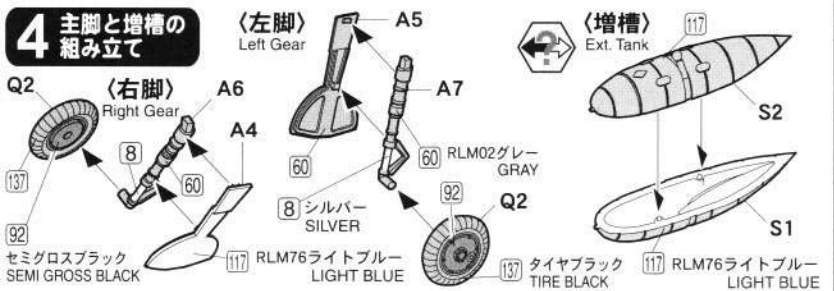

5 下面各部件の 取り付け

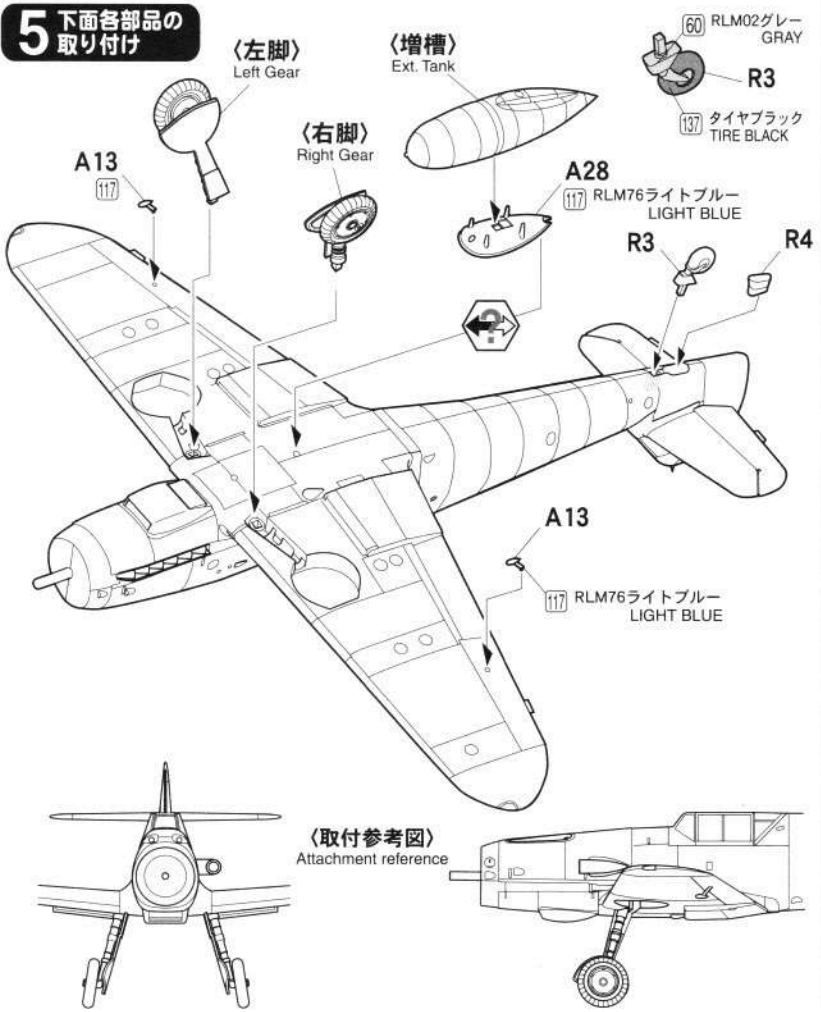

6 プロペラと 風防の取り付け

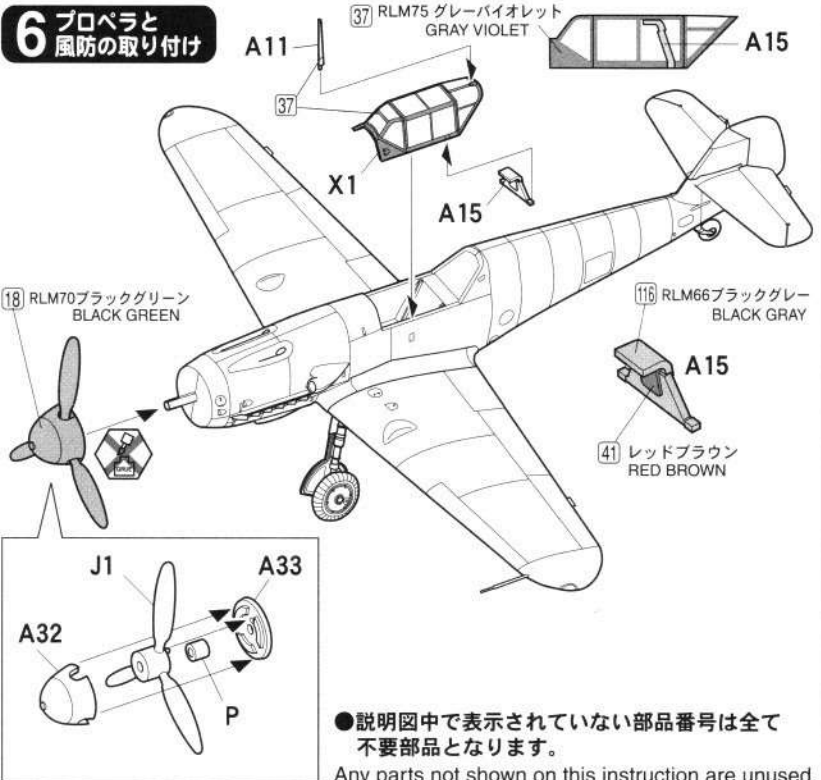

塗装とマーキング

Painting & Marking Bemalung und Markierungen 《迷彩デカールの貼り方》 Applying Camouflage Decal

●各部の塗装はGSIクレオスMr. ホビーカラーの番号を 内の数字で、
続けて色名を指示しています。○で囲まれた数字は付属デカール
(水転写シール)の番号です。

Boxed numbers refer to GSI Creos "Mr. Color" paint color numbers.
Circle numbers refer to decal numbers.

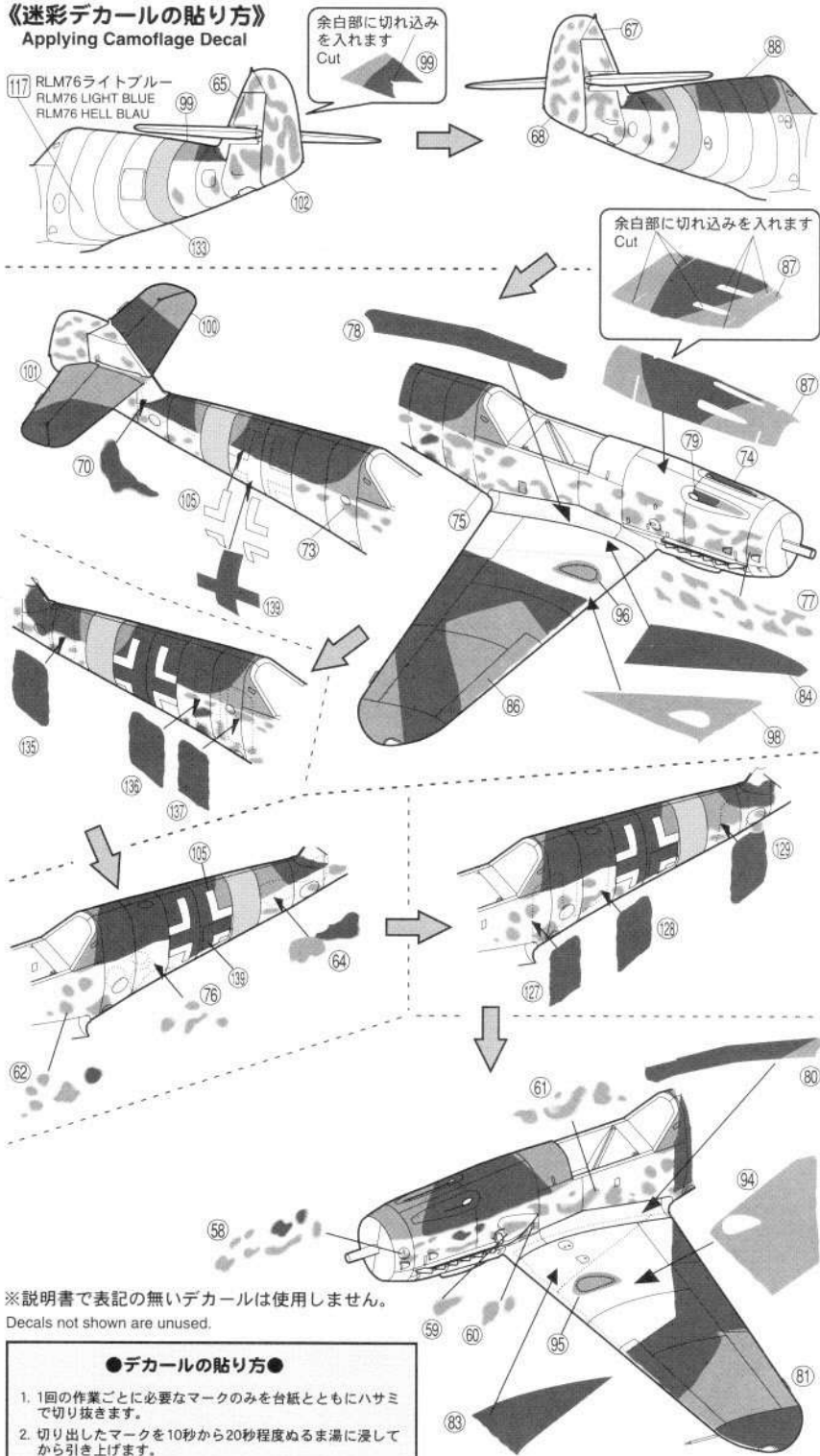

※説明書で表記の無いデカールは使用しません。
Decals not shown are unused.

●デカールの貼り方●

1. 1回の作業ごとに必要なマークのみを台紙とともにハサミで切り抜きます。
2. 切り出したマークを10秒から20秒程度ぬるま湯に浸してから引き上げます。
3. モデルの貼りたい位置にマークを台紙ごと移動し、マークをずらしながらモデルに移します。
4. 濡らした指などでずらしながら正しい位置に動かします。
5. 位置が決まったら柔らかい布や綿棒などを使用し、中心部から気泡と水分を押し出すようにマークを固定します。(力を入れすぎるとマーク全体が移動するので注意)
6. 曲面や表面の彫刻部にマークを密着させたいときは、GSIクレオス社製Mr.マークソフターを使用し、綿棒などで慎重に作業してください。貼ったマークは乾いて固着するまで触れないようにします。
(マークソフターの使用方法は製品の取扱説明を参照してください)

Decal Application

1. Cut off each mark from the decal sheet, and dip the mark into lukewarm water for about 15 seconds.
2. Place the mark in position, and slide it off the base paper and onto the model.
3. Push out excess water and air under mark with the soft damp cloth or cotton sticks.

第52戦闘航空団第2飛行隊第6中隊

ハンス・ヴァルトマン軍曹機 1943年 5月~6月 アナパ ロシア戦線

Feldwebel Hans Waldmann, 6./JG 52, Anapa, Russia, Spring 1943

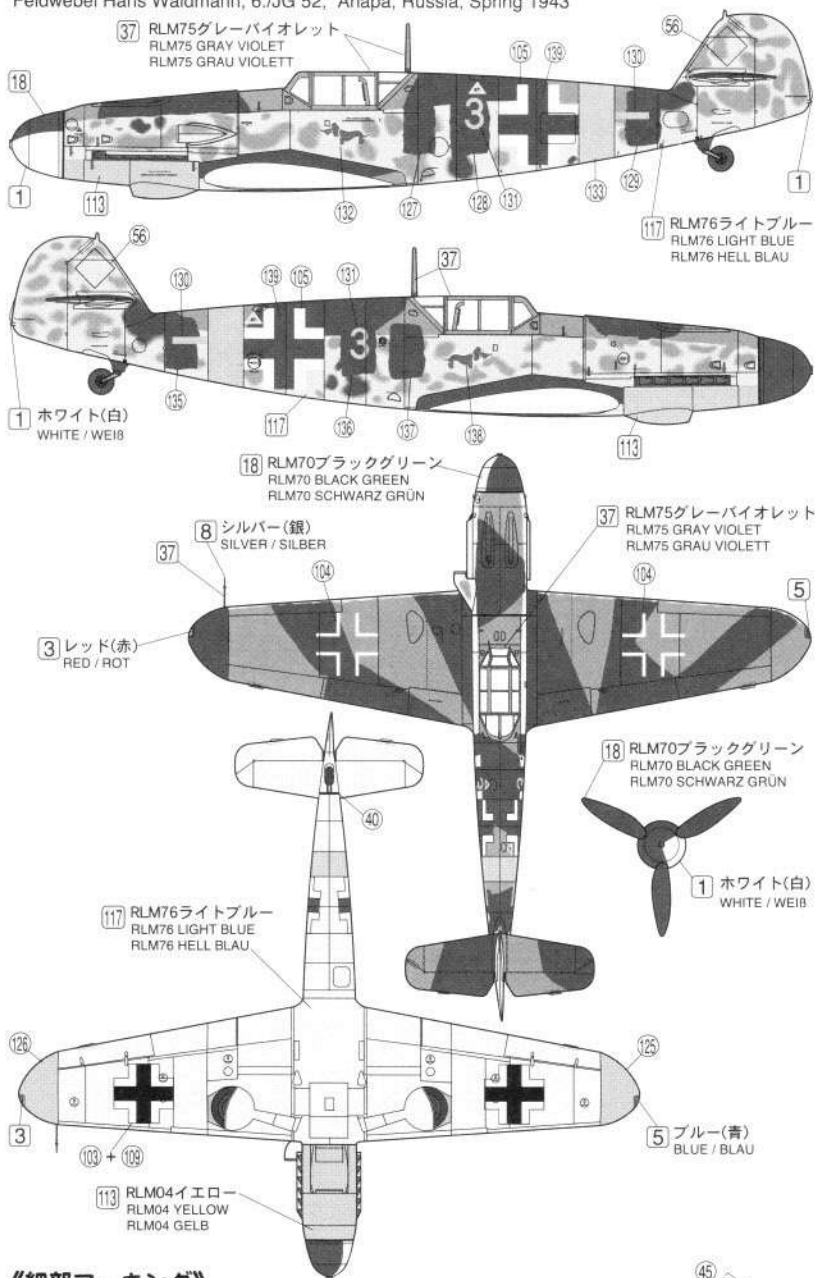

《細部マーキング》

Stencil Markings

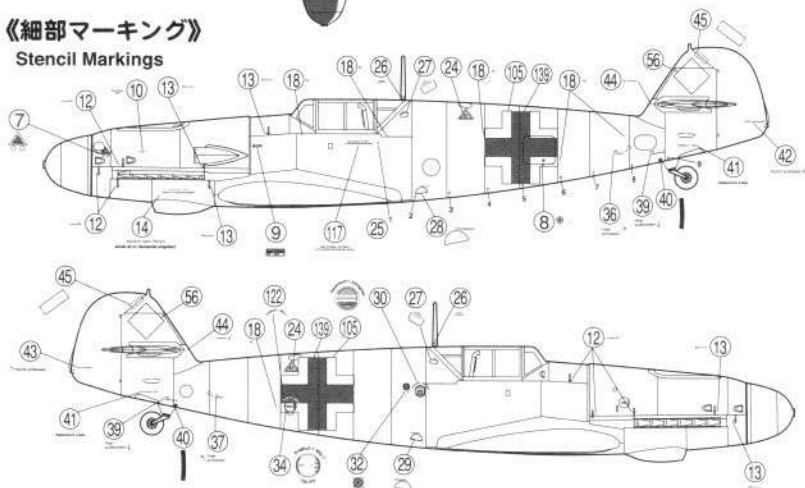

〈翼のマーキング〉 Wing Marking

主翼上面 Wing upper side

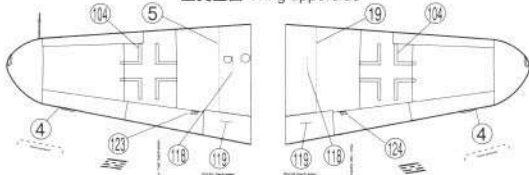

主翼下面 Wing underside

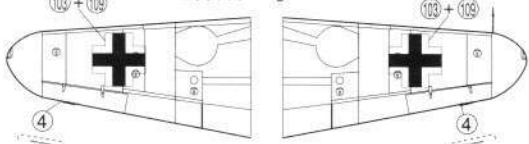

尾翼上面 Tail Wing upper side

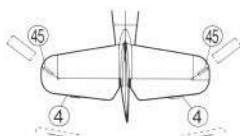

尾翼下面 Tail Wing underside

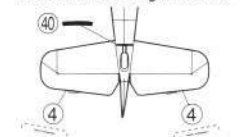

〈増槽のマーキング〉 Ext. tank Marking

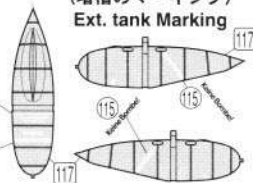

〈脚柱のマーキング(左右共)〉 Gears Marking (Both side)

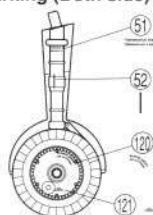

〈パイロットの塗装〉 Pilot Painting

- 51 肌色(フレッシュ) FLESH FLEISCHFARBE
- 8 シルバー(銀) SILVER/SILBER
- 72 ミディアムブルー INTERMEDIATE BLUE MITTERNACHTS BLAU +
- 30 フラットベース FLAT BASE MATT GRUNDIERUNG



92 セミグロスブラック SEMI GLOSS BLACK SCHWARZ HALBMAT

33 つや消しブラック FLAT BLACK MAT SCHWARZ

38 オリーブドラブ(2) OLIVE DRAB(2) OLIVE GRÜN

※近似色での表示です **カラーナンバー対応表** Color Correspondence Table

GS1クレオス・Mr.カラー (口数字)	GS1クレオス・水性カラー	タミヤカラー	ENGLISH	DEUTSCH
C1 ホワイト(白)	H1 ホワイト(白)	X2 ホワイト	WHITE	WEIß
C3 レッド(赤)	H3 レッド(赤)	X7 レッド	RED	ROT
C5 ブルー(青)	H5 ブルー(紺)	X4 ブルー	BLUE	BLAU
C8 シルバー(銀)	H8 シルバー(銀)	X11 クロームシルバー	SILVER	SILBER
C18 RLM70ブラックグリーン	H65 RLMブラックグリーン70	XF27 ブラックグリーン	RLM70 BLACK GREEN	SCHWARZ GRÜN
C30 フラットベース	H40 つや消し剤	X21 フラットベース	FLAT BASE	MATT GRUNDIERUNG
C33 つや消しブラック	H12 つや消しブラック	XF1 フラットブラック	FLAT BLACK	MATT SCHWARZ
C37 RLM75グレーバイオレット	H69 RLMグレー75	XF24+XF51	RLM75 GRAY VIOLET	RLM75 GRAU VIOLETT
C38 オリーブドラブ(2)	H78 オリーブドラブ(2)	XF62 オリーブドラブ	OLIVE DRAB	OLIVE GRÜN
C41 レッドブラウン	H47 レッドブラウン	XF64 レッドブラウン	RED BROWN	ROT BRAUN
C45 セールカラー	H85 セールカラー	XF55 テックタン	SAIL COLOR	SEGAL FARBE
C51 肌色(フレッシュ)	H44 はだ色	XF15 フラットフレッシュ	FLESH	FLEISCHFARBE
C60 RLM02グレー	H70 RLMグレー02	XF22+XF49	RLM02 GRAY	RLM02 GRAU
C72 ミディアムブルー	H42 ブルーグレー	XF50 フィールドブルー	INTERMEDIATE BLUE	MITTEL BLAU
C92 セミグロスブラック		X18 セミグロスブラック	SEMI GLOSS BLACK	SCHWARZ HALBMAT
C113 RLM04イエロー		XF3+XF15	RLM04 YELLOW	RLM04 GELB
C116 RLM66ブラックグレー		XF1+XF63	RLM66 BLACK GRAY	RLM66 SCHWARZ GRAU
C117 RLM76ライトブルー		XF2+XF23+XF66	RLM76 LIGHT BLUE	RLM76 HELL BLAU
C137 タイヤブラック	H77 タイヤブラック	XF1 フラットブラック	TIRE BLACK	REIFEN SCHWARZ

●専用アクセサリパーツ AA-43 1365円 ステンレス製ビート管、エッチング製シートベルトや Bf 109 アクセサリーセット2 計器板、メッシュ等が精密感を高めます。

破損・紛失による部品請求カード

紛失・破損などにより部品を請求される方は右のカードの必要部品を○で囲み、お名前、御住所、電話番号をはっきりと書き添えたメモといっしょに、記載の代金を現金書留または定額為替にて当社アフターサービス係までお申し込みください。なお、いずれのパーツも本カード1枚につき1キット分に限らせていただきます。価格は消費税、送料込みとなっております。また価格は予告無く変更することがございますのでご了承ください。

FL7 Bf 109 G-4

- A..... ¥800
- C..... ¥700
- G..... ¥300
- H..... ¥300
- J..... ¥300
- Q..... ¥300
- R..... ¥300
- S..... ¥300
- X..... ¥300
- 国籍マーク(2枚)..... ¥900
- 迷彩マーク..... ¥700
- G-4 マーク..... ¥400
- ポリキャップ..... ¥150
- 説明図..... ¥400

Use Only in Japan



(有)ファインモールド
〒441-3301
愛知県豊橋市老津町
字的場53-2
TEL:0532-23-6810
FAX:0532-23-6811

ホームページ

http://www.sala.or.jp/~fm/

© 2005 FineMolds MADE IN JAPAN

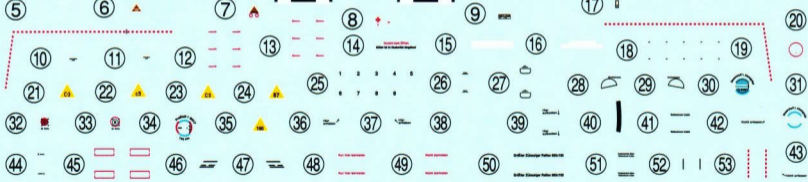
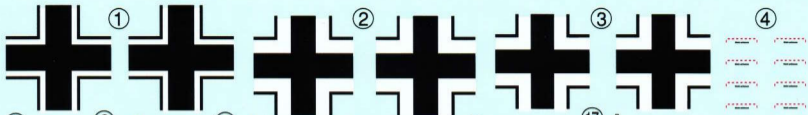

※水転写式スライドデカールです。説明書の「デカールの貼り方」を参考に貼ってください。

1/72 FL- Bf-109F 国籍マーク
©2004 FINE MOLDS CORP.





※水転写式スライドデカールです。説明書の「デカールの貼り方」を参考に貼ってください。

1/72 Bf 109 迷彩 マーク
© 2005 FINE MOLDS CO.

FineMolds

103

104

109

111

Achtung!
Kraftstoffbehälter

114

Attention!
Fuel Tank

105

106

110

112

Keine Bombe!

115

No Bomb!

113

Bitte bei möglicher Beschädigung der
Reifenluft-Lage sofort
Anhalten! (S. 12)

116

Please stop
immediately in case of
puncture!

107

108

117

118

=====

119

=====

120

121

122

123



124



※水転写式スライドデカール 1/72 Bf 109 G

FineMolds

©2005 FINE MOLDS CO.

125

126

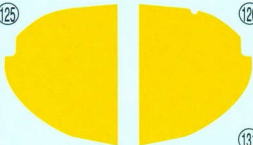

131

127

128

129

130

3
3



133

132



134



135

136

137

138



24

139



※水転写式スライドデカールです。説明書の「デカールの貼り方」を参考に貼ってください。

デカール 24、125 ~ 139

1/72 FL7
Bf 109 G-4