

Republic P-47D THUNDERBOLT

1:72 リパブリック P-47D サンダーボルト

Hasegawa

Hobby kits



P-47D サンダーボルトは、後方視界を改善するためレザーバックの流線型胴体を廃止して水滴型キャノピーを装備したタイプで、D-25以降はすべてこのタイプとなっています。この改造で最大速度は若干低下しましたが、極めてバランスのとれた戦闘機となり、排気タービン装備と相まって高空から低空までのあらゆる高度で高性能を発揮して、特に対地攻撃に猛威をふるいました。

《データ》乗員 1 名、全幅 12.43 m、全長 11.02 m、全高 4.45 m、全備重量 7938 kg、エンジン P & W R-2800-59、出力 2430 馬力、最大速度 686 km/h、武装 12.7 mm 機銃 × 8。

The P-47D Thunderbolt was a version of the Thunderbolt series with the razorback shape of the upper rear fuselage flattened and a tear drop canopy placed over the cockpit for improved rearward vision, a feature included on all versions of the P-47 produced after the D-25. This revision reduced the maximum speed of the aircraft somewhat, but it did a great deal to improve the balance of the design as a fighter aircraft. The Thunderbolt, equipped with exhaust turbines and with outstanding performance in all types of operations from low to very high altitudes was also used extensively in the ground support role.

《Data》Crew:1 Wing span:12.43m
Length:11.02m Height:4.45m
Weight fully loaded:7938kg
Power plant:Pratt and Whitney R-2800-59
Maximum horsepower:2,430 Maximum speed:686km/h
Armament:8 × 12.7mm machine guns

Die P-47D Thunderbolt war eine Version der Thunderbolt-Serie, bei der die Razorback-Form des oberen hinteren Rumpfes abgeflacht und ein tränenförmiges Dach über das Cockpit für bessere Sicht nach hinten gesetzt wurde, ein Merkmal, das alle Versionen der P-47, die nach der D-25 produziert wurden, aufweisen. Durch diese Änderung wurde die Höchstgeschwindigkeit des Flugzeuges etwas reduziert, aber gleichzeitig die Balance der Konstruktion als Kampfflugzeug stark verbessert. Die Thunderbolt, ausgerüstet mit Abgas-Turbinen, wies in allen Operationen von niedriger bis sehr hoher Flughöhe eine hervorragende Leistung auf und wurde auch in großem Umfang für Boden-Nachschub eingesetzt.

《Data》Besatzung:1 Spannweite:12,43m Länge:11,02m Höhe:4,45m Gewicht bei voller Beladung:7938kg Triebwerk:Pratt und Whitney R-2800-59 Maximale Leistung:2430 PS Höchstgeschwindigkeit:686 km/h Feste Bewaffnung:8 × 12,7 mm Maschinengewehr

Le P-47D Thunderbolt, pour améliorer son champ de vision arrière, a vu l'abandon du fuselage allongé du Razor Back pour être transformé en appareil équipé d'une verrière (cockpit) en forme de goutte d'eau qui fut le précurseur de tous les types construits à partir du modèle D-25. Bien que cette réorganisation structurale a entraîné quelque perte en vitesse maximale, cet avion de combat a acquis un meilleur équilibre qui, avec sa turbine d'évacuation, l'ont doté d'une extrême maniabilité à grande vitesse autant en haute qu'en basse altitude. Il fut tout spécialement efficace contre les positions ennemies au sol.

《Données techniques》Equipe:1
Envergure:12,43m Longueur:11,02m Hauteur:4,45m
Poids total avec équipement complète:7,938kg
Moteur:P & W R-2800-59 Puissance:2,430 chevaux
Vitesse maximale:686 km/h
Armement fixe:8 × canons de 12,7 mm

Il P-47D Thunderbolt è una versione della serie Thunderbolt contraddistinta dall'appiattimento della parte superiore della fusoliera, originariamente a dorso di rasoio, e dalla presenza della calotta a forma di goccia che migliora la visibilità posteriore, caratteristiche incluse in tutte le versioni del P-47 dopo il D-25. Queste modifiche riducevano in certa misura la velocità massima dell'aereo, ma ne miglioravano notevolmente l'equilibratura del design come aereo caccia. Il Thunderbolt, dotato di turbine di scarico che gli consentivano prestazioni eccezionali a qualsiasi altitudine, fu usato estensivamente anche come sostegno alle truppe di terra.

《Caratteristiche》Equipaggio:1 Apertura alare:12,43m Lunghezza:11,02m Altezza:4,45m
Peso completamente carico:7938kg Motore:Pratt & Whitney R-2800-59 Potenza massima:2430cv
Velocità massima:686km/ora
Armamento fisso:8 mitragliatrici da 12,7mm

P-47D Thunderbolt 是爲了改良後方的視線而廢除了Razor Back的流線型機體，改裝了水滴型的座艙罩，從D-25以後都採用這種機體。Thunderbolt經過改造後雖然最大速度略微降低，但成爲擁有最佳平衡機體的戰鬥機。加上其排氣渦輪的裝備，不論從高空到低空，都可發揮最高的性能，尤其在空對地攻擊中更具有猛烈的威力。

《諸元》乗員:1名 全寬:12.43公尺
全長:11.02公尺 全高:4.45公尺
全部裝備重量:7,938公斤
引擎:P&W R-2800-59
輸出功率:2,430馬力
最高速度:686公里/小時
武器裝備:12.7毫米機槍×8

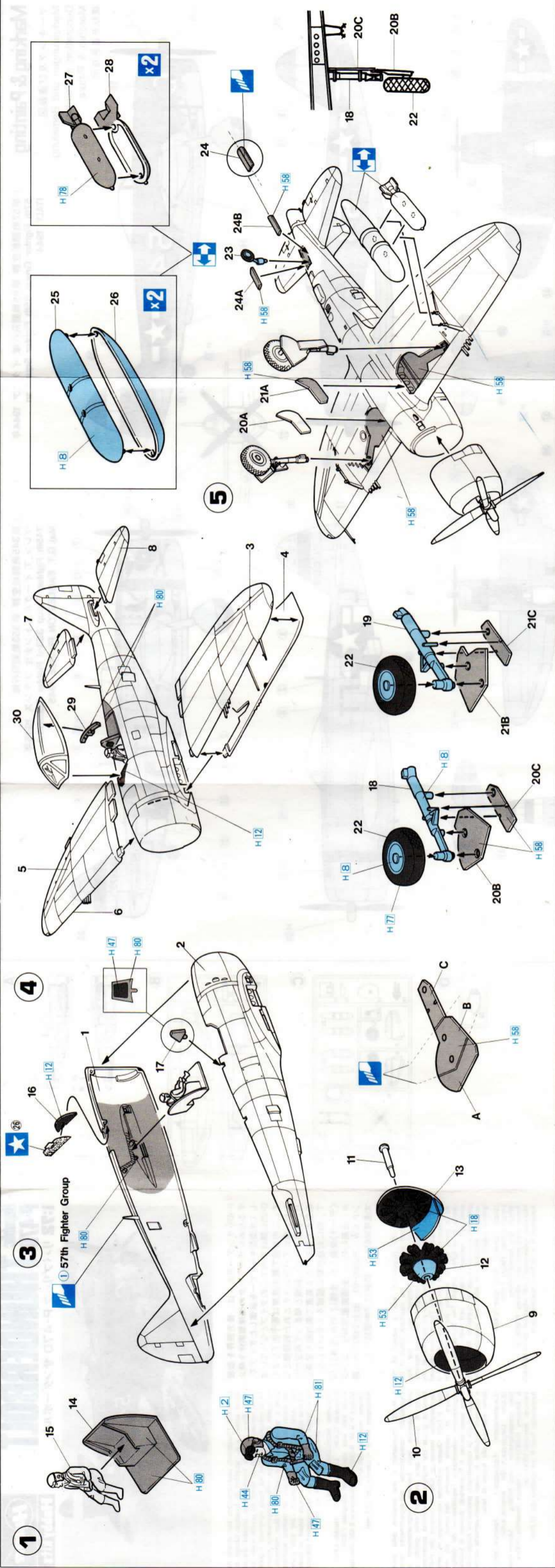

色名	色号	機体内部色	INTERIOR GREEN	INNENGRÜN	VERT INTERIEUR	VERDE INTERMEDIO	機内緑色
黑色	H.2	機体内部色	BURN'T IRON	GEBER, ISEN	FER BRULÉ	FERRO BRUCIATO	機内緑色
銀色	H.8	焼鉄色	TIRE BLACK	REFEINNSCHWARZ	NOIR DE PNEU	NERO PNEUMATICO	焼鉄色
空黒色	H.12	タイヤブラック	OLIVE DRAB (2)	OLIVE-DRAB (2)	OLIVE DRAB (2)	OLIVA SBIADITO (2)	空黒色
空紅色	H.13	オリブドラブ(2)	KHAKI GREEN	KHAKIGRÜN	VERT KHAKI	VERDE KAKI	橄欖綠色
橙黄色	H.14	カーキグリーン	KHAKI	KHAKI	KHAKI	KAKI	橄欖綠色
黒青色	H.18	カーキ	CLEAR RED	ROT, REIN	ROUGE CLAIR	ROSSO CHIARO	針青色
肌肉色	H.44	クリアーレッド	CLEAR BLUE	BLAU, REIN	BLEU CLAIR	BLU CHIARO	透明紅色
紅褐色	H.47	クリアーブルー					透明藍色
黒色	H.2	黒色	NEUTRAL GRAY	NEUTRAL GRAY	NEUTRAL GRAY	GRIGIO NEUTRO	黒色
銀色	H.8	銀色	NEUTRAL GRAY	NEUTRAL GRAY	NEUTRAL GRAY	NEUTRAL GRAY	銀色
空黒色	H.12	空黒色	NEUTRAL GRAY	NEUTRAL GRAY	NEUTRAL GRAY	NEUTRAL GRAY	空黒色
空紅色	H.13	空紅色	NEUTRAL GRAY	NEUTRAL GRAY	NEUTRAL GRAY	NEUTRAL GRAY	空紅色
橙黄色	H.14	橙黄色	NEUTRAL GRAY	NEUTRAL GRAY	NEUTRAL GRAY	NEUTRAL GRAY	橙黄色
黒青色	H.18	黒青色	NEUTRAL GRAY	NEUTRAL GRAY	NEUTRAL GRAY	NEUTRAL GRAY	黒青色
肌肉色	H.44	肌肉色	NEUTRAL GRAY	NEUTRAL GRAY	NEUTRAL GRAY	NEUTRAL GRAY	肌肉色
紅褐色	H.47	紅褐色	NEUTRAL GRAY	NEUTRAL GRAY	NEUTRAL GRAY	NEUTRAL GRAY	紅褐色
黒青色	H.52	黒青色	NEUTRAL GRAY	NEUTRAL GRAY	NEUTRAL GRAY	NEUTRAL GRAY	黒青色
天然灰色	H.53	天然灰色	NEUTRAL GRAY	NEUTRAL GRAY	NEUTRAL GRAY	NEUTRAL GRAY	天然灰色

塗料指定のH.11はグンゼ産業・水性ホビーカラー、H.12はMr.カラーの番号です。このキットには指滑剤は入っていません。別にお求めください。

H.11 in painting indication is the number of Gunze Sangyo Aqueous Hobby Color, while H.12 is that of Mr. Color. Glue is not included in this kit.

Marking & Painting

マーキング及び塗装図
 Markierungen und Bemalung
 Decoration et Peinture
 Marchio & Pittura
 標貼及着色指示

① 第57戦闘航空群 第65戦闘飛行隊 イタリア 1944年
 57th Fighter Group 65th Fighter Squadron
 ITALY 1944

② 第345戦闘航空群 第353戦闘飛行隊
 グレン.T. イーグルストン少佐 フランス 1945年
 345th Fighter Group 353rd Fighter Squadron
 Maj. G.T. EAGLESTON FRANCE 1945

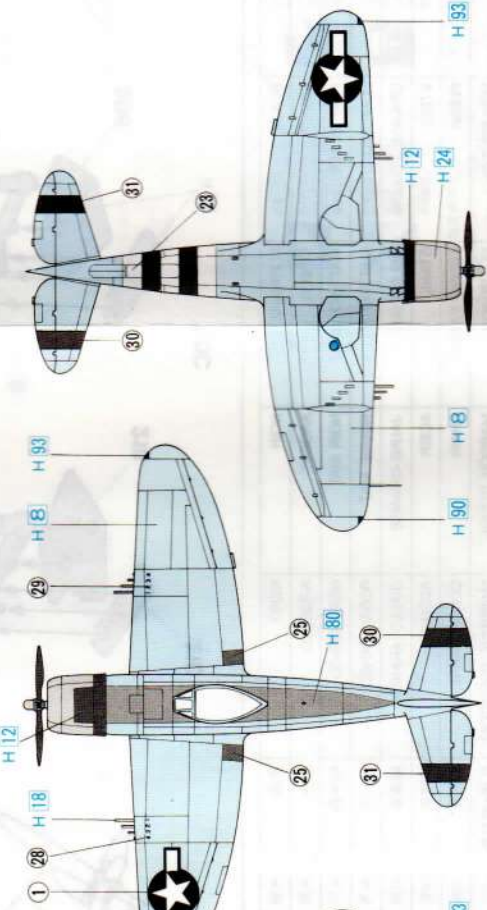
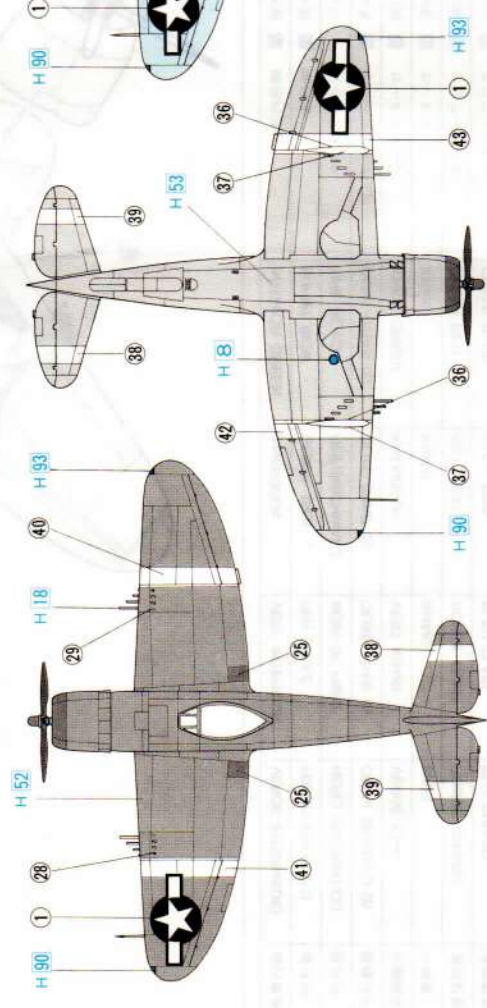
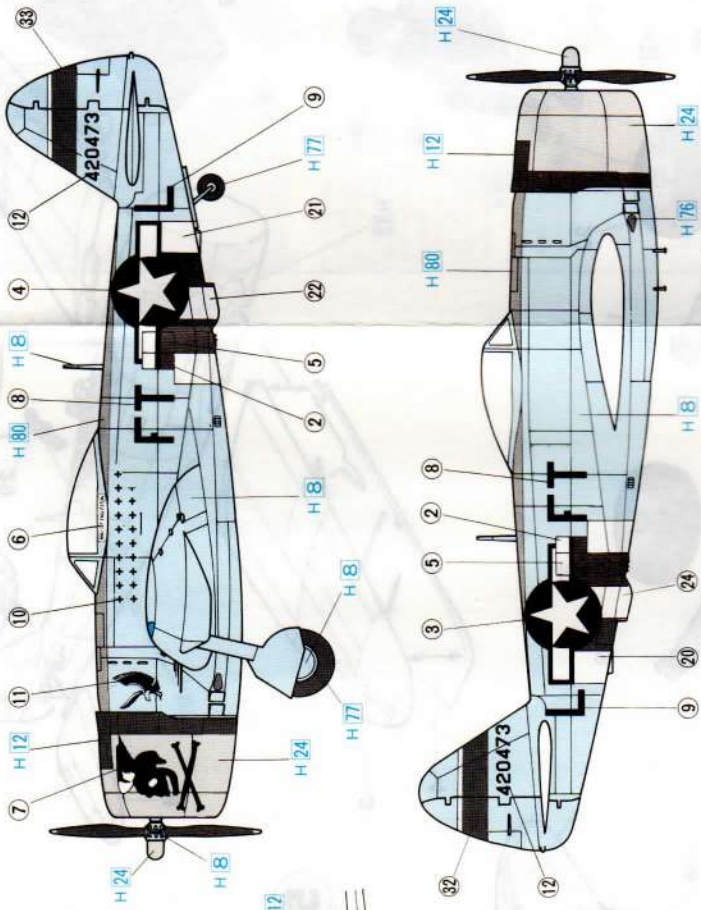
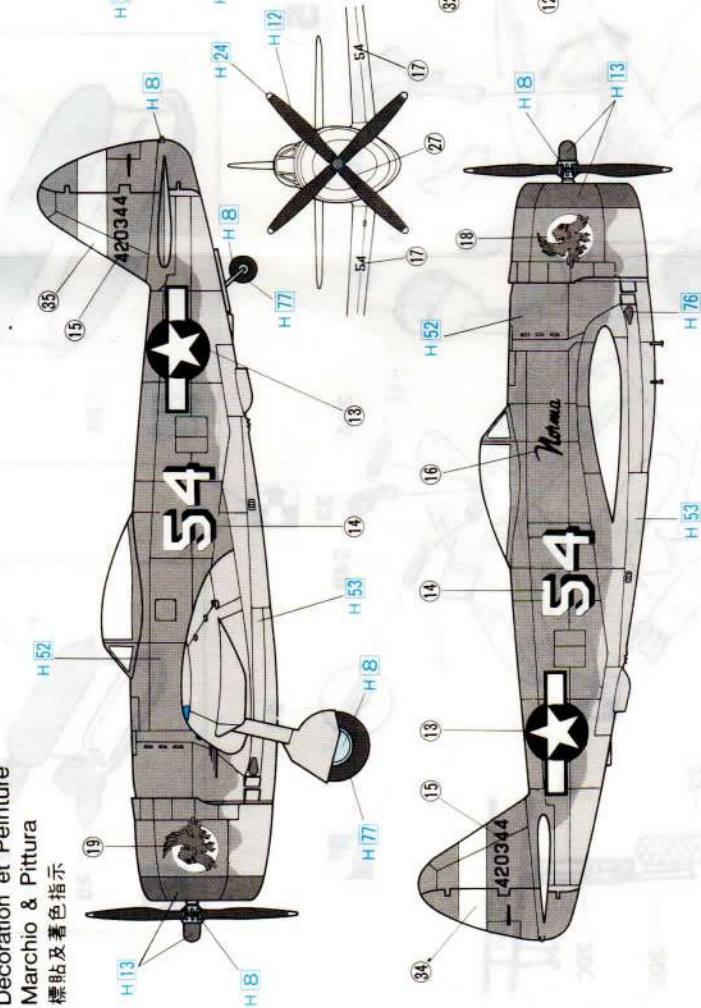

A

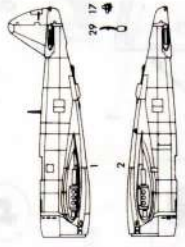

B

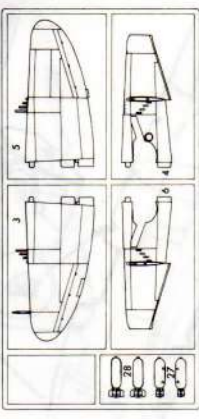

C

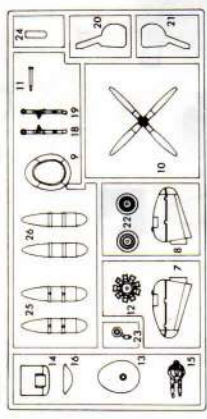

D



■ 部品及びデカールを紛失したり、破損した場合は
 実費でおわけします。料金及び送料については、
 当社サービス係までお問い合わせください。
 株式会社製作所 静岡県焼津市八幡1193-2 〒425
 TEL 0546-28-8241