

NÁVOD / INSTRUCTION Spitfire Mk.Vc "RAAF Service"

SH48100

EN

Together with Hurricane, Spitfire Mk.I was the symbol of Battle of Britain. At the end of 1940 was obvious that Spitfire Mk.I and its slightly improved version Mk. II will not be able to compete in aerial fights with new versions of German fighters and bombers. Though, it was assumed to produce Mk.III version powered by Merlin engine equipped with two-stage supercharger (never produced at all) it was decided to order alternative small series of Spitfire Mk.V. It was Spitfire Mk.I/II airframe with new engine bed for Merlin 45 engine with higher output. Due to the engine installation the oil cooler was slightly modified.

The first series used the already produced airframes of Spitfire Mk.I/II. These became the Mk.VA version equipped with eight 7.7 mm machine guns and Mk.VB version equipped with two 20mm cannons and four 7.7 mm machine guns. The mass production focused on the Mk.VB version. The Mk.VC version that featured strengthened wing was introduced in production in 1941. This improvement provided space for various armament combinations. New Spitfires became the RAF's main offensive weapons in war over Europe and subsequently over other battlefields like Malta, Africa, Australia, Italy, Greece, Yugoslavia and India. Thanks to the mass production, Spitfire Mk.VC was continually developed. Several types of propellers, spinners and anti-dust filters were installed. Late production Spitfires were powered by Merlin 50, 55 and 56 engines with membrane carburetors. Also, the wings were modified according to the requirements. Spitfire Mk.VC served with typical wing tips as so with clipped wings or lengthened high altitude wingtips. New wing had also provision for bomb racks so the aircraft could be used as fighter bomber. Even though new Spitfire versions powered by Merlins with two-stage superchargers were introduced, Mk.VCs were used over Europe up until 1944. In several other theatres this version served until the end of the war. Mk.V became the most produced Spitfire version at all. More than 6500 aircraft of this version was produced.

Technical data:

Wingspan: 11.22 m, Length: 9.11 m, Max. Speed: 574 kmh, Range: 756 km, Service Ceiling: 10,820 m.

CZ

Vedle Hurricanu byl Spitfire Mk.I symbolem Bitvy o Británii. Na konci roku 1940 však bylo jasné, že Spitfire Mk.I a mírně vylepšená verze Mk.II nebude v dalších bojích stačit na nové verze německých stíhaček i bombardérů. Předpokládala se sice výroba verze Mk.III poháněná Merlinem se dvoustupňovým kompresorem (nikdy se sériově nevyráběla), ale nouzově byla objednána provedení malá série Spitfire Mk.V. Šlo o drak Spitfire Mk.I/II s novým motorovým ložem a motorem Merlin 45 o vyšším výkonu. Díky instalaci motoru byl upraven i chladič.

Nejprve byla použity rozestavěné draky Spitfirů Mk.I a II. Vznikly tak verze Mk.VA s výzbrojí 8 kulometů 7,7 mm a Mk.VB s výzbrojí 2 kanóny 20 mm a 4 kulometry 7,7mm. Masová výroba se soustředila na Mk.VB. V roce 1941 byla zavedena ve výrobě verze Mk.VC s novým zesíleným křídlem. To umožňovalo montáž různých kombinací zbraní. Nové Spitfiry se staly hlavní ofenzivní zbraní RAF ve válce nad Evropou, postupně ale mířily na další bojiště, Maltu, do Afriky, Austrálie, Itálie, Čechy, Jugoslávie a Indie. Spitfire Mk.VC byl díky masové výrobě neustále vyvíjen. Montovány byly různé typy vrtulí, kuželů a protiprachových filtrů. Spitfiry pozdějších výrobních sérií dostávaly Merliny 50, 55 a 56 s membránovými karburátory. Podle požadavků byla upravována křídla, Spitfiry Mk.VC létaly jak s klasickými konci křídla, tak se zkráceným křídlem nebo naopak s výškovými špičatými konci křídla. Nové křídlo umožňovalo montáž závěsníků pum, takže Spitfire Mk.VC mohl být používán i jako stíhací bombardér. I když do výroby přišly další verze Spitfirů poháněné Merliny s dvoustupňovými kompresory, překonávající německé Fw 190, na evropském bojišti byly Spitfiry Mk.VC používány v první linii až do roku 1944. Na některých dalších bojištích byly v první linii až do konce války. Verze Mk.V se stala verzí, která byla vyrobena v nejvíce kusech ze všech Spitfirů. Postaveno bylo přes 6500 ks této verze.

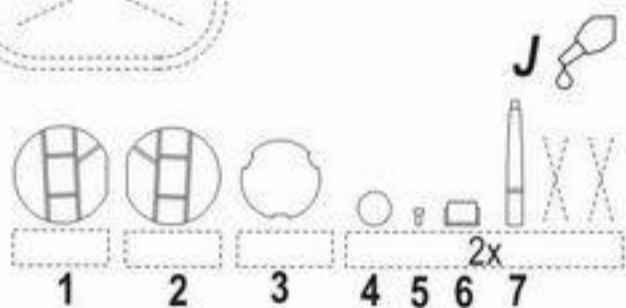
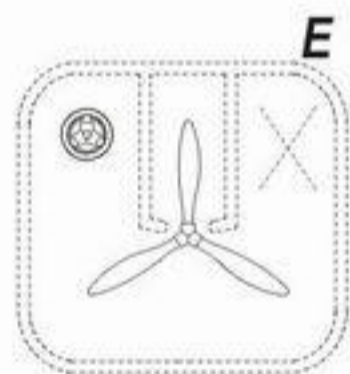
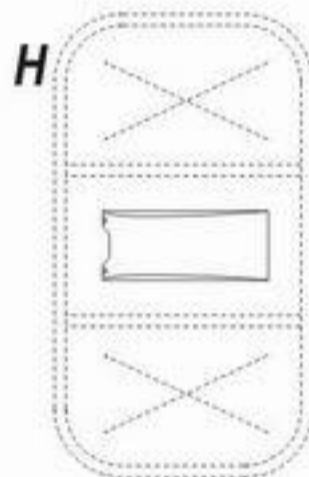
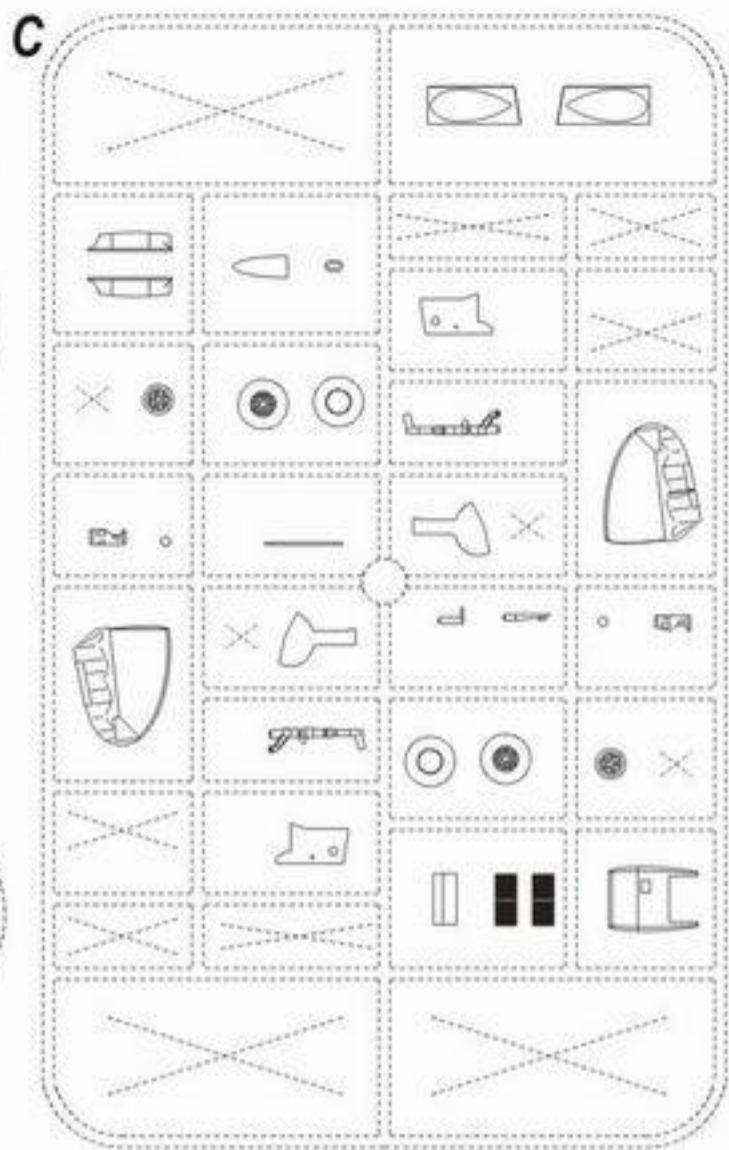
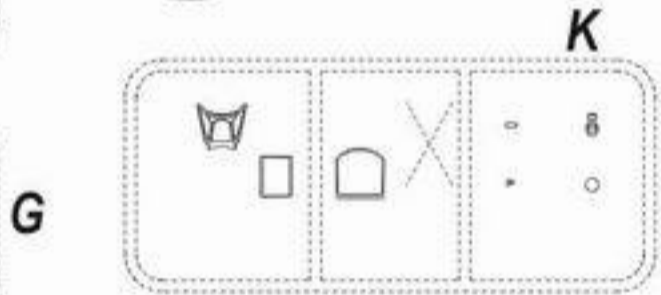
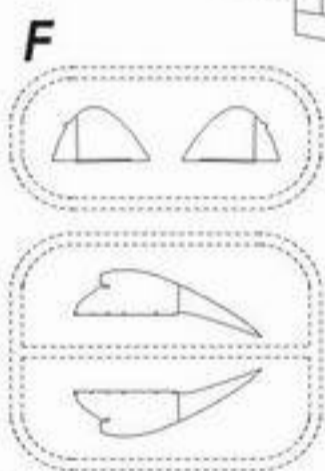
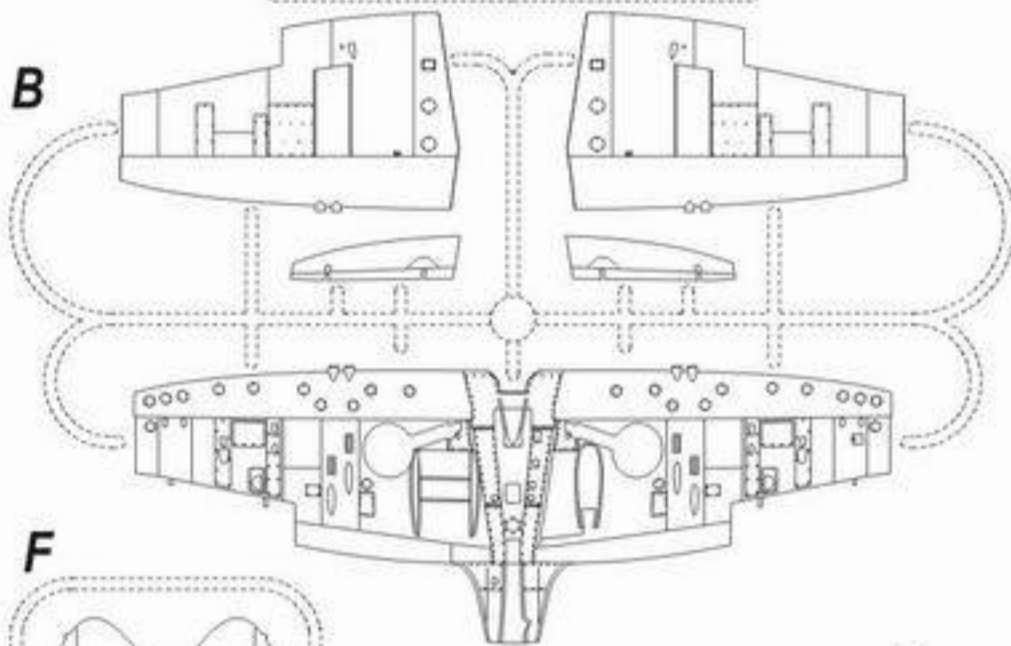
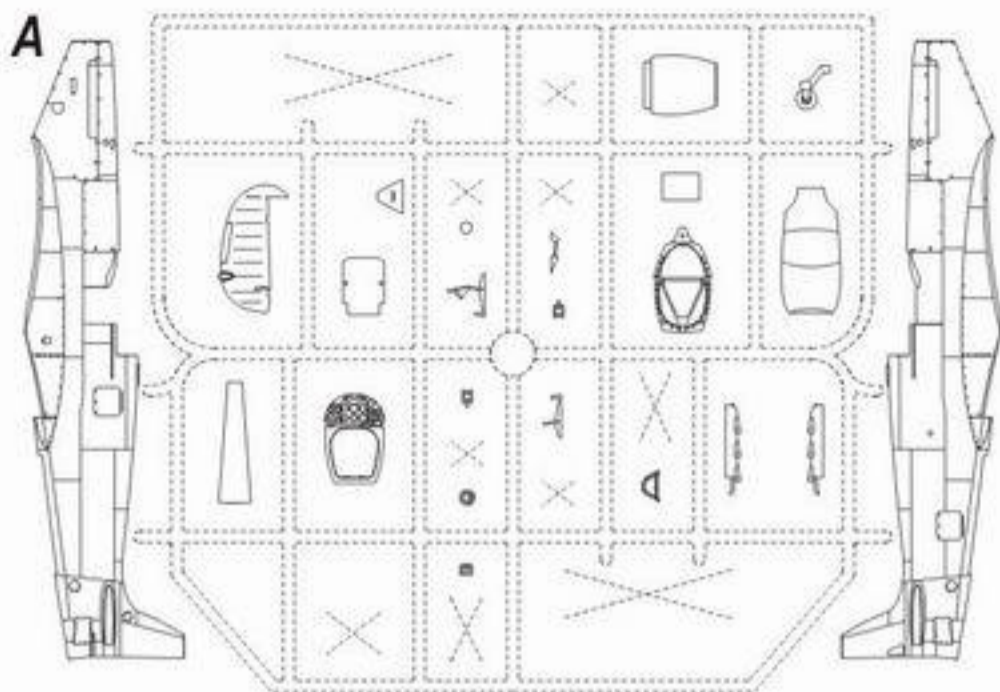

H1/C1	LC01	White / Bílá
H2/C2	LC52	Gloss Black / Lesklá černá
H8/C8	LC24	Natural metal / Barva kovu
H12/C33	LC02	Matt Black / Matná černá
H18/C28	-	Steel / Ocel
H27/C44	LC15	Tan / Plátno
H43/C100	LC06	Matt Red / Matná červená
H47/C41	-	Red Brown / Červenohnědá
H72/C22	-	Dark Earth / Tmavá zemitá
H76/C61	-	Burnt Iron / Opálený kov
H77/C137	-	Tire Black / Černá na pneumatiky
-	UA513	Earth Brown / Zemitě hnědá
H302/C302	UA514	Foliage Green / Listová zelená
H323/C323	UA515	Nebeská modrá / Sky Blue
H329/C326	UA140	Yellow / Žlutá
C364	-	Grey Green / Šedozelená



PHOTOETCHER PARTS (PP) FILM PARTS (FP)



Možnost volby
Optional
Nach belieben
Option

Oddílit
Cut with knife
Mit Messer schneiden
Couper au couteau

Ohnout
Bend
Biegen
Courber

Lepidlo na kov
Glue for metal
Metallkleber
Colle a metal

1

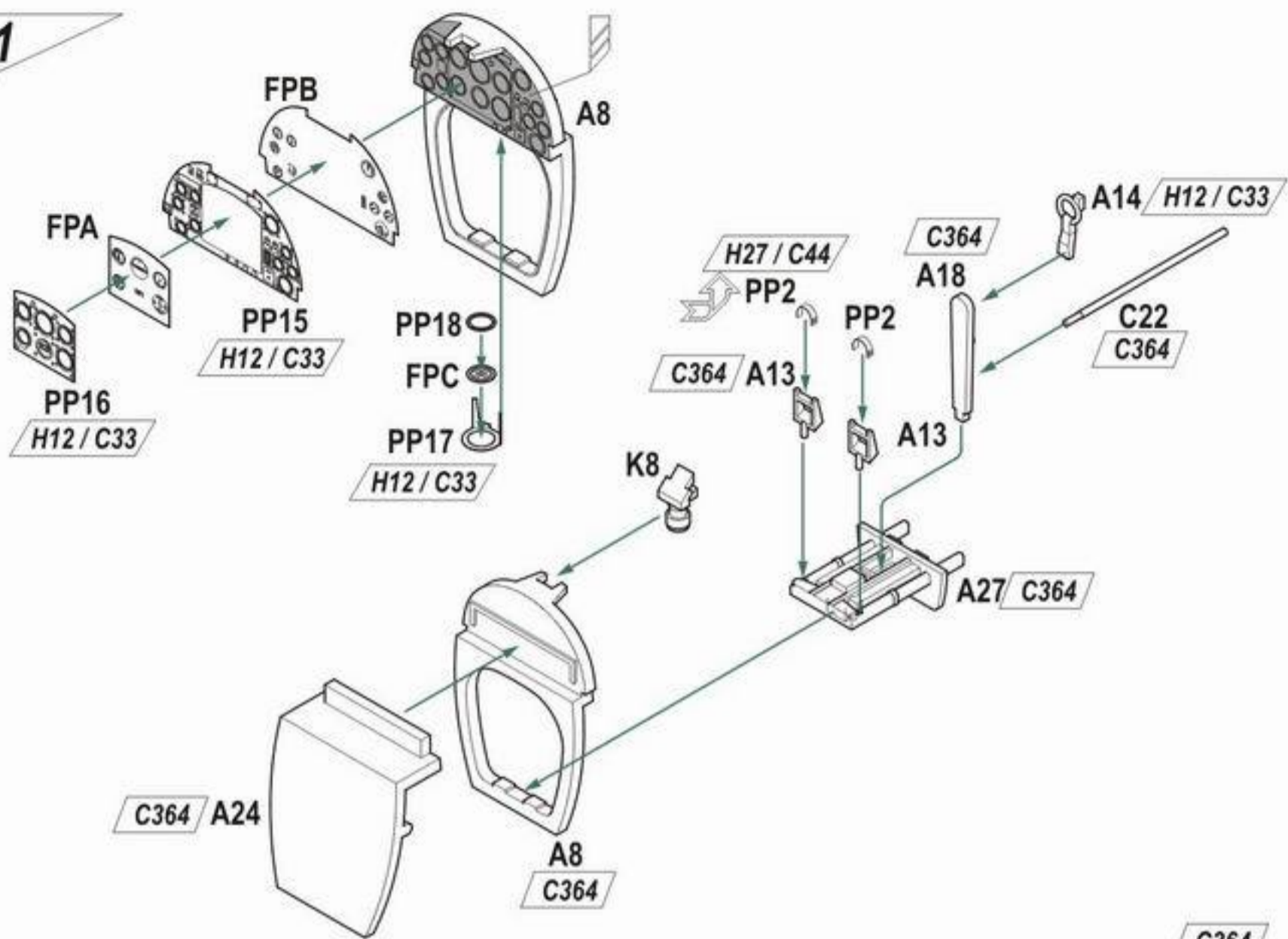

2

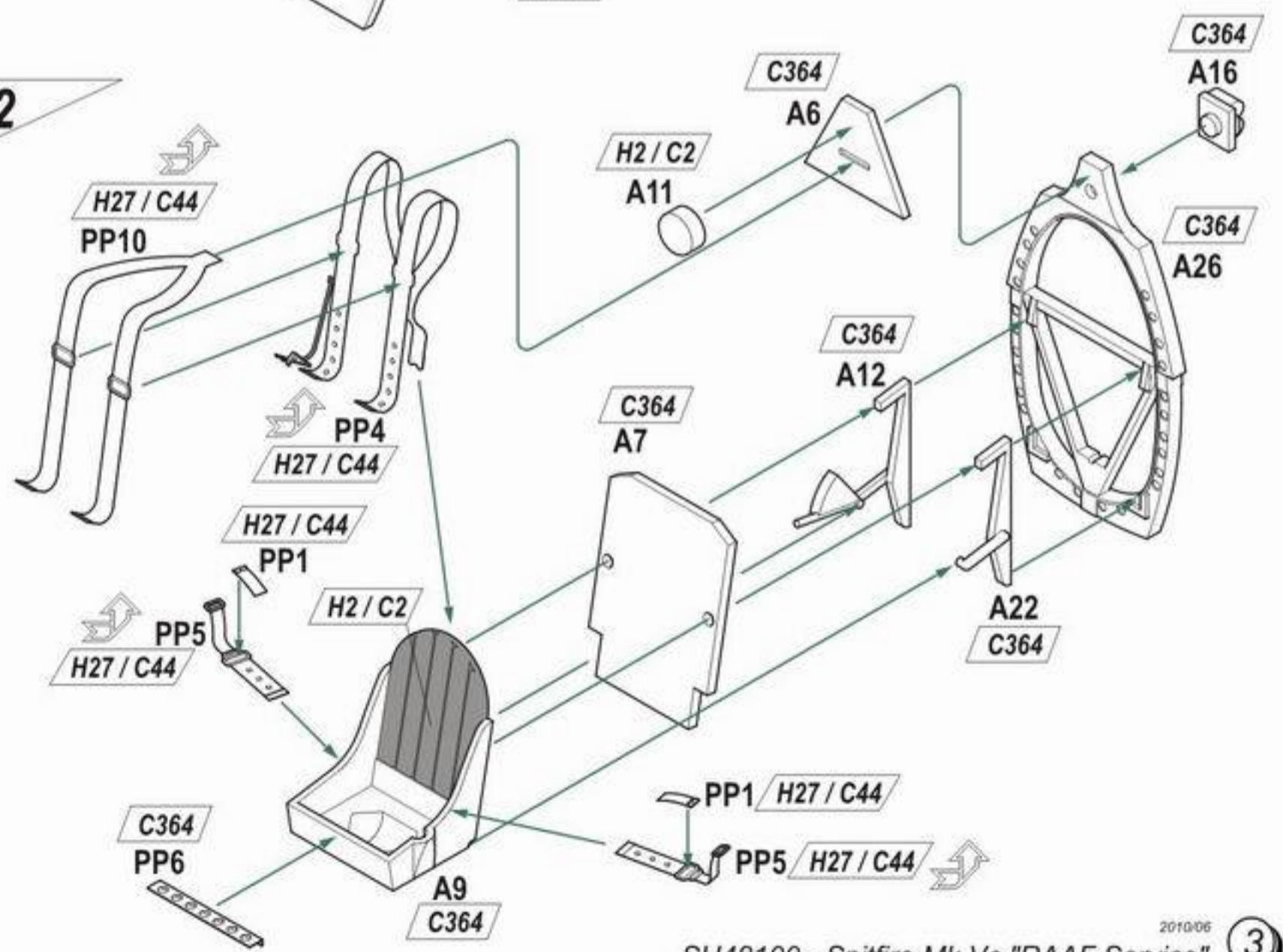

3

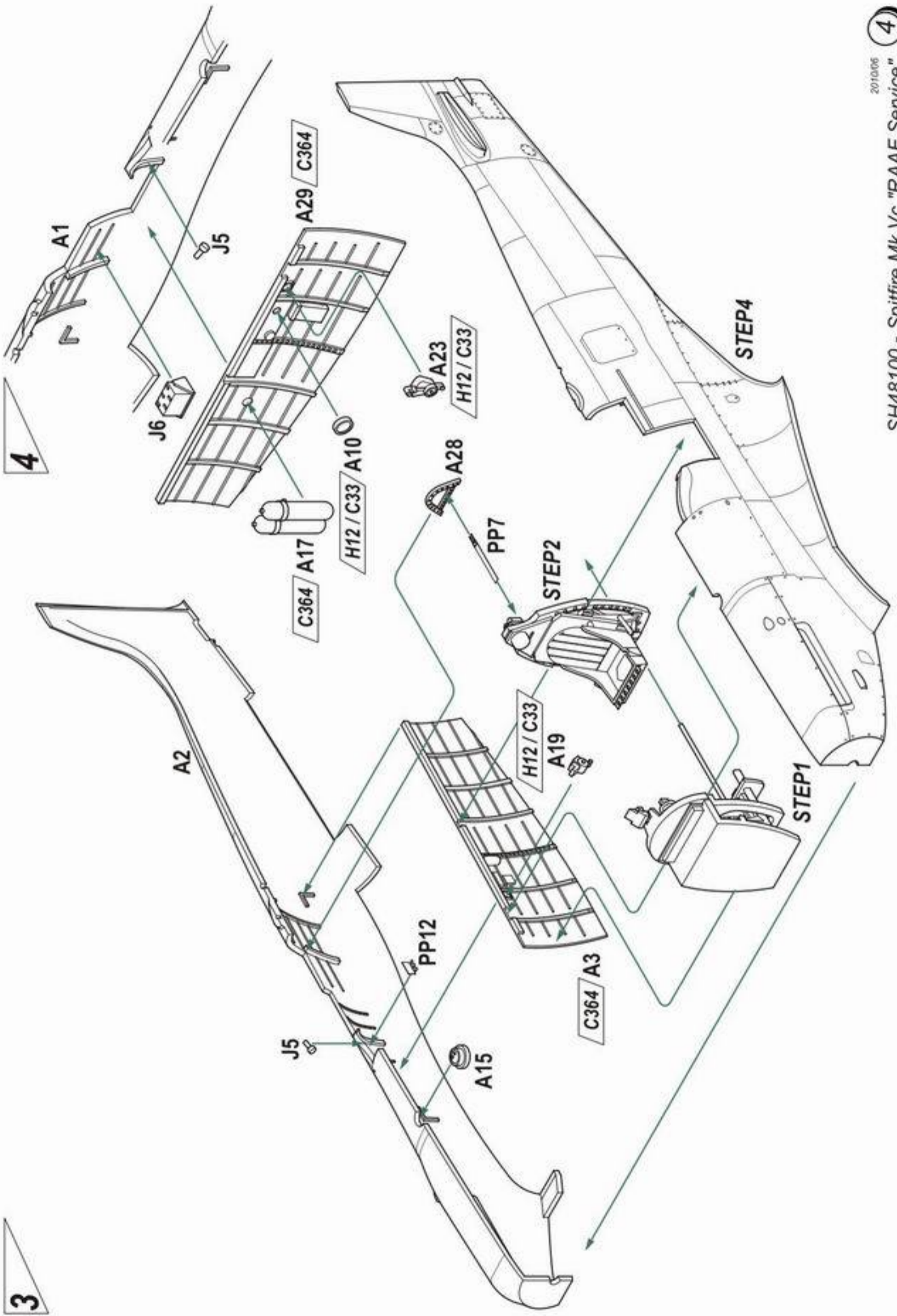

4

4

2010/06

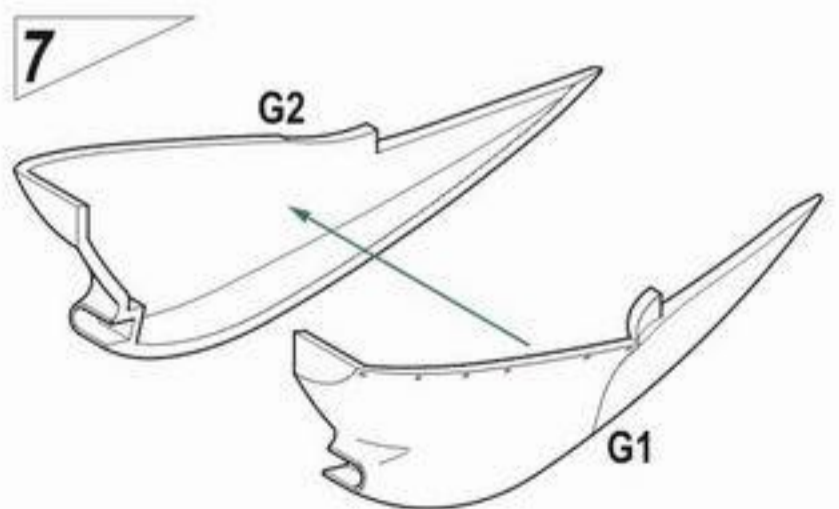
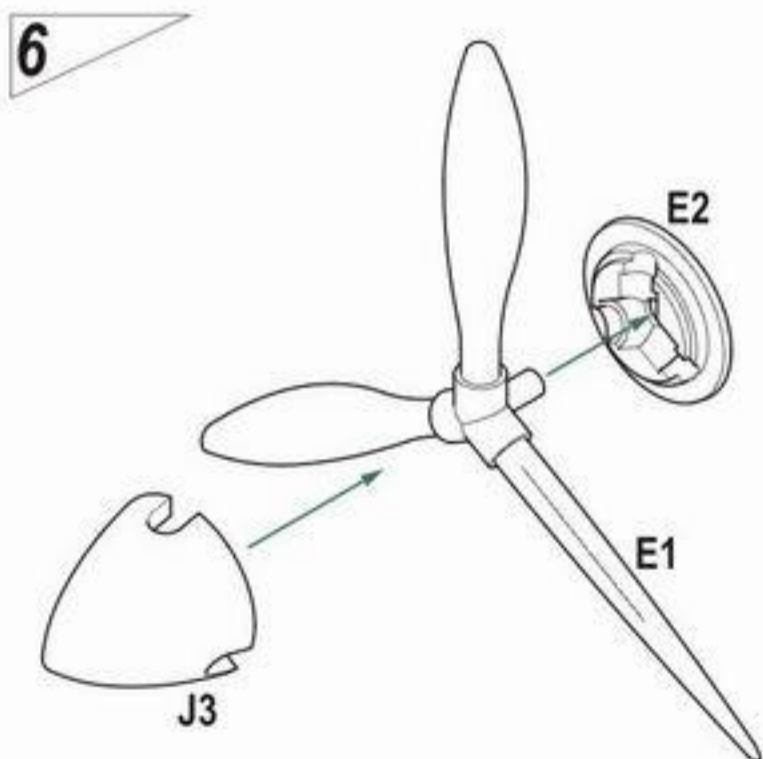
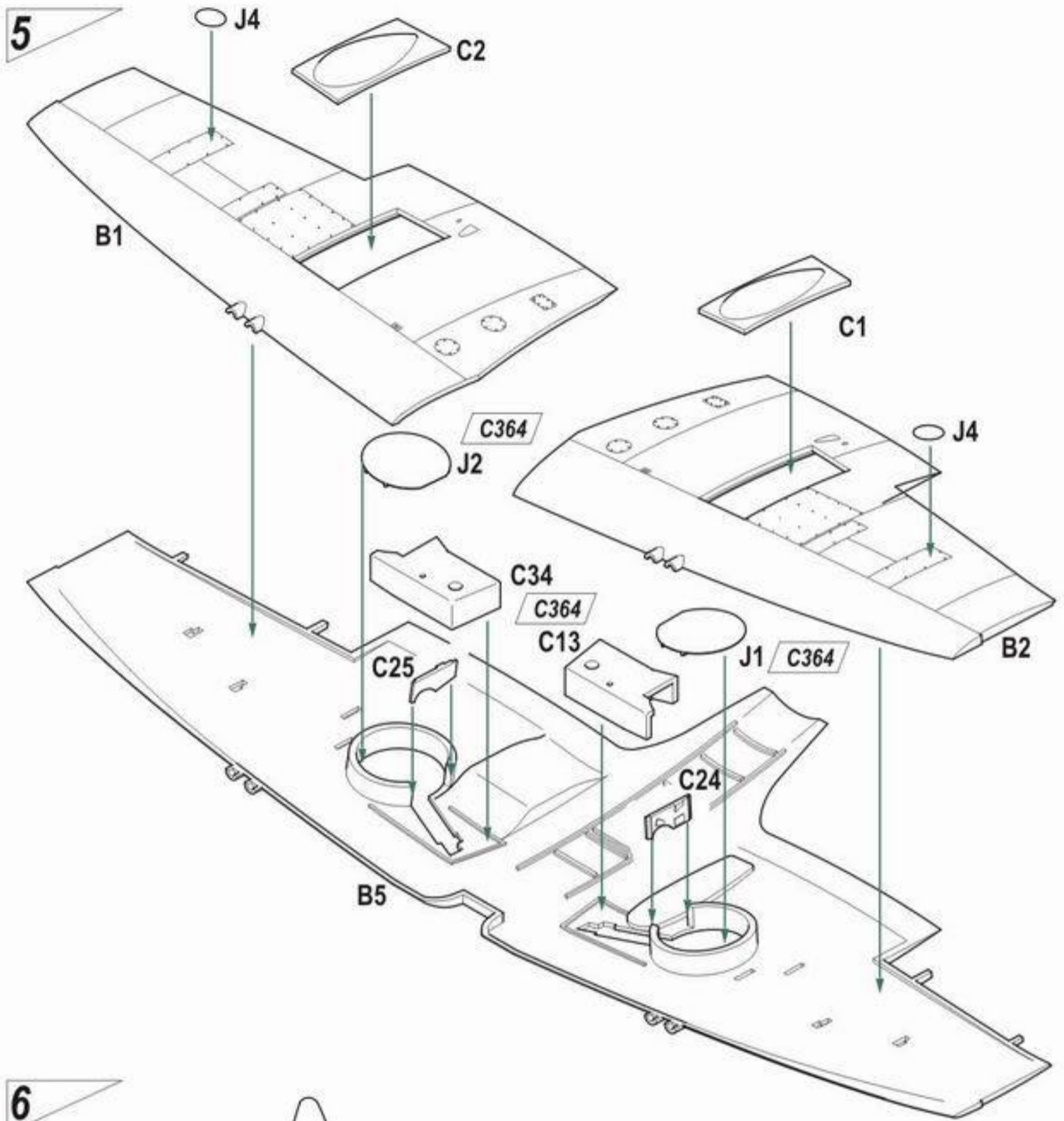

8

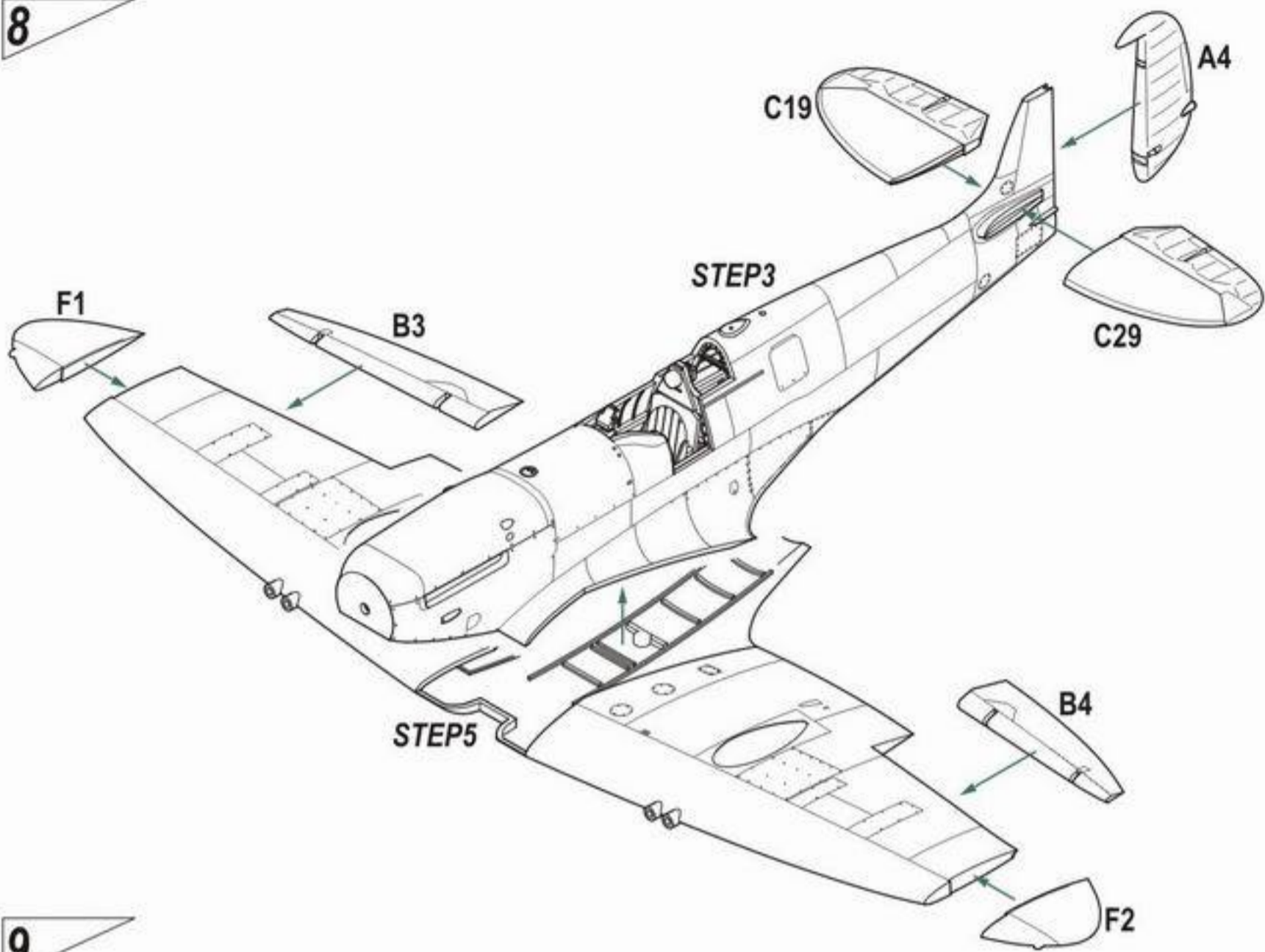

9

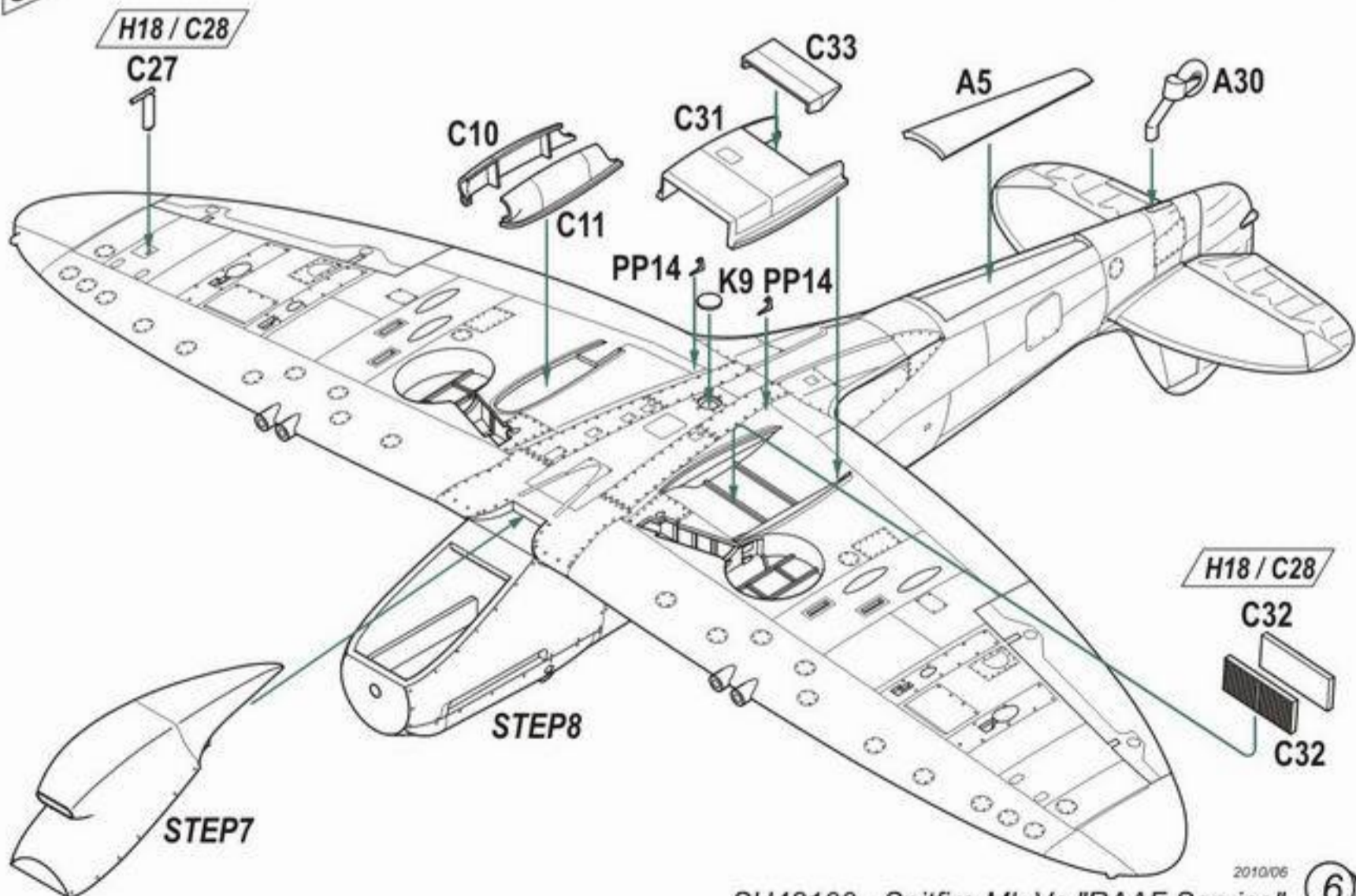

10

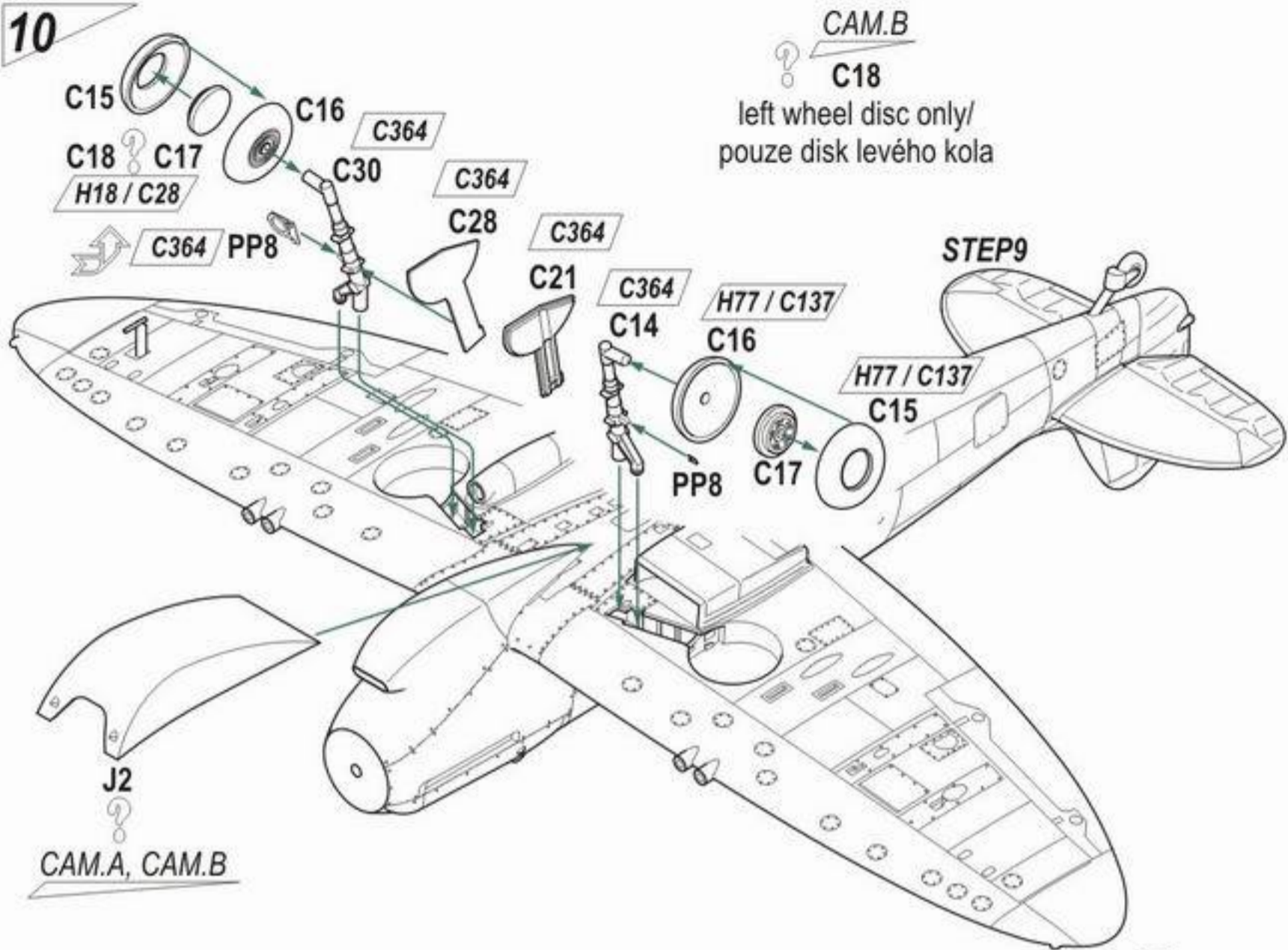

11

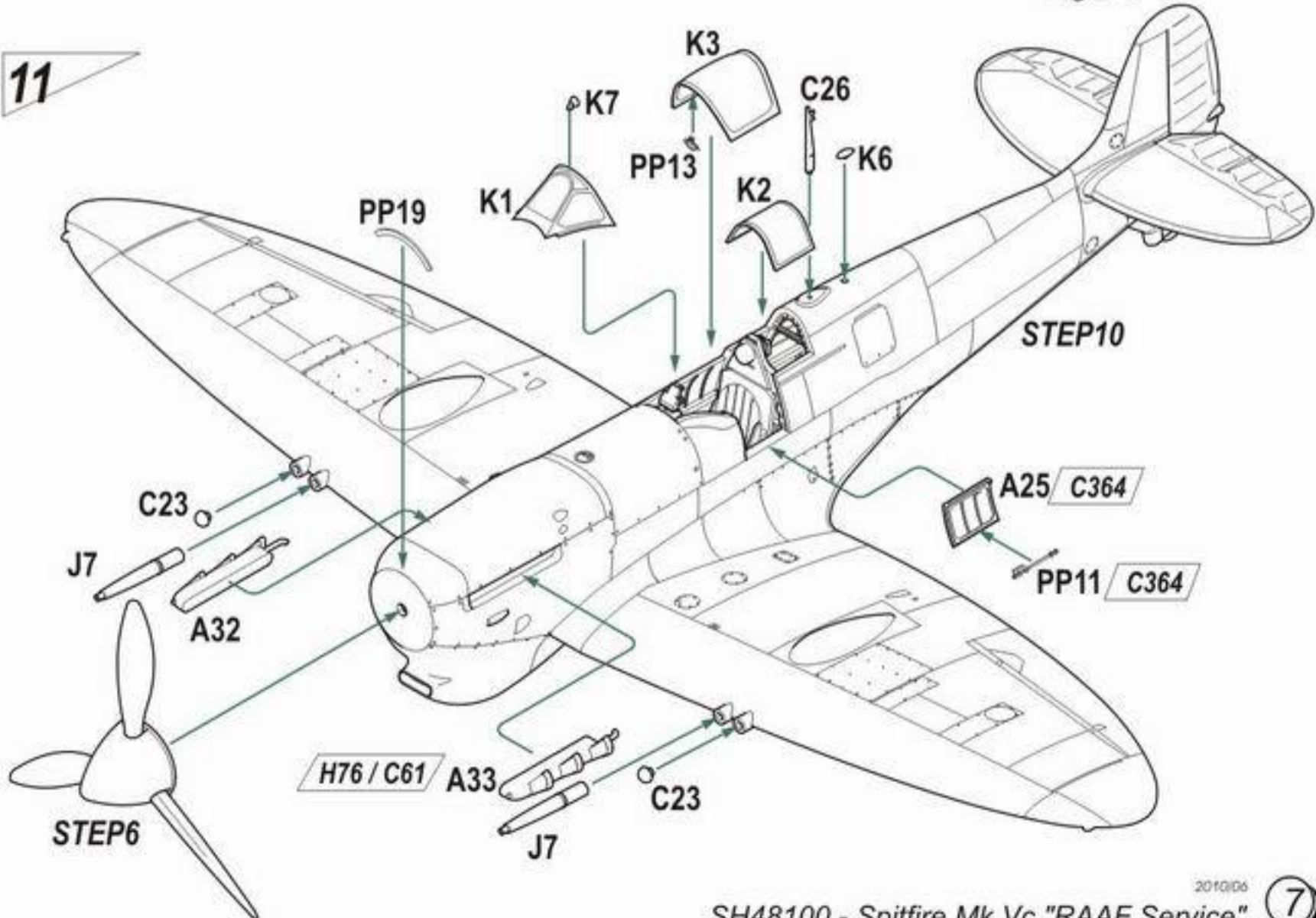

Spitfire Mk.VC, A58-137/UP-T, F/L David H. Hopton, No 79 Sq. RAAF, Kiriwina, Trobriand Islands, N. Guinea, prosinec 1943. Kromě toho, že tento Spitfire (ex RAF No. EE835) měl bílé zbarvené ocasní plochy a náběžnou hranu křídla, tak byl ozdoben na levé straně kresbou svíčené krásky a pojmenován "Down with everything". Na pravé straně trupu bylo „T“ domalováno ručně. Další takový nenabarvený panel byl uprostřed pravého křídla. Bez nátěru byl také jeden z rohů odsuvné části překrytu kabiny a patrně i vrtulový kužel (dle předpisu měl být bílý). Opatřebování povrchu odpovídalo agresivnímu prostředí Nové Guineje, kolem trupové nádrže byly výrazné stopy ztečeného paliva. Letoun nese malé výsostné znaky na trupu, ale nemá sériové číslo

Spitfire Mk.VC, A58-137/UP-T, F/L David H. Hopton, No 79 Sq. RAAF, Kiriwina, Trobriand Islands, N. Guinea, December 1943. Except the fact that this Spitfire (ex RAF No. EE835) featured white tail planes and wing's leading edge it was adorned by unabashed nude girl and named "Down with everything". On starboard the panel just below the canopy was left in natural metal finish as so the rear edge of the sliding canopy; code "T" was hand painted. Another panel left in NMF was in the middle of the wing's starboard national insignia, also the spinner was probably left in NMF (it should be white according to the regulations). The weathering corresponded with the harsh New Guinean environment. There were fuel leaks around the fuselage filler cap. The aircraft sports small fuselage national insignias but lacks the serial number.

CAM. A

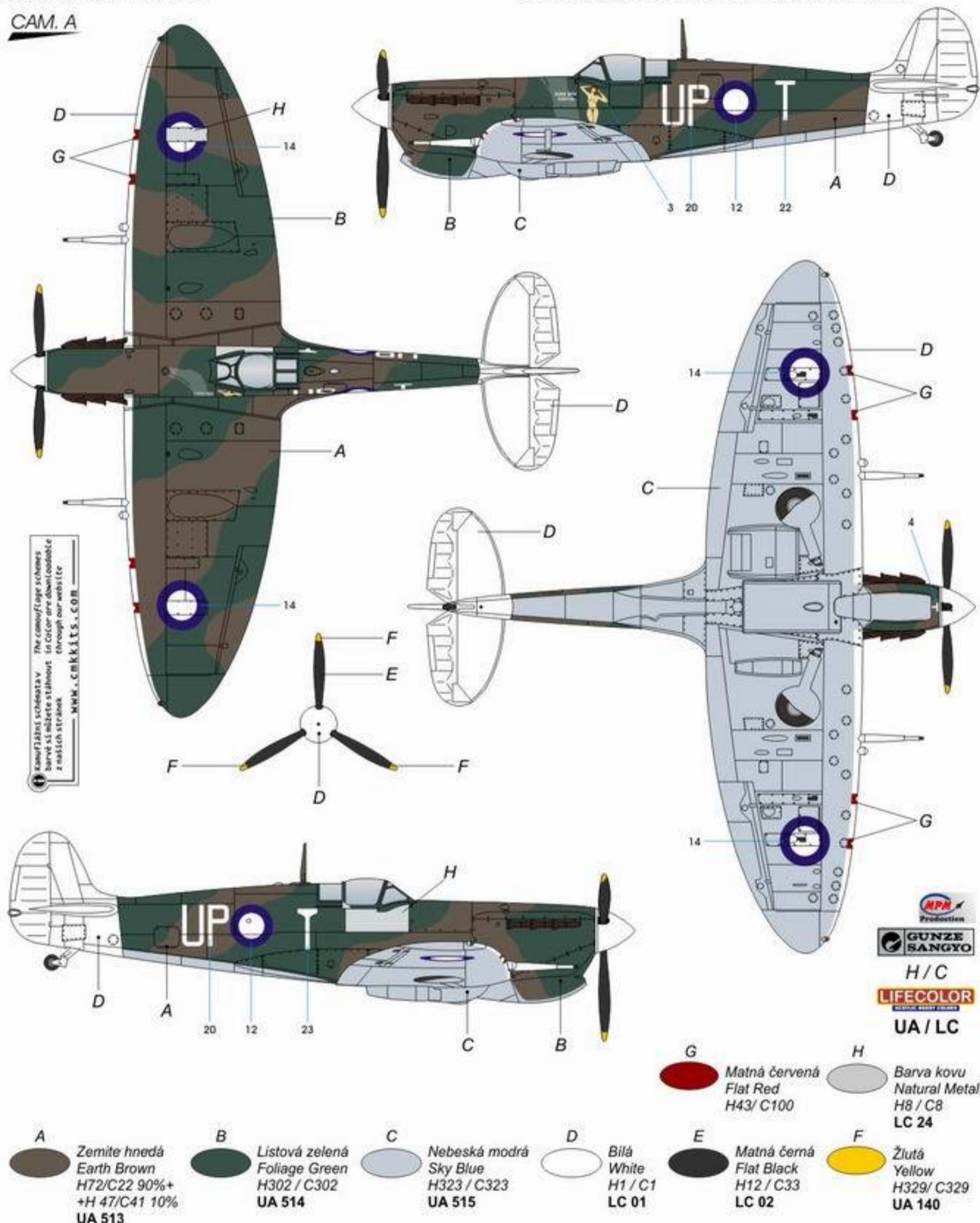

šablóny schémata v barvě si můžete stáhnout z našich stránek WWW.CMKKITS.COM

MPA Production
GUNZE SANGYO
 H/C
LIFECOLOR
 UA/LC

- | | | | |
|----------|---|----------|---|
| G | Matná červená
Flat Red
H43 / C100 | H | Barva kovu
Natural Metal
H8 / C8
LC 24 |
| E | Matná černá
Flat Black
H12 / C33
LC 02 | F | Žlutá
Yellow
H329 / C329
UA 140 |

Spitfire Mk.VC, A58-137/UP-T, F/L David H. Hopton, No 79 Sq. RAAF, Kiriwina, Trobriand Islands, N. Guinea, říjen 1943. Kromě toho, že tento Spitfire (ex RAF No. EE835) měl bíle zbarvené ocasní plochy a náběžnou hranu křídla, tak byl ozdoben na levé straně kresbou svíčené krásky a pojmenován "Down with everything". Na pravé straně trupu bylo „T“ domalováno ručně. Další takový nenabarvený panel byl uprostřed pravého křídelního znaku. Bez nátěru byl také jeden z rohů odsuvné části překrytu kabiny a patrně i vrtulový kužel (dle předpisu měl být bílý). Opatřebování povrchu odpovídalo agresivnímu prostředí Nové Guineje. Letoun nese velké výstavní znaky na trupu, ale nemá sériové číslo.

Spitfire Mk.VC, A58-137/UP-T, F/L David H. Hopton, No 79 Sq. RAAF, Kiriwina, Trobriand Islands, N. Guinea, October 1943. Except the fact that this Spitfire (ex RAF No. EE835) featured white tail planes and wing's leading edge it was adorned by unabashed nude girl and named "Down with everything". On starboard the panel just below the canopy was left in natural metal finish as so the rear edge of the sliding canopy; code "T" was hand painted. Another panel left in NMF was in the middle of the wing's starboard national insignia, also the spinner was probably left in NMF (it should be white according to the regulations). The weathering corresponded with the harsh New Guinean environment. The aircraft sports large fuselage national insignias but lacks the serial number.

CAM. B

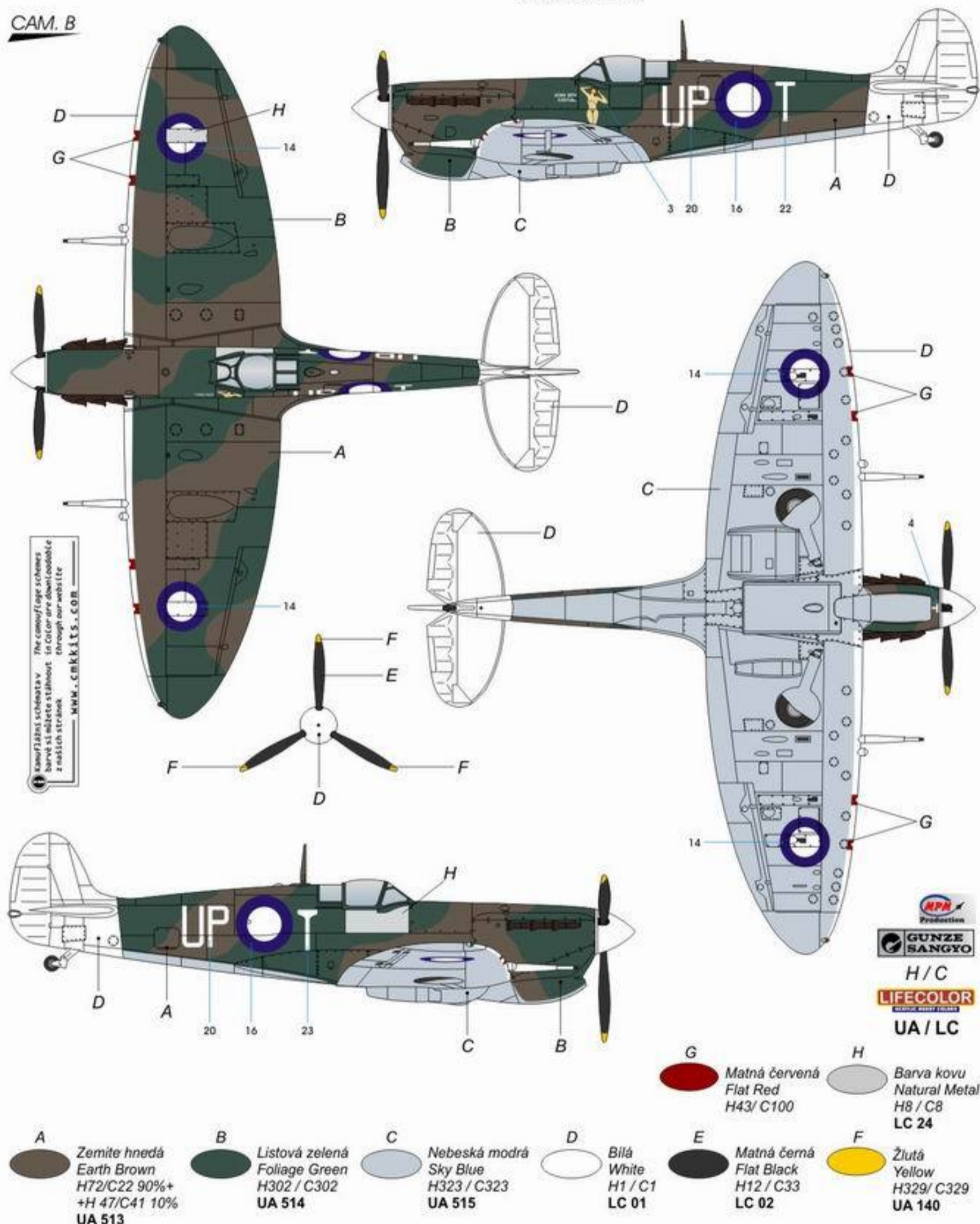

šablónní schémata v barvě si můžete stáhnout z našich stránek WWW.CMKKITS.COM

MPA Production
GUNZE SANGYO
 H/C
LIFECOLOR
 UA/LC

- G** Matná červená Flat Red H43/ C100
- H** Barva kovu Natural Metal H8 / C8 LC 24
- E** Matná černá Flat Black H12 / C33 LC 02
- F** Žlutá Yellow H329/ C329 UA 140

- A** Zemité hnědá Earth Brown H72/ C22 90%+ +H 47/ C41 10% UA 513
- B** Listová zelená Foliage Green H302 / C302 UA 514
- C** Nebeská modrá Sky Blue H323 / C323 UA 515
- D** Bílá White H1 / C1 LC 01

Spitfire Mk.VC, A58-70/ZP-D, F/O Ian S. Mackenzie, No 457 (RAAF) Sq. RAF, Livingstone, North Territory, Austrálie, srpen 1943. Na tomto Spitfiru (ex RAF No. BS178), ozdobeném před kabinou kresbou orla trhajícího Zero, dosáhl F/O Ian S. Mackenzie 28.6. 1943 pravděpodobného sestřelu bombardéru Betty. Jak britský, tak australský seriál na letounu nebyl nastříkán. A58-70 byl v srpnu 1943 odepsán po nouzovém přistání.

Spitfire Mk.VC, A58-70/ZP-D, F/O Ian S. Mackenzie, No 457 (RAAF) Sq. RAF, Livingstone, North Territory, Austrálie, August 1943. On June 28, 1943 F/O Ian S. Mackenzie probably shot down one Betty bomber flying in this Spitfire (ex RAF No. BS178). This machine sported a painting of an eagle tearing Zero. Either British or Australian serials were not applied. A58-70 was scrapped after crash landing in August 1943.

CAM. C

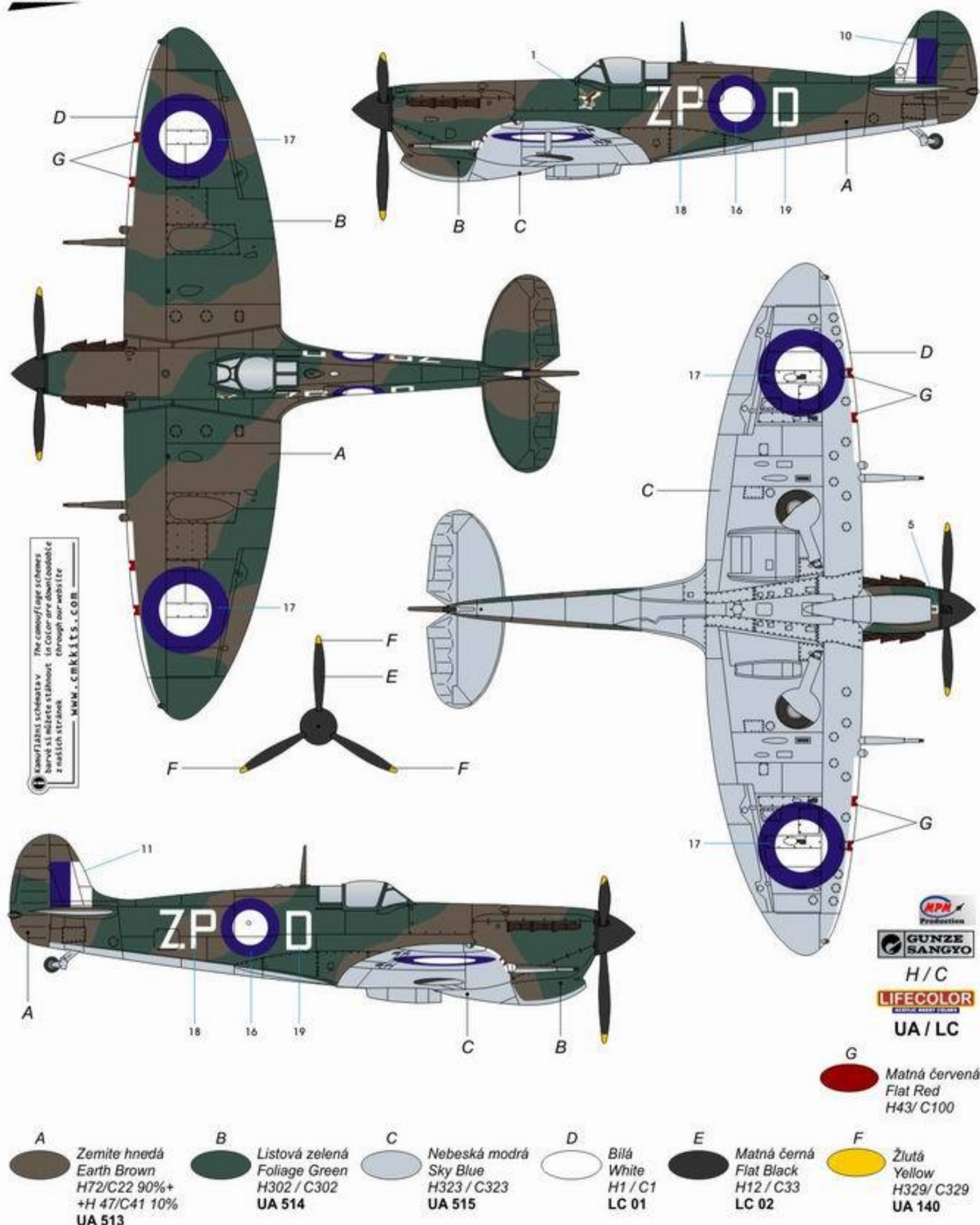

Spitfire Mk.VC, BS164/DL-K, Sqn Ldr Eric M. Gibbs, No 54 Sq. RAF, No 1 Fighter Wing RAAF, Winnellie, Northern Territory, Austrálie, květen 1943. Na tomto letounu dosáhl Sqn Ldr Eric M. Gibbs všech svých vítězství (5 sestřelů jistých +1 pravděpodobný+5 poškozených letadel). První dva dosažené sestřely byly na letounu namalovány v podobě dvou sklenic whisky

Spitfire Mk.VC, BS164/DL-K, Sqn Ldr Eric M. Gibbs, No 54 Sq. RAF, No 1 Fighter Wing RAAF, Winnellie, Northern Territory, Austrálie, květen 1943. Sqn Ldr Eric M. Gibbs reached all his victories (5 destroyed + 1 probable + 5 damaged aircraft.) on this Spitfire. The first two victories were marked on the machine in form of two whisky shot glasses.

CAM. D

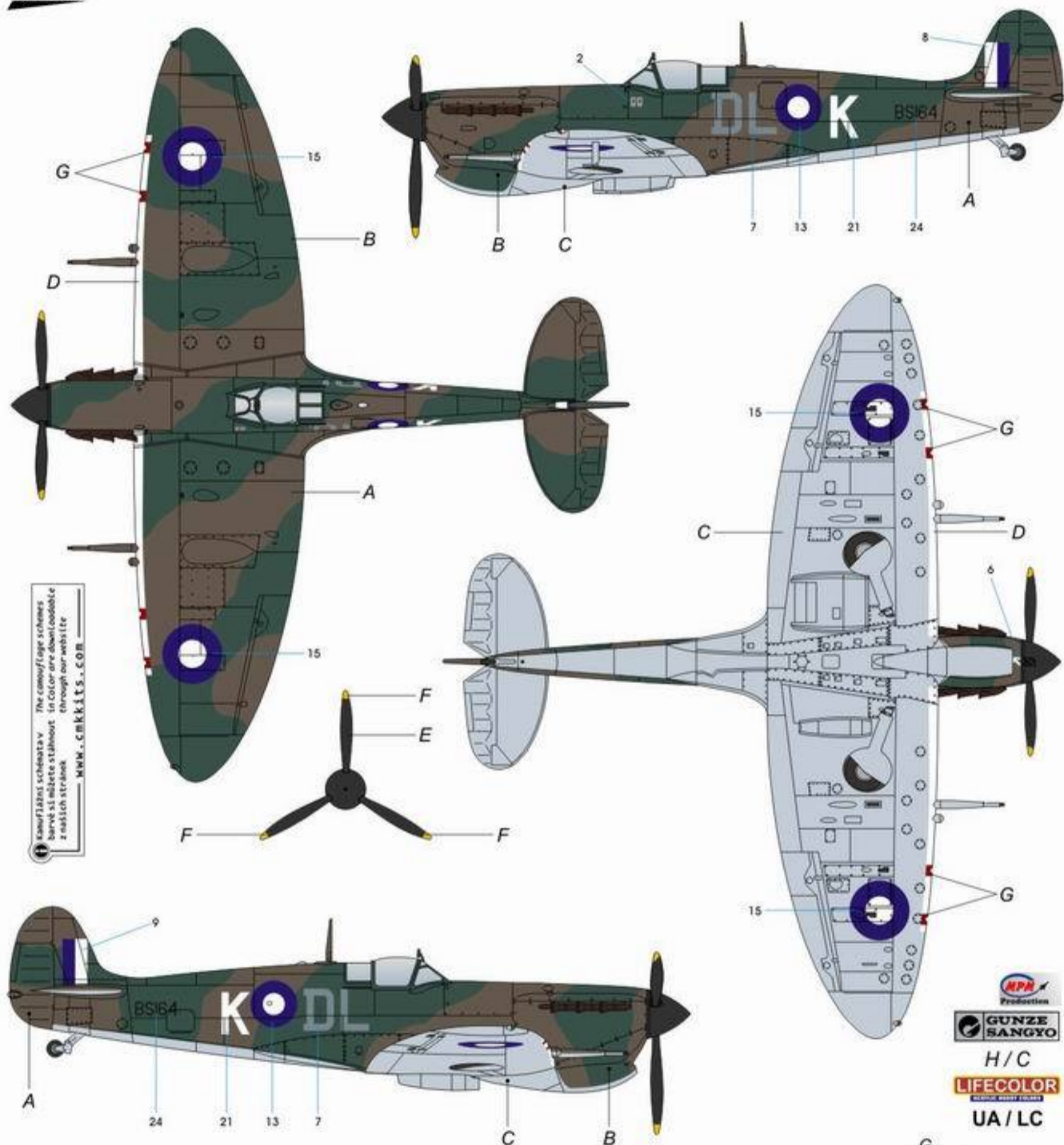

kamufážní schémata v
 barvě si můžete stáhnout
 z našich stránek
 WWW.CMKKITS.COM

- | | | | | | | |
|--|---|---|--|--|--|--|
| <p>A Zemite hnědá
Earth Brown
H72/C22 90%+
+H 47/C41 10%
UA 513</p> | <p>B Listová zelená
Foliage Green
H302 / C302
UA 514</p> | <p>C Nebeská modrá
Sky Blue
H323 / C323
UA 515</p> | <p>D Bílá
White
H1 / C1
LC 01</p> | <p>E Matná černá
Flat Black
H12 / C33
LC 02</p> | <p>F Žlutá
Yellow
H329/ C329
UA 140</p> | <p>G Matná červená
Flat Red
H43/ C100</p> |
|--|---|---|--|--|--|--|

BSI64 BSI64

24

20

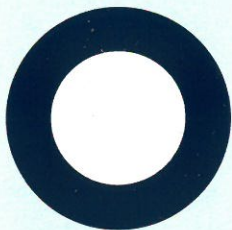

17

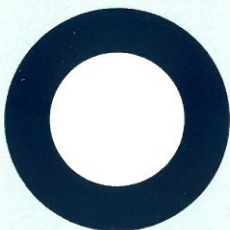

17

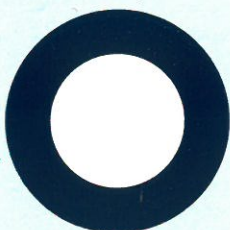

17



Printed by AVIPRINT.CZ

23

19



16



10

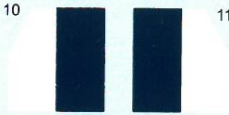

11



8

9



7

22



6

4



15



15



15



13



5



3

21

18



14



14



14



12



2



1

Special Hobby SH 48100 RAAF Spitfire Mk.Vc

DEAD Design