



И-16 тип 10 Советский истребитель II МВ

Одним из первых серийных истребителей-монопланов с убирающимися шасси был И-16, разработанный в ОКБ Н.Н. Поликарпова.

Первый полет самолета состоялся 30 декабря 1934 г.

Модификация «тип 10» с вооружением из 4 пулеметов ШКАС и двигателем М-25 находилась в производстве в 1939-1940 гг. Всего было выпущено 934 И-16 тип 10.

Эти истребители участвовали в конфликте на реке Халхин-Гол и в советско-финской войне.

Летом 1941 года И-16 составляли основу советской истребительной авиации. Они участвовали в воздушных боях на всех участках Советско-германского фронта.

Тактико-технические характеристики И-16 тип 10

Длина, мм	6,074
Размах крыла, м	9,004
Взлетный вес, кг	1716
Двигатель	М-25, 750 л.с.
Максимальная скорость, км/ч	450
Потолок, м	8470
Дальность, км	440
Вооружение	4 7,62-мм пулемета ШКАС

ВНИМАНИЕ!

Перед сборкой внимательно прочитайте руководство по монтажу. Каждая деталь пронумерована. Соблюдать последовательность монтажа. Необходимые рабочие инструменты: нож и напильник для зачистки деталей; резиновая лента, клейкая лента и зажимы для сушки белья для прижимания склеиваемых деталей. Детали из пластика очистить в растворе мягкого моющего средства и высушить на воздухе для того, чтобы краска и переводные картинки лучше прилипали. Перед приклеиванием проверить, подходят ли детали; клей наносить экономно. Хром и краску удалить с поверхностей склеивания. Небольшие детали покрасить перед тем, как они будут удалены из рамок. Краску необходимо хорошо просушить, только после этого продолжать сборку. Каждую соответствующую переводную картинку отдельно вырезать и примерно на 20 секунд окунуть в теплую воду. На обозначенном месте картинку отделить от бумаги и прижать промокающей бумагой.

ИСПОЛЪЗУЕМЫЕ КРАСКИ / USED COLORS:

	Revell	Tamiya		
A	108	XF1	Черный, матовый	Flat Black
B	168	XF61	Зеленый, матовый	Dark Green
C	119	XF23	Светло-голубой, матовый	Flat Light Blue
D	199	XF16	Алюминий	Aluminium
E	157	XF66	Светло-серый, матовый	Light Grey
F	191	X11	Сталь	Steel

I-16 type 10 WWII Soviet Fighter

One of the first monoplane fighter aircraft with retractable landing gear was the I-16, developed in the N.N. Polikarpov Design Bureau.

The maiden flight was in December 30, 1934.

«Type 10» modification with 4 MG armament and M-25 engine was in production in 1937-1939. It were produced 934 I-16 type 10.

Those fighters took part in Khalkhin Gol conflict and Soviet-Finnish war.

In the summer of 1941 I-16 fighters were the basis of Soviet Fighter Aviation. They participated in air battles in all sectors of the Soviet-German Front.

Tactical and Technical Specifications of the I-16 type 10

Length, mm	6,074
Wingspan, m	9,004
Start Weight, kg	1716
Engine	M-25, 750 hp
Max. Speed, km/h	450
Service Ceiling, m	8470
Range, km	440
Armament	4 7,62 mm ShKAS machine guns

CAUTION!

Read the instructions thoroughly prior to assembly. Each component is numbered. Adhere to specified sequence of assembly. Tools required: knife and file for removal of components from frame; rubber bond, adhesive tape and clothes pegs for clamping components together after applying adhesive. Clean plastic components in a mild detergent solution and allow to air-dry so that paint and transfers adhere better. Prior to applying adhesive, check to see whether the components fit together; apply adhesive sparingly. Remove chrome and paint from the contact surfaces. Paint small components before removing them from the frame. Allow paint to dry well, and only then continue to assemble. Cut out each transfer individually and immerse in warm water for approx. 20 seconds. Slide transfer off paper and into designated position, then press on with blotting paper.

01 СТАДИЯ СБОРКИ
ASSEMBLY STEP

ОТРЕЗАТЬ
CUT OFF

НЕ КЛЕИТЬ
DO NOT CEMENT

A ИСПОЛЪЗУЕМАЯ КРАСКА
USED COLOR

03 СБОРОЧНАЯ ЕДИНИЦА
ASSEMBLY UNIT

ПРИ СБОРКЕ НЕ ИСПОЛЪЗУЕТСЯ
PARTS NOT FOR USE

x2 СДЕЛАТЬ ДВЕ ДЕТАЛИ
MAKE 2 PCS

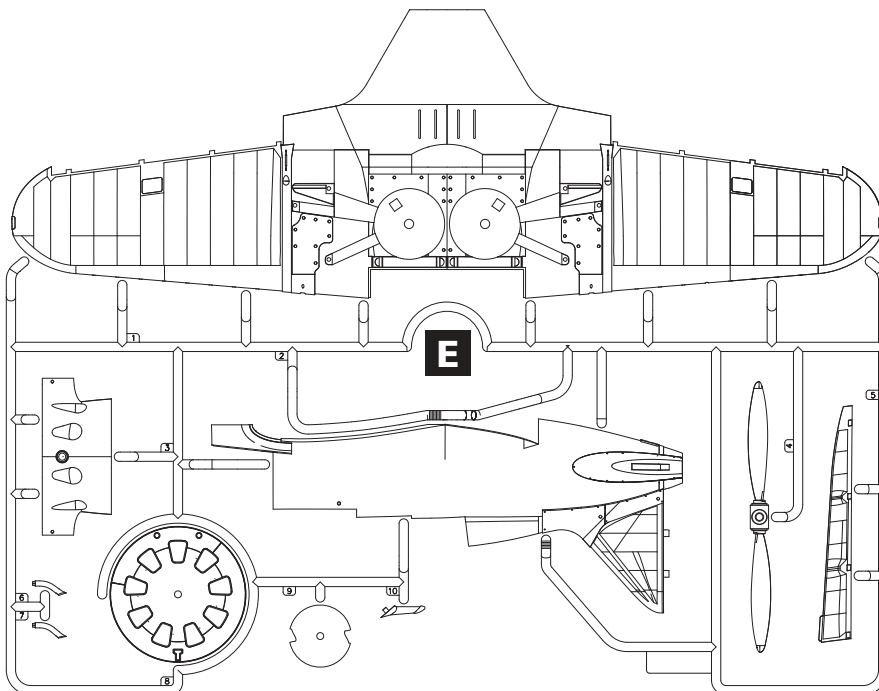
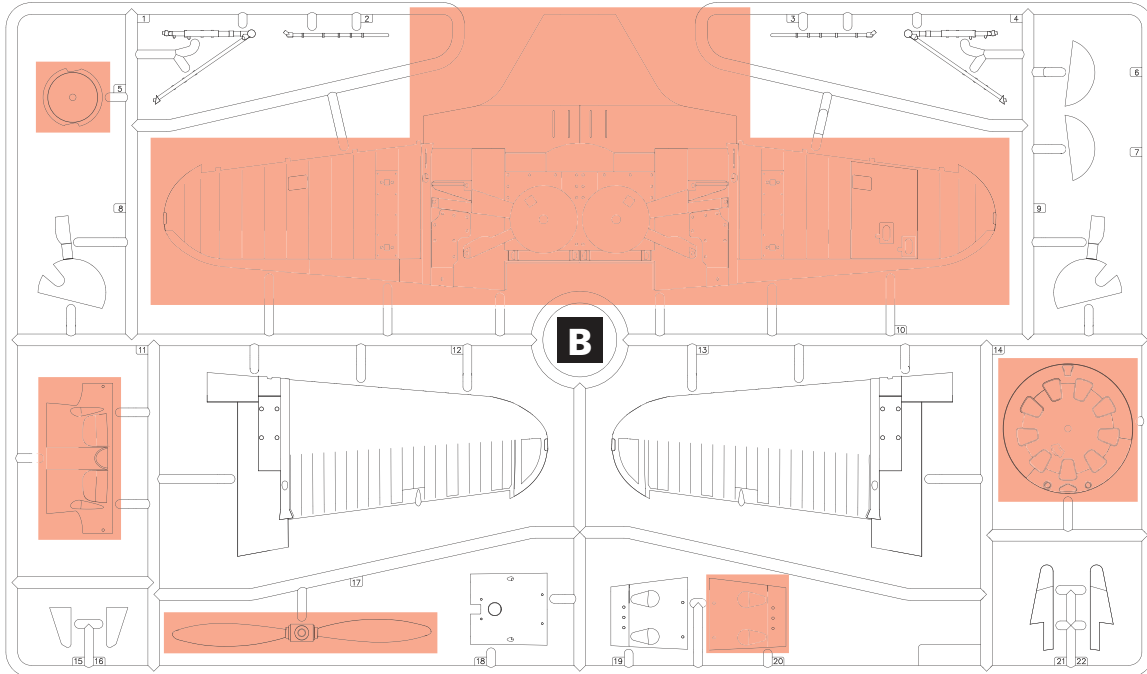
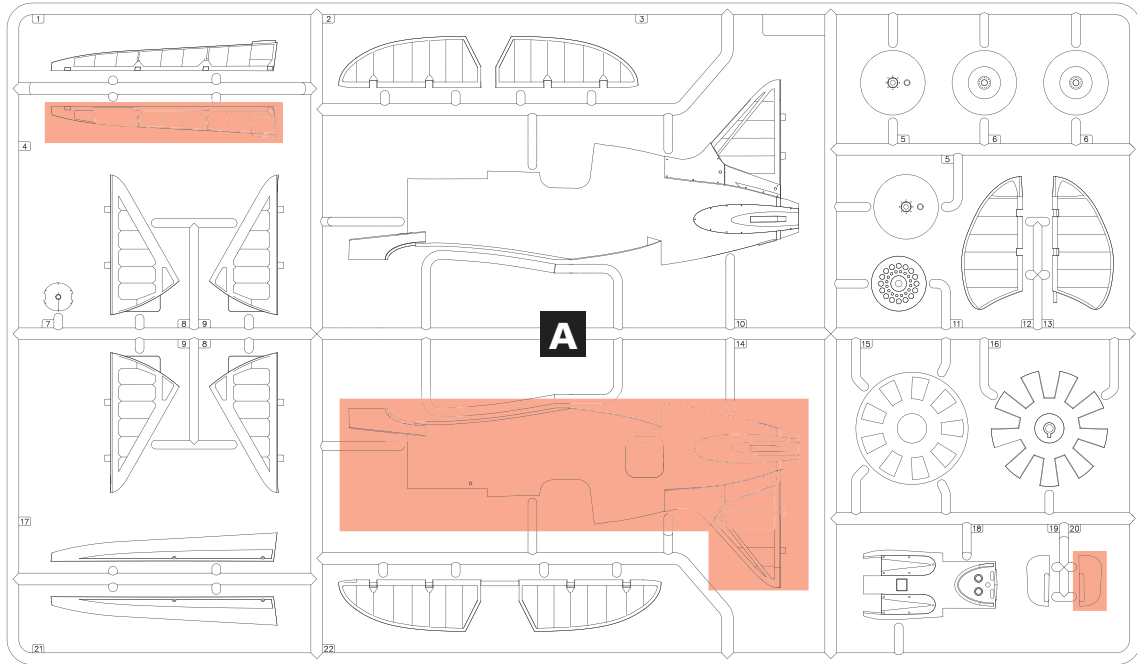

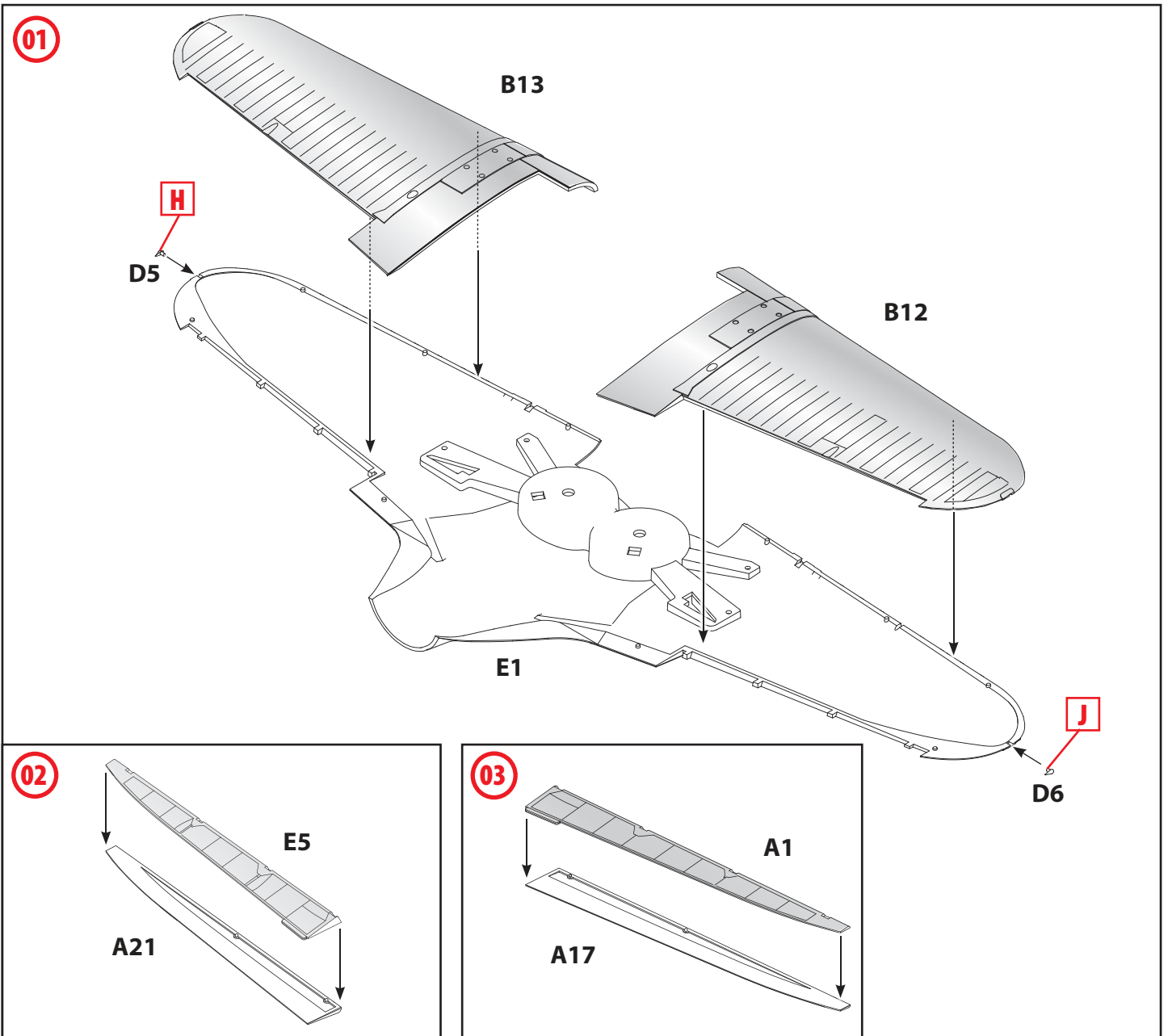
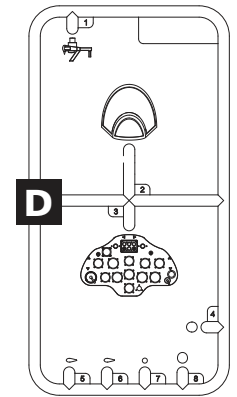
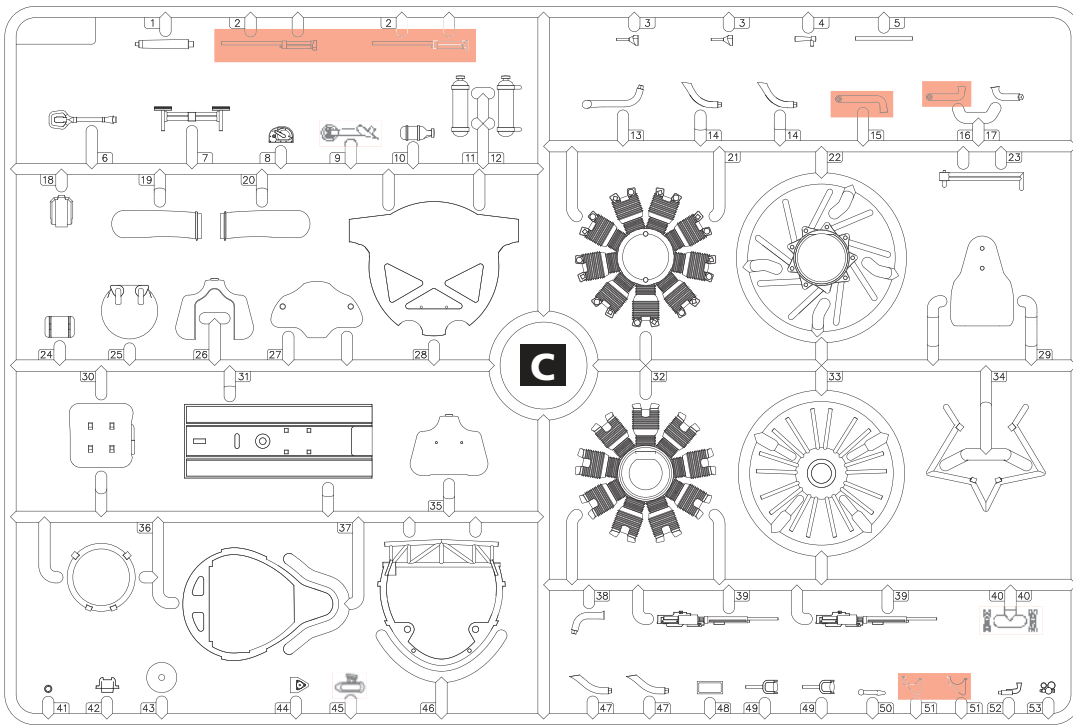

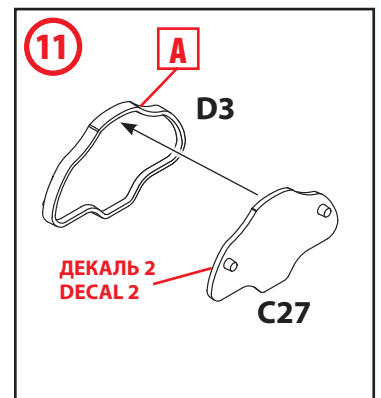
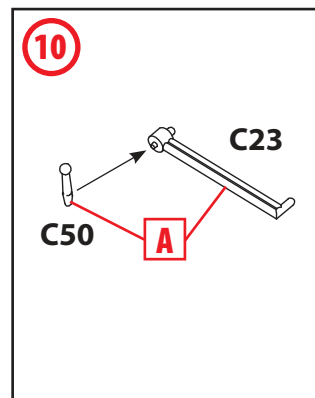
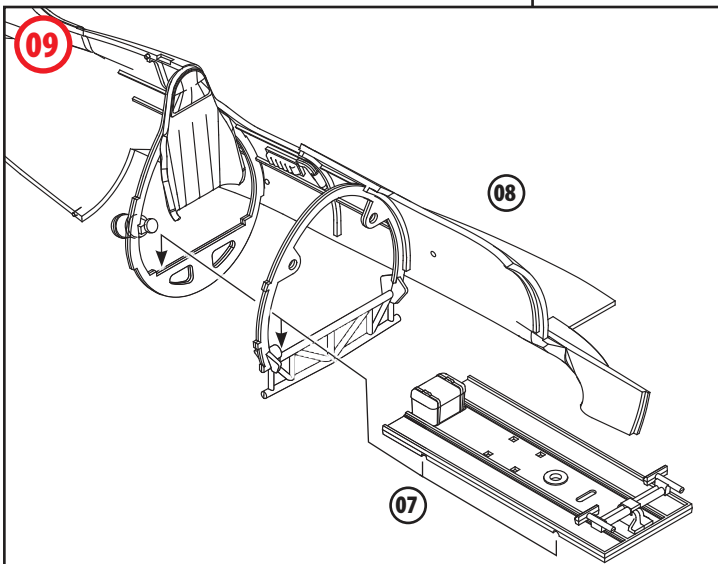
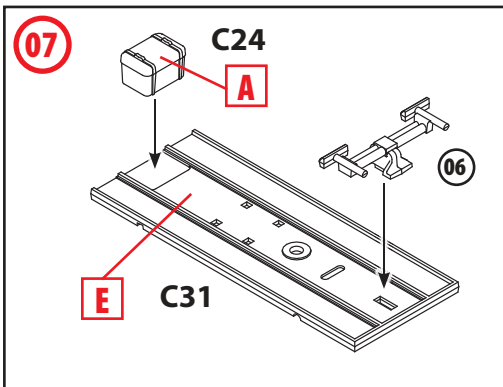
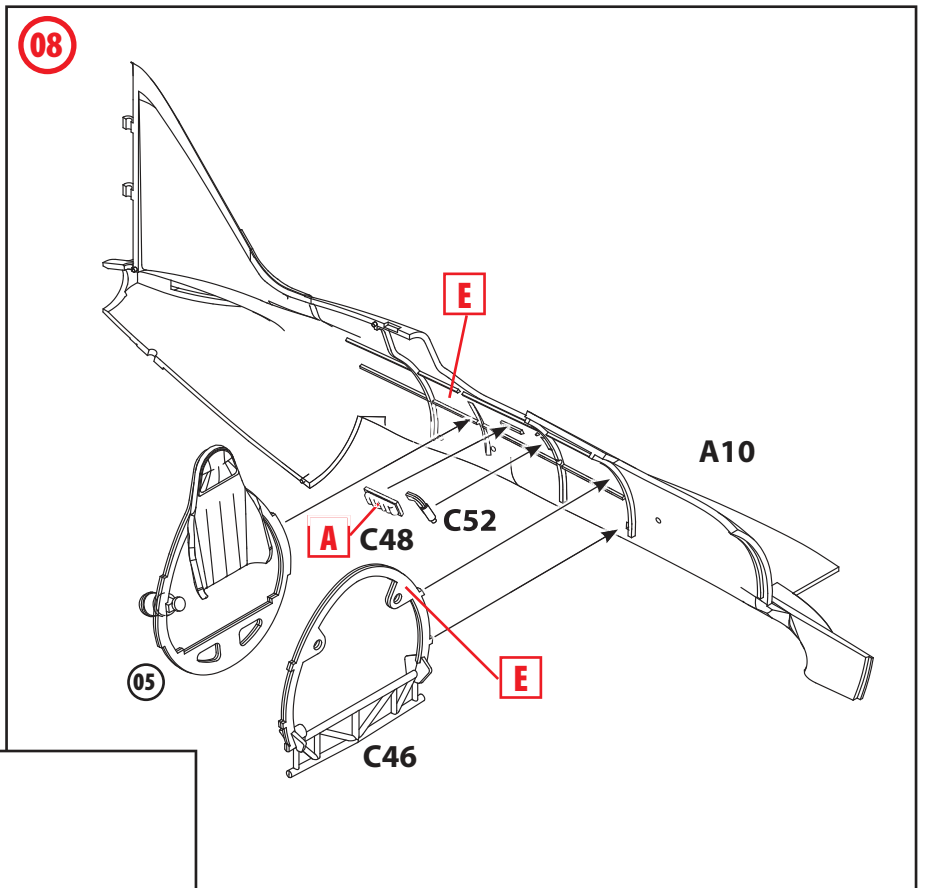
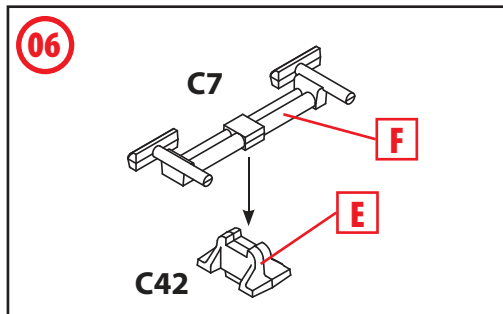
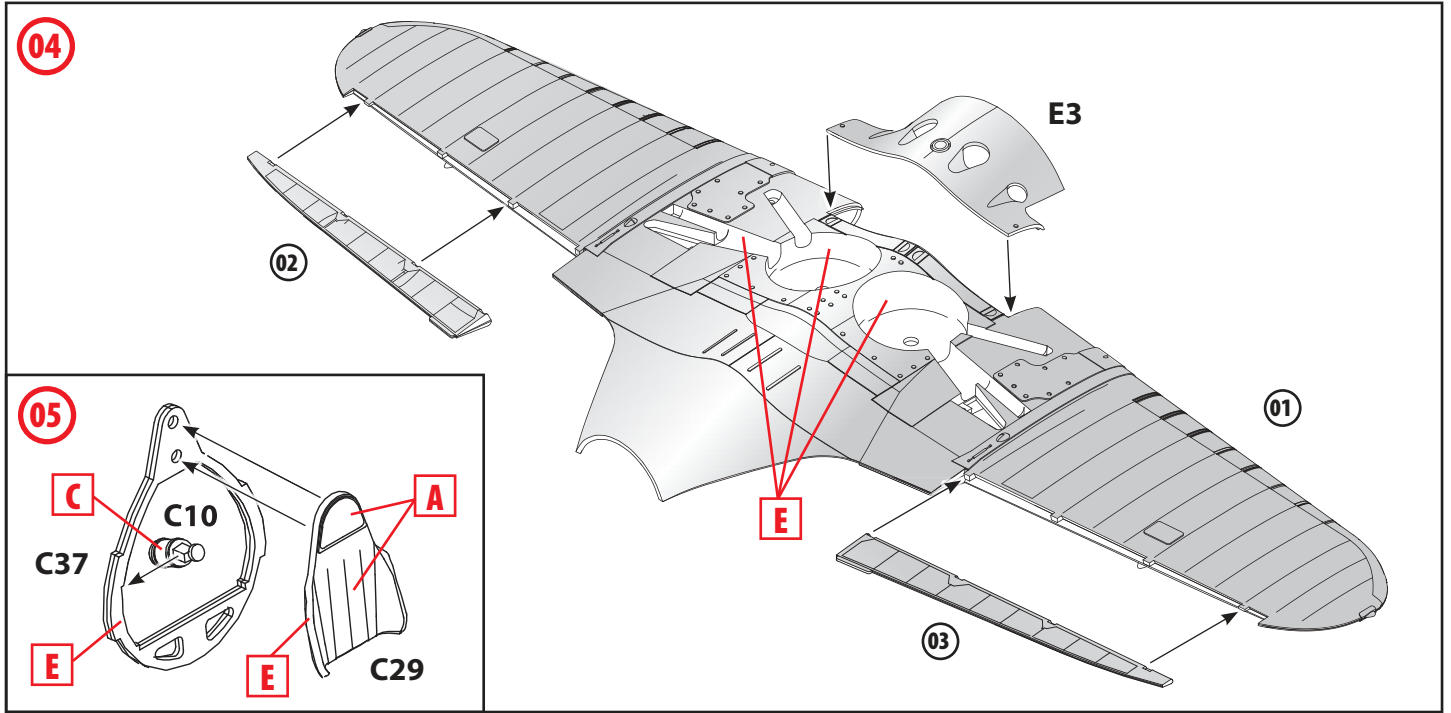

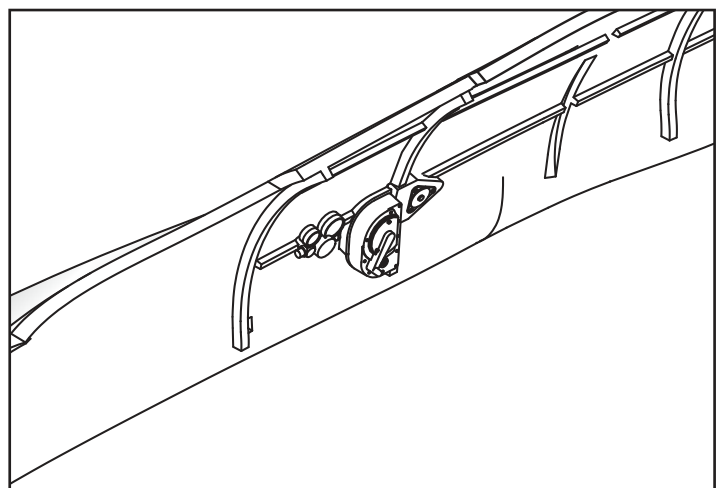
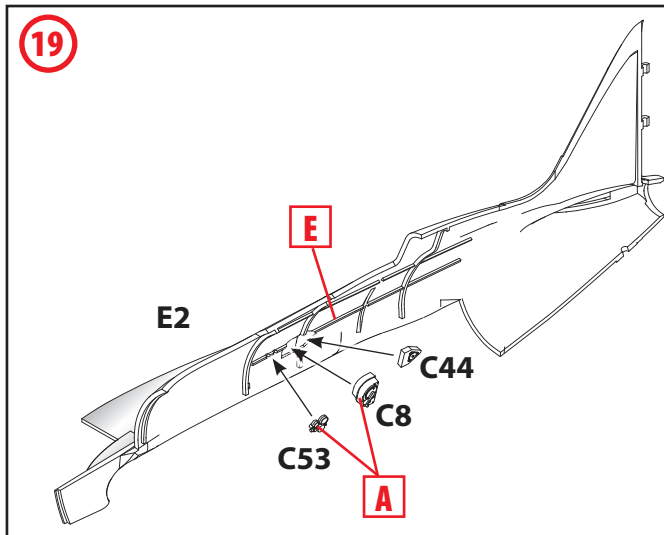
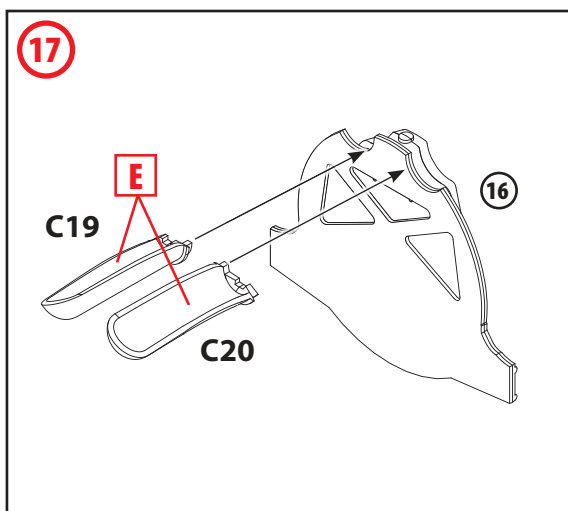
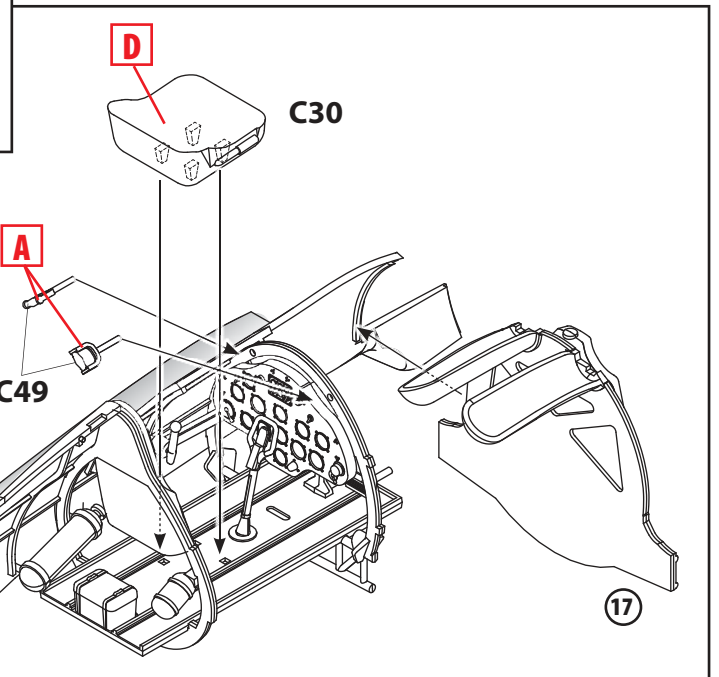
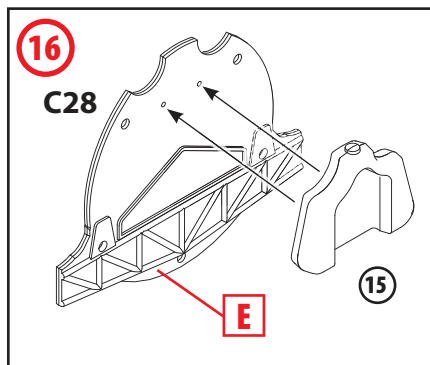
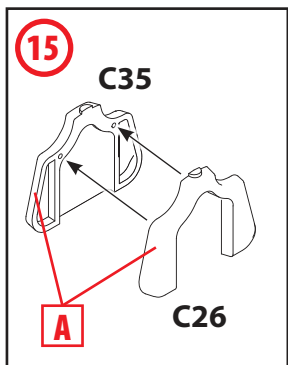
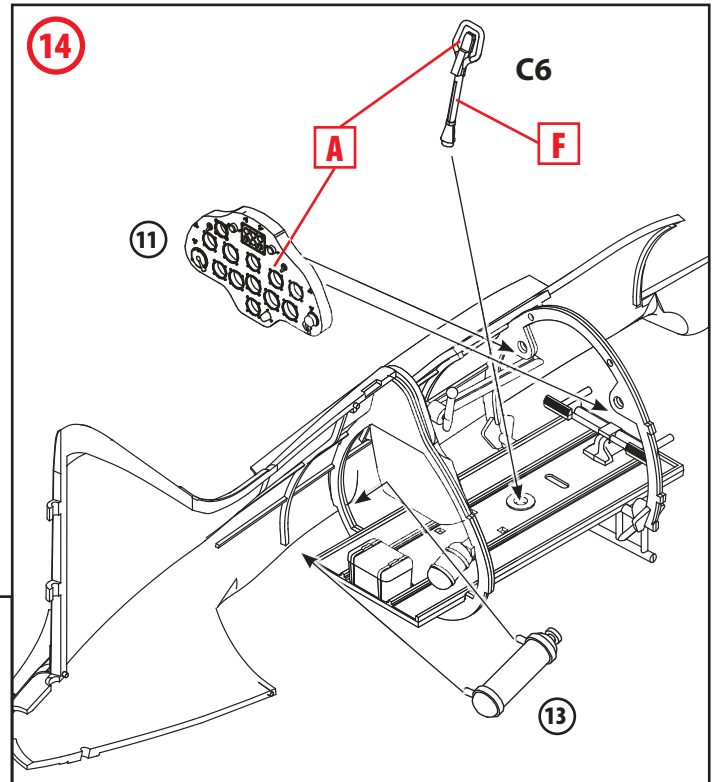
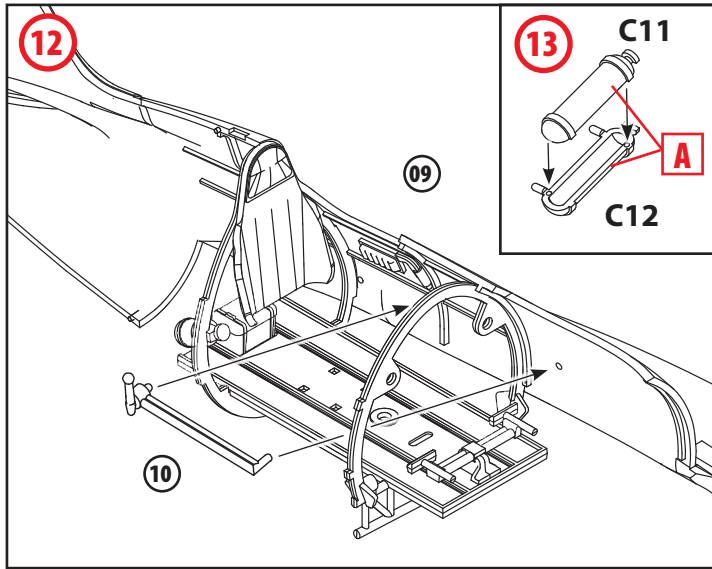

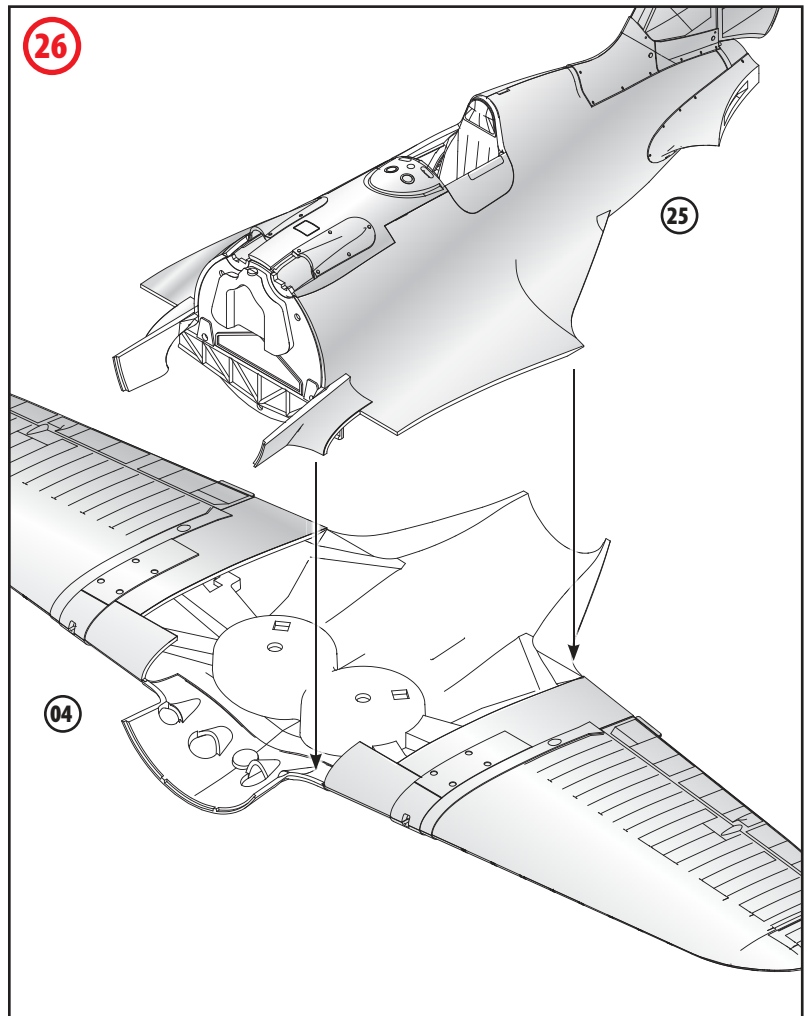
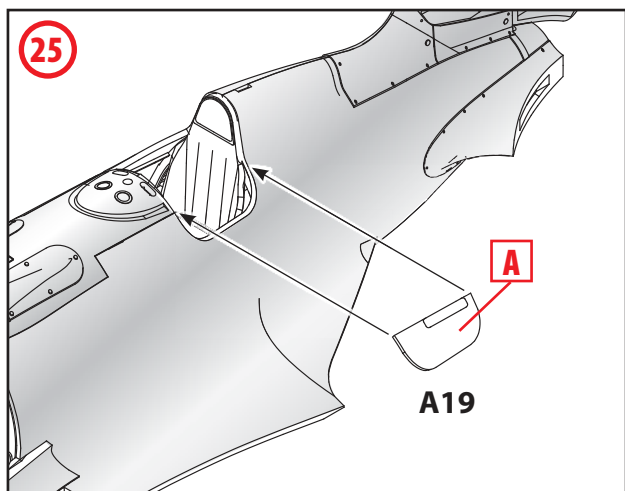
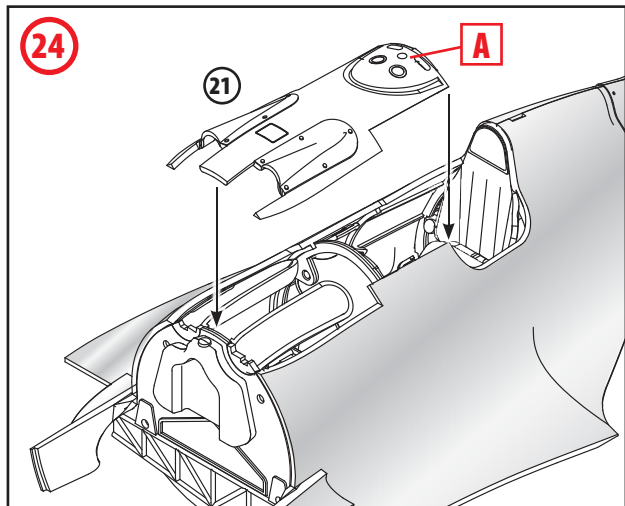
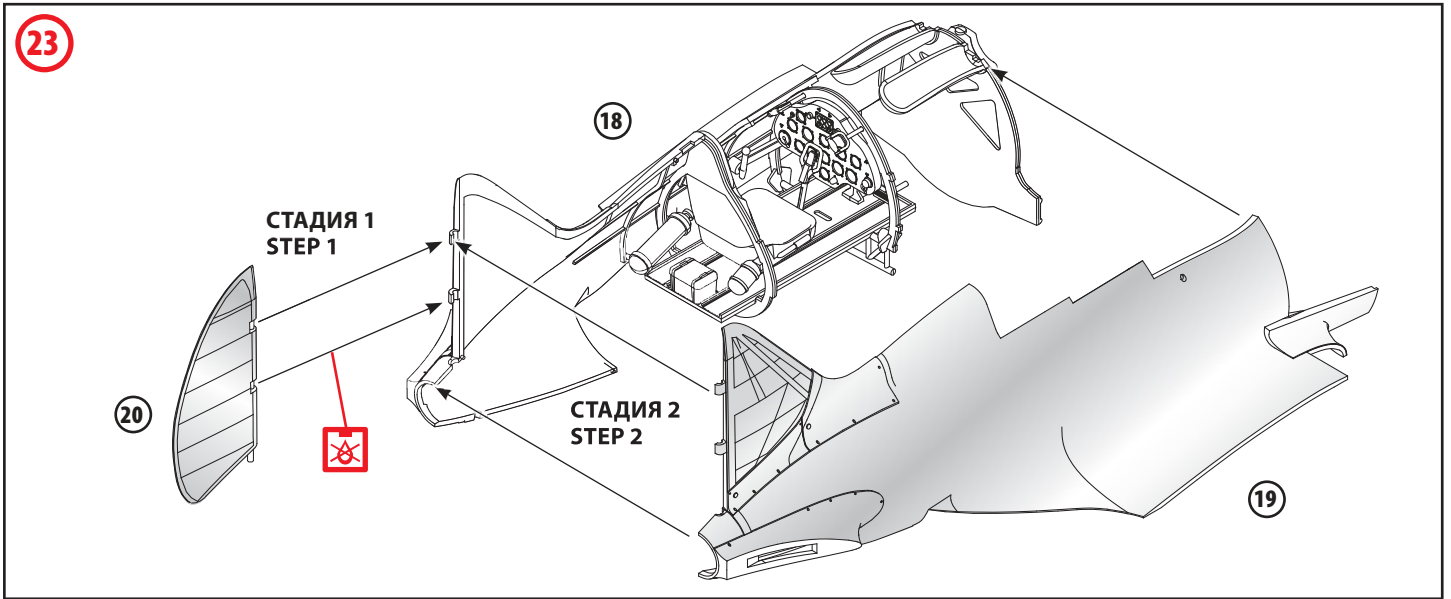
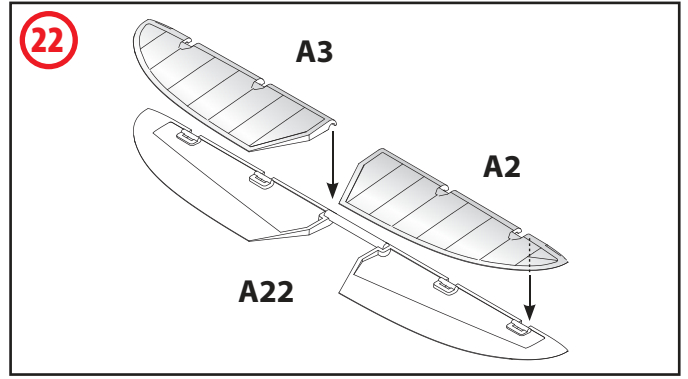
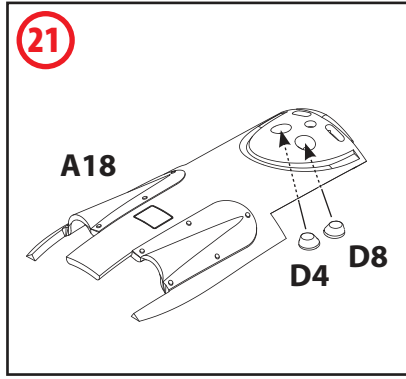
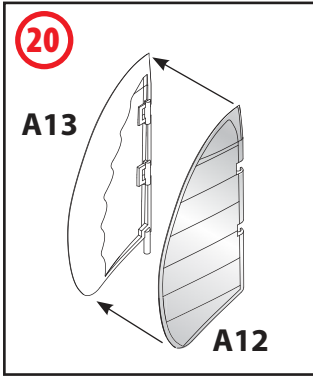

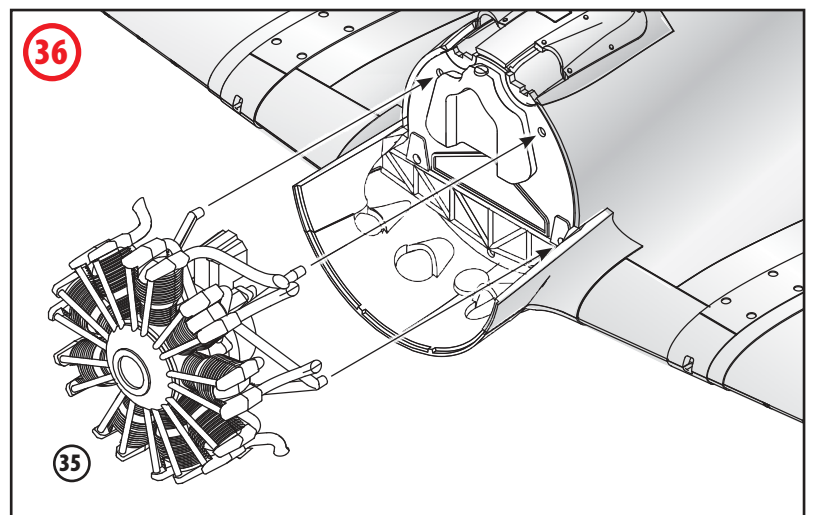
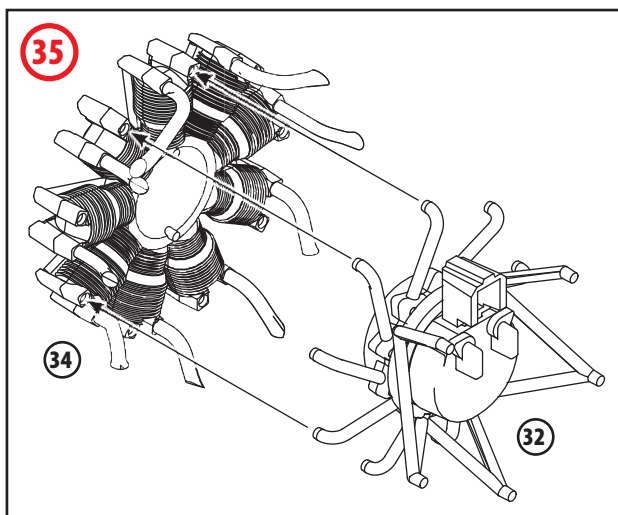
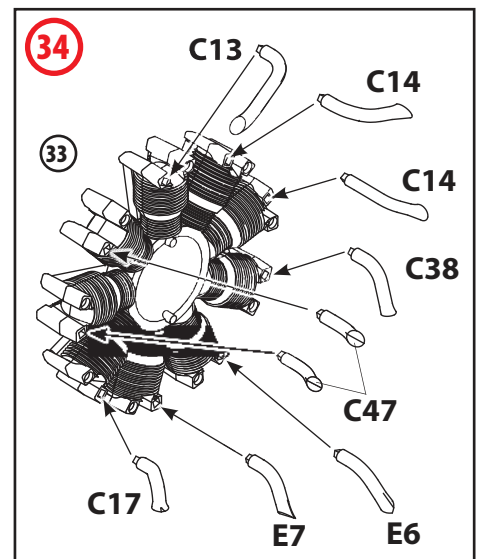
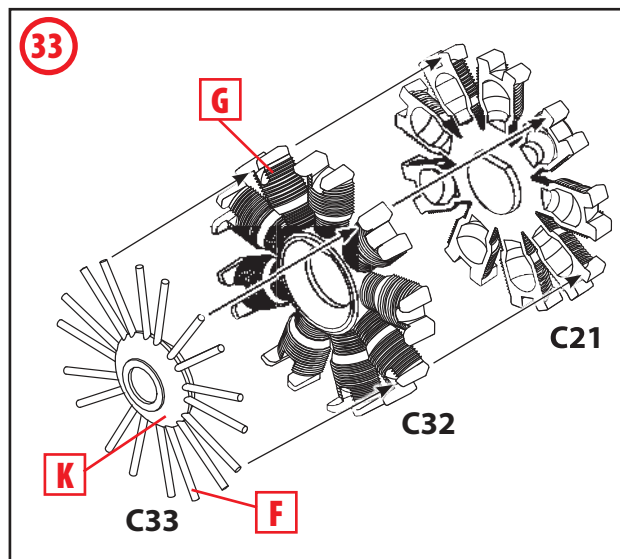
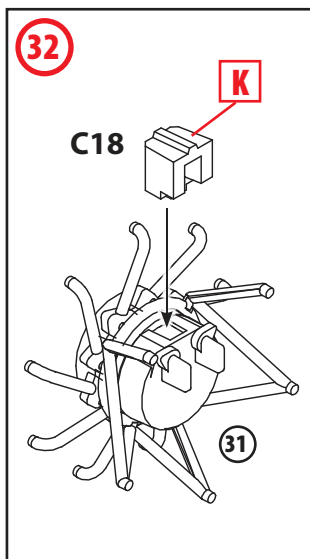
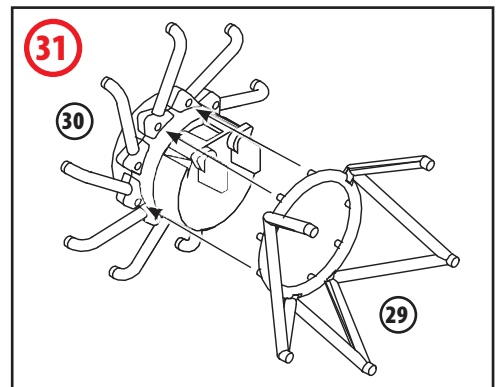
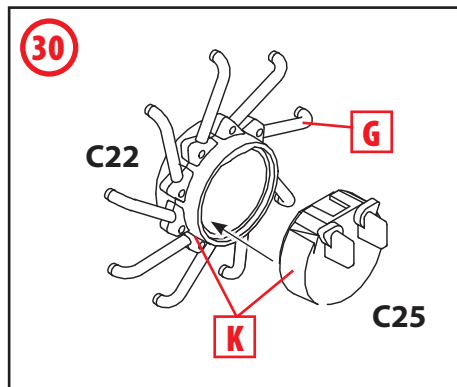
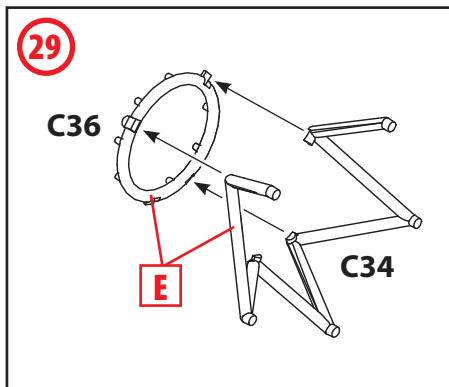
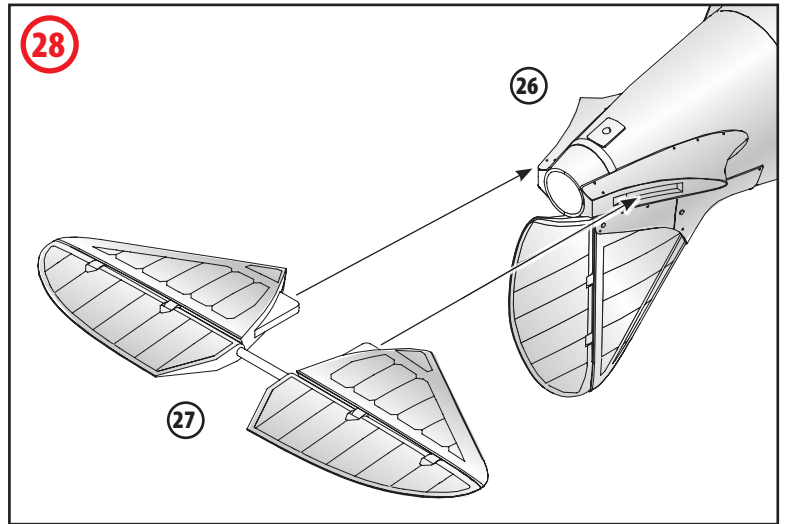
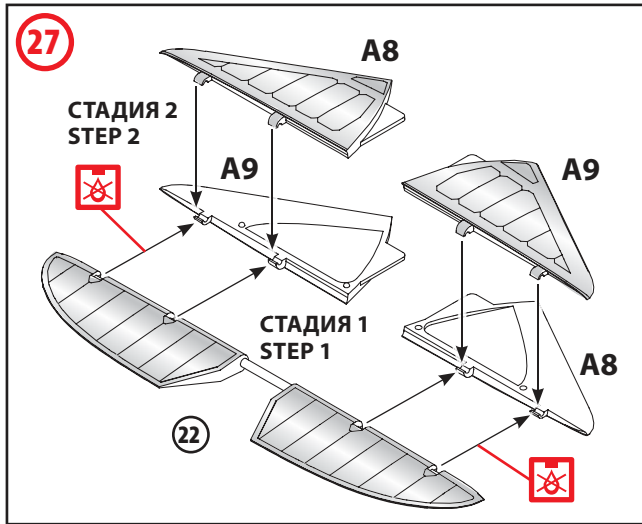

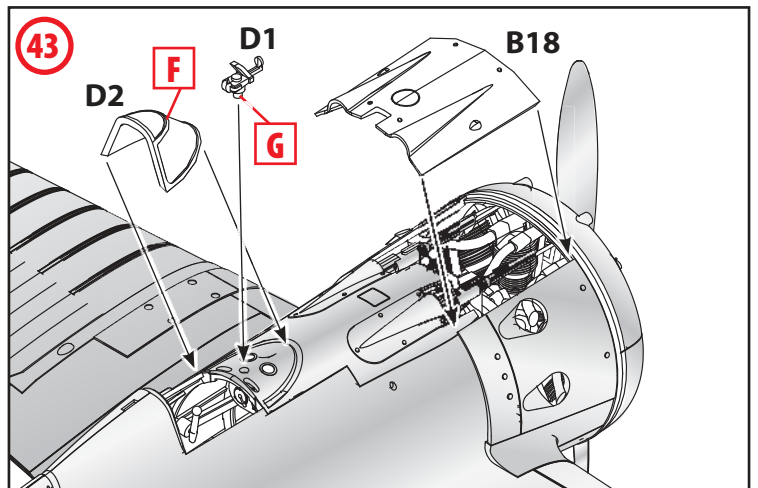
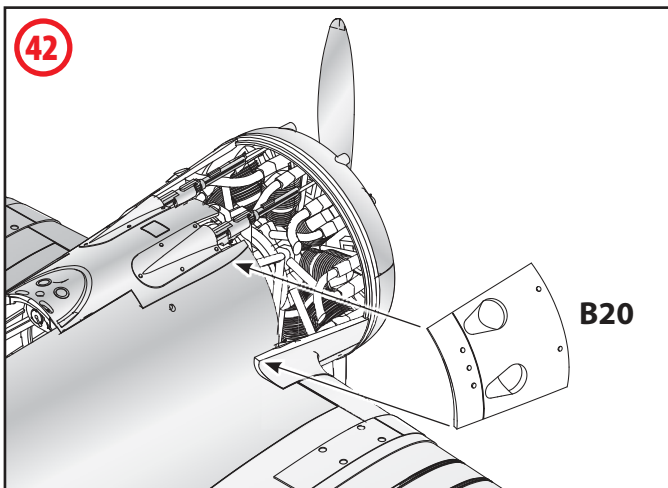
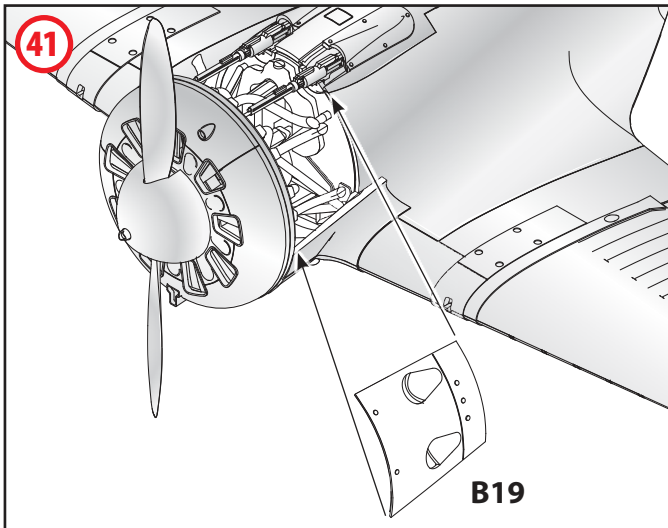
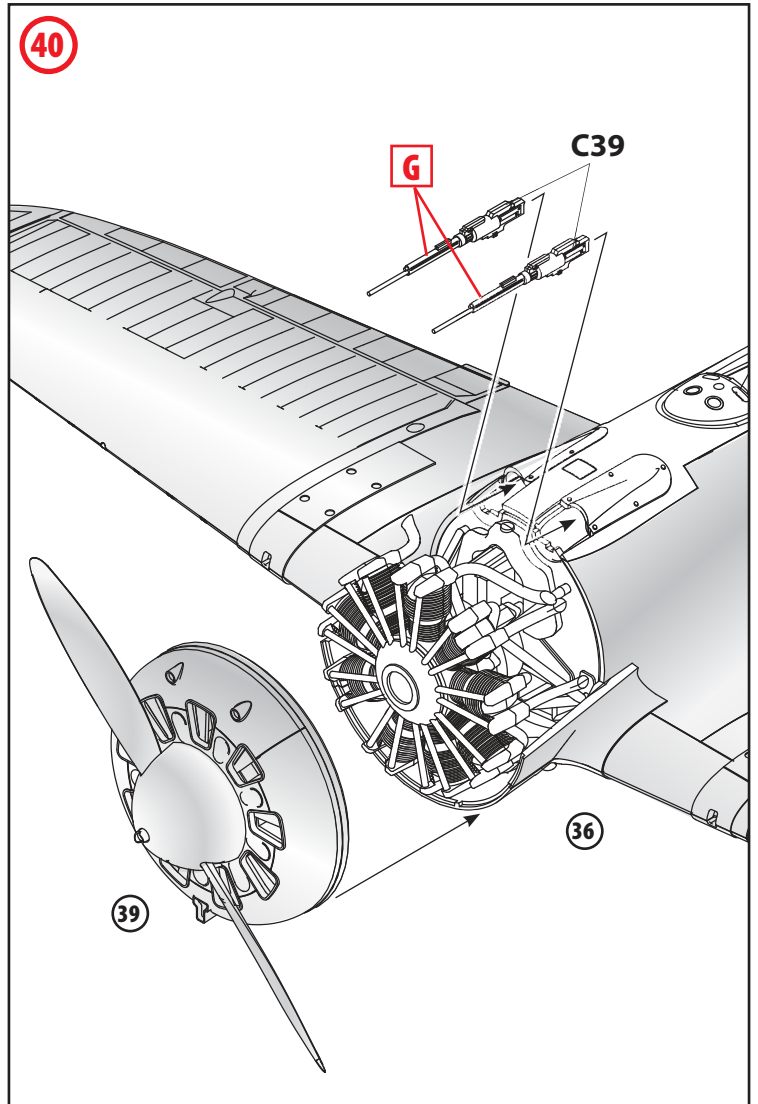
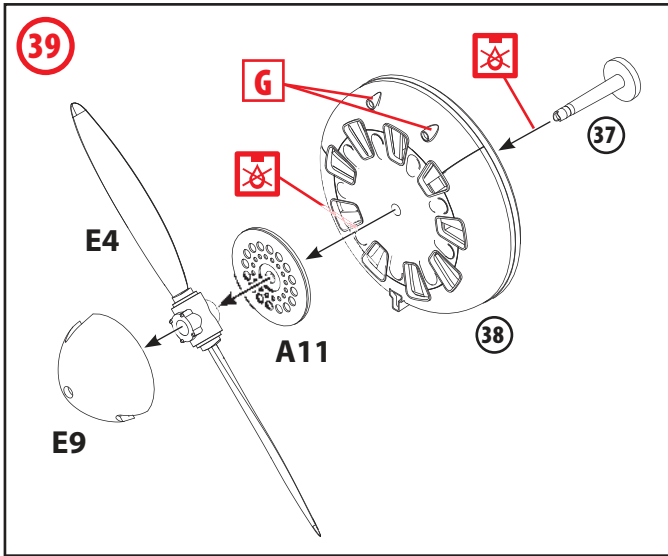
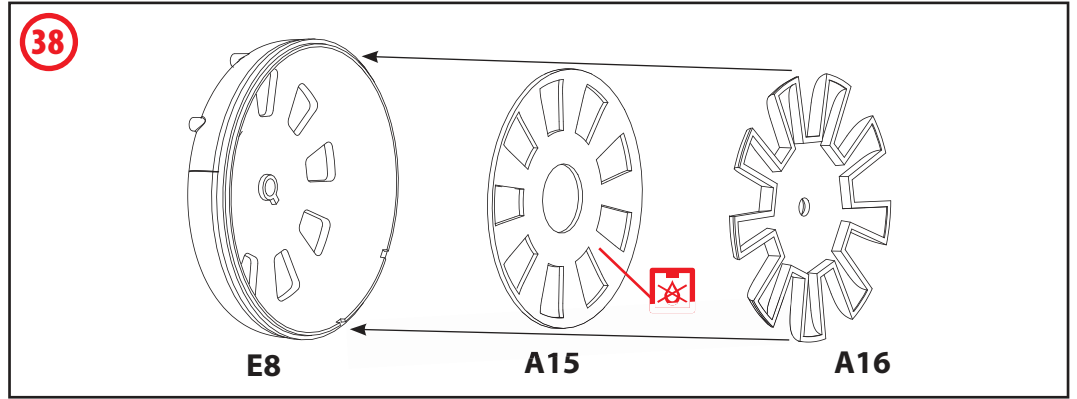
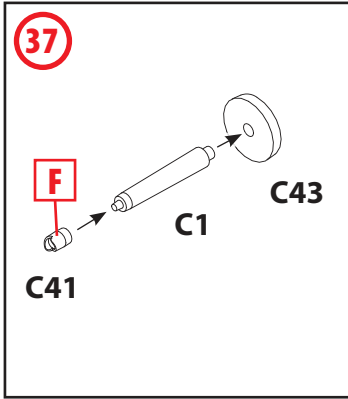

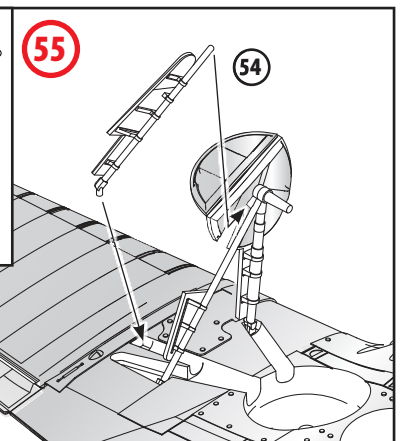
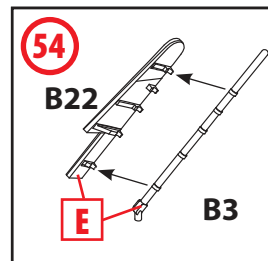
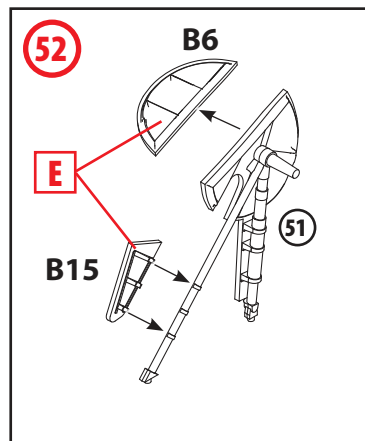
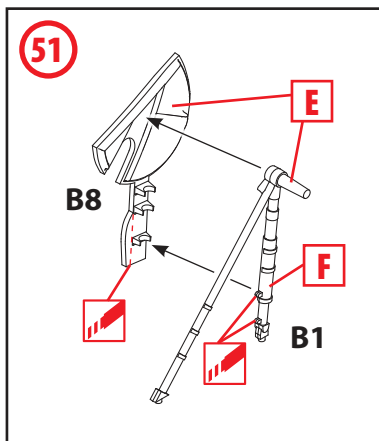
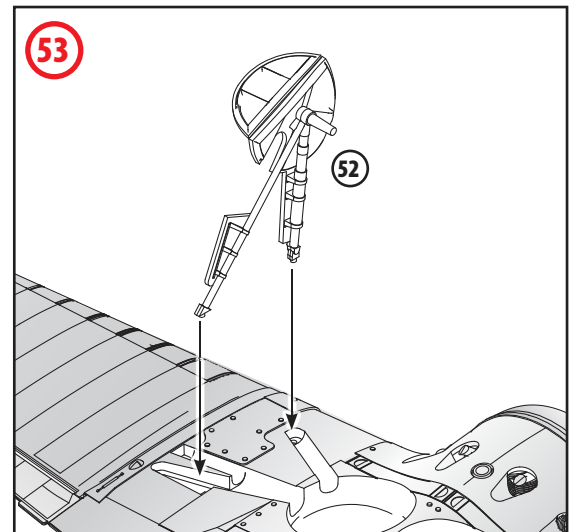
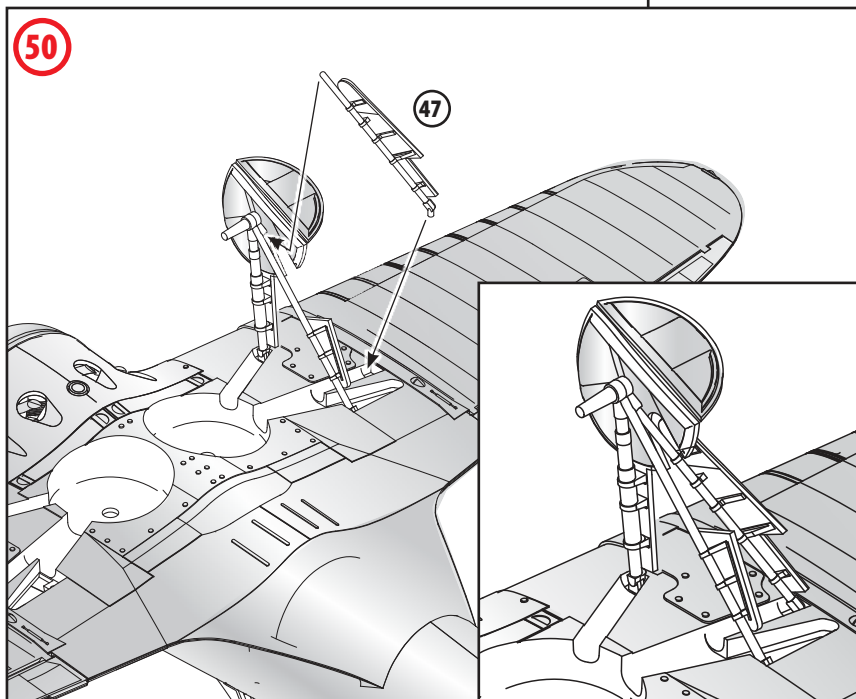
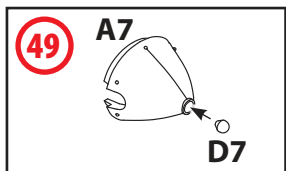
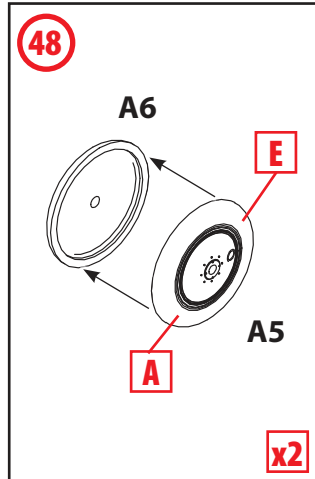
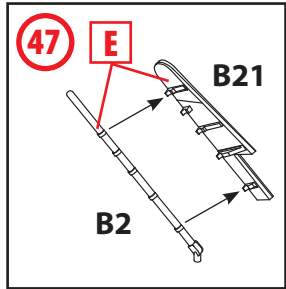
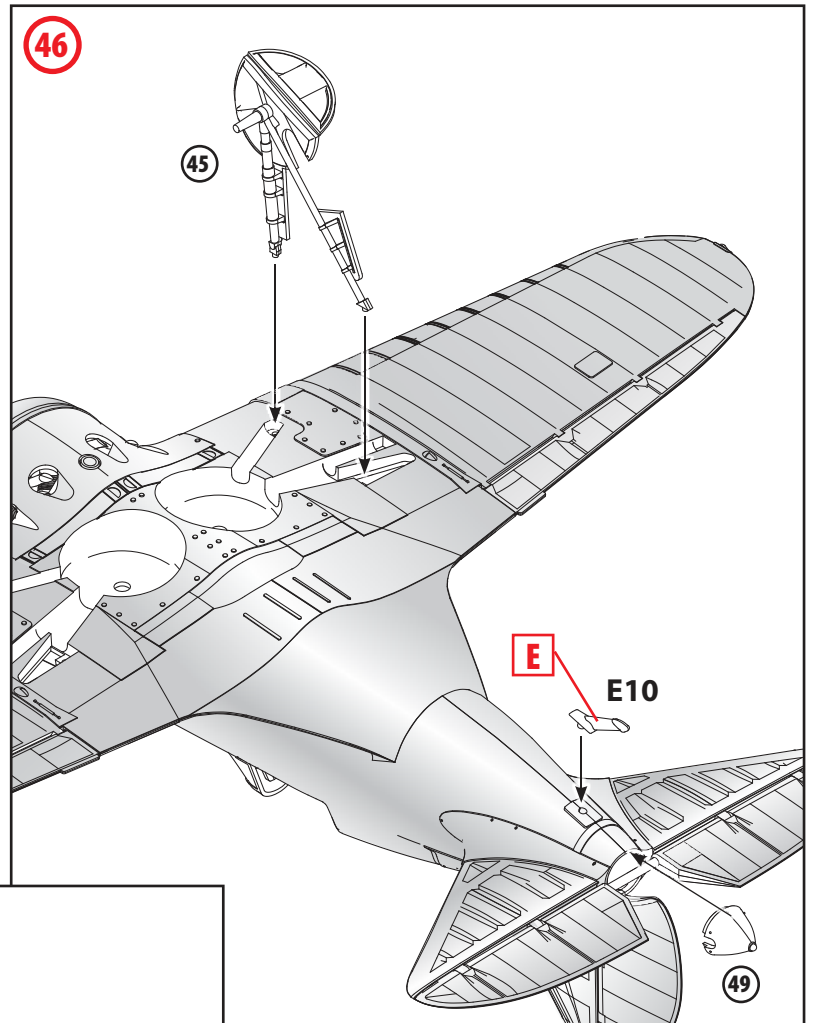
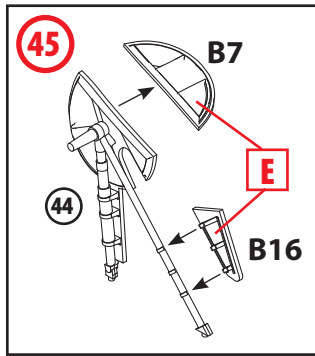
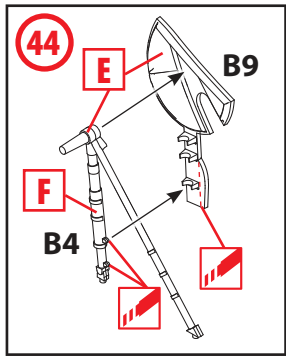

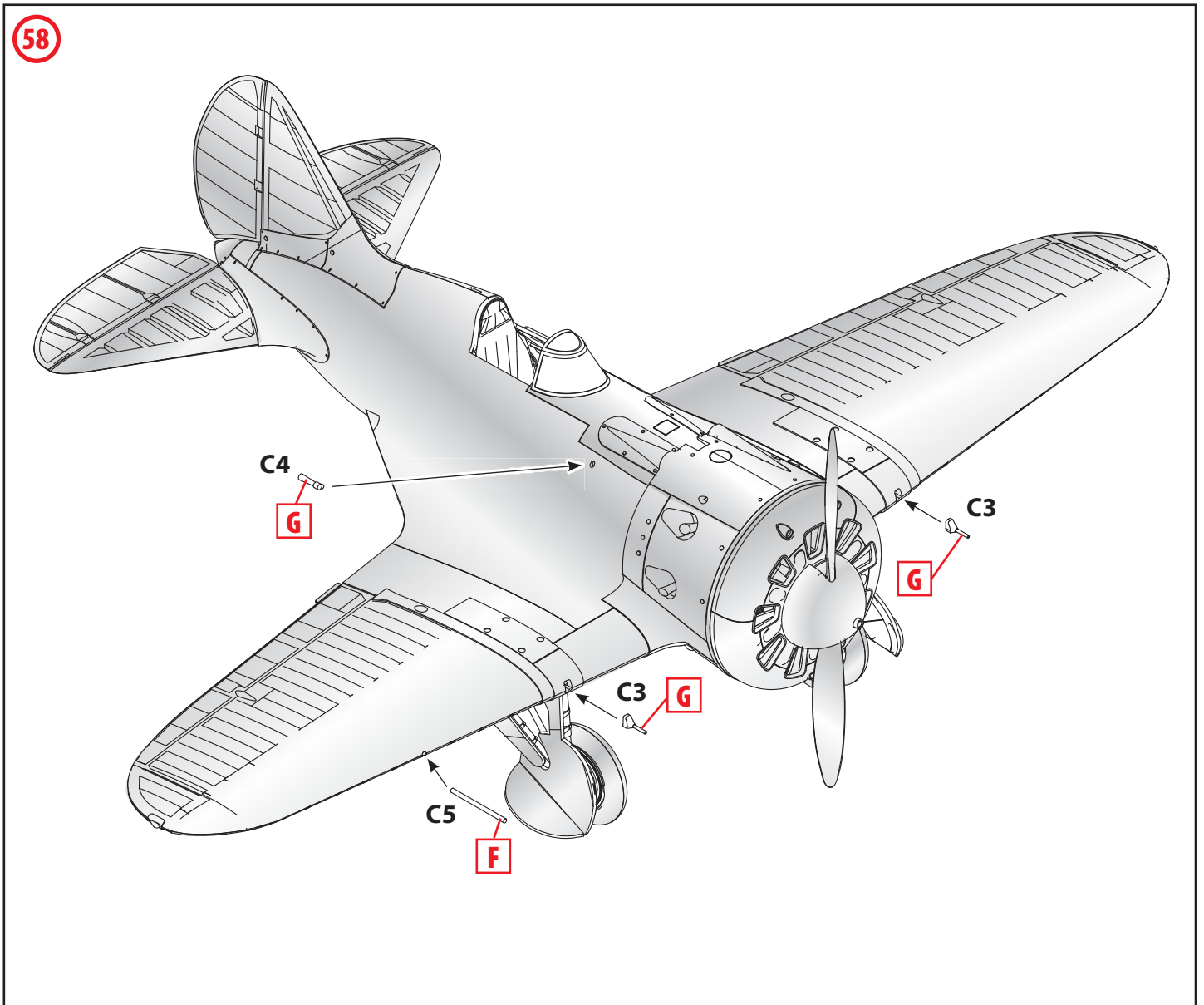
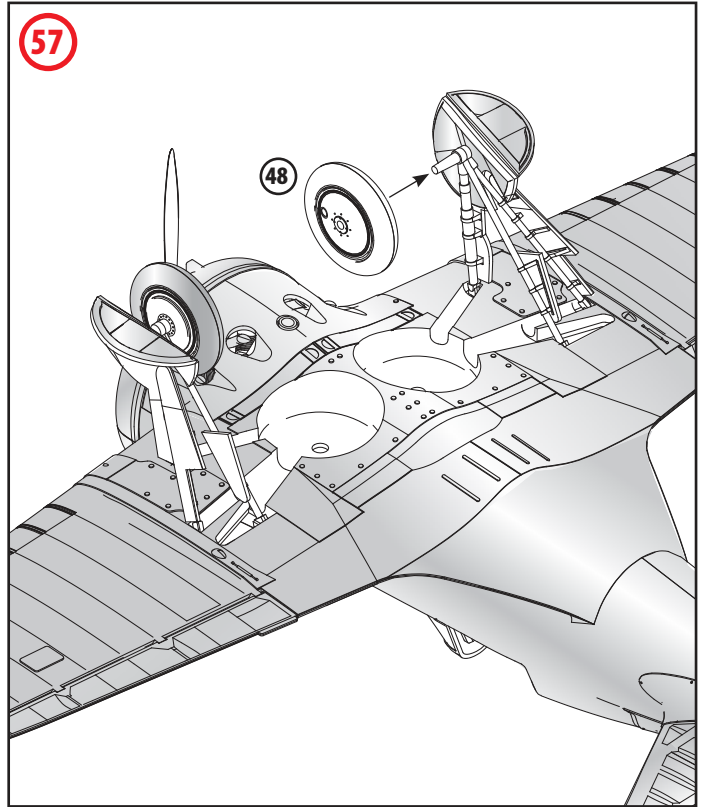
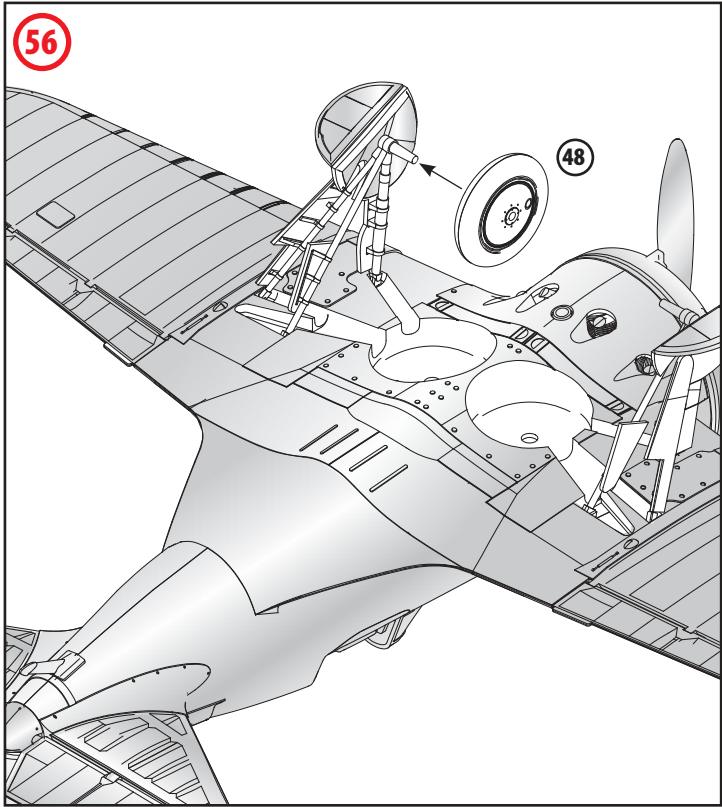

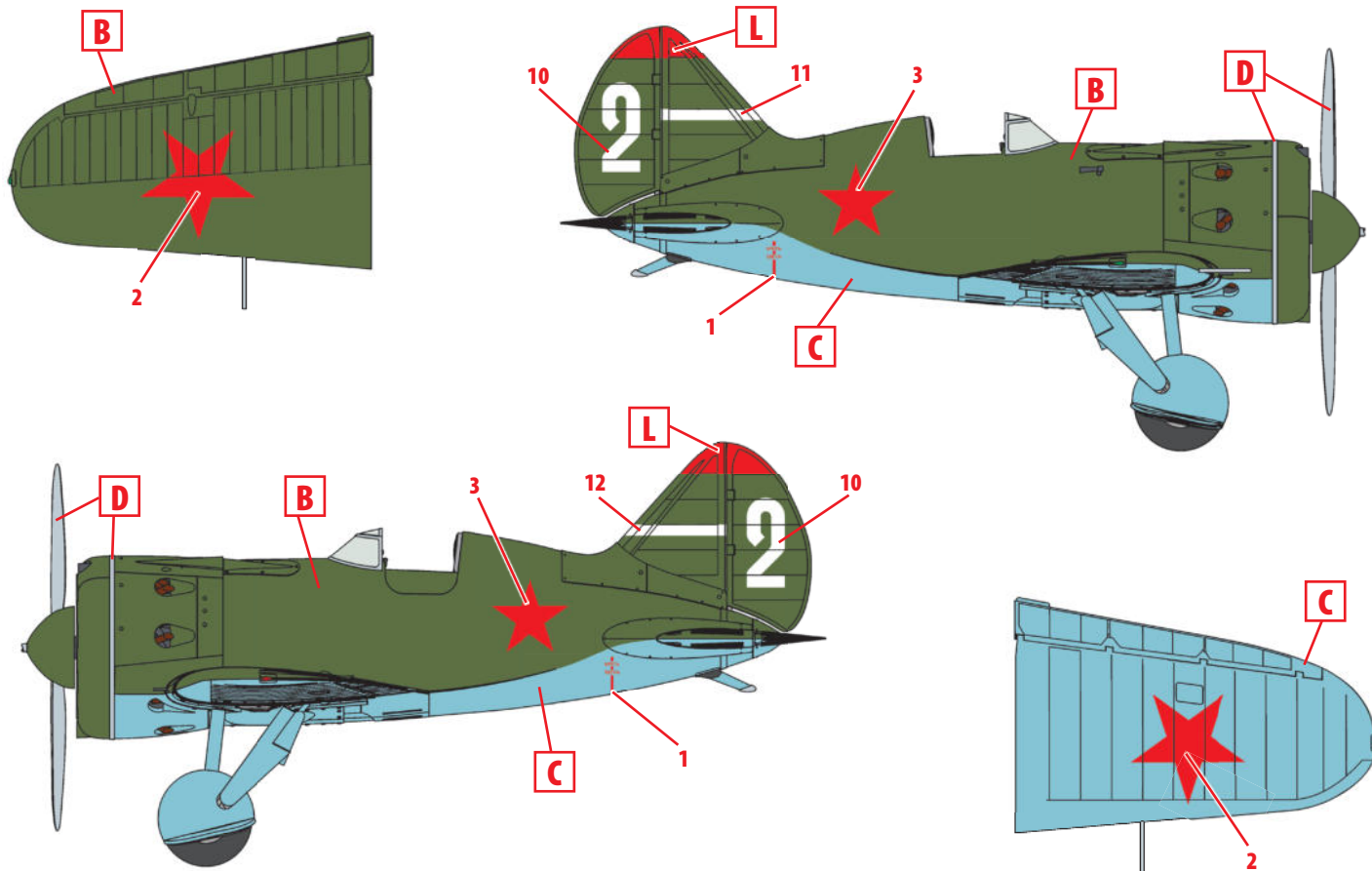

1. И-16 тип 10, пилот - ст. лейтенант В.Г. Рахов, 70-й ИАП, Халхин-Гол, июль 1939 г.
 I-16 type 10, piloted by 1st Lt V.G. Rakhov, 70th Fighter Regiment, Khalhin-Gol, July 1939

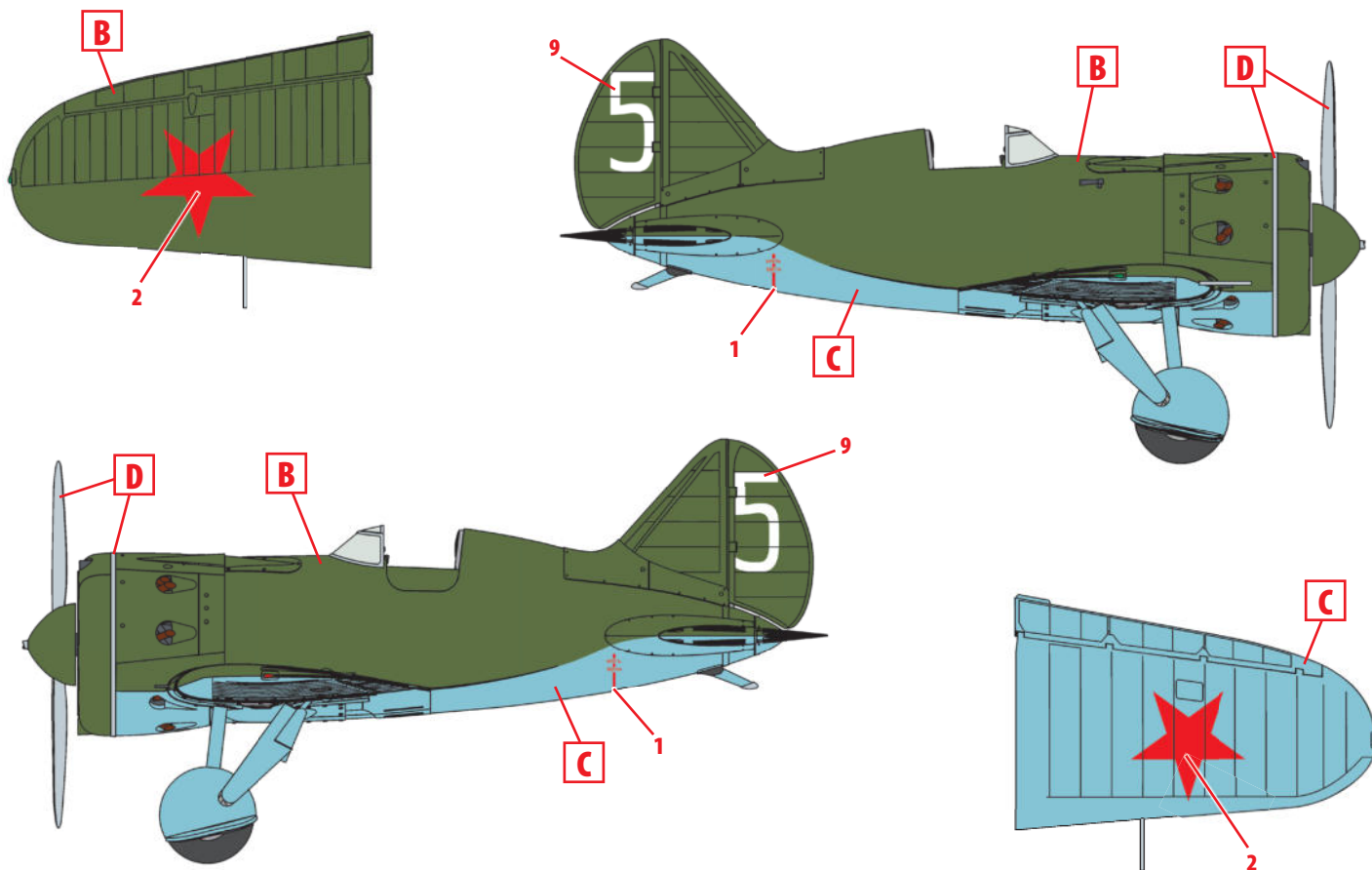

2. И-16 тип 10, 70-й ИАП, Халхин-Гол, июль 1939 г.
 I-16 type 10, 70th Fighter Regiment, Khalhin-Gol, July 1939

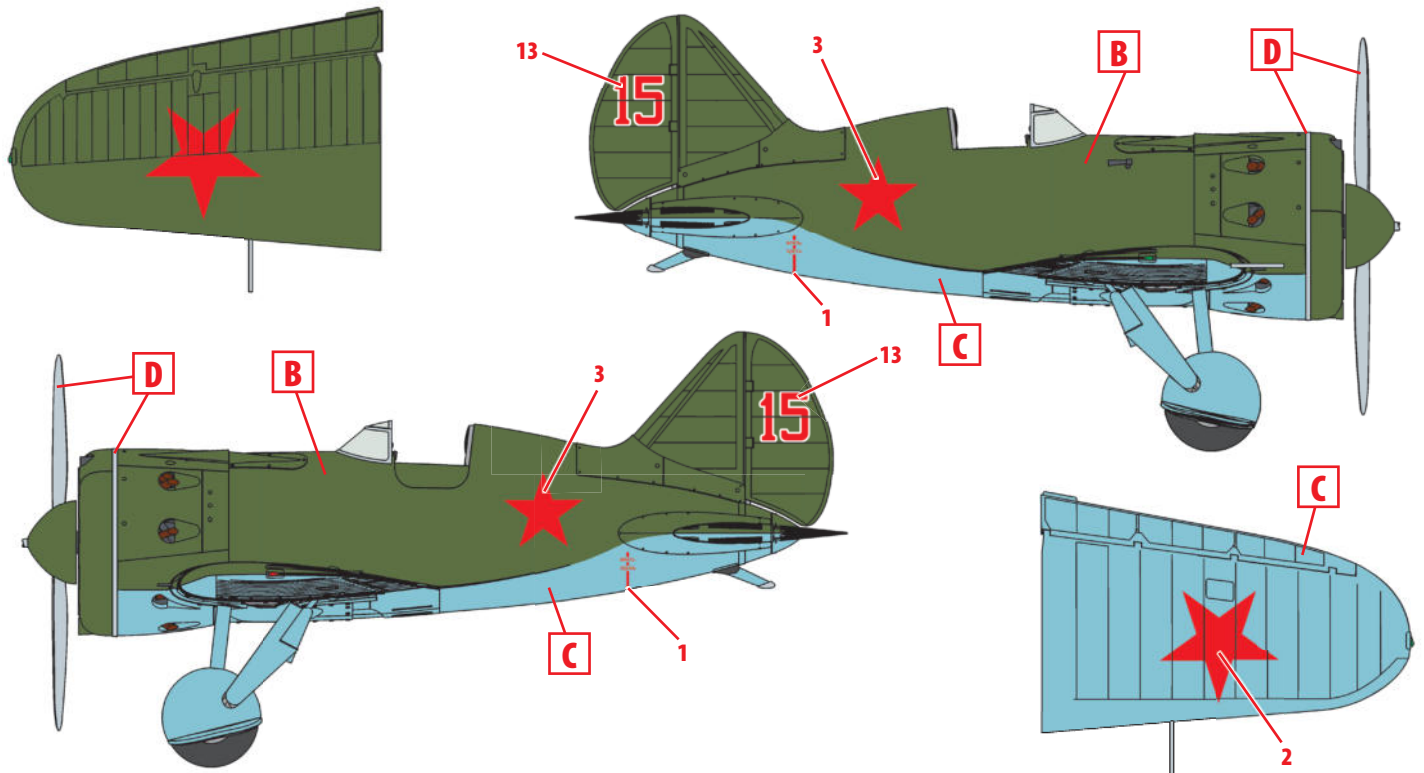

3. И-16 тип 10, пилот - сержант Ф.Г. Калугин, 122-й ИАП, Западный фронт, лето 1941 г.
 I-16 type 10, piloted by Sgt F.G. Kalugin, 122d Fighter Regiment, Western Front, Summer 1941

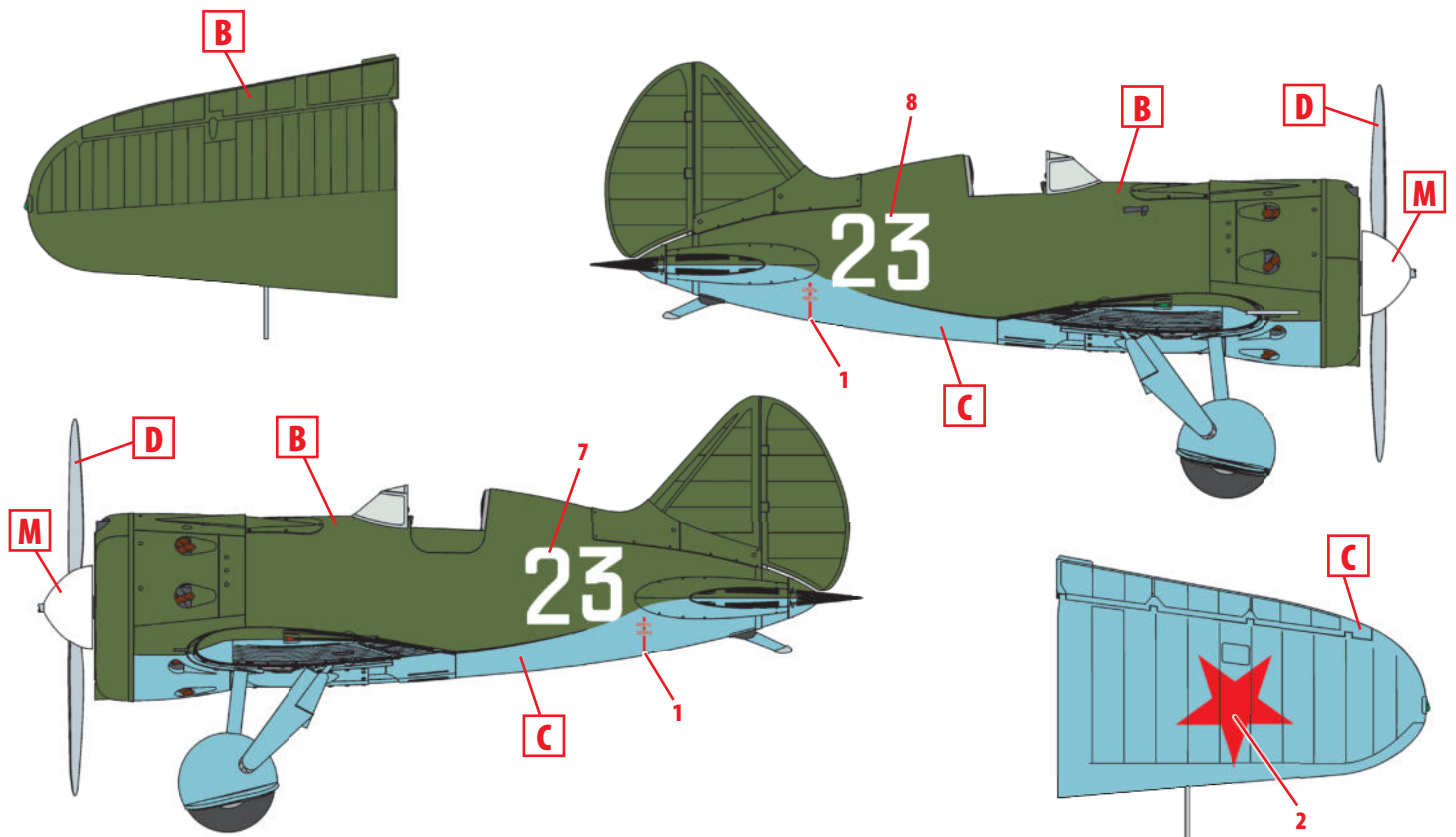

4. И-16 тип 10, пилот - капитан Л.А. Гальченко, 145-й ИАП, Мурманская область, лето 1941 г.
 I-16 type 10, piloted by Cpt L.A. Galchenko, 145th Fighter Regiment, Murmansk Region, Summer 1941