

RUSSIAN HEAVY TANK KV-2 GIGANT

DIE-CAST CHASSIS

ダイキャスト製シャーシ

1/48 ミリタリーミニチュアシリーズ



1/48 ソビエトKV-2重戦車 ギガント



Following the creation of the KV-1 heavy tank, the Soviets produced a variant model armed with a short-barreled 152mm howitzer mounted in an impressively large turret. The so-called KV-2 heavy assault tank was developed as a more heavily armed tank, intended to target bunkers and other enemy strong points. The tank carried 36 High Explosive rounds for its main gun, and featured a machine gun for secondary armament. Like the KV-1, the KV-2 featured thick armor that rendered it immune to everything but artillery and aircraft fire, and was capable of posing a formidable threat to the invading Germans. However, it was also handicapped because of its heavy weight, which reduced speed and maneuverability and contributed to a higher number of breakdowns

Im Anschluss an den Bau des KV-1 Schweren Panzers produzierten die Sowjets eine Modell-Variante mit einer kurzläufigen 152mm Haubitze, die in einem beeindruckend großen Turm montiert war. Das so genannte KV-2 Schwere Sturmgeschütz war als besonders schwer bewaffneter Panzer geplant, vorgesehen für Ziele wie Bunker oder andere befestigte Punkte des Feindes. Der Panzer transportierte 36 hochbrisante Granaten für seine Hauptkanone und besaß ein Maschinengewehr als Zweitbewaffnung. Wie der KV-1 wies auch der KV-2 dicke Panzerung auf, die ihn immun gegen alles außer Artillerie- und Flugzeugbeschuss machte, wodurch er für die angreifenden Deutschen zu einer echten Bedrohung wurde. Wegen seines hohen Gewichts war er jedoch gehandikapt, da es Geschwindigkeit und Manövrierfähigkeit beeinträchtigte, was zu mehr

Après l'entrée en service du char lourd KV-1, les soviétiques développèrent une version armée d'un obusier à tube court monté dans une tourelle massive. Appelé KV-2, cet engin d'assaut lourd avait pour mission de détruire les positions fortifiées et bunkers ennemis. Il emportait 36 obus explosifs et son armement secondaire était constitué d'une mitrailleuse. Comme le KV-1, le KV-2 avait un blindage épais qui le rendait invulnérable, à part à l'artillerie lourde et aux attaques aériennes. Il constituait une formidable menace pour les envahisseurs allemands. Cependant, il était handicapé par son poids élevé qui réduisait sa vitesse et sa maniabilité et fut la cause de pannes plus nombreuses que

第二次大戦の勃発から間もない1939年末に制式化されたKV-1重戦車に引き続き、ソビエトでは巨大な箱形砲塔に強力な152mm榴弾砲M10を装備した派生タイプが開発されました。後にKV-2重戦車と呼ばれることになるこの車輛は、強固に防御された陣地などを撃破するために造られたのです。主砲は榴弾、榴散弾、徹甲榴弾、そしてコンクリート用特殊徹甲弾などが発射可能で、砲弾と装薬36発分が分離収納されたため装填手が2名必要となり、乗員は6名となりました。KV-1と同様に主要部分が分厚い装甲に覆われたKV-2は、ドイツ軍が切り札として用いた88mm高射砲の水平射撃以外のほとんどの攻撃を難なく跳ね返し、1941年夏に始まったドイツ軍の電撃的な侵攻に対して極めて効果的な反撃手段となったのです。しかしながら50トンを上回る過大な重量からスピードと機動力の低さが問題となり、KV-1を大幅に上回る損害を出してしまいました。それでも、リトアニアのドゥビーサ川の戦いで、

than the KV-1. It was unfortunate for the KV-2 that the Soviet-Finnish War began in November 1939, the same month that a prototype tank was completed. The Russian military authorities regarded the KV-2 as the tank best suited for attacking fortified positions, thus the KV-2 entered production without undergoing substantial improvements in the turret which did not always revolve well. The correctness of the Russian military authorities' judgment was proved by the fact that the KV-2 contributed greatly to the successful breakthrough of the Finnish Mannerheim Line on February 16th, 1940. 334 KV-2 units were built between November 1940 and November 1941, before production factories were captured or forced to relocate due to the German advance.

Ausfällen als beim KV-1 führte. Für den KV-2 war es ungünstig, dass der Sowjetisch-Finnische Krieg im November 1939 begann, dem Monat, in welchem der Prototyp fertig wurde. Die Russische Militärführung erachtete den KV-2 als den Panzer, der für Angriffe auf befestigte Stellungen am besten geeignet war und so ging er ohne wesentliche Verbesserungen am Turm in Serie, obwohl dieser sich nicht immer gut drehte. Die Richtigkeit der Entscheidung seitens der Russischen Militärführung wurde durch die Tatsache bestätigt, dass der KV-2 wesentlich zum Durchbrechen der Finnischen Mannerheim-Linie am 16. Februar 1940 beitrug. 334 KV-2 Einheiten wurden zwischen November 1940 und November 1941 gebaut, ehe die Fertigungs-Stätten wegen des Vorrückens der Deutschen besetzt oder zur Verlagerung gezwungen wurden.

sur le KV-1. La guerre contre la Finlande commença en novembre 1939, le même mois que la fin de la mise au point du prototype. Les autorités militaires russes souhaitant lancer rapidement le KV-2 dans la bataille, la production fut lancée malgré certains défauts dont une tourelle qui ne pivotait pas toujours parfaitement. C'était pourtant un bon choix car la puissance de feu du KV-2 contribua largement à la percée de la Ligne Mannerheim finlandaise de 16 février 1940. 334 KV-2 furent construits entre novembre 1940 et novembre 1941 avant que les usines qui les produisaient ne tombent aux mains des allemands.

たった1輦のKV-2がその重装甲を活かしてドイツ第6戦車師団を2日間に渡り足止めするなど、各地でドイツ軍の進撃の前に立ち塞がって奮闘したのです。KV-2に遭遇したドイツ将兵はその巨大な姿に対し、恐怖を込めてギガント(怪物)と名付けました。1939年11月に勃発したソ連・フィンランド戦争で、前線からの要求によりKV-2が急ぎ開発されたことはこの戦車にとって不運でした。ソビエト軍幹部が強固な防御陣地を撃破するためにはKV-2が最適であると考えたため、車体が傾斜すると砲塔がうまく回転しないなどの重大な問題を解決することなく、KV-2は本格的に生産されることになったのです。とはいえ1940年2月のフィンランドに対する攻勢で、マンネルハイム線突破に大きな貢献を果たしたことを考えると、結果的にこの判断は正しかったと言えるでしょう。最終的に生産ラインがドイツ軍の手に落ちた1941年11月までの間に、KV-2は334輦が生産されました。

RECOMMENDED TOOLS

《用意する工具》

Tools recommended
Benötigtes Werkzeug
Outilsage nécessaire

接着剤 (プラスチック用)
Cement
Kleber
Colle



ニッパー
Side cutters
Seitenschneider
Pince coupante

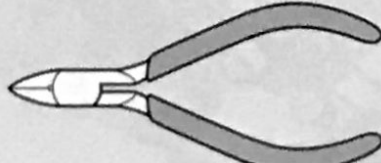

瞬間接着剤
Instant cement
Sekundenkleber
Colle rapide



ピンセット / Tweezers
Pinzette / Präzelle

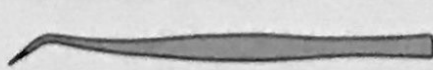

ナイフ / Modeling knife
Modelliermesser
Couteau de modéliste

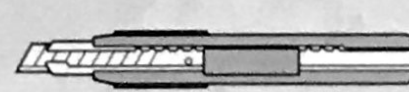

+ドライバー M / + Screw driver (medium)
+ Schraubenzieher (mittel)
Tournevis + (moyen)

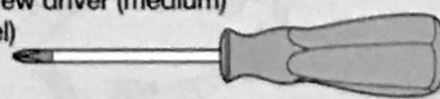

ピンバイス (1.0mm)
Pin vise
Schraubstock
Outil à percer



READ BEFORE ASSEMBLY

注意 ●このキットは組み立てモデルです。作る前に必ず説明書を最後までお読みください。また小学生などの低年齢の方が組み立てる時は、保護者の方もお読みください。また接着剤や塗料は、必ずプラスチック用をお使いください。(別売)●工具の使用には十分注意してください。特にナイフ、ニッパーなどの刃物によるケガや事故に注意してください。●接着剤や塗料は使用する前にそれぞれの注意書きをよく読み、指示に従って正しく使用し、使用する時は換気に十分注意してください。●小さなお子様のいる所での工作はやめてください。小さな部品の飲み込みや、ビニール袋をかぶったの窒息などの危険な状況が考えられます。

CAUTION ●Read carefully and fully understand the instructions before commencing assembly. A supervising adult should also read the instructions if a child assembles the model. ●When assembling this kit, tools including knives are used. Extra care should be taken to avoid personal injury. ●Read and follow the instructions supplied with paint and/or cement, if used (not included in kit). Use plastic cement and paints only. ●Keep out of reach of small children. Children must not be allowed to put any part in their mouths, or pull vinyl bag over their heads.

VORSICHT ●Bevor Sie mit dem Zusammenbau beginnen, sollten Sie alle Anweisungen gelesen und verstanden haben. Fall sein Kind das Modell zusammenbaut, sollte ein beaufsichtigender Erwachsener die Bauanleitung ebenfalls gelesen haben. ●Beim Zusammenbau dieses Bausatzes werden Werkzeuge einschließlich Messer verwendet. Zur Vermeidung von Verletzungen ist besondere Vorsicht angebracht. ●Wenn Sie Farben und/oder Kleber verwenden (nicht im Bausatz enthalten), beachten und befolgen Sie die dort beiliegenden Anweisungen. Nur Klebstoff und Farben für Plastik verwenden. ●Bausatz von kleinen Kindern fernhalten. Verhüten Sie, daß Kinder irgendwelche Bauteile in den Mund nehmen oder Plastiktüten über den Kopf ziehen.

PRECAUTIONS ●Bien lire et assimiler les instructions avant de commencer l'assemblage. La construction du modèle par un enfant doit s'effectuer sous la surveillance d'un adulte. ●L'assemblage de ce kit requiert de l'outillage, en particulier des couteaux de modélisme. Manier les outils avec précaution pour éviter toute blessure. ●Lire et suivre les instructions d'utilisation des peintures et ou de la colle, si utilisées (non incluses dans le kit). Utiliser uniquement une colle et des peintures spéciales pour le polystyrène. ●Garder hors de portée des enfants en bas âge. Ne pas laisser les enfants mettre en bouche ou sucer les pièces, ou passer un sachet vinyl sur la tête.

PAINTS REQUIRED

塗装指示のマークです。タミヤカラーのカラーナンバーで指示しました。

This mark denotes numbers for Tamiya Paint colors.

TS-2 ●ダークグリーン / Dark green / Dunkelgrün / (XF-61) Vert foncé
X-10 ●ガンメタル / Gun metal / Metall-Grau / Gris acier
X-11 ●クロムシルバー / Chrome silver / Chrom-Silber / Aluminium chromé

XF-1 ●フラットブラック / Flat black / Matt Schwarz / Noir mat
XF-2 ●フラットホワイト / Flat white / Matt Weiß / Blanc mat
XF-56 ●メタリックグレイ / Metallic grey / Grau-Metallic / Gris métallisé
XF-64 ●レッドブラウン / Red brown / Rotbraun / Rouge brun

ASSEMBLY



- 組立説明図の中で塗装指示のない部品はTS-2 (XF-61) ダークグリーンで塗装します。
- When no color is specified, paint the item with TS-2 (XF-61) Dark green.
- Wenn keine Farbe angegeben ist, Teile mit TS-2 (XF-61) Dunkelgrün lackieren.
- Lorsqu'aucune teinte n'est spécifiée, peindre en TS-2 (XF-61) Vert foncé.

《瞬間接着剤について》

- ★通常は塗装する前に使用します。その際、接着面の油分を十分に取ってください。塗装後に接着したい場合は接着面の塗料を落としてから使用します。この時、塗料が残っていると接着力が極端に低下するので注意しましょう。
- ★接着剤をつけすぎると接着力が落ちるだけでなく、白化しやすくなるので注意してください。
- ★劣化した接着剤は使用しないでください。不要な部品で試してから使用してください。
- ★使用する際は瞬間接着剤の取扱説明をよく読んでからご使用ください。

Instant cement

- ★Remove any paint or oil from cementing surface

before affixing parts.

- ★Use only a small amount of cement. Too much cement will make joints turn white and lose adhesion.
- ★Do not use old cement. Test cement first with unnecessary parts such as sprues before use.
- ★Carefully read instructions on use before cementing.

Sekundenkleber

- ★Entfernen Sie alle Farbe und Ölflecke von der Klebeoberfläche bevor sie Teile ankleben.
- ★Verwenden Sie nur geringe Mengen Klebstoff. Bei zuviel Klebstoff kann sich die Verbindung verschieben und die Haftkraft verloren gehen.
- ★Verwenden Sie keinen alten Klebstoff. Testen

Sie den Kleber vor der Anwendung zuerst mit nicht benötigten Teilen etwa vom Spritzling.

- ★Vor dem Kleben die Gebrauchsanleitung sorgfältig lesen.

Colle rapide

- ★Enlever les traces de peinture ou de graisse des surfaces de contact avant de coller les pièces.
- ★N'utiliser qu'une petite quantité de colle. Un excès peut blanchir les lignes de joint et limiter l'adhésion.
- ★Ne pas utiliser une colle périmée. Tester la colle sur des pièces inutilisées comme des morceaux de grappes avant utilisation effective.
- ★Lire soigneusement les instructions avant de coller.

1 ホイールの組み立て
Wheels
Räder
Roues

《リターンローラー》
Return roller
Rücklaufrolle
Galet de retour

★6個作ります。
★Make 6.
★6 Satz anfertigen.
★Faire 6 jeux.

《ロードホイール》
Road wheel
Lauftrad
Roue de route

★12個作ります。
★Make 12.
★12 Satz anfertigen.
★Faire 12 jeux.

《ドライブsprocket》
Drive sprocket
Kettentreibrad
Barbotin

★2個作ります。
★Make 2.
★2 Satz anfertigen.
★Faire 2 jeux.

《アイドラーホイール》
Idler wheel
Spannrad
Poulie-guide

★2個作ります。
★Make 2.
★2 Satz anfertigen.
★Faire 2 jeux.

ポリキャップ
Poly cap
Kunststoff-Nabe
Pièce de jonction

2 シャーシの組み立て
Lower hull assembly
Zusammenbau des Wannen-Unterteils
Assemblage de la caisse inférieure

このマークの部品は接着しません。
Do not cement.
Nicht kleben.
Ne pas coller.

★切り取ります。
★Remove.
★Entfernen.
★Enlever.

車体下部 (ダイキャスト)
Lower hull
Wannen-Unterteil
Caisse inférieure

★ダイキャスト部品との接着には瞬間接着剤を使用してください。
★Affix plastic parts to die-cast metal parts using instant cement.
★Zur Anbringung von Plastik-Teilen auf Teilen aus Metall-Spritzguss Sekundenkleber verwenden.
★Fixer les pièces en plastique sur les pièces en métal moulé avec de la colle rapide.

6

右側キャタピラの取り付け
 Attaching tracks (right)
 Einbau der Ketten (rechts)
 Installation de la chenille (droite)

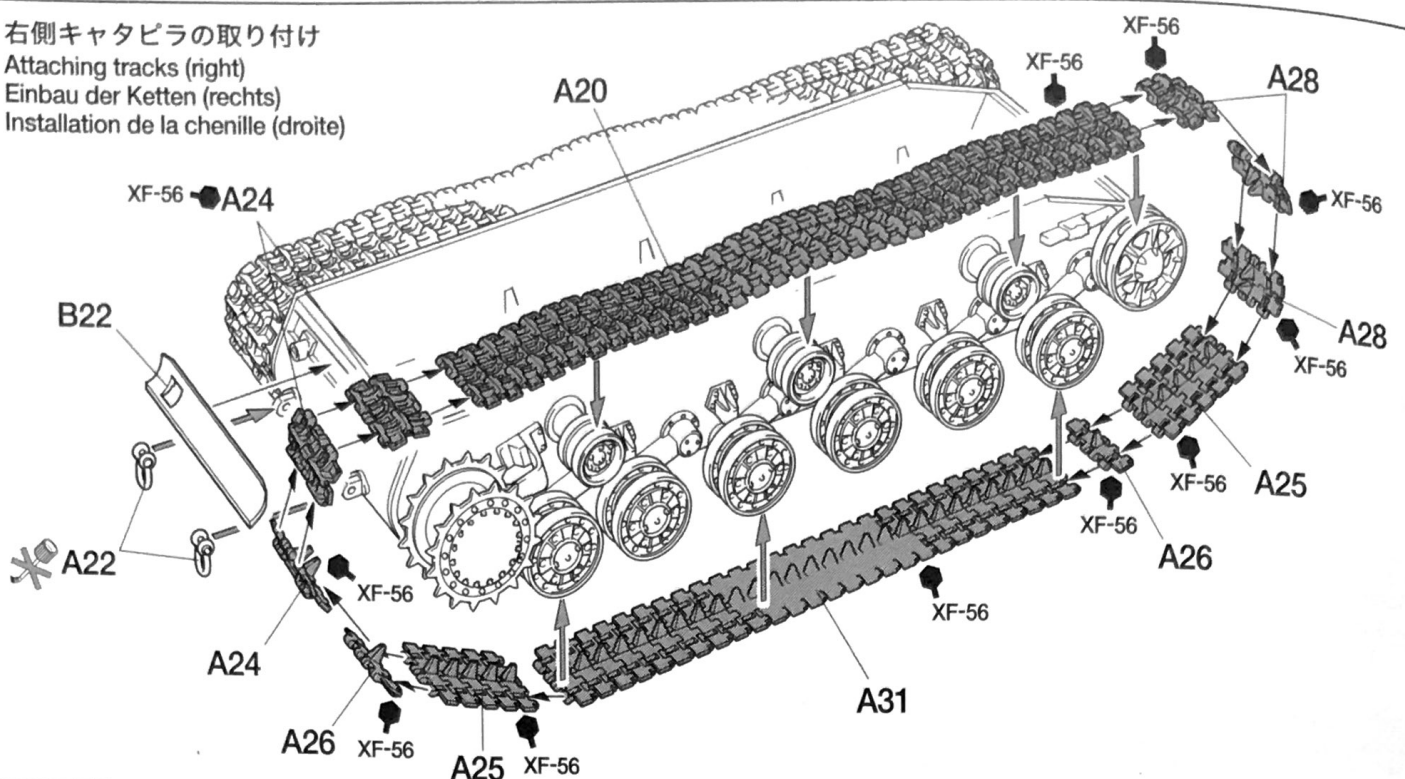

★右側も左側と同様に連結していきますが、キャタピラの向きと連結順序が左側と違うので注意しながら部品番号をよく見て連結してください。
 ★Attach right side tracks as per the same way as left side. Track direction and connecting order is different than left side.
 ★Die Ketten auf der rechten Seite auf gleiche Weise wie links anbringen. Die Kettenrichtung und die Reihenfolge des Zusammensteckens sind anders als auf der linken Seite.
 ★Fixer la chenille droite de la même façon que la gauche. Le sens de la chenille et l'ordre d'assemblage sont différents de ceux du côté gauche.

7

車体上部の組み立て
 Upper hull assembly
 Zusammenbau des Rumpfberteils
 Assemblage de la caisse supérieure

★1mmの穴を開けます。
 ★Make 1mm holes.
 ★1mm Löcher bohren.
 ★Percer des trous de 1mm.

《車体上部裏面 (B1)》
 Upper hull (inside)
 Wannen-Oberteil (Innen)
 Caisse supérieure (face interne)

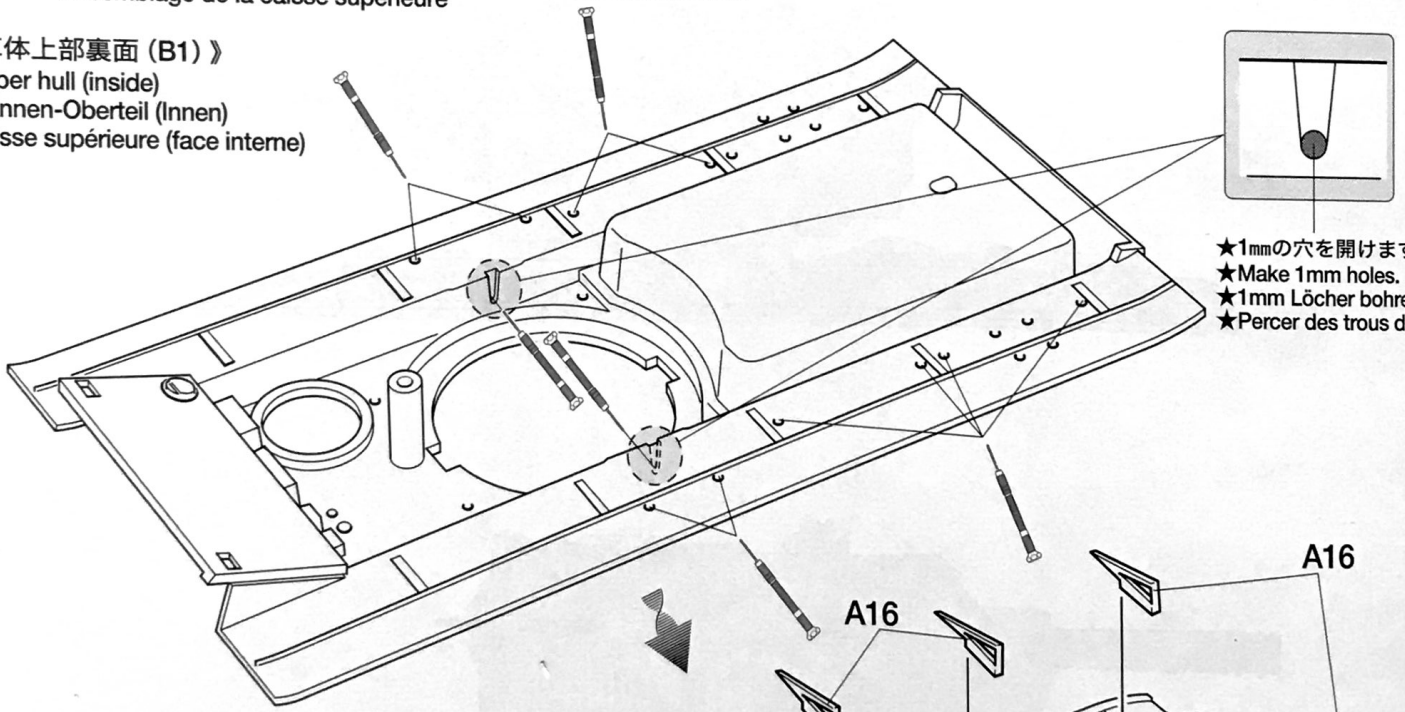

★1mmの穴を開けます。
 ★Make 1mm holes.
 ★1mm Löcher bohren.
 ★Percer des trous de 1mm.

《車体上部表面 (B1)》
 Upper hull
 Wannen-Oberteil
 Caisse supérieure

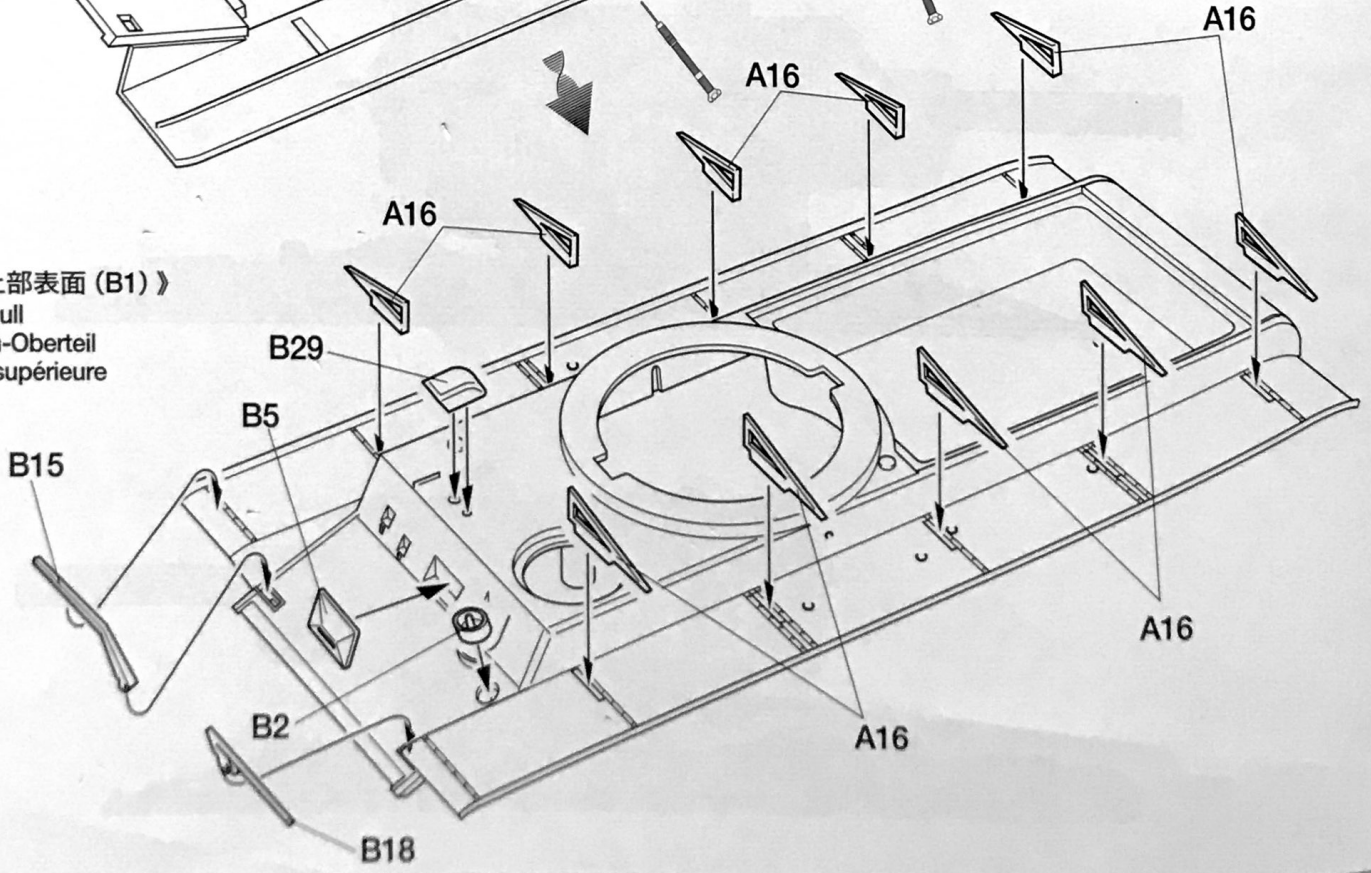

8

車体上部の取り付け
Attaching upper hull
Einbau des Wannens-Oberteils
Fixation de la caisse supérieure

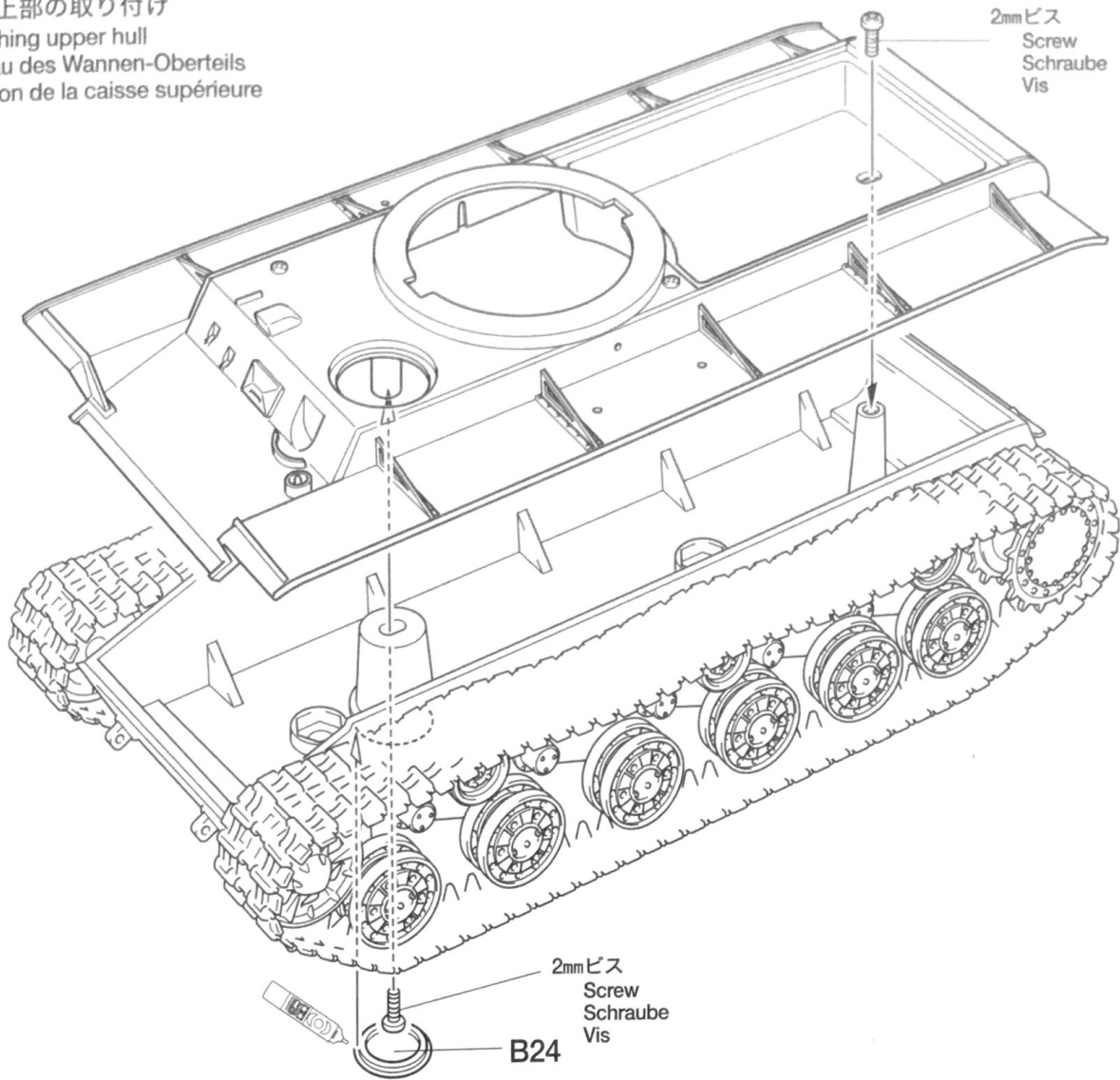

9

車体部品の組み立て
Hull parts assembly
Zusammenbau der Wannens-Einzelteile
Fixation des pièces de la caisse supérieure

《車体機銃》
Hull machine gun
Wannen-Maschinengewehr
Mitrailleuse de caisse

《ヘッドライト》
Headlight
Fahrscheinwerfer
Phare

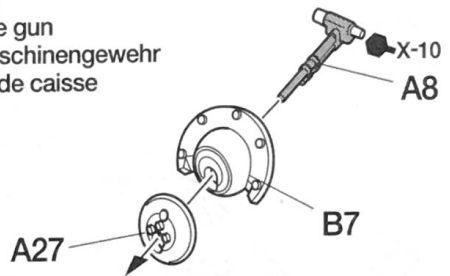
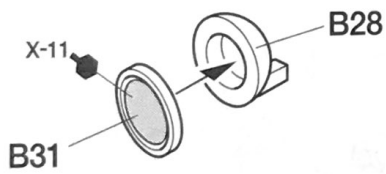

10

車体部品の取り付け1
Attaching hull parts 1
Befestigung der Rumpfteile 1
Fixation des équipements de caisse 1

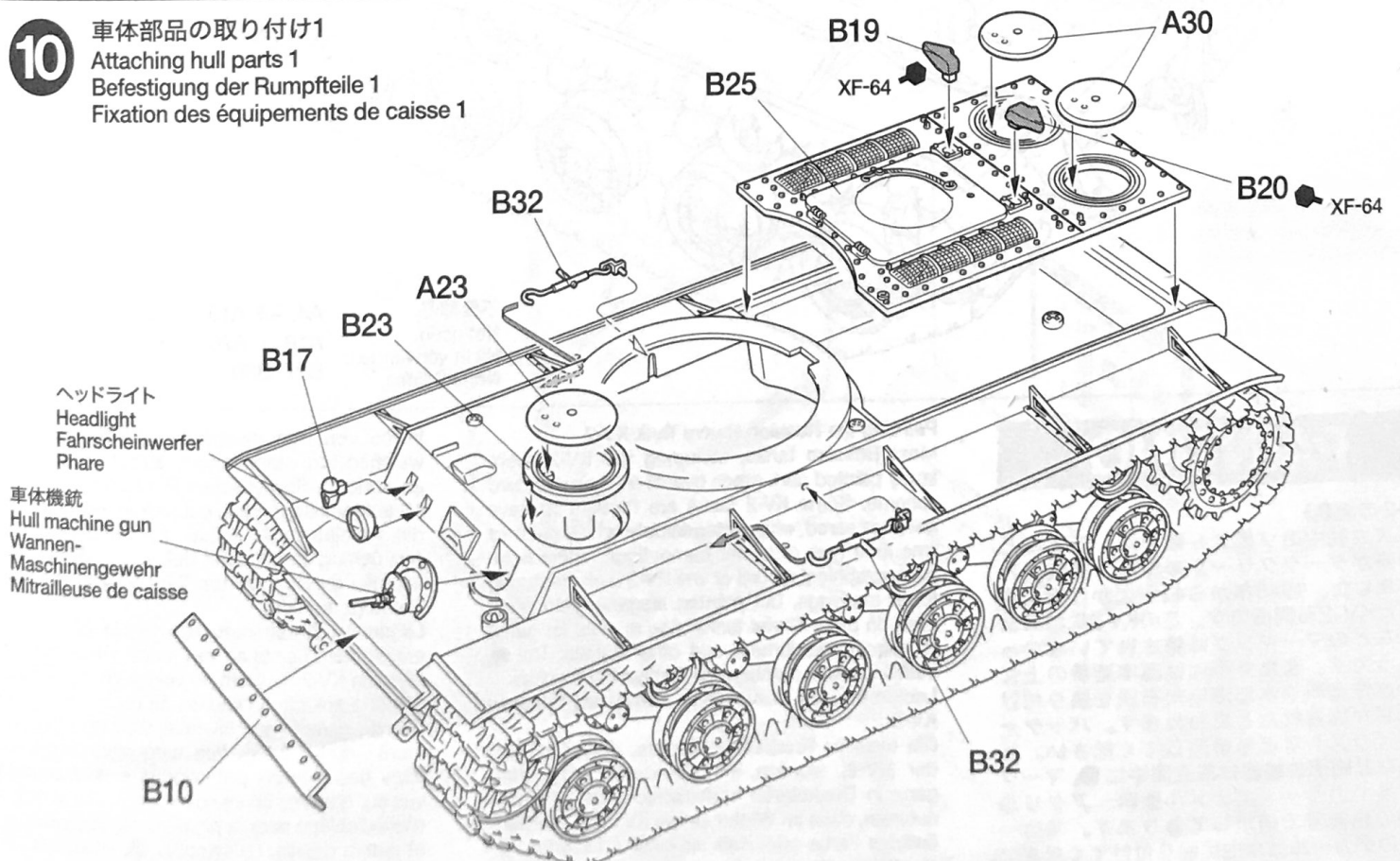

11

ワイヤーロープの組み立て
 Tow cable
 Zugseil
 Câble de remorquage

- ★2本作ります。
- ★Make 2.
- ★2 Satz anfertigen.
- ★Faire 2 jeux.

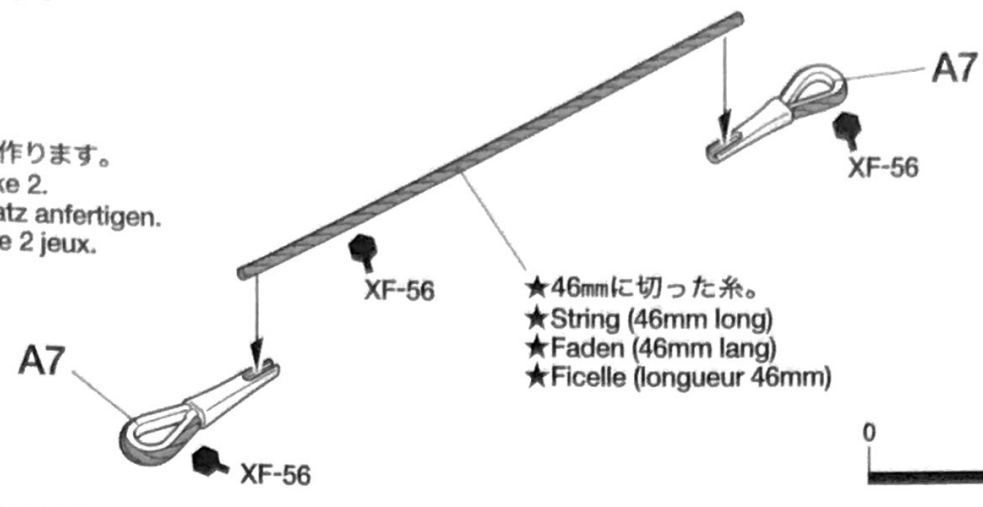

- ★46mmに切った糸。
- ★String (46mm long)
- ★Faden (46mm lang)
- ★Ficelle (longueur 46mm)

12

車体部品の取り付け2
 Attaching hull parts 2
 Befestigung der Rumpfteile 2
 Fixation des équipements de caisse 2

- ★ワイヤーロープは右側を参考に左右取り付けます。
- ★Attach tow cables to both sides.
- ★Zugseile auf beiden Seiten einbauen.
- ★Attacher des câbles de chaque côté.

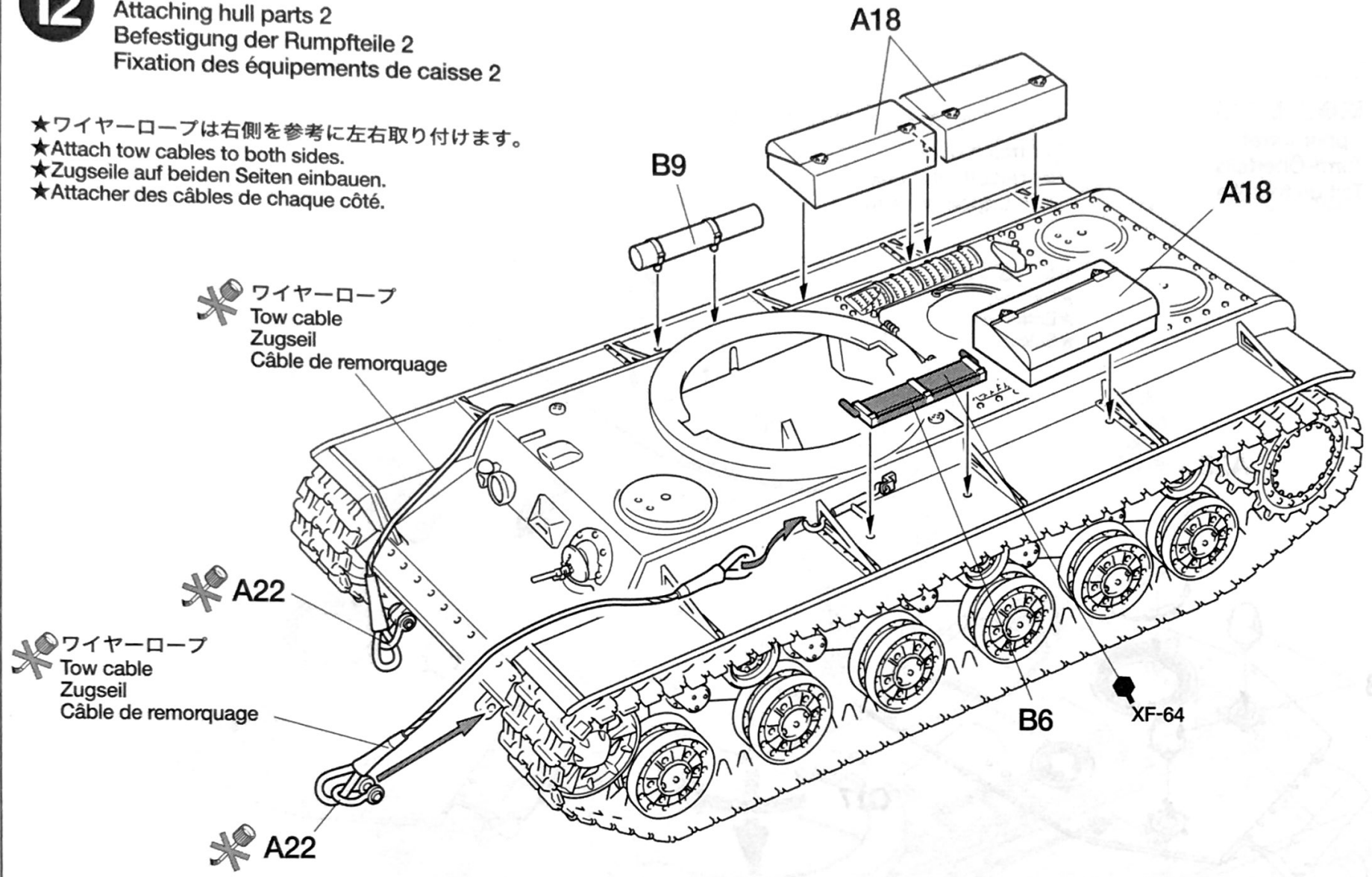

✖ ワイヤーロープ
 Tow cable
 Zugseil
 Câble de remorquage

✖ ワイヤーロープ
 Tow cable
 Zugseil
 Câble de remorquage

13

砲の組み立て
 Main gun
 Hauptgeschütz
 Canon

《砲基部》
 Gun barrel base
 Aufnahme für das Kanonenrohr
 Embase du canon

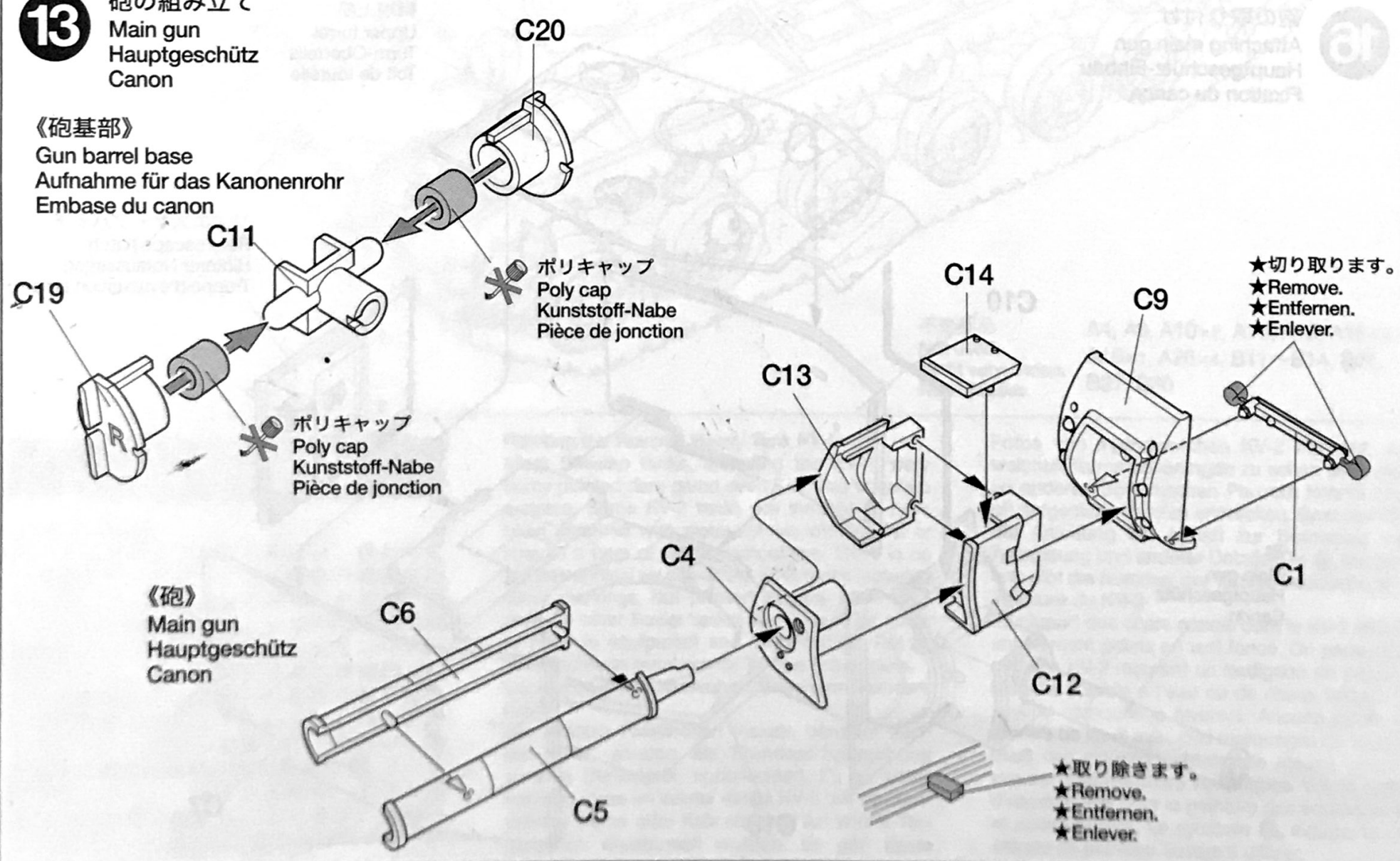

✖ ポリキャップ
 Poly cap
 Kunststoff-Nabe
 Pièce de jonction

✖ ポリキャップ
 Poly cap
 Kunststoff-Nabe
 Pièce de jonction

《砲》
 Main gun
 Hauptgeschütz
 Canon

- ★切り取ります。
- ★Remove.
- ★Entfernen.
- ★Enlever.

- ★取り除きます。
- ★Remove.
- ★Entfernen.
- ★Enlever.

14

砲の組み立て2
Main gun 2
Hauptgeschütz 2
Canon 2

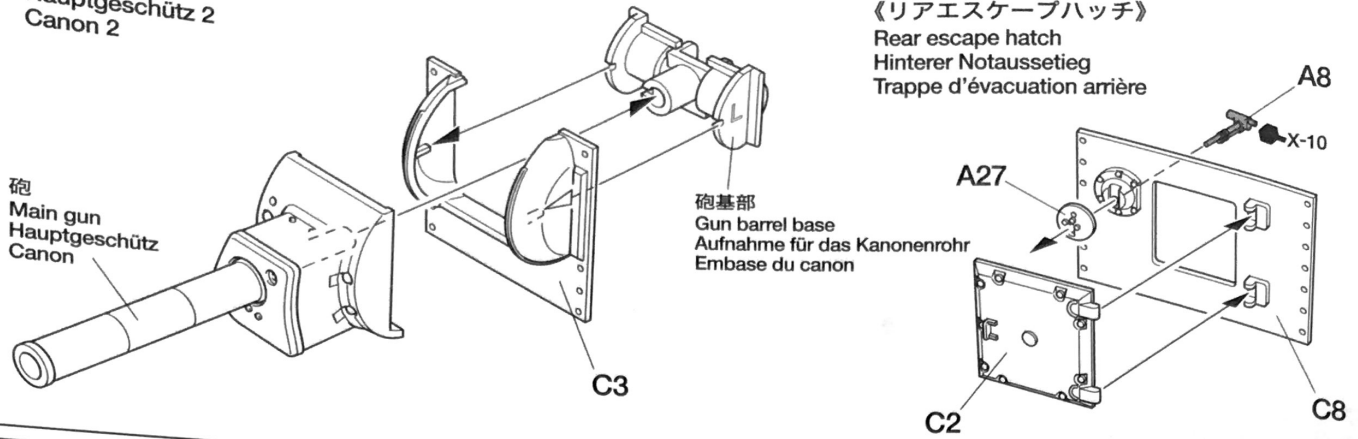

15

砲塔上面の組み立て
Upper turret
Turm-Oberteils
Toit de tourelle

《ハッチを開けた状態にする場合》
For hatch open
Bei gesöffneter Luke
Pour trappe ouverte

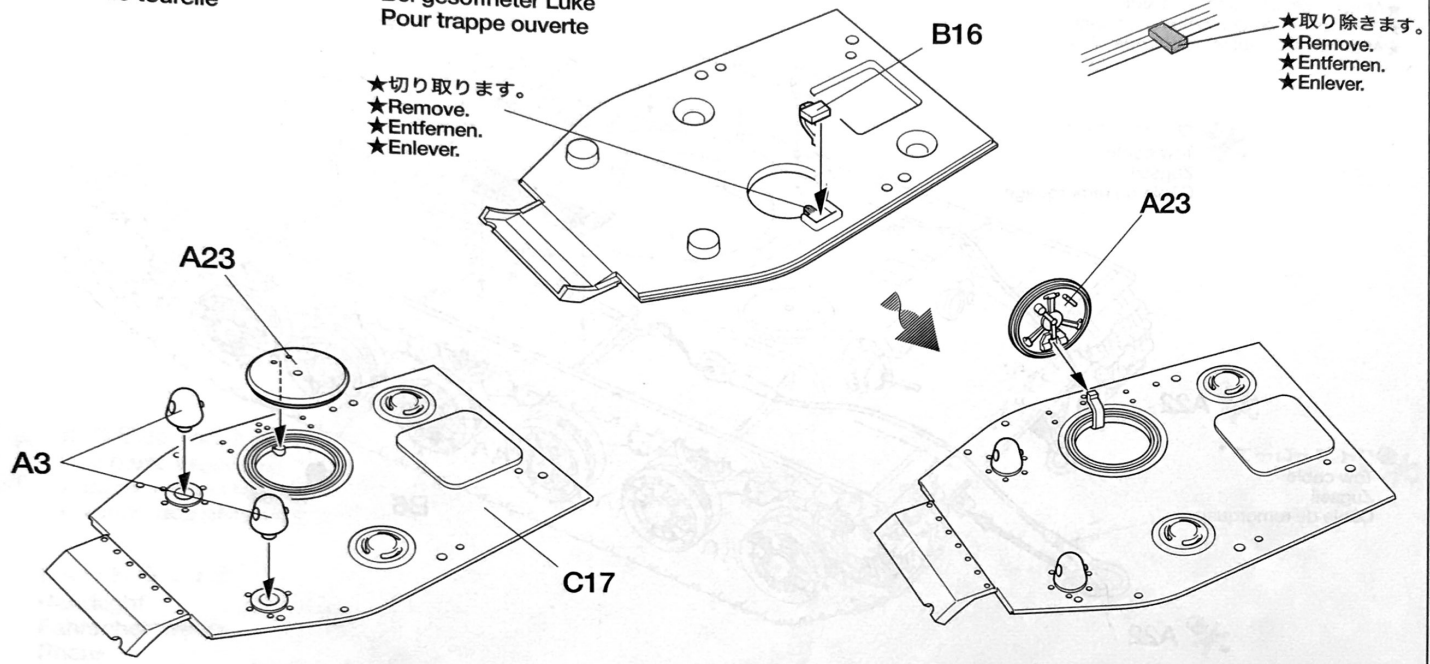

16

砲の取り付け
Attaching main gun
Hauptgeschütz-Einbau
Fixation du canon

砲塔上部
Upper turret
Turm-Oberteils
Toit de tourelle

リアエスケープハッチ
Rear escape hatch
Hinterer Notausstieg
Trappe d'évacuation arrière

砲
Main gun
Hauptgeschütz
Canon

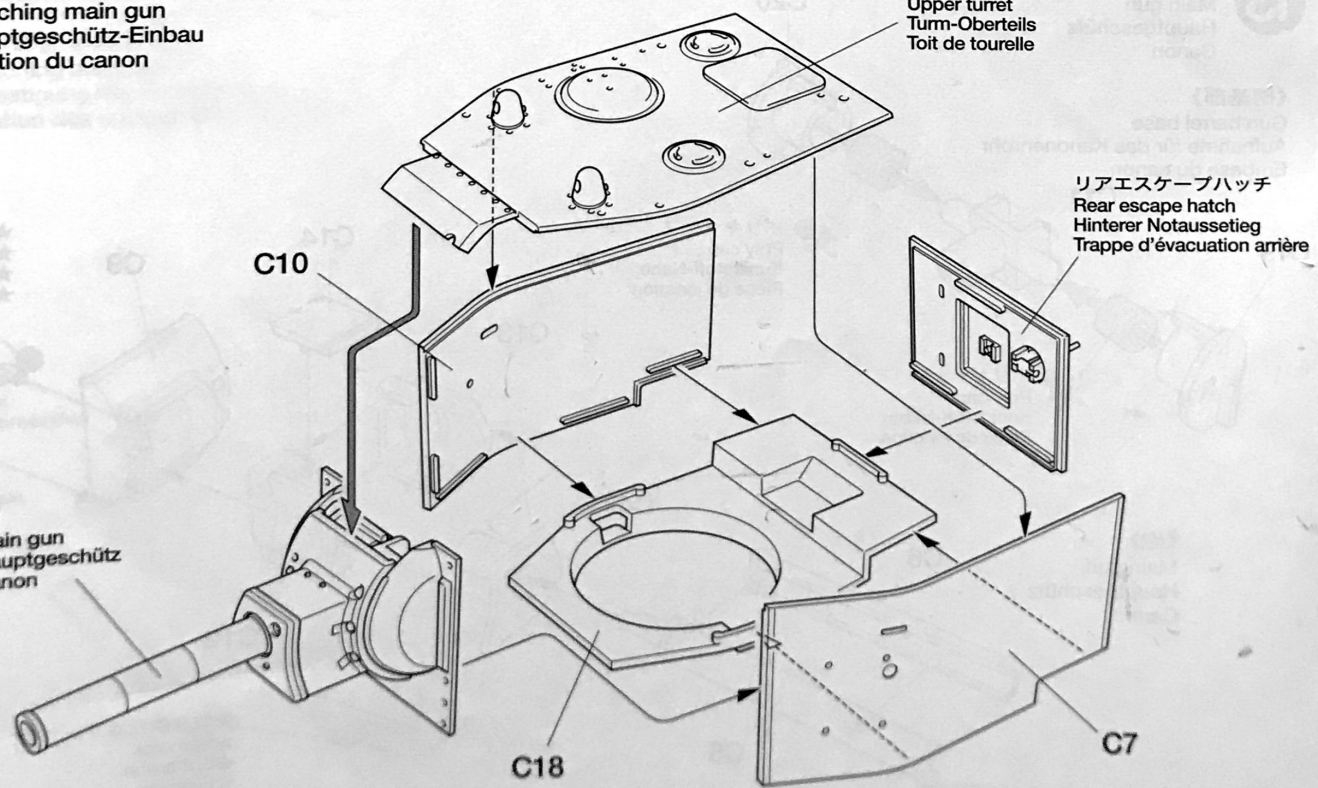

17 砲塔の組み立て
Turret
Turm
Tourelle

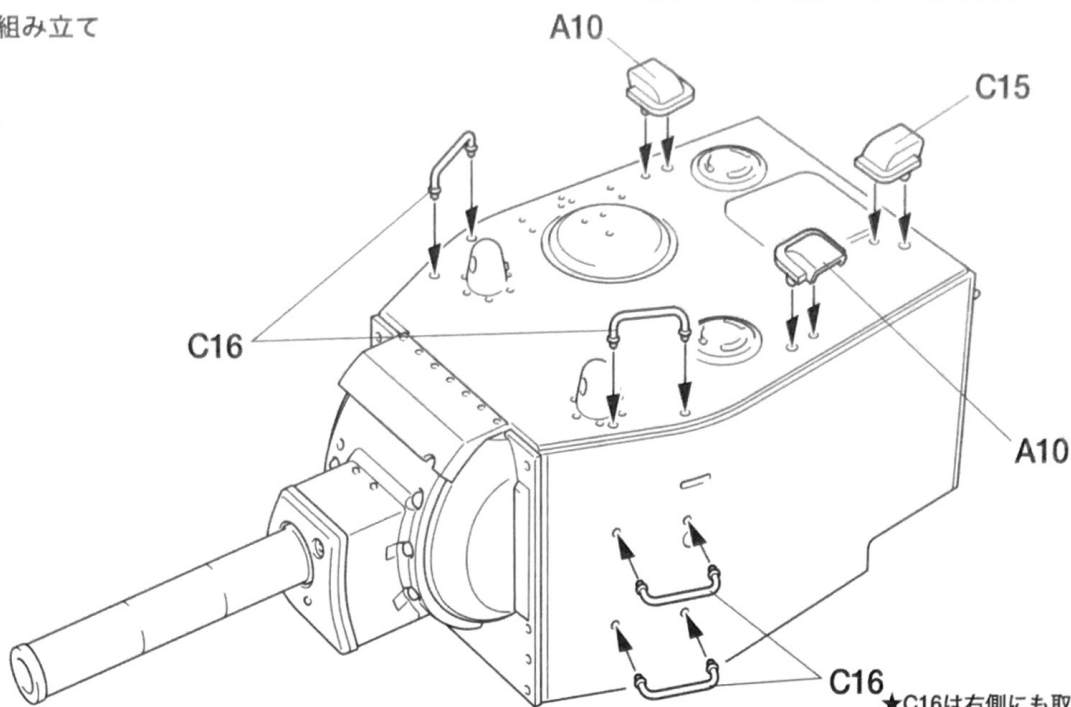

★C16は右側にも取り付けます。
★Attach C16 to both sides.
★C16 auf beiden Seiten einbauen.
★Attacher C16 de chaque côté.

18 砲塔の取り付け
Attaching turret
Turm-Einbau
Fixation de la tourelle

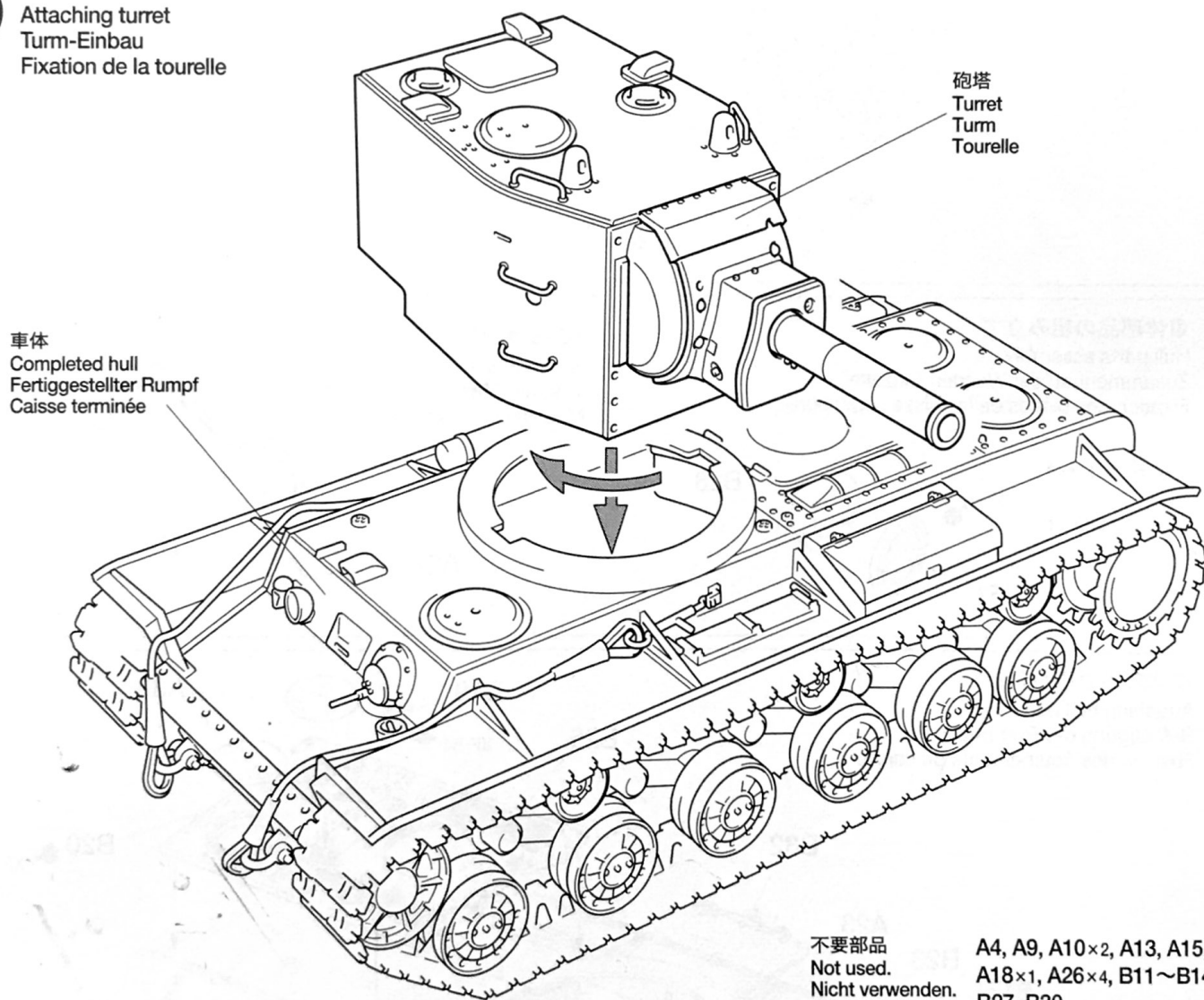

不要部品
Not used.
Nicht verwenden.
Non utilisées.

A4, A9, A10×2, A13, A15, A16×2
A18×1, A26×4, B11~B14, B26,
B27, B30

PAINTING

《KV-2の塗装》

第二次大戦中のソビエト軍では、ほとんどの車輛がダークグリーンの単色で塗装されていました。1940年から41年にかけて生産されたKV-2も同様です。このKV-2には車輛番号などのマーキングは施されていなかったようです。また冬季には基本塗装の上に白の水性塗料や水に溶いた石灰を塗り付けて迷彩が施されたと思われる。パッケージのイラストなども参照してください。装備品など細部の塗装は組立図中に●マークとタミヤカラー・エナメル塗料、アクリル塗料の色番号で指示してあります。スローガンのデカールは自由に貼り付けてください。

Painting the Russian Heavy Tank KV-2

Most Russian tanks, including the KV-2, were spray painted dark green overall as their standard scheme. Some KV-2 tanks are thought to have been smeared with water-soluble white paint or lime as a type of winter camouflage. There is no photographic record of any KV-2 tanks featuring turret markings, but painted slogans were often seen on other Soviet tanks. See manual for guide to painting equipment and other details. The ● mark indicates numbers for Tamiya Paint colors.

Lackieren des Russischen Schweren Panzers KV-2

Die meisten Russischen Panzer, darunter auch der KV-2, wurden als Standard-Farbgebung ganz in Dunkelgrün spritzlackiert. Es ist anzunehmen, dass im Winter einige KV-2 mit wasserlöslicher Farbe oder Kalk als einer Art Winter-Tarnanstrich überpinselt wurden. Es gibt keine

Fotos von irgendwelchen KV-2 Panzern, auf welchen Turmmarkierungen zu sehen sind, aber an anderen Sowjetischen Panzern konnte man oft aufgemalte Parolen entdecken. Beachten Sie die Anleitung als Anhalt zur Bemalung von Ausrüstung und anderer Details. Die ● Markierung gibt die Nummer der Tamiya Lackfarbe an.

Peinture du KV-2

La plupart des chars russes dont le KV-2 étaient entièrement peints en vert foncé. On pense que certains KV-2 reçurent un badigeon de peinture blanche soluble à l'eau ou de chaux faisant office de camouflage hivernal. Aucune photo ne montre de KV-2 avec des marquages de tourelle mais des slogans patriotiques étaient souvent vus sur d'autres chars soviétiques. Voir la notice d'assemblage pour la peinture des équipements et autres détails. Le symbole ● indique la référence de peinture Tamiya à utiliser.

APPLYING DECALS

《スライドマークの貼り方》

- ①貼りたいマークをハサミで切りぬきます。
- ②マークをぬるま湯に10秒ほどひたしてからタオル等の布の上におきます。
- ③台紙のはしを手で持ち、貼るところにマークをスライドさせてモデルに移してください。
- ④指に少し水をつけてマークをぬらしながら、正しい位置にずらしします。
- ⑤やわらかい布でマークの内側の気泡を押し出しながら、押しつけるようにして水分を取ります。

DECAL APPLICATION

1. Cut off decal from sheet.
2. Dip the decal in tepid water for about 10 sec. and place on a clean cloth.
3. Hold the backing sheet edge and slide decal onto the model.
4. Move decal into position by wetting decal with finger.
5. Press decal gently down with a soft cloth until excess water and air bubbles are gone.

ANBRINGUNG DES ABZIEHBILDES

1. Abziehbild vom Blatt ausschneiden.
2. Das Abziehbild ungefähr 10 Sek. in lauwarmes Wasser tauchen, dann auf sauberen Stoff legen.
3. Die Kante der Unterlage halten und das Abziehbild auf das Modell schieben.
4. Das Abziehbild an die richtige Stelle schieben und dabei mit dem Finger das Abziehbild naßmachen.

ben und dabei mit dem Finger das Abziehbild naßmachen.

5. Das abziehbild mit weichem Stoff ganz andrücken, bis kein überflüssiges Wasser und keine Luftblasen mehr vorhanden sind.

APPLICATION DES DECALCOMANIES

1. Découpez la décalcomanie de sa feuille.
2. Plongez la décalcomanie dans de l'eau tiède pendant 10 secondes environ et poser sur un linge propre.
3. Retenez la feuille de protection par le côté et glissez la décalcomanie sur le modèle réduit.
4. Placez la décalcomanie à l'endroit voulu en la mouillant avec un de vos doigts.
5. Pressez doucement la décalcomanie avec un tissu doux jusqu'à ce que l'eau en excès et les bulles aient disparu.

《マーキング例》

Marking example
Beispiel für Markierungen
Exemple de marquages

TS-2
(XF-61)



《マーキング例》

Marking example
Beispiel für Markierungen
Exemple de marquages

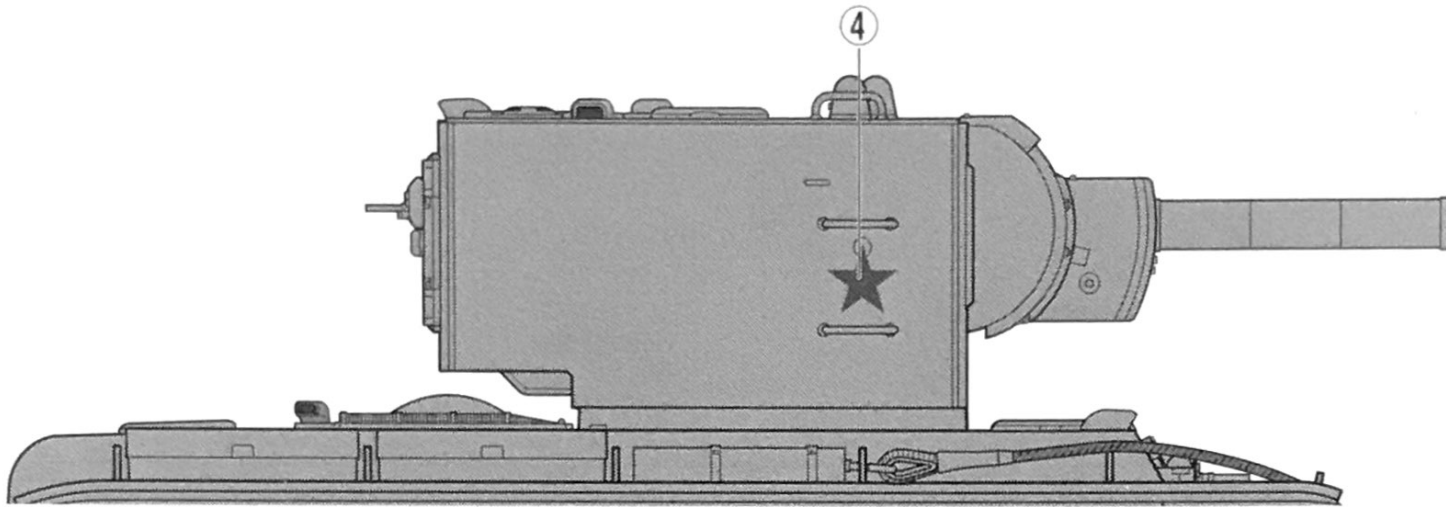
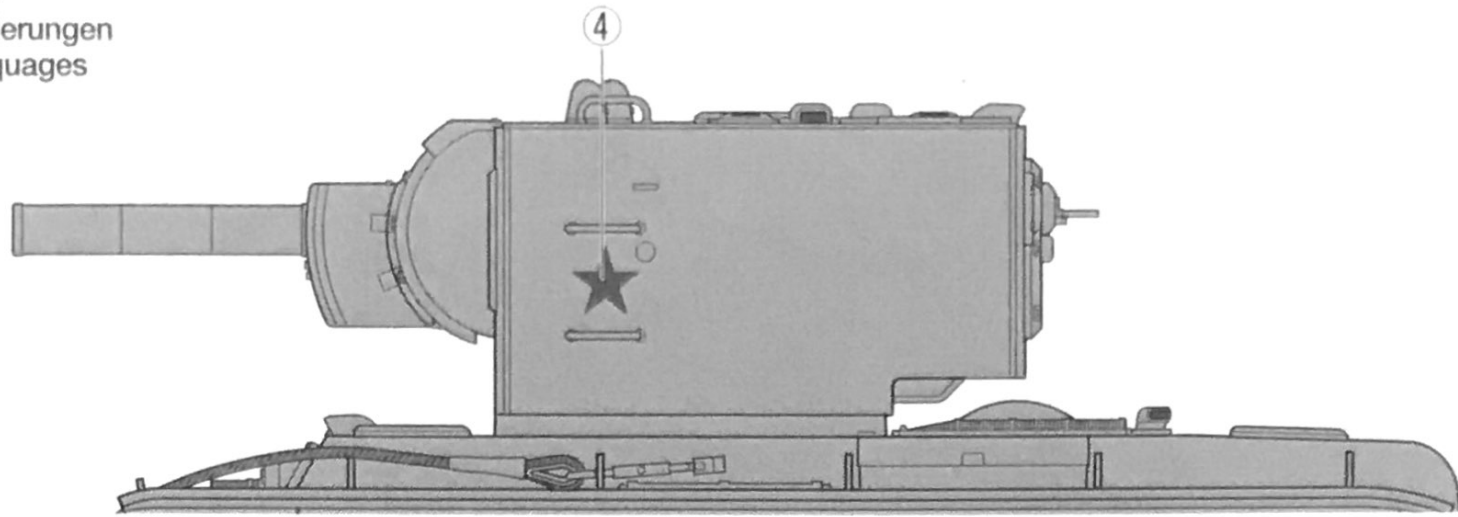

アクセサリも豊富な1/48シリーズ
1/48 ミリタリーミニチュアシリーズ



《タミヤモデルマガジン》

海外の一流モデラーの作品が豊富な写真で身近に楽しめます。タミヤをはじめ、世界の製品をテーマに製作記事や資料など詳しく紹介。模型作りの参考に欠かせません。英語版、一部900円。(日本語要訳つき) お求めは当社カスタマーサービスまでお問い合わせください。

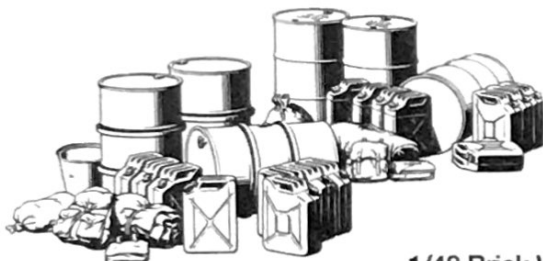

1/48 Jerry Can Set (32510)
1/48 ジェリカンセット

1/48 Brick Wall, Sand Bag & Barricade Set (32508)
1/48 レンガ・土のう・バリケードセット

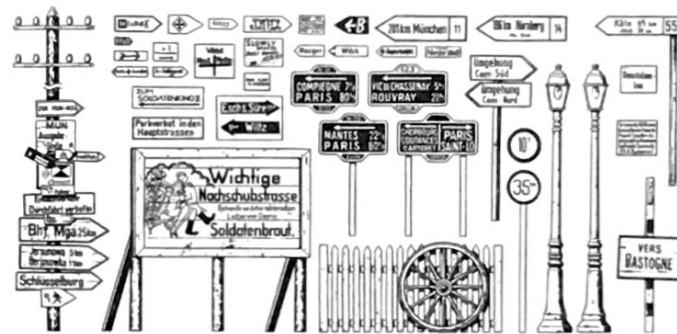
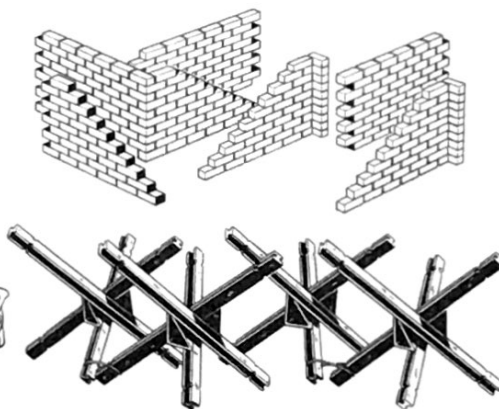

1/48 Road Sign Set (32509)
1/48 道標セット

部品請求について

★部品をなくしたり、こわした方は、このステッカーが貼られたカスタマーサービス取次店でご注文いただけます。また、当社カスタマーサービスに直接ご注文する場合は、右記の方法でご注文することができます。詳しくは当社カスタマーサービスまでお問い合わせください。



- ① 《現金書留のご利用法》
下のカードにあなたの氏名、住所、郵便番号、電話番号をしっかりと記入してください。必要部品を○でかこみ、代金を現金書留または、定額小為替(100円以下は切手可)と一緒に申し込みください。
- ② 《郵便振替のご利用法》
郵便局の払込用紙の通信欄に下のカードを参考にITEM番号、スケール、製品名、部品名、数量を必ずご記入ください。振込人住所欄には電話番号もお書きいただき、口座番号・00810-9-1118、加入者名・田宮模型でお振込ください。
- ③ 《電話でのご注文もご利用いただけます》
パーツ代金に加えて代引き手数料(315円)をご

負担いただければ、代金着払いにより電話でのご注文も承ります。

《お問い合わせ番号》
静岡 054-283-0003
東京 03-3899-3765 (静岡へ自動転送)
営業時間/平日(月～金曜日) ▶ 8:00～20:00
土、日、祝日 ▶ 8:00～17:00



●タミヤのホームページには豊富な情報が満載です。ぜひご覧ください。

www.tamiya.com

AFTER MARKET SERVICE CARD

When purchasing Tamiya replacement parts, please take or send this form to your local Tamiya dealer so that the parts required can be correctly identified and supplied. Please note that specifications, availability and price are subject to change without notice.

Parts code	ITEM 32538
5493016	Lower Hull
0013049	A Parts (1 pc.)
0013050	B Parts
0013055	C Parts
8020021	String
0443027	Poly Cap (4 pcs.)
9443023	2x6mm Screw (2 pcs.)
9493073	Decal
1053430	Instructions

RUSSIAN HEAVY TANK
KV-2
GIGANT



1/48 ミリタリーミニチュアシリーズ
ソビエト KV-2 重戦車 ギガント

車体下部 (ダイキャスト)	700円	5493016
Aパーツ (1枚)	470円	0013049
Bパーツ	500円	0013050
Cパーツ	480円	0013055
糸	130円	8020021
ポリキャップ (4個)	170円	0443027
2x6mm丸ビス (2本)	150円	9443023
マーク	210円	9493073
説明図	270円	1053430

For Japanese use only!

ITEM 32538

住所

電話 () -

氏名

0806



TAMIYA
株式会社タミヤ
〒422-8610 静岡県駿河区恩田原3-7