

1:72 GOLDEN WINGS SERIES

# P-38 PATHFINDER

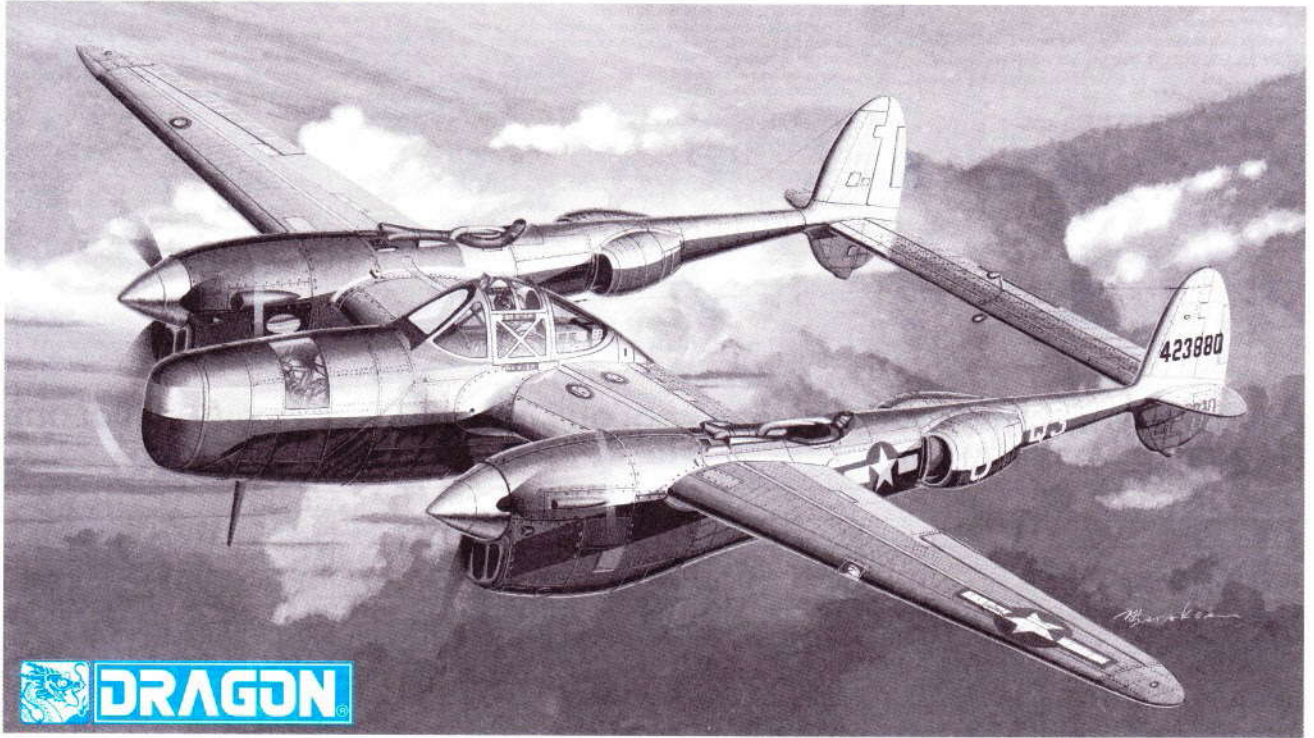

**DRAGON**

**KIT NO:5032**

**B**

**Cx2**

**D**

**Fx2**

**A**

**G**

**MA**  
(Photo-etched Parts)

この部品は使用しません  
Parts not for use.  
Telle werden nicht verwendet.  
Pièces à ne pas utiliser.  
Parti non utilizzati.  
不屬圖使用的零件



**組立ての注意**

- 接着剤や塗料は火の、近くで使わないでください。使う時はときどき窓を開けて換気につましましょう。
- 塗料指定の[1]は GSI CREOS CORP. Mr. カラーの番号です。接着剤や塗料は入っていませんので別にお買い求めください。
- 部品をランナーから切り離す時は模型用ハサミ等を使い、余分な部分はカッターやヤスリ等で仕上げてください。
- 組立図のサインマークは下の説明をごらんください。

**《注意》**

- 勿於近火處使用膠水或油漆，並打開窗戶保持空氣流通。
- [1] 代表 GSI CREOS CORP. 出品 MR.COLOR 的顏色編號，不包括膠水及油漆。
- 自膠架中取出部件時，應用模型專用剪，並用界刀或小銼除去多餘的膠料。
- 各圖型的含意可參考本欄以下的說明。

**ZUR BEACHTUNG**

- Kleber und Farbe nicht nahe von offenem Feuer verwenden und das Fenster von Zeit zu Zeit zur Belüftung öffnen.
- Der [1] der Farbkennzeichnung bedeutet die Farbnummer von GSI CREOS CORP. MR. COLOR. Kleber und Farbe sind nicht enthalten.
- Zum Abschneiden der Teile vom Verbundstück eine Modellierschere verwenden und die überstehenden Plastikteile mit einem Messer oder einer Feile beseitigen.
- Die Bedeutung der Symbols finden Sie unten in dieser Spalte.

**CAUTION**

- When you use glue or paint, do not use near a naked flame, and use in a well-ventilated room.
- Symbols such as [1] refer to the color number of GSI CREOS CORPS. MR. COLOR. Glue and paint are not included.
- When you take parts off the runner frame, use modeling scissors and trim excess plastic with a cutter or a file.
- See below for the meaning of symbols.

**ATTENTION**

- Ne pas utiliser de colle ou de peinture a proximité d'une flamme nue, et aérer la pièce de temps en temps.
- Le numéro [1] pour l'indication de couleurs correspond au numéro de GSI CREOS CORP. MR. COLOR. La colle et la peinture ne sont pas comprises.
- Pour retirer les pièces hors du cadre, utiliser des ciseaux spéciaux pour maquette le plastique en excès avec un cutter ou une lime.
- Voir la fin de cette colonne pour la signification des symboles

**ATTENZIONE**

- Non usare colla a vernice vicino a fiamme esposte, e aprire le finestre di tanto in tanto per cambiare l'aria.
- [1] delle indicazioni di colore si riferisce al numero di colore di GSI CREOS CORP. MR. COLOR. Colla e vernice non sono incluse.
- Quando si staccano parti del carrello, usare forbici da modellismo e eliminare la plastica in eccesso con un coltello o una lima.
- Vedere in fondo a questa colonna per il significato dei simboli.

<p><b>x2</b> 2 ココつってください MAKE 2PCS 2 TEILE FERTIGEN EFFECTUER 2 PIECES FARE DUE PEZZI TEE 2 KPL GOR 2 ST 製作二組</p>	<p><b>✂</b> 切り取ってください REMOVE ENTFERNEN EFFETUER RETRIERER SEPARARE POISTA AVLAGSNA 初去</p>	<p><b>✋</b> 接着しないでください DO NOT CEMENT NICHT KLEBEN NE PAS COLLER NON INCOLLARE EILIMAAJ LIMMAEJ 不用黏合</p>	<p><b>★</b> デカールを貼ってください APPLY DECAL HIER ABZIEHBILD APPLIQUER DECALCOMANIE APLICARE DECALCOMANIE ASETA SIHTOKUVA APPLICERA DECALEN 貼上水印紙</p>	<p><b>🔧</b> 穴をうめてください FILL HOLE SCHLIESSEN BOUCHER LE TROU FORD PIANO TAYTA REIKA FYLL HALET 把孔填平</p>	<p><b>🕒</b> 接着剤が乾くまで 2-3 分待ちます。 PLEASE WAIT FOR A FEW MINUTES UNTIL DRY ESPERATE ALGUN MINUTI FINCHE LA COLLA SI E ASCIUGATA VEUILLEZ PATIENTER QUELQUES JUSQU'AU SECHEGE VANTA NÄKÄ MINUTTI TLLS TOPI ODOTA MÄLÄÄ MINUUTTI KUNNES KUNNAT 稍候數分鐘 直至接著劑乾固</p>
<p><b>⚠</b> 注意してください BE CAREFUL HIER VORSICHT FAIRE ATTENTION USARE ATTENZIONE VAROAVATI FORIKTIGT 小心留意</p>	<p><b>🔧</b> 穴をのけてください OPEN HOLE ÖFFNEN FAIRE UN TROU FORO APERTO AVAA REIKA ÖPPNÄ HALET 鑽孔</p>	<p><b>✋</b> 接着してください CEMENT TOGETHER ZUSAMMENKLEBEN COLLER ENSEMBLE INCOLLARE INSIEME LIMMAA YHTEEN LIMMA IHOP 用膠黏合</p>	<p><b>📐</b> 折り曲げてください BEND BITTE BIEGEN PLIER S'IL VOUS PLAÏT PIEGARE TAITA BOCKA 屈曲</p>	<p><b>👉</b> どちらかを選んでください OPTIONAL NACH BELIEBEN FACULTATIF FACOLTATIVO VALINNANVARAINEN VALBAR 可以選擇採用</p>	<p><b>🔧</b> 瞬間接着剤 (金屬用) INSTANT GLUE FOR METAL METALLKLEBER COLLA A METAL INSTANTANEE COLLA INSTANTANEA PER METALU PIKALIMAA METALLIOSIA VARTEN SNABBLIM FOR METALLDELAR 金屬用速乾膠</p>

**H1 GSI CREOS CORP. AQUEOUS HOBBY COLOUR 1 GSI CREOS CORP. MR. COLOUR MODEL MASTER COLOR**

H 3 [3] レッド	1503	RED	ROT	ROUGH	ROSSO	紅色
H 4 [4] イエロー	1514	YELLOW	GELB	JAUNE	GIALLO	黃色
H 8 [8] シルバー	1546	SILVER	SILBER	ARGENT	ARGENTO	銀色
H 11 [02] つや消しホワイト	1768	FLAT WHITE	MATTWEISS	BLANC MAT	BLANCO OPACO	啞白色
H 12 [03] つや消しブラック	1749	FLAT BLACK	MATTSCHWARZ	NOIR MAT	NERO OPACO	啞黑色
H 58 [27] 機体内部色	1735	INTERIOR GREEN	INNENGRÜN	VERT INTERIEUR	VERDE INTERMEDIO	機内綠色
H 76 [04] 焼鐵色	1406	BURNT IRON	GEBR. EISEN	FER BRULE	FERRO BRUCIATO	燒鐵色
H 304 [05] オリーブドラブF34102	1711	OLIVE DRAB	OLIVE DRAB	OLIVE DRAB	OLIVA PALLIDO	橄欖綠色

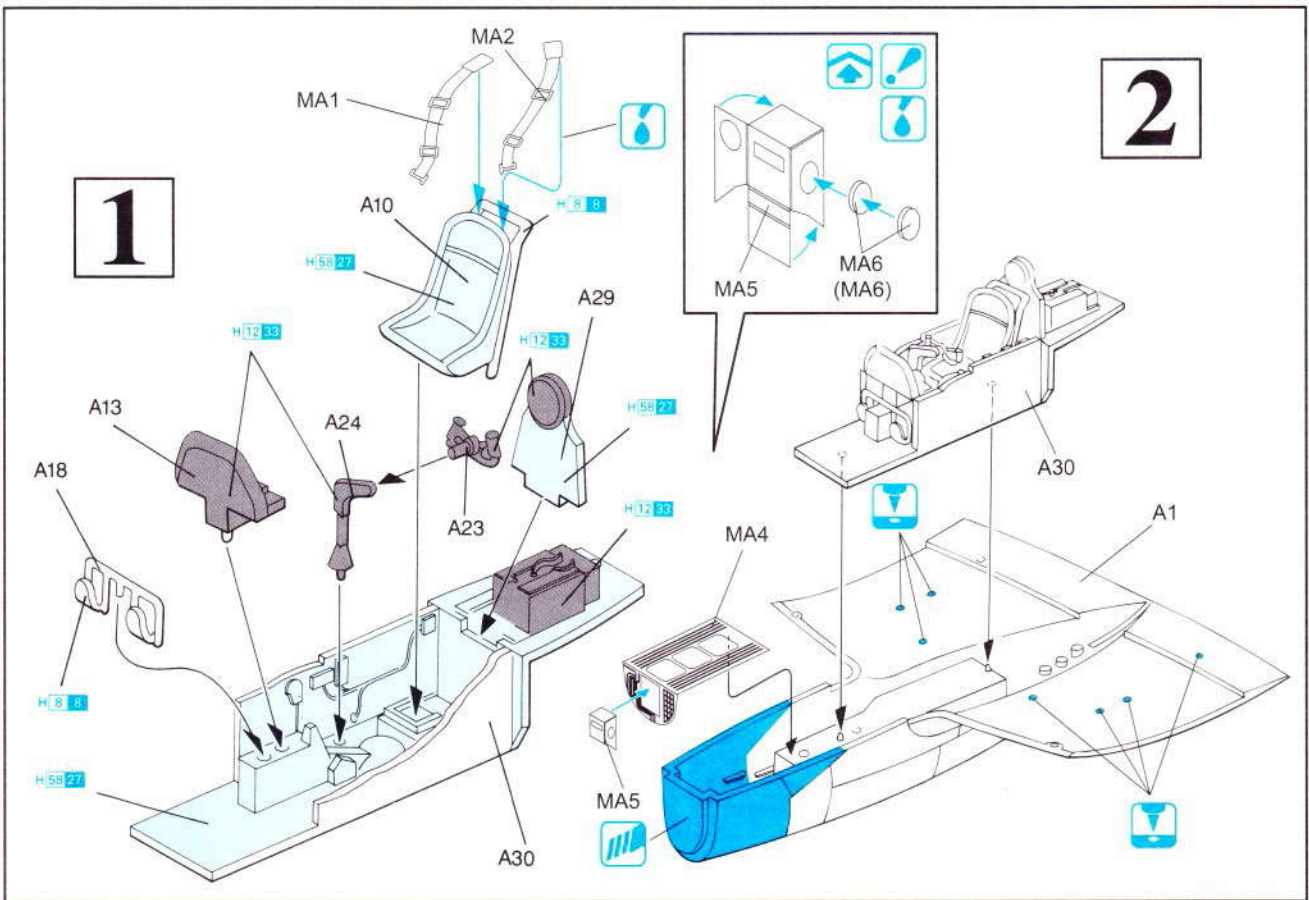

**3**

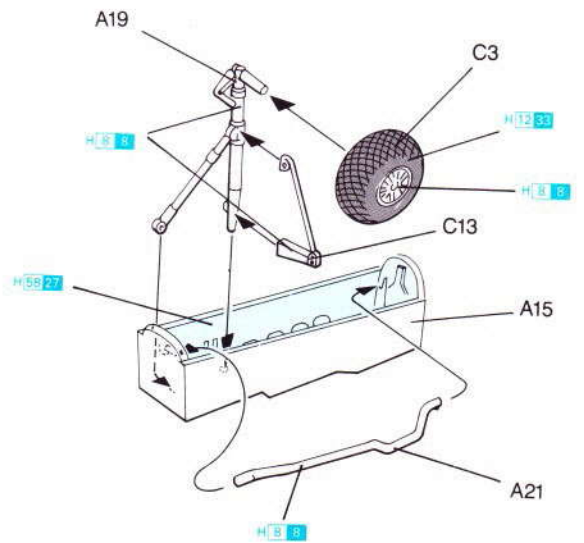
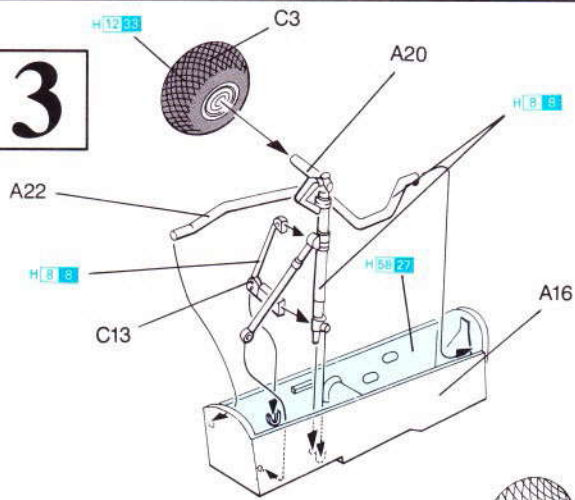

**4**

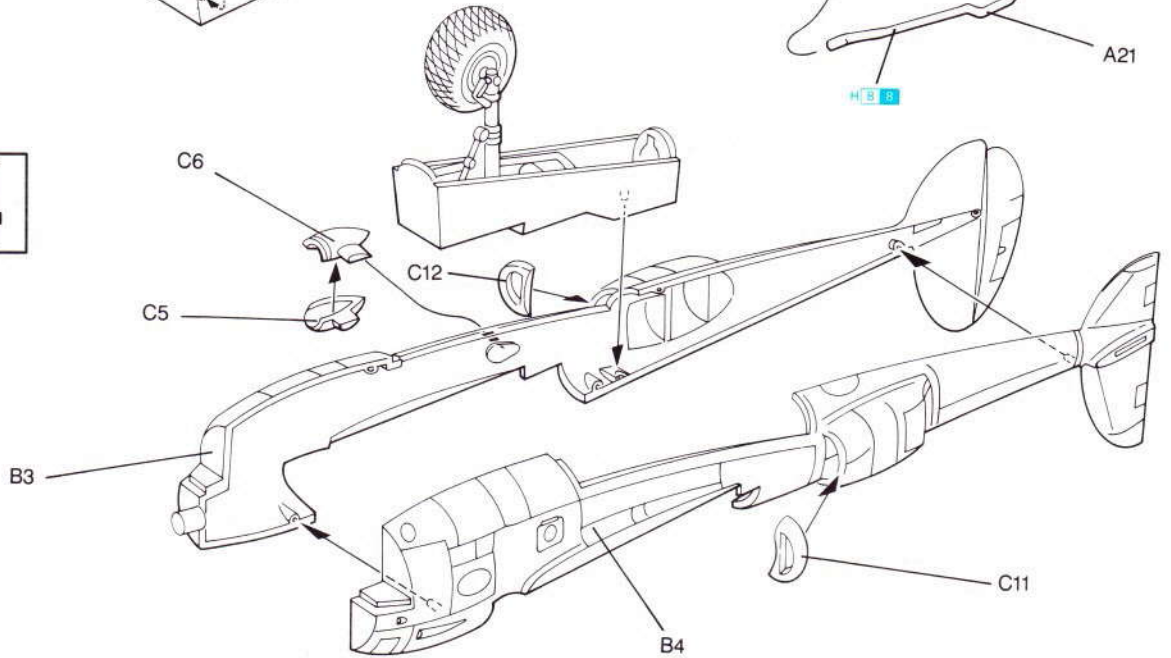

**5**

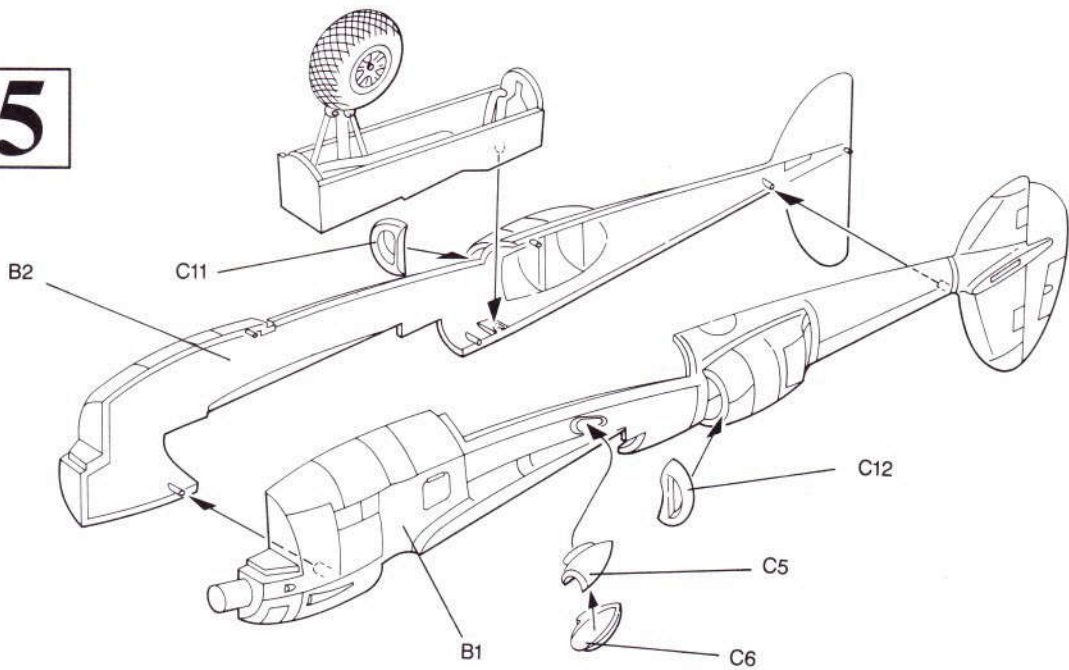



6

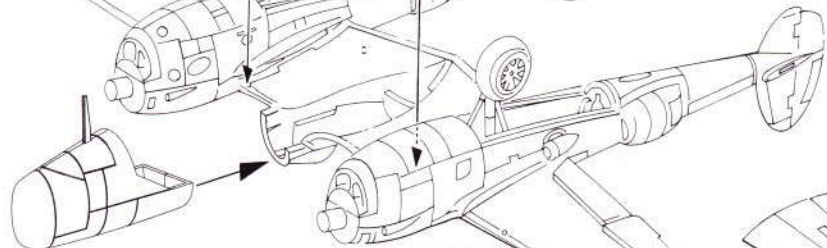
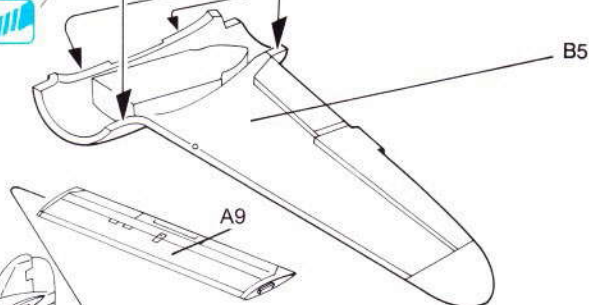
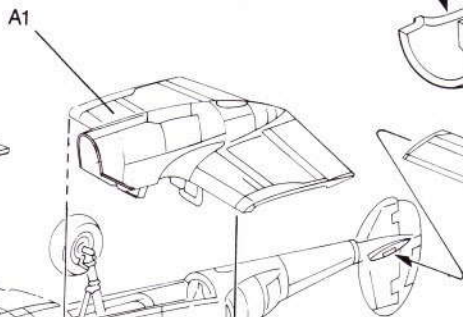
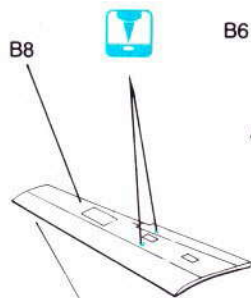
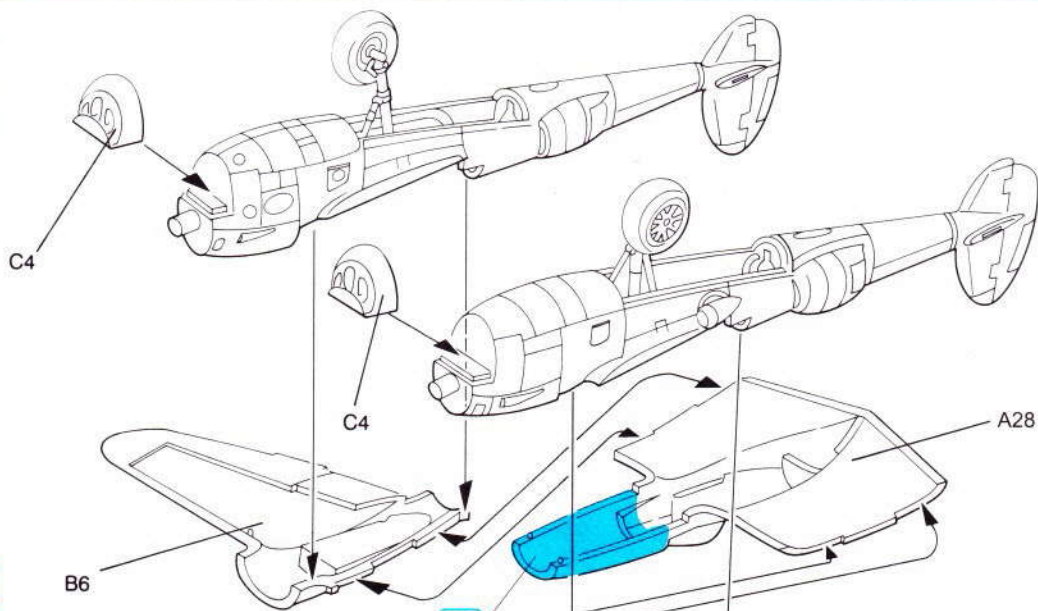

7

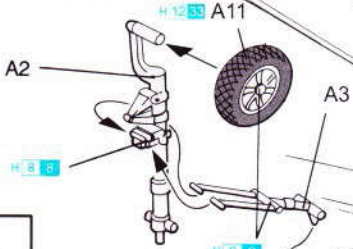
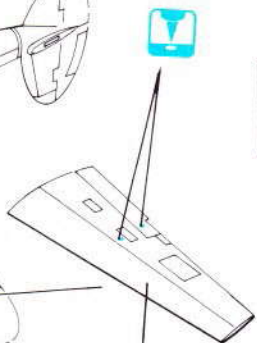

8

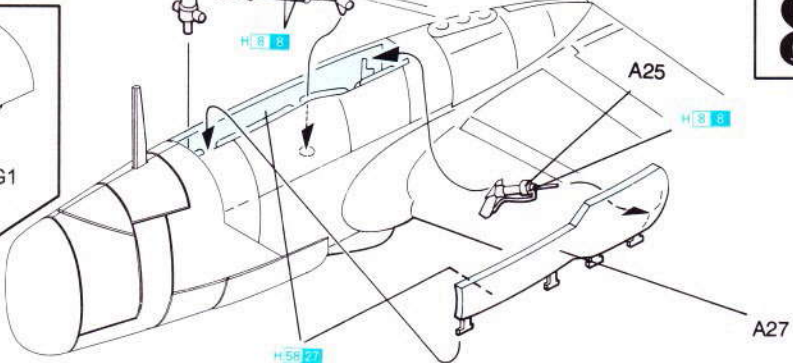
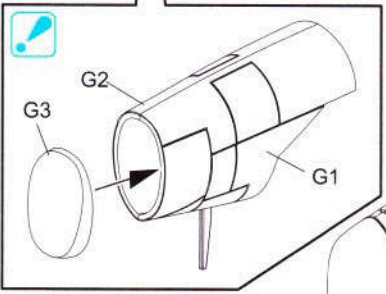

# 9

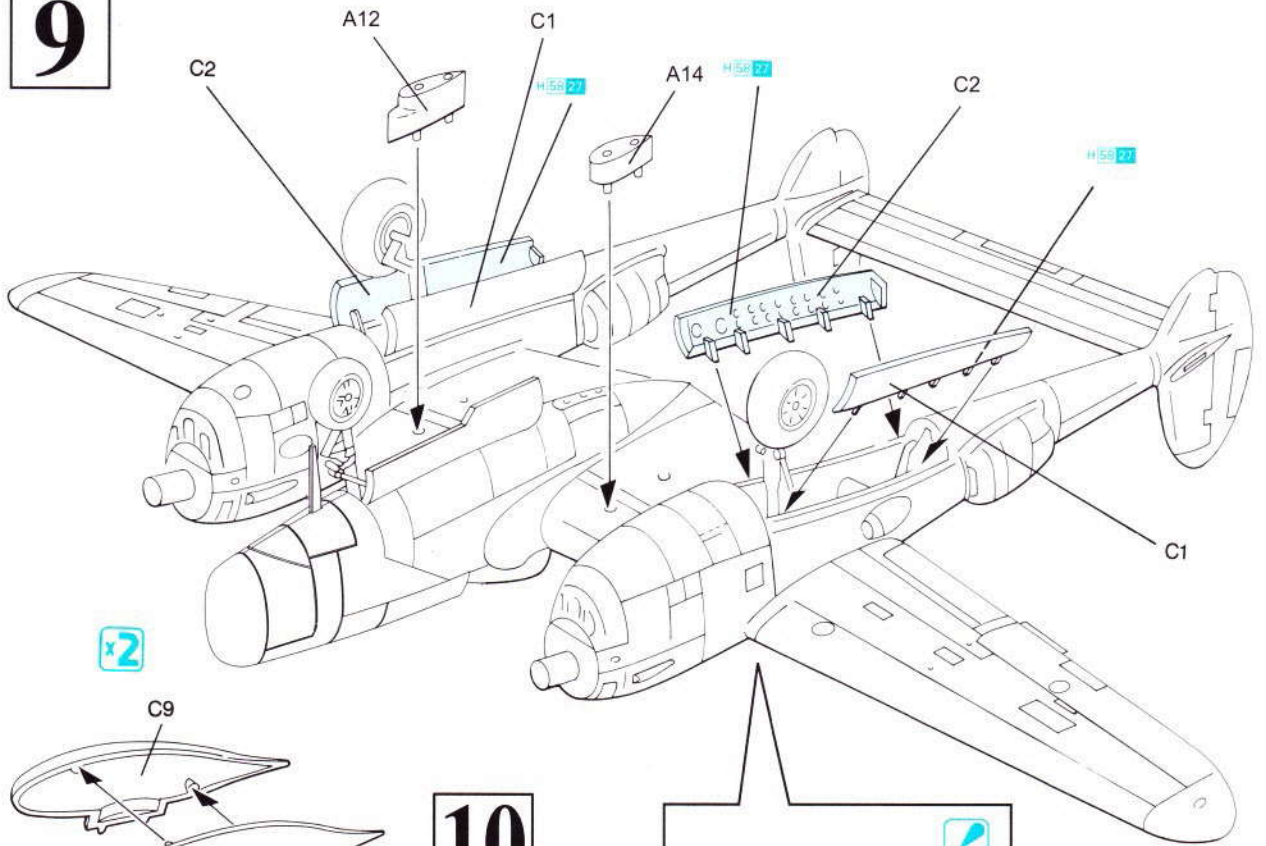

# 10

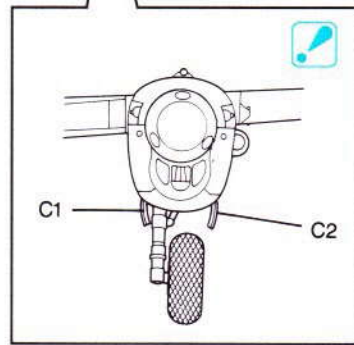
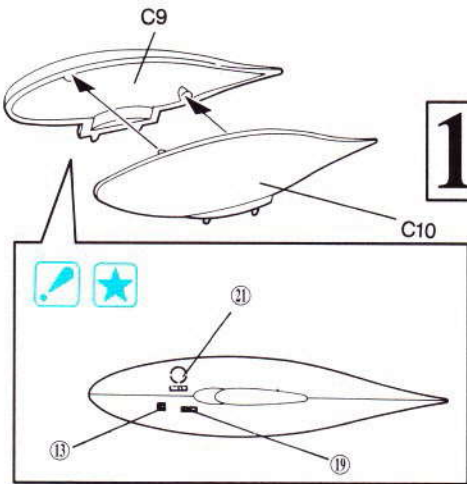

# 11

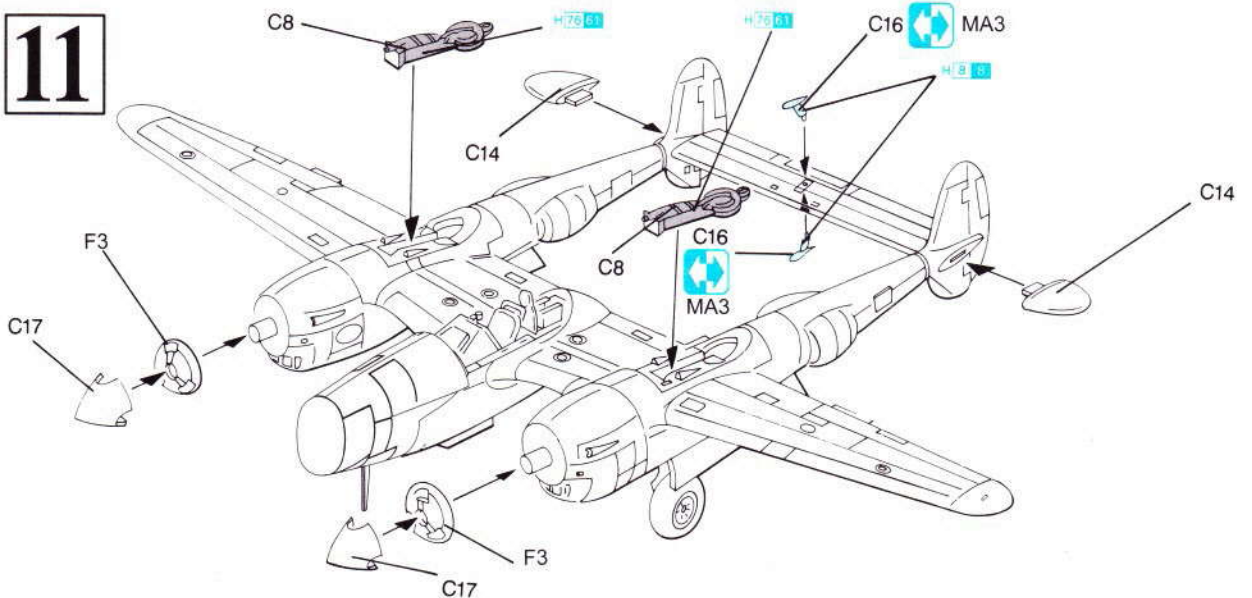



# 12

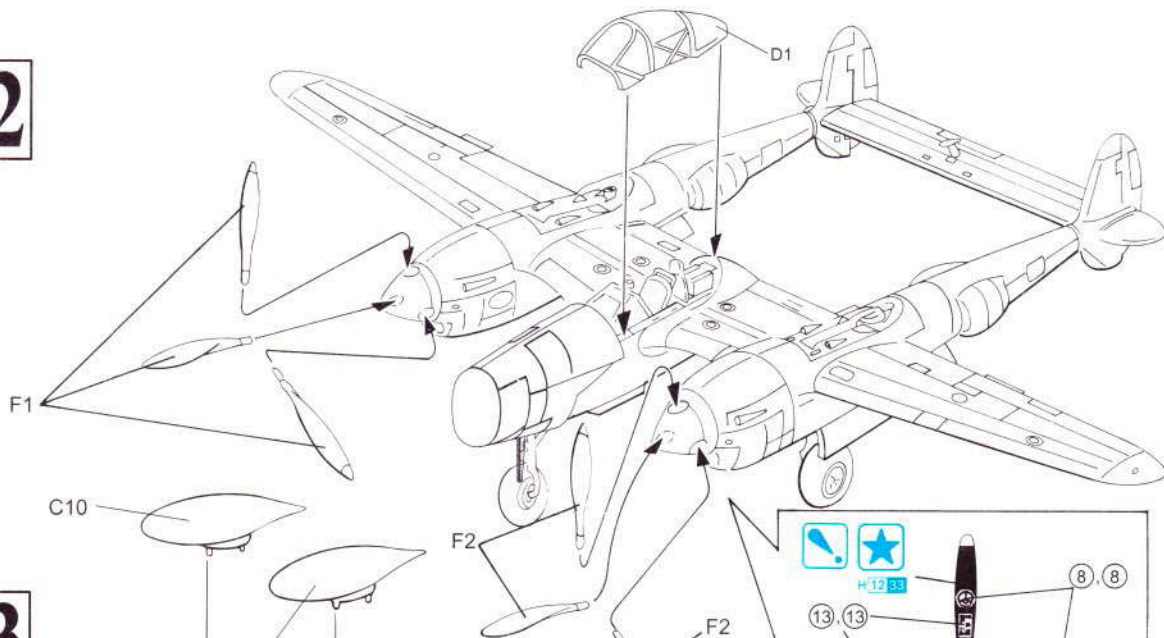

# 13

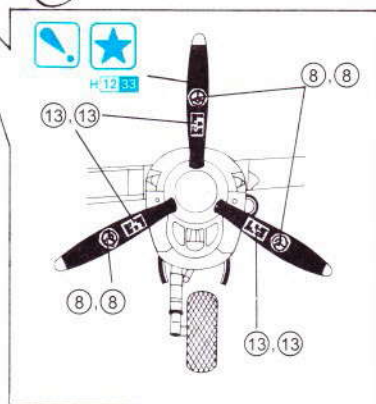
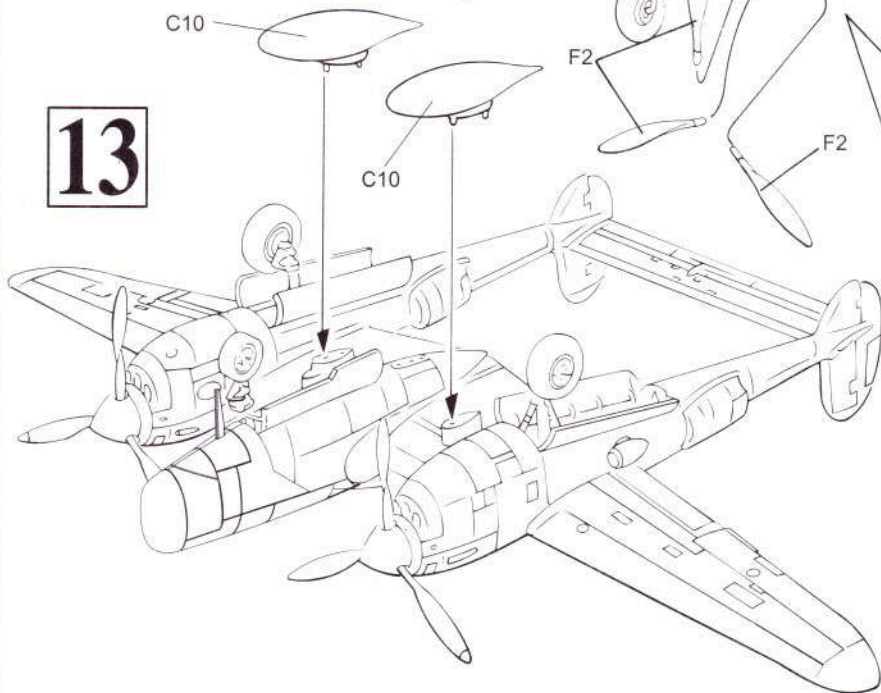

Dragon Europe: c/o Hobby Pro Marketing Ges. m.b.H.  
Am Leonhardbach 7, A-8010 GRAZ, AUSTRIA



**DRAGON**

Copyright © 2007  
5032-01

### ■ デカールの貼り方

- ① デカールを貼るところのほこりや汚れを、ぬらした布できれいにふきとってください。
- ② 貼りたいデカールを台紙ごとハサミで切りとり、1枚づつ水またはぬるま湯に台紙を下にして20秒くらい浸かれます。
- ③ 水から出したらタオルの上のせ、指先でデカールが動かかされた後、貼るところにおいて静かに台紙をはずします。
- ④ 指先に少し水をつけて正確な位置にデカールを動かした後、やわらかく、よく水を吸う布でデカールを押さえて内側の水分や気泡を押し出します。
- ⑤ デカールが完全に乾いたら少し水をつけた布で、デカールのまわりのゾリをふきとります。

### ■ Comment appliquer les décalcomanies correctement

- ① Nettoyer la surface du modèle avec un chiffon humide.
- ② Découper chaque décalcomanie de sa feuille de papier et la plonger dans l'eau tiède pendant vingt secondes.
- ③ Vérifier avec le bout du doigt si le dessin se détache de son papier-support. Si oui, le positionner à l'endroit choisi sur le modèle et retirer doucement le papier-support.
- ④ Positionner la décalcomanie correctement avec un doigt humide et sponger tout restant d'eau et toutes bulles d'air sous la décalcomanie avec un chiffon doux.
- ⑤ Quand les décalcomanies sont sèche, détacher le colle autour des décalcomanies avec un chiffon humide.

### ■ Modo esatt per applicare le decalcomanie

- ① Pulire la superficie del modello con un panno umido.
- ② Ritagliare ciascun disegno dal foglio decalcomanie e immergerli inacqua calda per 20 secondi.
- ③ Controllare col polpastrello se il disegno è allentato sulla base di carta. In questo caso, applicarlo nella esatta posizione sul modello facendolo scivolare dalla base di carta.
- ④ Spostare il disegno nella esatta posizione mediante il polpastrello umido, quindi togliere l'acqua in eccesso e le bolle d'aria sotto la decalcomania mediante un panno soffice di cotone.
- ⑤ Quando la decalcomanie sono asciutte, togliere con un panno umido l'eccesso di colla intorno alla decalcomania stessa.

### ■ Das Korrekte Aufbringen der Abziehbilder

- ① Oberfläche des Modells mit feuchtem Tuch reinigen.
- ② Jedes Motiv einzeln aus dem Bogen ausschneiden und 20 Sekunden in warmes Wasser tauchen.
- ③ Mit dem Finger prüfen, ob sich das Motiv vom Trägerpapier gelöst hat. Wenn ja, so schieben Sie es vom Papier weg and seine genaue Position auf dem Modell.
- ④ Korrigieren Sie die exakte Lage mit nasser Fingerspitze und drücken Sie Wasserreste unter dem Abziehbild mit einem weichen Baumwolltuch weg.
- ⑤ Entfernen Sie beim Antrocknen der Abziehbilder die Klebmittelränder mit einem feuchten Tuch.

### ■ Correct Method for Applying Decals

- ① Clean the model surface with a wet cloth.
- ② Cut out each decal design from the decal sheet, and dip it in warm water for 20 seconds.
- ③ Use a fingertip to check if the decal is loose from the backing paper. If so, place it in the proper position on the model, and slide it off the backing paper onto the model.
- ④ Move the design to the exact position with a wet fingertip, and squeeze out any excess water or air bubbles under the decal with a soft cotton cloth.
- ⑤ When the decals are dry, use a wet cloth to gently wipe away any residue left around them.

### ■ 貼上水印標貼的正確方法：

- ① 用濕布抹乾淨模型表面。
- ② 按照各標貼的形狀從標貼紙上切出，浸到溫水之中約20秒。
- ③ 用指尖試行觸摸以確定標貼是否已脫離底紙，如果確實，則把標貼連底紙放到模型表面的適當位置上，小心地將底紙移去，把標貼留在模型表面。
- ④ 以濕水的指尖把標貼移到正確的位置上，再用柔軟的綿質布料把標貼輕壓，以擠出標貼底下的氣泡和水分。
- ⑤ 標貼乾後，用濕布輕拭標貼及其附近的模型表面，以洗去可能殘留在標貼附近的多餘膠水，確保效果完美。

## Unidentified Unit, European Theater Operation 1945

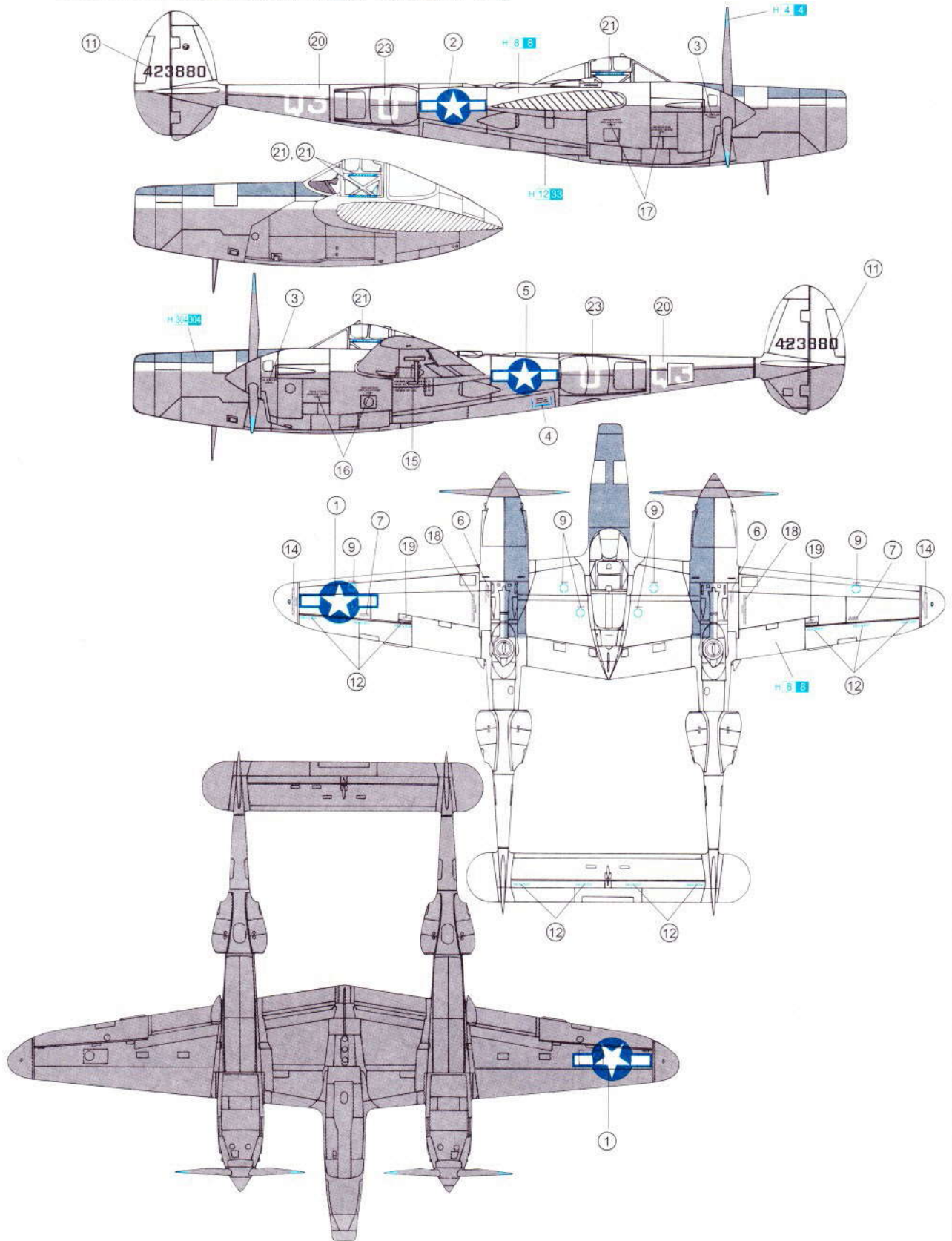



9th Air Force, European Theater Operation 1945

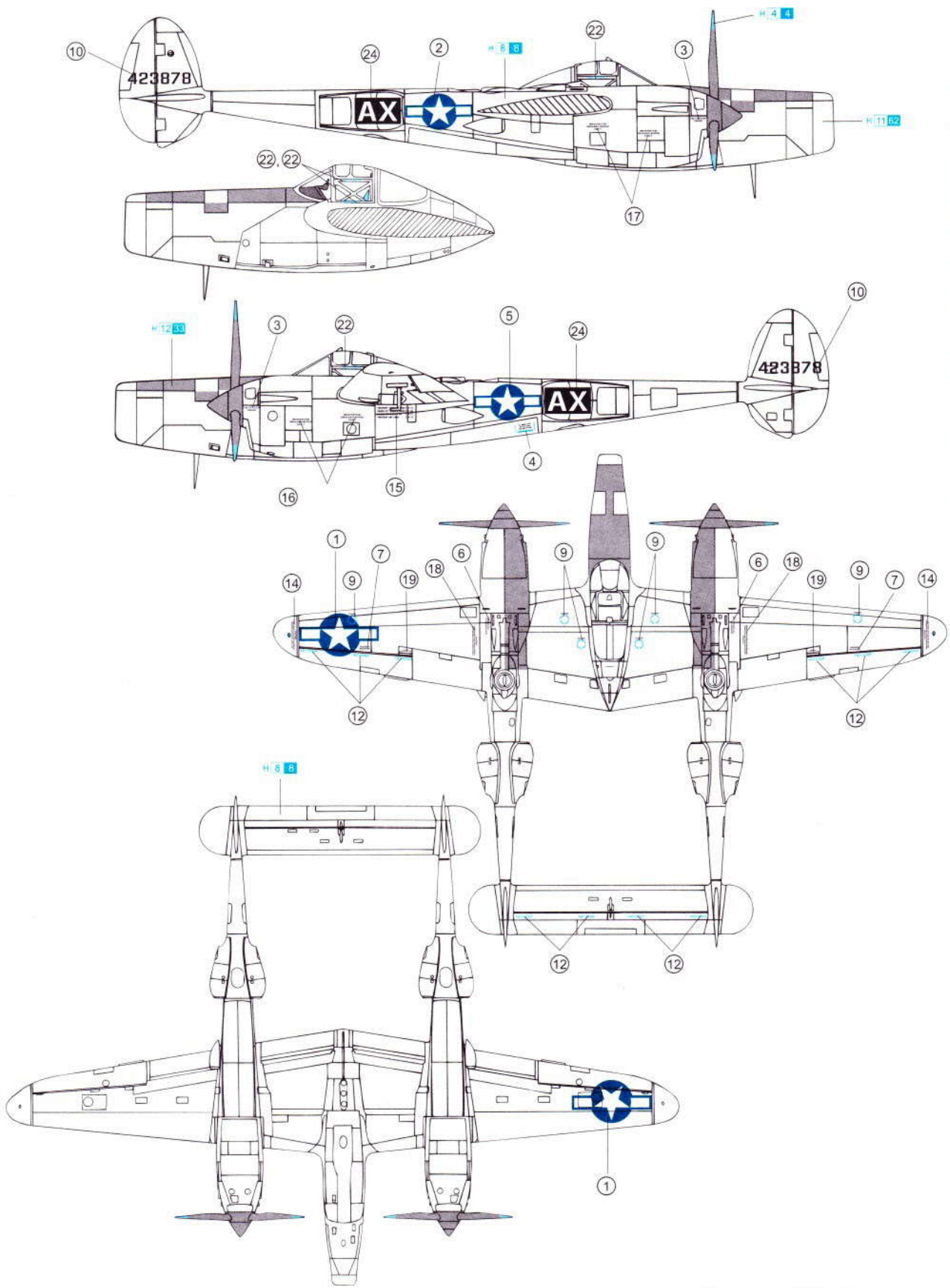





②



⑩

423878

423878

423880

423880

⑲

⑳

NO STEP

NO STEP

NO STEP

NO STEP

NO STEP

NO STEP

NO STEP

NO STEP

③

NO STEP

NO STEP

④

NO STEP

⑤



⑪

⑭

⑮

NO STEP

NO STEP

NO STEP

NO STEP

⑰

⑱

NO STEP

NO STEP

NO STEP

NO STEP

⑲

⑳



⑥

NO STEP

NO STEP

NO STEP

⑯

NO STEP

NO STEP

NO STEP

NO STEP

NO STEP

NO STEP

NO STEP

NO STEP

⑧



⑰

⑱

⑨



NO STEP



5032

Copyright © 2007  
PRINTED BY CARTOGRAF  
MADE IN ITALY