



A1. Our thanks to the Canadian warplane heritage for allowing us to measure their hurricane and photograph its details.

A1 Nous remercions la Canadian Warplane Heritage pour nous avoir permis de mesurer et de photographier leur Hurricane en détail.

The Hurricane had the distinction of being the first monoplane fighter to fly with the Commonwealth Air Forces. The prototype flew on 6 November, 1935. This marked the beginning of 9 years of production, ending in September, 1944 with a total of 14,233 aircraft produced. Over 1400 Hurricanes were built in Canada by the Canadian Car and Foundry Co.

Le Hurricane a cette distinction d'avoir été le premier chasseur monoplane des Forces armées de l'air du Commonwealth. Le prototype fit son baptême de l'air le 6 novembre 1935. Ceci a marqué le début de 9 années de production qui se terminèrent en septembre 1944 avec 14 233 avions construits. Plus de 1400 Hurricane furent construits au Canada par la Canadian Car & Foundry Co.

These versions were designated MK X — MK XII and were equivalent to the RAF MK II series which is the subject of this kit. The Hurricane equipped over 150 allied Squadrons (and) in every theatre of W.W. II. It was used as a fighter, interceptor, fighter bomber, tank buster, anti-shipping strike fighter and night fighter as well as sea hurricane. Any three versions may be built from this kit.

Ces versions furent désignées MK X à MK XII et équivalaient à la série MK II de la RAF qui fait l'objet de ce modèle. Le Hurricane se retrouva dans plus de 150 escadrons alliés et sur bien des scènes de combat au cours de la Deuxième Guerre. Il servit de chasseur, d'intercepteur, de chasseur-bombardier, d'avion anti-chars, de chasseur anti-navires, de chasseur de nuit et de chasseur sur les porte-avions. Trois versions peuvent être construites avec ce modèle.

1. Hurricane IIB of 401 Squadron RCAF
2. Hurricane IIC of 417 Squadron RCAF
3. Hurricane IID of 164 Squadron RAF

1. Hurricane II B de l'escadron 401 de la RCAF
2. Hurricane II C de l'escadron 417 de la RCAF
3. Hurricane II D de l'escadron 164 de la RAF

A2. VERSION 1 HURRICANE IIB

These markings represent a Hurricane flown by 401 Squadron RCAF in 1940. The Canadian built hurricane preserved and flown by the Canadian Warplane Heritage in Hamilton, Ontario is actually a late model as is this kit. We chose these markings as a tribute to the **only** flying Hurricane in North America.

A2 Version 1 Hurricane II B

Ces insignes représentent un Hurricane de l'escadron 401 de la RCAF en 1940. Ce Hurricane construit au Canada est conservé en état de vol par la Canadian Warplane Heritage de Hamilton, Ontario et représente un des derniers modèles. Nous avons choisis ces insignes en l'honneur du **seul** Hurricane en état de vol en Amérique du Nord.

A3. VERSION 2 HURRICANE IIC TROPICAL

These markings are for a Hurricane IIC flown by F.S. J. Leguerrier of 417 Squadron RCAF based at Shandur (near Suez) on September 26, 1942 the pilot shot down a JU88. This was the Squadron's first W.W. II victory.

A3. Version 2 Hurricane II C Tropical

Ces insignes sont celles d'un Hurricane II C piloté par F.S. J. Leguerrier de l'escadron 417 de la RCAF stationné à Shandur (près de Suez) le 26 septembre 1942. Le pilote a abattu un JU88. Il s'agissait de la première victoire de l'escadron pendant la Deuxième Guerre.

A4. VERSION 3 HURRICANE IID

These markings are for 164 Squadron RAF machine. Its role was anti-shipping strikes in the English Channel. This version of the Hurricane was well suited to its task with 40MM Canon.

A4 Version Hurricane II D

Ces insignes sont celles d'un Hurricane de l'escadron 164 de la RAF. Servant à couler les navires dans le Canal, cette version du Hurricane convenait particulièrement bien à la tâche avec son canon de 40 mm.

A PARTS/PIÈCES

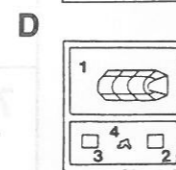
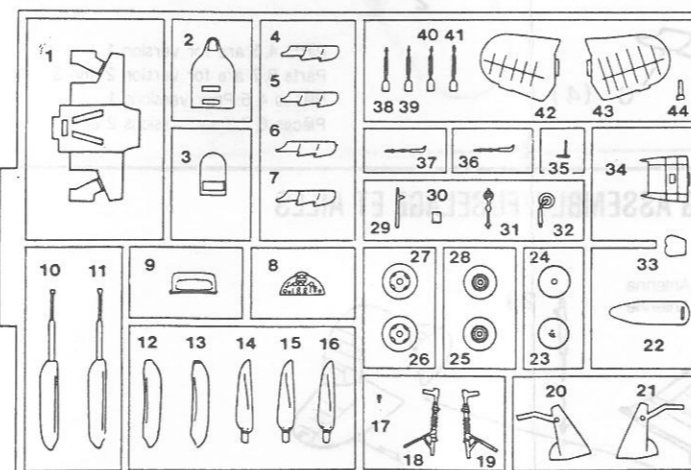
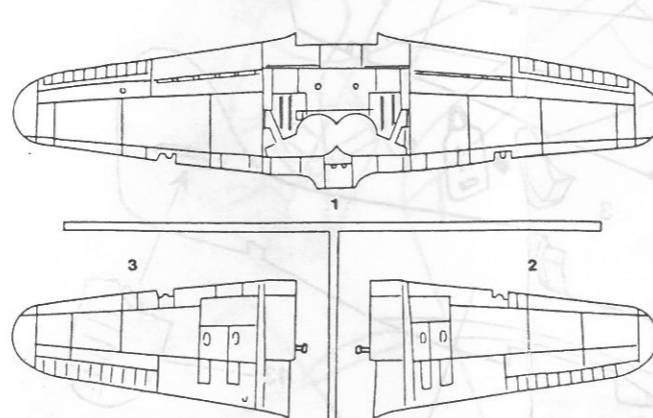
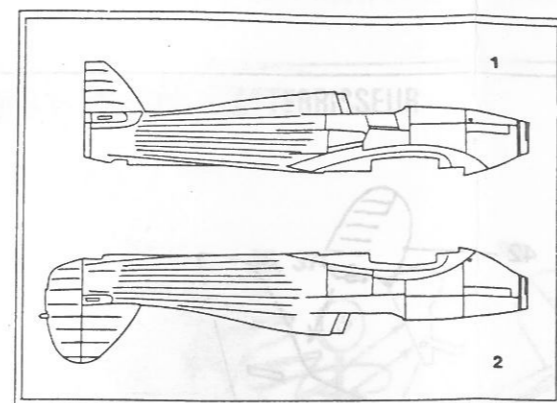

NOTE : Colour Scheme 1
Use Exhausts #4 and #5

Colour Scheme 2
Use Exhausts #6 and #7
and Canon #38, 39, 40, 41
and Tropical Filter

Colour Scheme 3
Use Exhausts #6 and #7
and Canon #10, 11, 12, 13

REMARQUE : Couleurs 1
Utiliser les échappements #4 et #5

Couleurs 2
Utiliser les échappements #6 et #7
le canon #38, 39, 40, 41
et filtre tropique

Couleur 3
Utiliser les échappements #6 et #7
et le Canon #10, 11, 12, 13

Upper Surface Scheme for YO-A
Dessus pour le YO-A

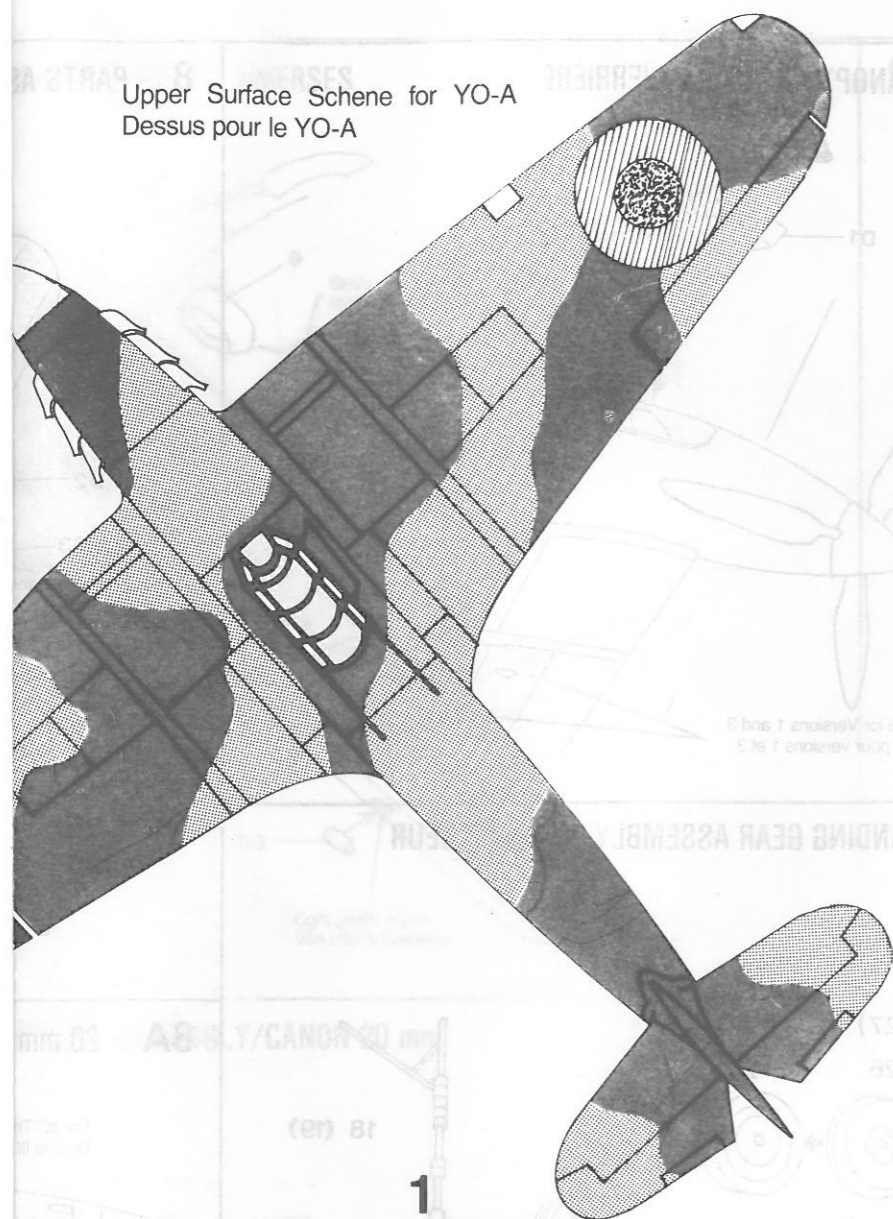

- VERT FONCÉ
 - TERRE FONCÉE
 - ERRAILLE
 - Y/GRIS Océan FONCÉ
- MEDIUM SEA GREY/GRIS Océan MOYEN
 - SKY/CIEL
 - AZURE BLUE/BLEU AZUR
 - RED/ROUGE

1 401 SQUADRON RCAF
ESCADRON 401 RCAF

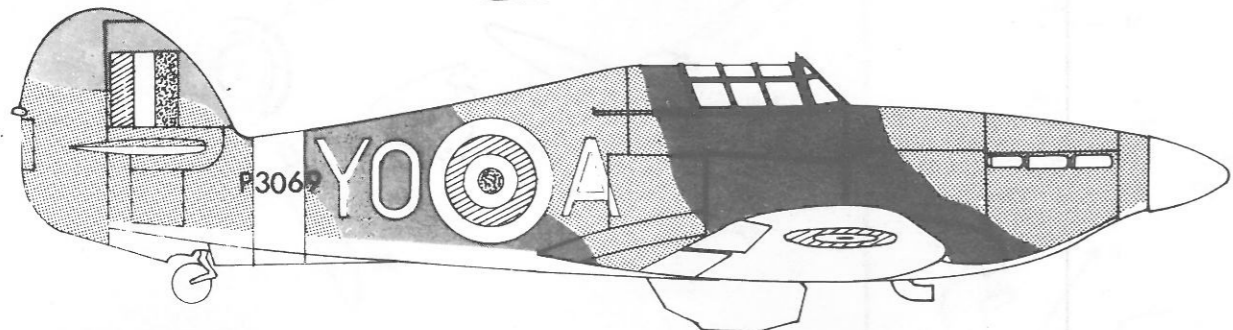
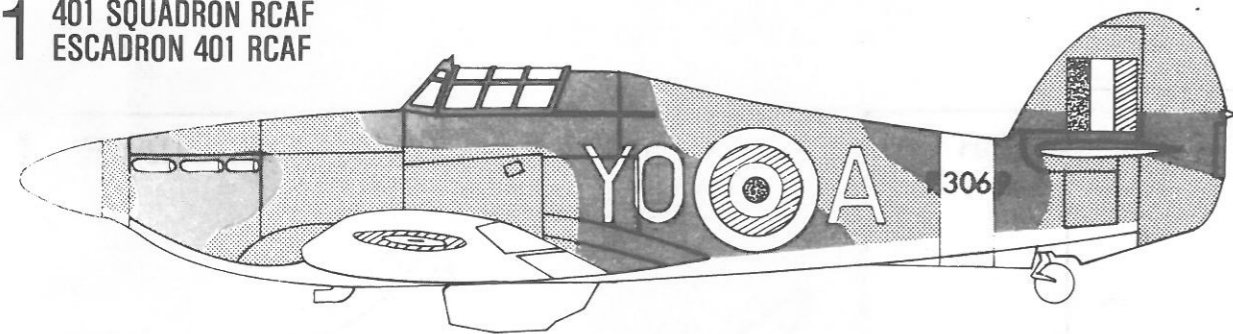

2 417 SQUADRON RCAF
ESCADRON 417 RCAF

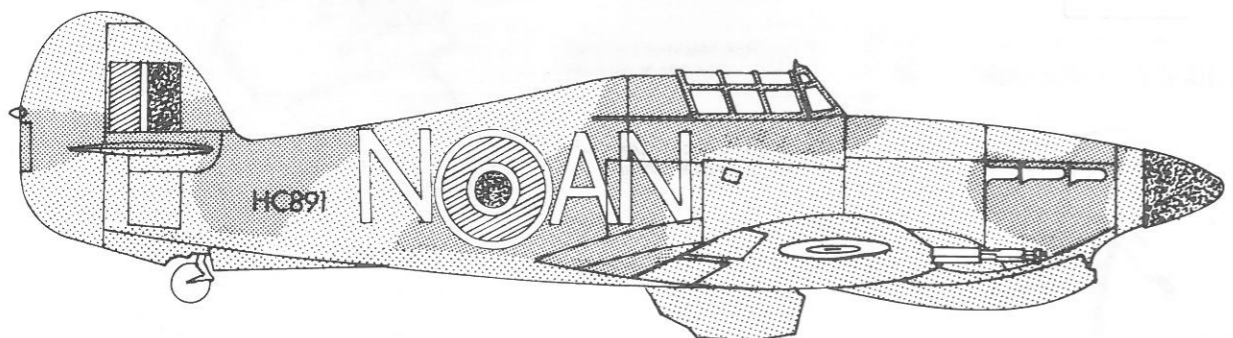
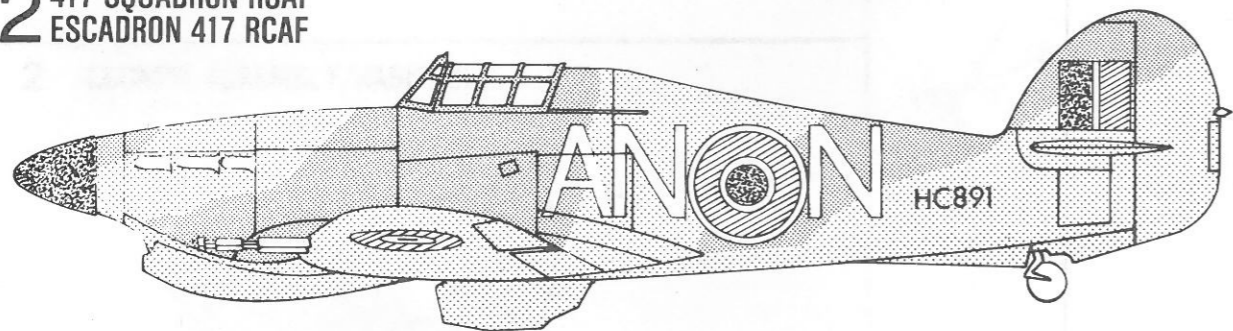

3 164 SQUADRON RAF
ESCADRON 164 RAF

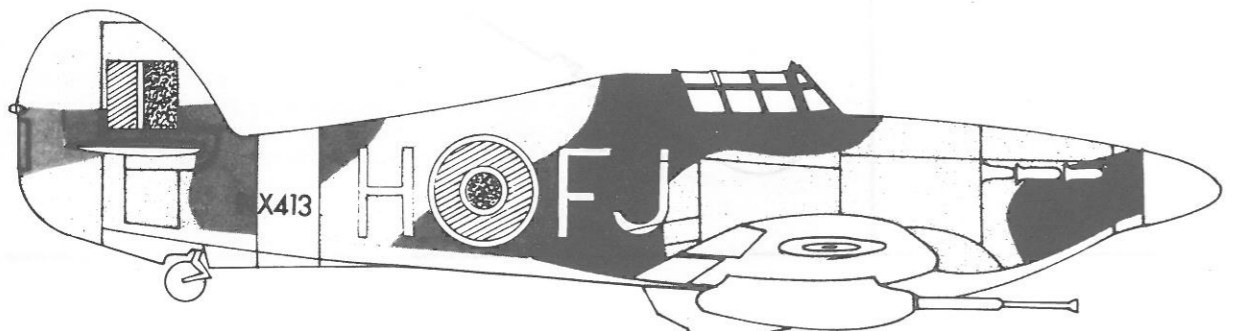
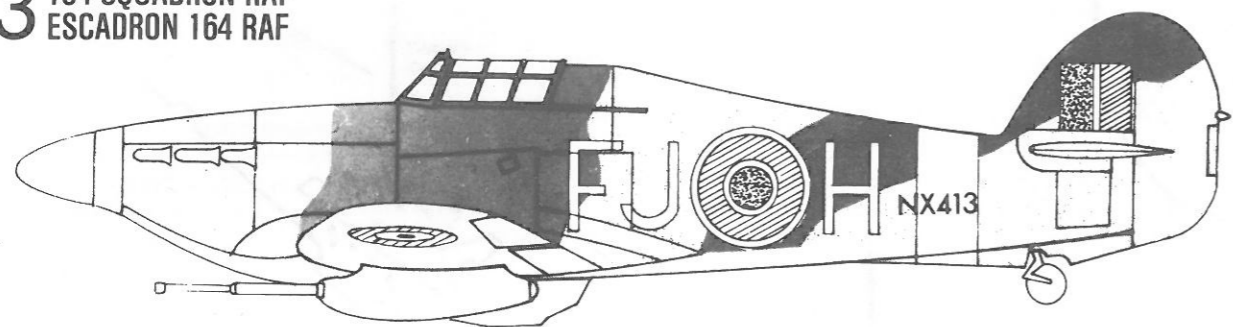

COLOUR, PAINTING, AND MARKINGS GUIDE/GUIDE DES COULEURS ET DES APPLIQUES

Upper Surface Scheme for AN-N & FJH
Dessus pour le AN-N et le FJH

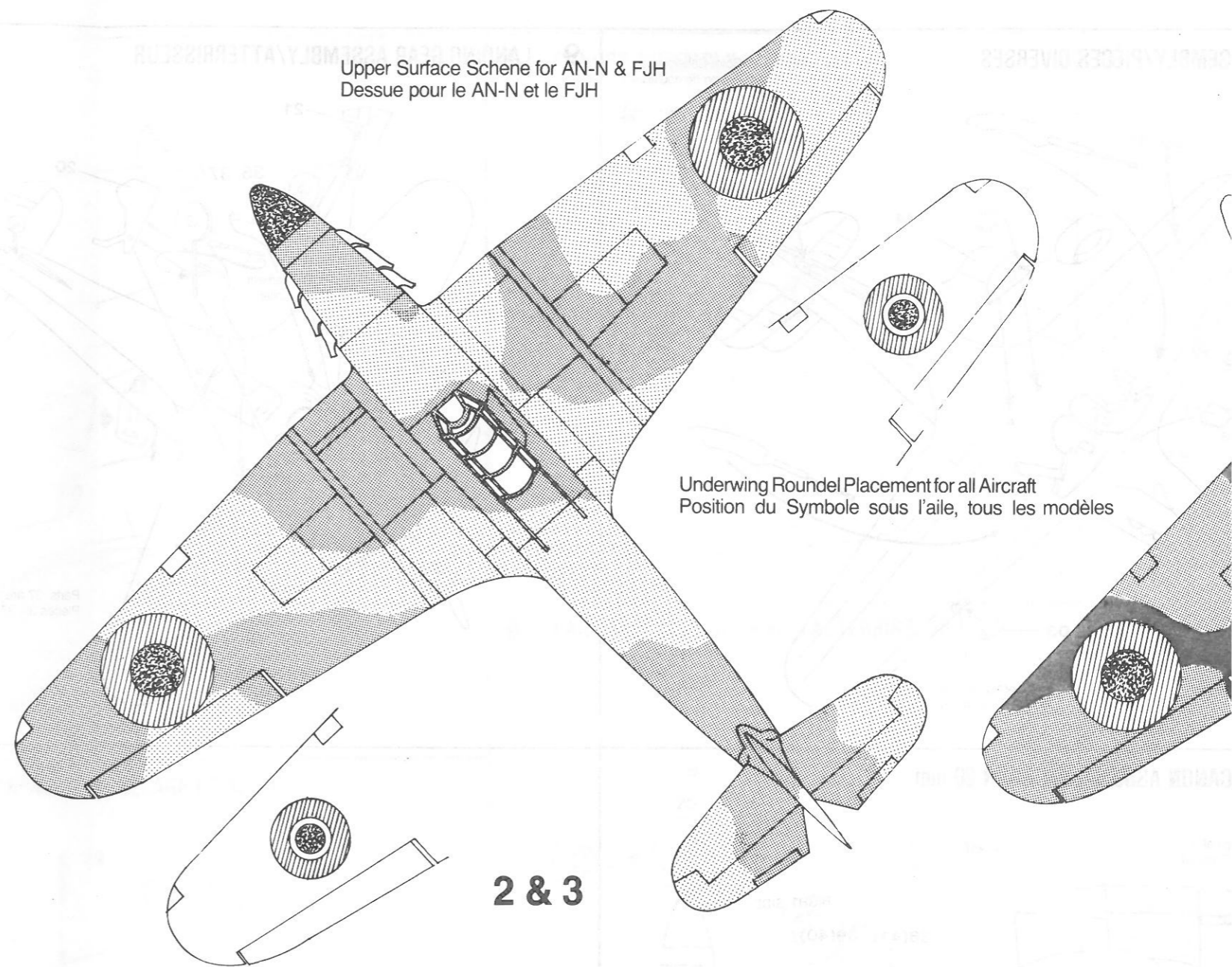

Underwing Roundel Placement for all Aircraft
Position du Symbole sous l'aile, tous les modèles

PAINTING REQUIRED:

II B DARK EARTH DARK GREEN SKY WHITE	II C DARK EARTH MIDSTONE AZURE BLUE	II C DARK GREEN DARK SEA GREY MED. SEA GREY SKY
---	---	--

COULEURS NéCESSAIRES:

II B TERRE FONCÉE VERT FONCÉ CIEL BLANC	II C TERRE FONCÉE PIERRAILLE BLEU AZUR	II C VERT FONCÉ GRIS OCÉAN FONCÉ GRIS OCÉAN MOYEN CIEL
--	--	---

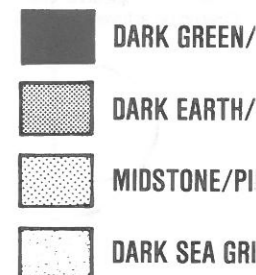

BASIC COLOURS ALL VERSIONS: Flat Black
Aluminium
Interior Green (RAF) Testors #1716
White

COULEURS COMMUNES AUX TROIS VERSIONS: Noir Mat
Aluminium
Vert Intérieur (RAF) Testors #1716
Blanc

1 PROPELLER ASSEMBLY/HÉLICE

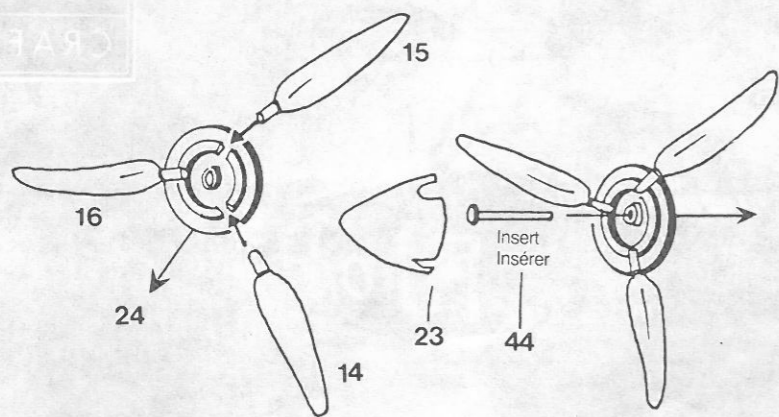

2 COCKPIT ASSEMBLY/HABITACLE

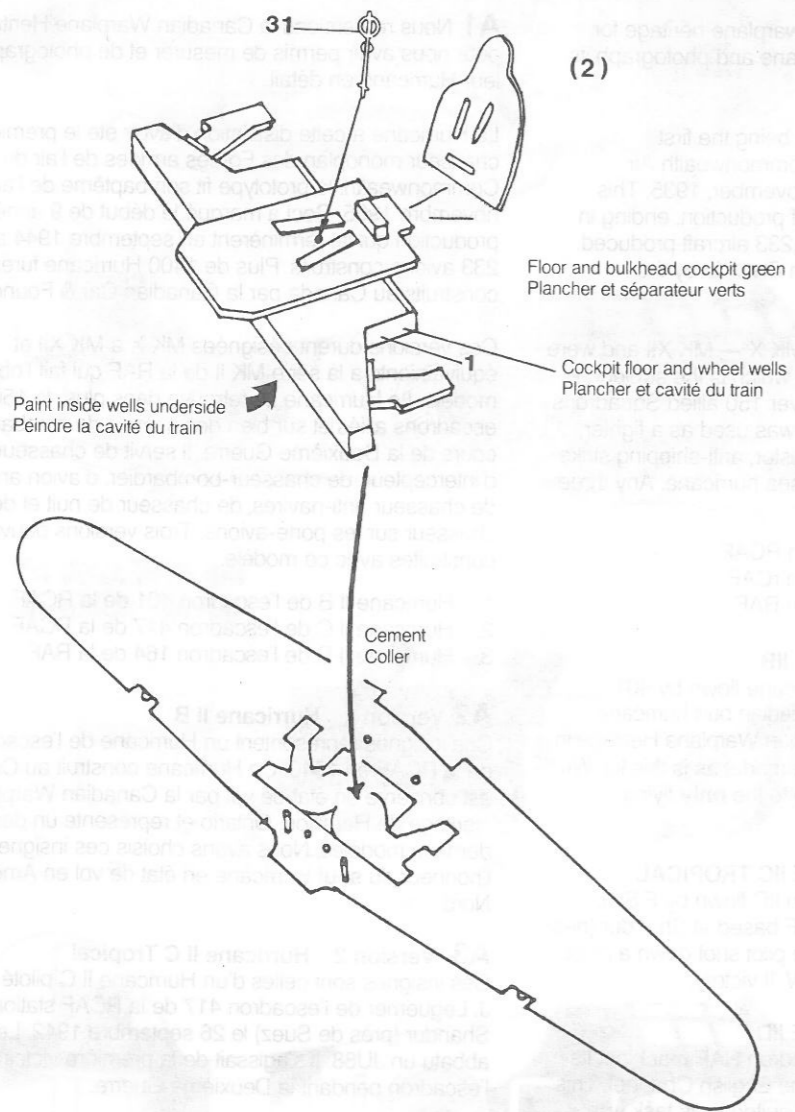

3 FUSELAGE

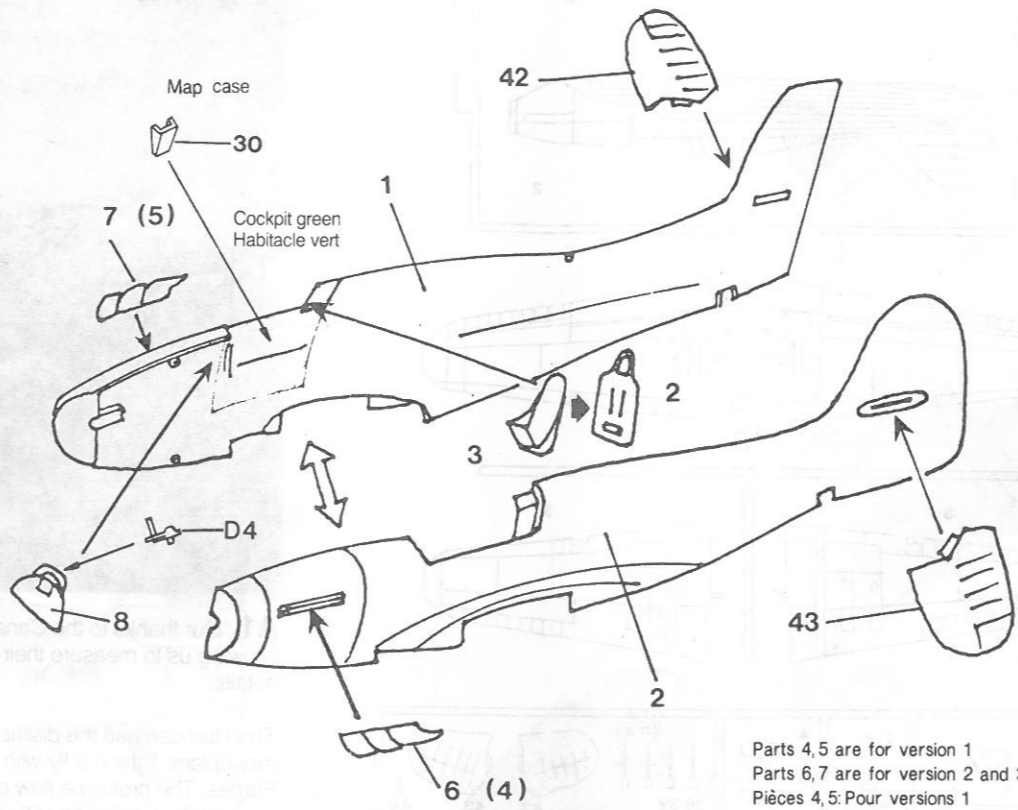

Parts 4, 5 are for version 1
Parts 6, 7 are for version 2 and 3
Pièces 4, 5: Pour versions 1
Pièces 6, 7: Pour versions 2 et 3

4 FUSELAGE AND MAINWING ASSEMBLY/FUSELAGE ET AILES

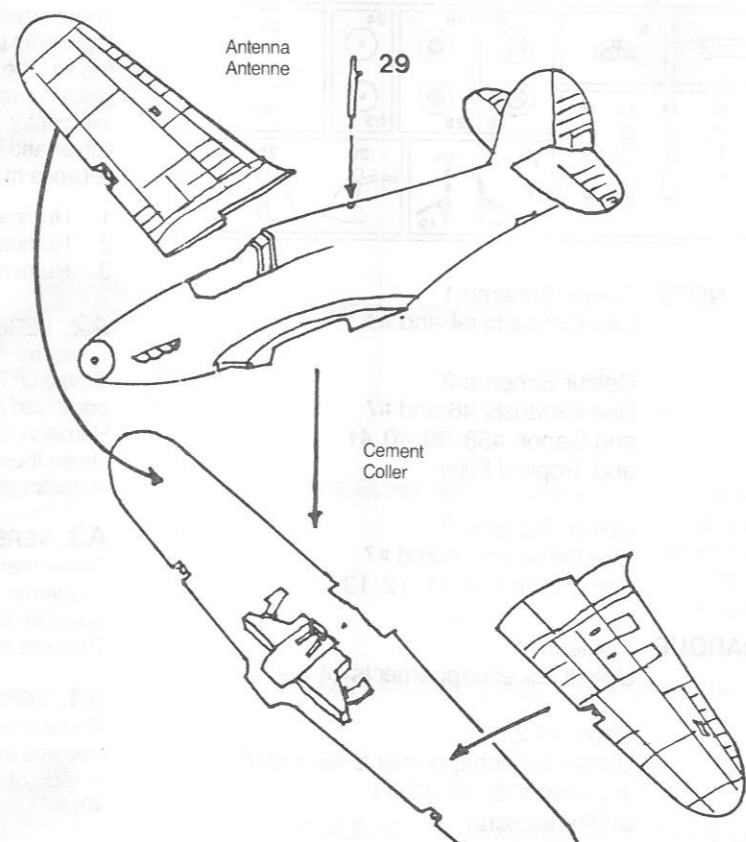

5 CANOPY ASSEMBLY/VERRIÈRE

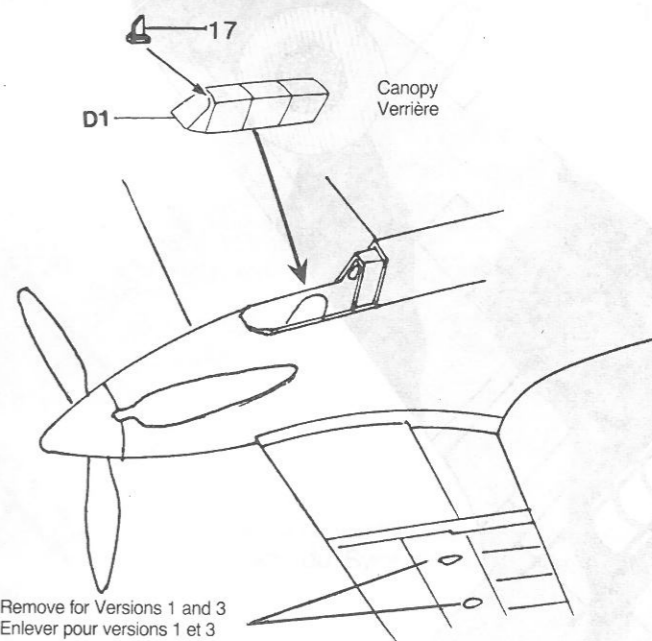

6 LANDING GEAR ASSEMBLY/ATTERISSEUR

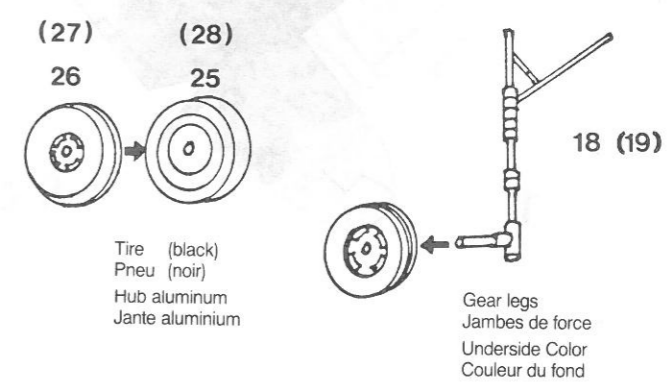

7 40 mm VICKER 'S' GUN ASSEMBLY/MITRAILLEUSE VICKER 'S' 40 mm

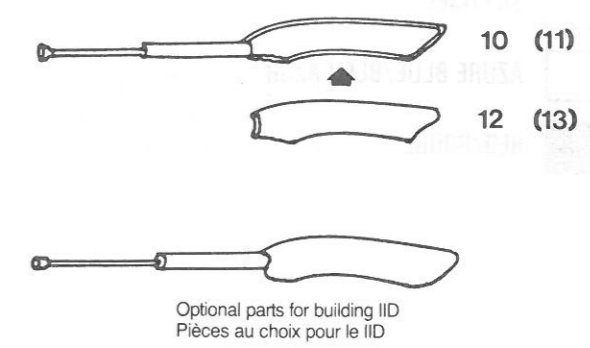

8 PARTS



8A 20 mm

For IID
Pour le IID

ASSEMBLY/PIÈCES DIVERSES

Color Scheme
Patron de couleurs 3

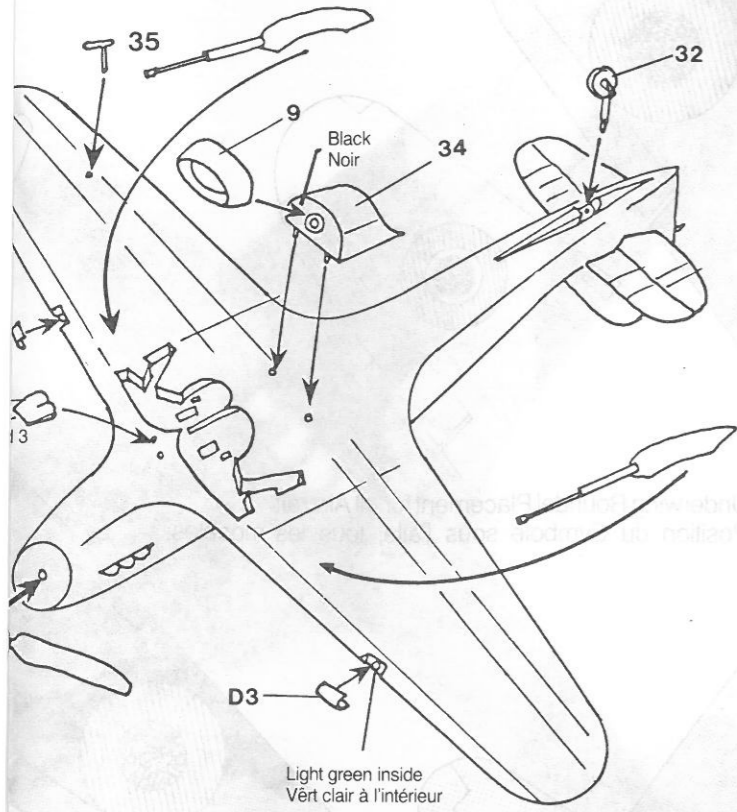

9 LANDING GEAR ASSEMBLY/ATERRISEUR

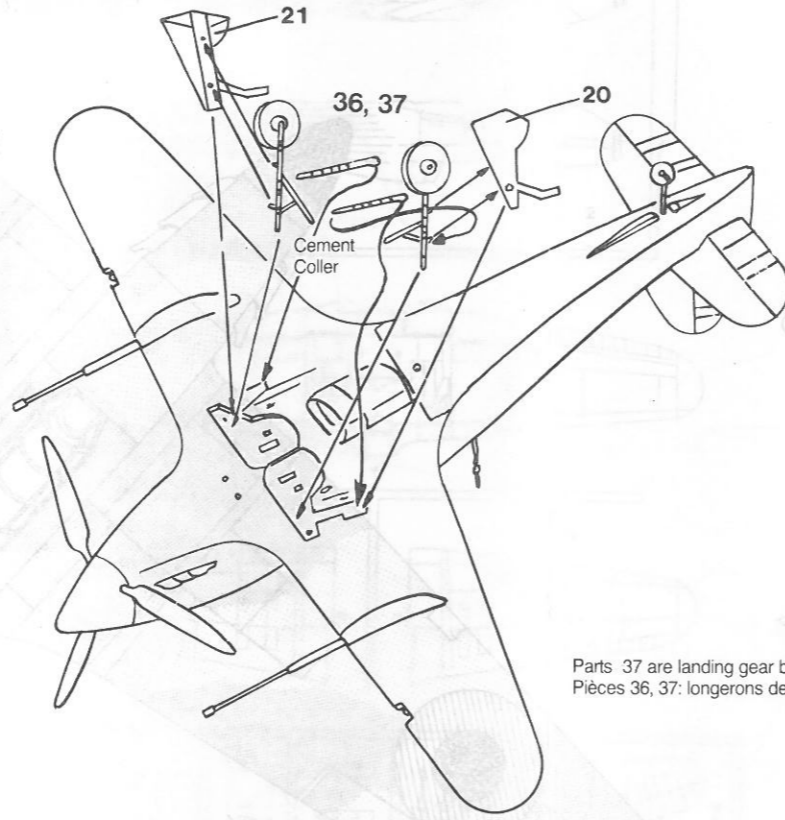

Parts 37 are landing gear braces
Pièces 36, 37: longerons de l'atterrisseur

CANON ASSEMBLY/CANON 20 mm

Typical
Tropical

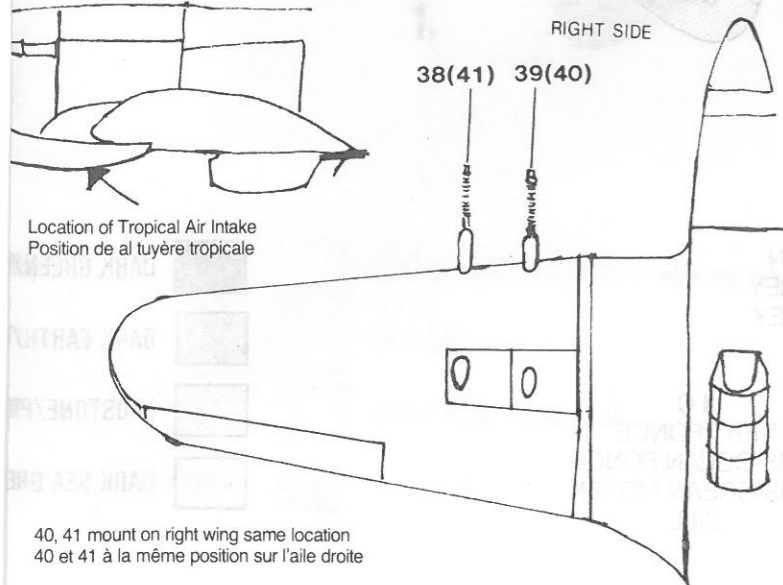

Location of Tropical Air Intake
Position de al tuyère tropicale

40, 41 mount on right wing same location
40 et 41 à la même position sur l'aile droite

PAINTING REQUIRED:
 II B DARK EARTH DARK EARTH
 DARK GREEN MIDSTONE
 DARK GREY MED SEA GREY
 AZURE BLUE SKY
 WHITE

COULEURS NECESSAIRES:
 II B TERRE FONCÉE TERRE FONCÉE
 VERT FONCÉ PIERRE
 CIEL
 BLEU AZUR
 BLANC

BASIC COLORS ALL VERSIONS: Flat Black
 AZURE BLUE
 MIDSTONE
 DARK GREEN
 DARK EARTH
 WHITE

COULEURS COMMUNES AUX TROIS VERSIONS: Noir Mat
 AZURE BLEU
 PIERRE
 VERT FONCÉ
 TERRE FONCÉE
 BLANC