

МиГ-29 СМТ - многофункциональный истребитель поколения "4+", предназначенный как для завоевания превосходства в воздухе, так и для поражения целей на поверхности земли и воды,

Внешне от базового МиГ-29 он отличается значительно увеличенным гаргротом, наличием штанги дозаправки, а также вооружением. На МиГ-29 СМТ установлено новое приборное оборудование.

Новая РЛС позволяет обнаружить воздушную цель на расстоянии до 130 км, сопровождать 10 целей, одновременно уничтожая 4 из них.

Примененные новые технологии значительно снизили радиолокационную заметность истребителя, боевая эффективность его по сравнению с МиГ-29 возросла в 2 раза.

Основные характеристики:

Макс. взлетная масса, т	20500
Макс. дальность полета, км	
без дозаправки,2800
с дозаправкой,5800
Макс. скорость, км/час2400
Потолок, м 18000	
Разбег, м300
Пробег, м..... 600
Вооружение: ракеты Р 27, Р 60, Р 73, РВВ - АЕ класса "воздух-воздух", Х-31, Х-29, Х-25, класса "воздух-земля", а также 30-мм	

МиГ-29 СМТ - багатифункциональний винищувач покоління "4+" призначений як для завоювання переваги в повітрі, так і для враження цілей на поверхні землі і води.

Зовні від базового МиГ-29 він відрізняється значно збільшеним гаргротом, наявністю штанги дозаправки, а також озброєнням. На МиГ-29 СМТ встановлено нове бортове устаткування.

Нова РЛС дозволяє відшукувати повітряну цільна відстані до 130 км, супроводжувати 10 цілей, одночасно знищуючи 4 з них. Впроваджені нові технології значно знизили радіолокаційну замітність винищувача, бойова ефективність його, порівняно з МиГ-29 виросла в 2 рази.

Основні характеристики:

Макс. маса, т	20500
Макс. відстань польоту, км	
без дозаправки,2800
з дозаправкою,5800
Макс. швидкість, км/год	2400
Стеля, м.....	18000
Розгін, м.....	..300
Пробіг, м..... 600
Озброєння: ракети Р 27, Р 60, Р 73, РВВ - АЕ класу "повітря-повітря", Х-31, Х-29, Х-25, класу "повітря-земля", а також 30-мм гармата.	

MONTAGE ASSEMBLING

MIG-29 CMT

1/72 scale

"KONDOR", TEL./FAX. 103523 22 25 91



Alternativ part provided
Выбор варианта Вибір
варіанту



Paint before assembling
Окраска перед сборкой
Фарбування перед



Symmetrical assembly
Симметричная сборка
Симетричне складання



Glue together
Склеивание
Склеювання



Repeat this operation
Повторить операцию
Повторити операцію



Ballast
Балласт
Баласт



Decals
Перевод деколи
Перевід деколі

Paint instruction The code letters (A,B,C etc) shown on the Colour Plan indicates the correct paint -colour.	Инструкция по окраске Буквами (А,В,С и т.д.) на рисунке указаны соответствующие этой таблице цвета окраски,	Инструкция по фарбуванню Літерами (А,В,С і т.д.) на рисунку вказані, відповідно до даній таблиці, кольори фарбування, глянцевої матовий
<input type="checkbox"/> gloss <input type="checkbox"/> matt	глянцевий матовий	білий білий чорний сріблястий стальний оливковий умерено сирій світло-блакитний перлинно-сірий зеленовато-синій коричнувато-зелен. рудувато-коричнев.
<input type="checkbox"/> A white <input type="checkbox"/> B white <input type="checkbox"/> C black <input type="checkbox"/> D silver <input type="checkbox"/> E steel <input type="checkbox"/> F olive <input type="checkbox"/> G medium grey <input type="checkbox"/> H light blue <input type="checkbox"/> I pearl grey <input type="checkbox"/> J greenish blue <input type="checkbox"/> K khaki <input type="checkbox"/> L tan	белый белый черный серебристый стальной оливковый умеренно серый светло-голубой жемчужно-серый зеленовато-синий коричневато-зелен. рыжевато-коричнев.	білий білий чорний сріблястий стальний оливковий помірно сирій світло-блакитний перлинно-сірий зеленовато-синій коричнувато-зелен. рудувато-коричнев.

GENERAL MODELLING ADVICE

Study these notes and the assembly instructions before starting the model. Make certain you know where pieces fit. Where there is a choice of versions* make certain you know which pieces are required for you intended model.

Assembling and gluing

Carefully cut the pieces from the sprue using a craft knife with a sharp blade. Before applying cement, assemble the pieces "dry" in order to each is located an satisfy, yourself that you know whered that they fit perfectly together. Use the minimum amount of polystyrene cement.

Certain pieces may need «clamping together when cementing. Use one or more spring-tyre clothes pegs or adhesive tape to assist you to get a perfect join.

Painting

Use paints and brushes, specially designed for decorating models. The instructions may only show paint reference letters. Decide which pieces to paint before or after assembly.

Positioning of decals

Identify the position for each decal on the model according to the version chosen by following the plans. Carefully cut round the decal, soak for a few seconds in lukewarm water, carefully slide from the backing paper into the correct position.

ПОРЯДОК СБОРКИ МОДЕЛИ

Изучите данные указания и схемы сборки перед началом работы с моделью. Ознакомьтесь с месторасположением каждой детали по схеме. Сделав свой выбор на одном из вариантов, изучите какие детали требуются для заданной модели.

Сборка и склеивание

Внимательно отделите детали от литников, используя нож с острым лезвием. При необходимости подгонки деталей пользуйтесь надфилем или наждачной бумагой. В местах склеивания детали должны плотно прилегать друг к другу. Используйте небольшое количество клея, аккуратно наносите его на склеиваемые детали, не допуская подтеков. Мелкие детали берите пинцетом. Склеиваемым деталям дайте время высохнуть.

Окраска

Используйте для окраски модели мягкие кисти и необходимые краски. В инструкции все цвета обозначены буквами. Решите какие детали следует раскрашивать до, какие после сборки.

Перевод деколи

Остановитесь на выбранном Вами варианте перевода деколей. Вырежьте отдельно каждую деколь, намочите на некоторое время в теплой воде и приложите на соответствующее место на модели. Прижимая пленку, осторожно вытяните из-под деколи бумажную основу.

ПОРЯДОК СКЛАДАННЯ МОДЕЛІ

Вивчіть дані вказівки і схеми складання перед початком роботи з моделлю. Ознайомтесь з місцезнаходженням кожної деталі по схемі. Зробивши свій вибір на одному з варіантів, вивчіть які деталі необхідні для даної моделі.

Складання і склеювання

Уважно відділіть деталі від літників, використовуючи ніж з гострим лезом. При необхідності підгонки деталей користуйтеся надфилем або наждачним папером. Е місцях склеювання деталі повинні щільно приляпати одна до одної. Використовуйте невелику кількість клею, акуратно наносьте його і на деталі, не допускаючи підтікання клею. Дрібні деталі беріть пінцетом. Склеюваним деталям дайте час висохнути.

Фарбування

Використовуйте для фарбування моделі м'який пензлик та необхідні фарби. В інструкції всі кольори позначені буквами. Вирішіть які деталі слід розфарбувати до, які після складання згідно інструкції.

Перевід деколі

Зупиніться на вибраному Вами варіанті переведу деколей. Виріжте окремо кожну деколь, намочіть на деякий час у теплій воді і прикладіть на відповідну позицію на моделі. Притискаючи плівку, обережно витягніть з-під деколі паперову основу.

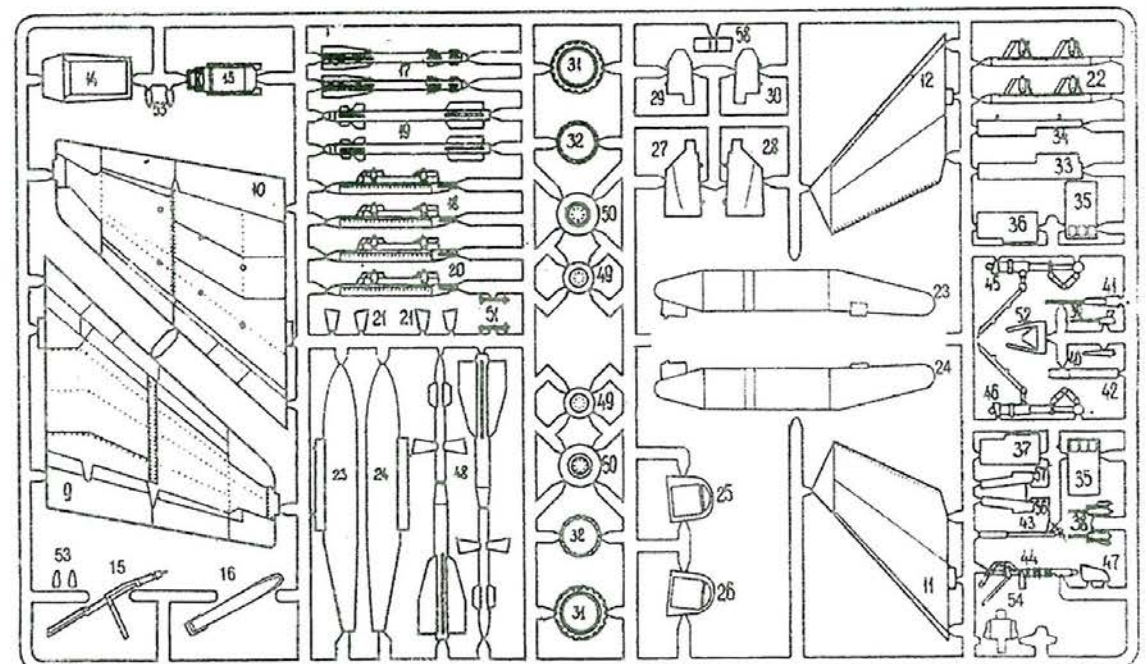
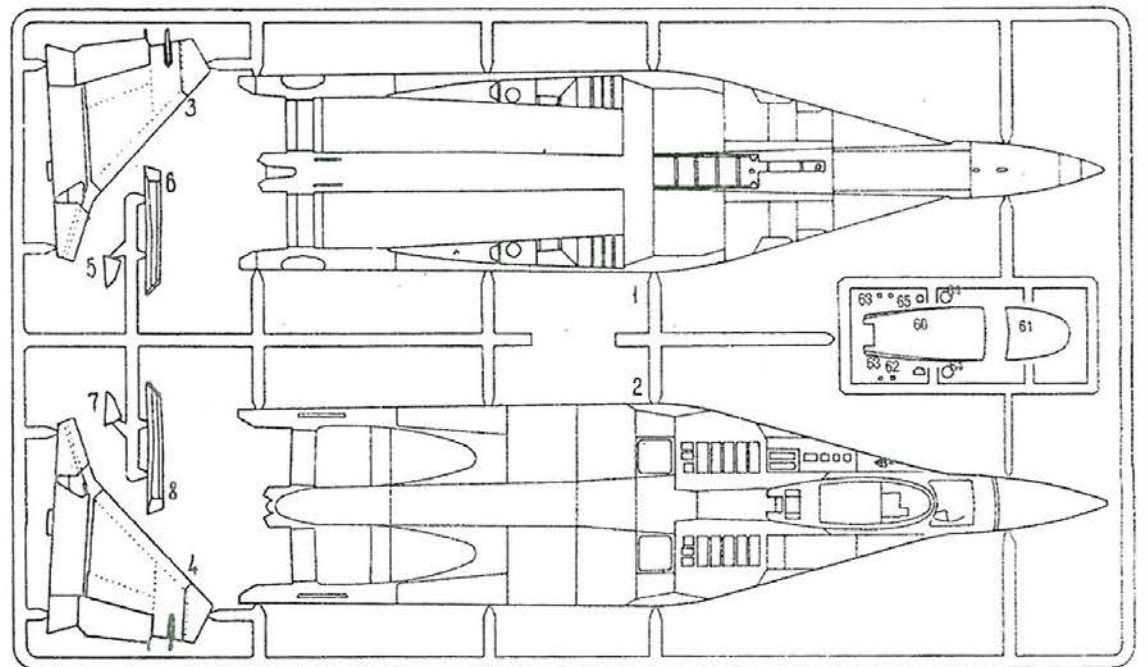
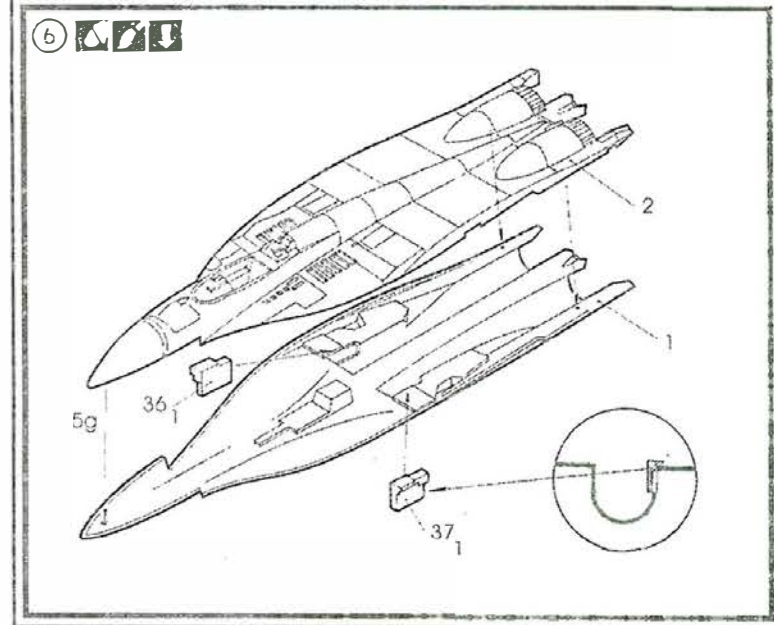
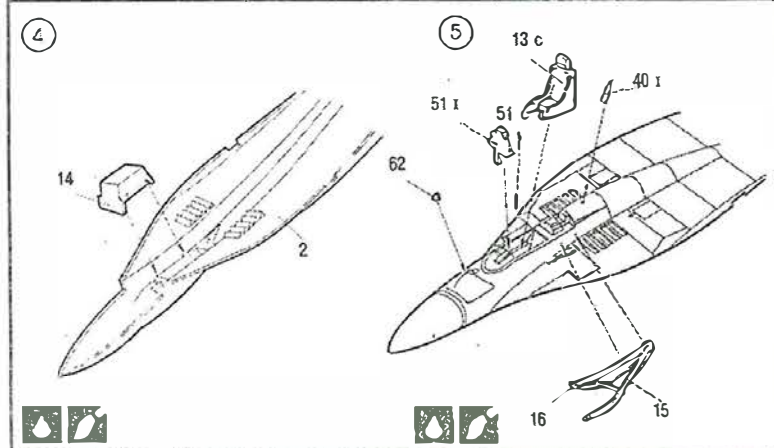
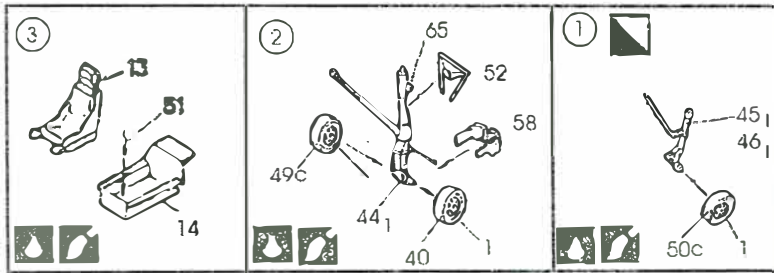

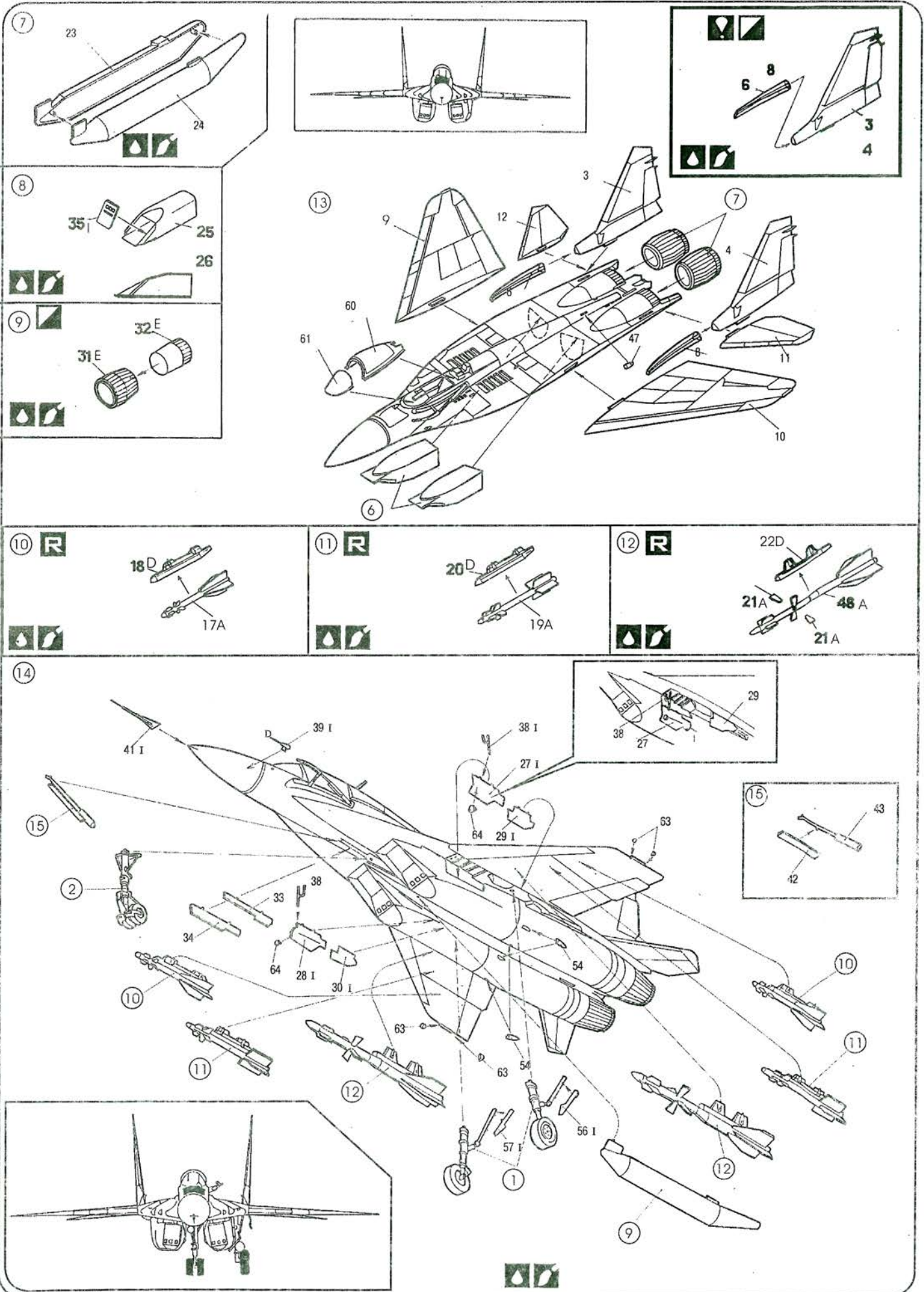

Mikoyan MiG-29SMT

There is no color scheme, search on Internet for example on: <http://wpalette.com>

These are suggestions for colour schemes, for decals from the box:

Blue 26



Maybe is possible find blue 01 also. Similar is blue 25:

MiG-29SMT(R)

Izd. 9-19R
2016
116 Training Center, Privolzhskiy



MiG-29SMT mockup, 1997



© 2019, Mariusz Wojciechowski, Slupsk (Poland)

© 2010, Mariusz Wojciechowski, Slupsk (Poland)

Red 70 (or made 07 - There was no inscription VVS Russia (ВВС России) at the beginning)



Similar red 29

14-й гвардейский Ленинградский
Краснознамённый ордена Суворова III степени
истребительный авиационный полк

Халино (Курск)

14th Leningrad's
Guards Fighter
Aviation Regiment
honoured with
Suvorov Order
3rd class

Halino (Kursk)

2010

Mig-29SMT



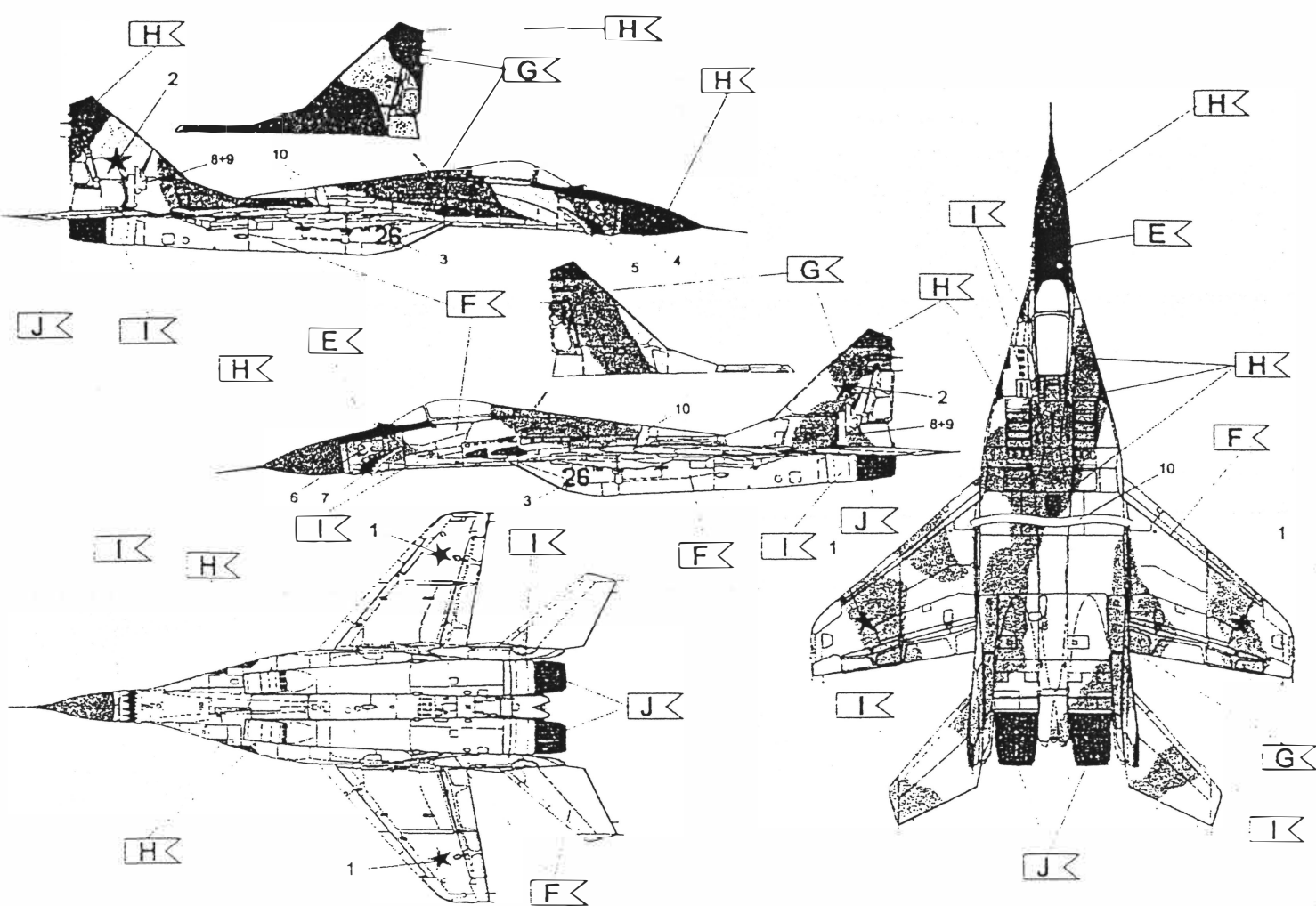

BARVY

PAINT

FARBEN

	AGAMA	HUMBROL
A SVĚTLÉ MODRÁ LIGHT BLUE HELLBLAU	R23	-55% - 122 -45% - 124
B ŠEDÁ GREY GRAU	R21	-162
C ZELENÁ GREEN GRÜN	R24	-105
D STRÍBRNÁ SILVER SILBER	08	11
E ČERNÁ BLACK SCHWARZ	07	33
F SVĚTLÉ ŠEDÁ LIGHT GREY HELLGRAU	80% - J14 20% - A29	80% - 147 20% - 127

	AGAMA	HUMBROL
G ŠEDOZELENÁ GREY-GREEN GRAUGRÜN	N13	80% - 115 20% - 122
H ŠEDÁ GREY GRAU	C26	140
I OCEL STEEL STAHL	57	METALCOTE 27003
J BARVA HLAVNÍ GUNMETAL EISEN	32	53
K BÍLÁ WHITE WEISS	01	34
? SHODNÉ SE SPODNI MI PLOCHAMI IDENTICAL WITH UNDERSIDES IDENTISCH MIT DER UNTERSEITE		

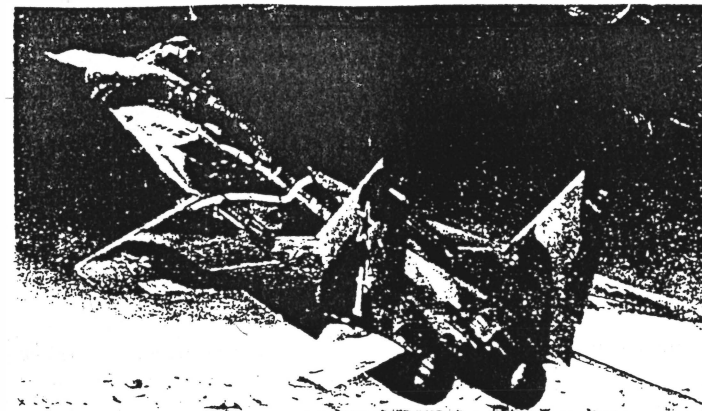

MiG-29 Block 9-12 " Fulcrum A "



Jedním z nejlepších světových bojových letounů je frontový stíhač pro každé počasí MiG-29.

MiG-29 je letoun splňující požadavky stíhačů čtvrté generace. Je obdařen vynikající aerodynamikou, dosahuje nadzvukových rychlostí a má vysokou manévrovatelnost. Nese silnou výzbroj umožňující zasáhnout libovolný vzdušný nebo pozemní cíl. Pro vedení blízkého vzdušného boje má zároveň MiG-29 obdobnou výzbroj jako jiné letouny stejné kategorie.

Technická data:

Délka	17,32 m
Rozpětí	11,36 m
Výška	4,73 m
Motor	2 x RD-33
Max.tah	50,4 kN
Tah při max.forsáži	81 kN
Max.rychlost	2,35 M
Povolené přetížení	+9/-3 g
Praktický dostup	17500 m
Max.vzletová hmotnost	18 000 kg
Max.dolet s přídatnou nádrží	2 100 km

POZOR ATTENTION ACHTUNG

Před započítím stavby si pečlivě prostudujte stavební návod. Při používání barev a lepidla pracujte v dobře větrané místnosti. Lepidla ani barvy nepoužívejte v blízkosti otevřeného ohně. Model není určen malým dětem, mohlo by dojít k požití drobných dílů.



Carefully read instruction sheet before assembling. When you use glue or paint,

do not use near open flame and use in well ventilated room. Keep out of reach of small children. Children must not be allowed to suck any part, or pull vinyl bag over the head.



Lesen Sie vor dem Zusammenbau die Bauanleitung genau. Arbeiten Sie mit Farbe und Klebstoff in gut belüfteten Räumen, fern von möglichen Feuerquellen. Halten Sie den Bausatz von Kleinkindern fern, um zu verhindern, dass Kinder Kleinteile in den Mund nehmen oder sich die Plastiktüte über den Kopf stülpen.

KOPRO
KOVOZÁVODY PROSTĚJOV

1/72

MASTER
Hobby kits **CRAFT**



MiG-29 is one of the best all-weather front fighter in the world. MiG-29 possessive integral scheme of fuselage is a fighter of the fourth generation. MiG-29 has perfect aerodynamics, supersonic speed, extra-ordinary manoeuvrability. It has powerful weapons, which can strike any target in the sky or on the ground.

MiG-29 now, at present according to possibility of the keeping neighbouring air flight excel all fighters of the analogous class, that find at arming.

Technical data:

Length MiG 29	17,32 m
Wingspan	11,36 m
Height	4,73 m
Engine	2 x RD-33
Maximum dry power	50,4 kN
Power with max. afterburner	81 kN
Max. Speed	Mach 2,35
Exploiting overload	+9/-3 g
Effective ceiling	17 500 m
Max weight at take-off	18 000 kg
Range	2 100 km



Einer der besten Allwetter - Jäger der Welt stellt das Flugzeug MiG-29 dar. Es ist ein Jäger der sogenannten IV Generation, mit hervorragender Aerodynamik, Überschallgeschwindigkeit und Manöverfähigkeit. Eine sehr starke und vielseitige Bewaffnung ermöglicht die Bekämpfung von sämtlichen Flug - sowie Erdzielen.

Technische Daten:

Länge	17,32 m
Breite	11,36 m
Höhe	4,73 m
Triebwerk	2 x RD-33
Max. Schub	50,4 kN
Schub mit Nachbrenner	81 kN
Max. Geschwindigkeit	2,35 M
Erlaubte G - Belastung	+9/-3 g
Dienstgipfelhöhe	17 500 m
Max. Fluggewicht	18 000 kg
Max. Reichweite	2 100 km

ČÍSLOVANÍ ČÁSTÍ

NUMBERS OF PARTS

NUMERIERUNG DER TEILE

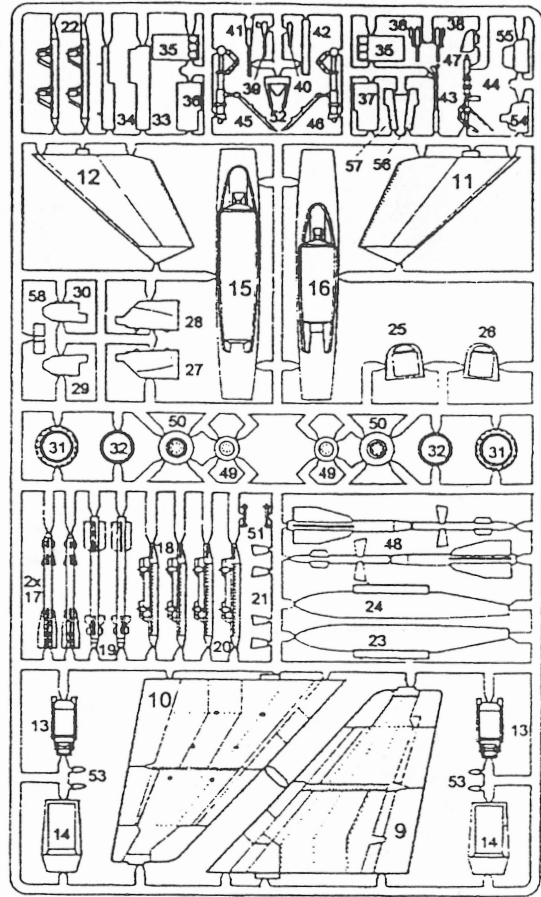
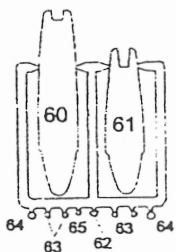
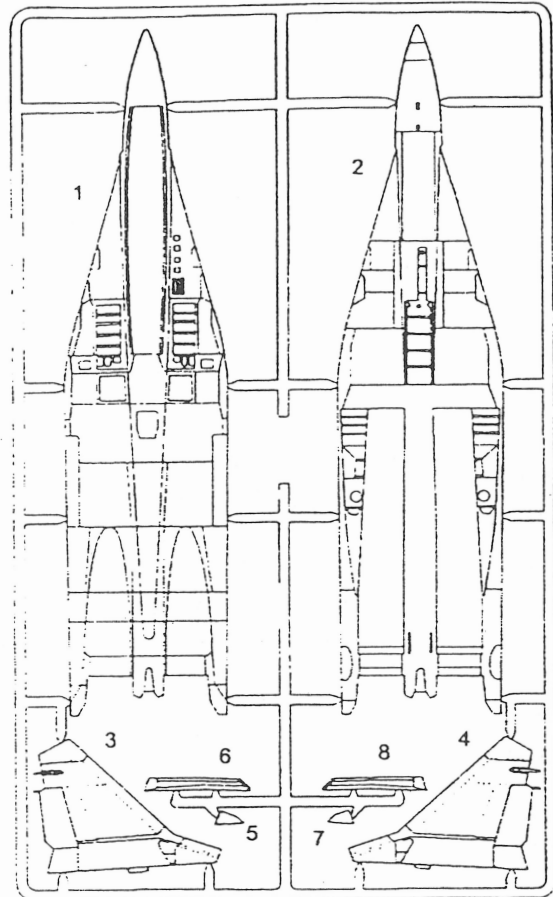

STAVEBNÍ POSTUP

ASSEMBLY INSTRUCTION

BAUANLEITUNG

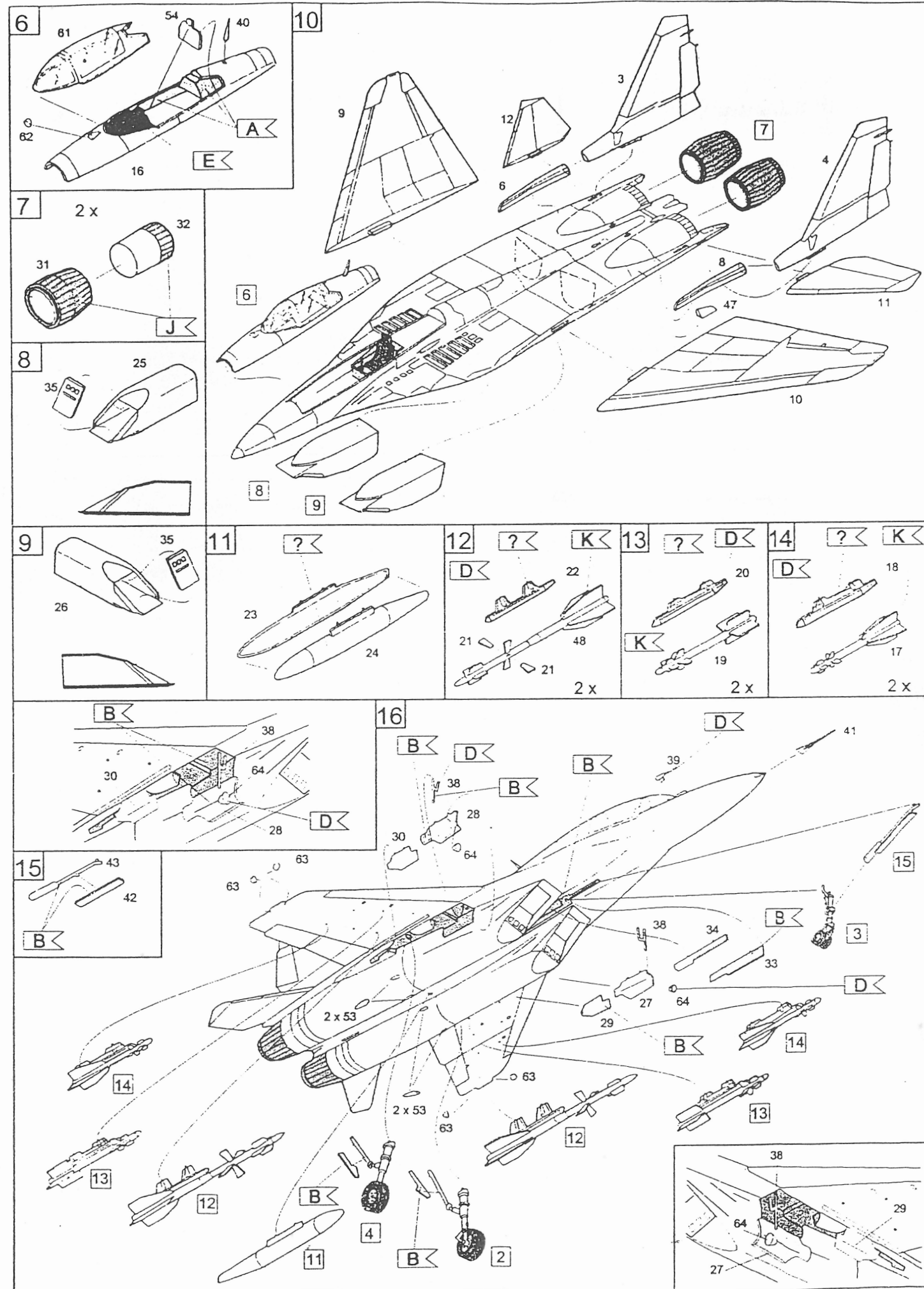
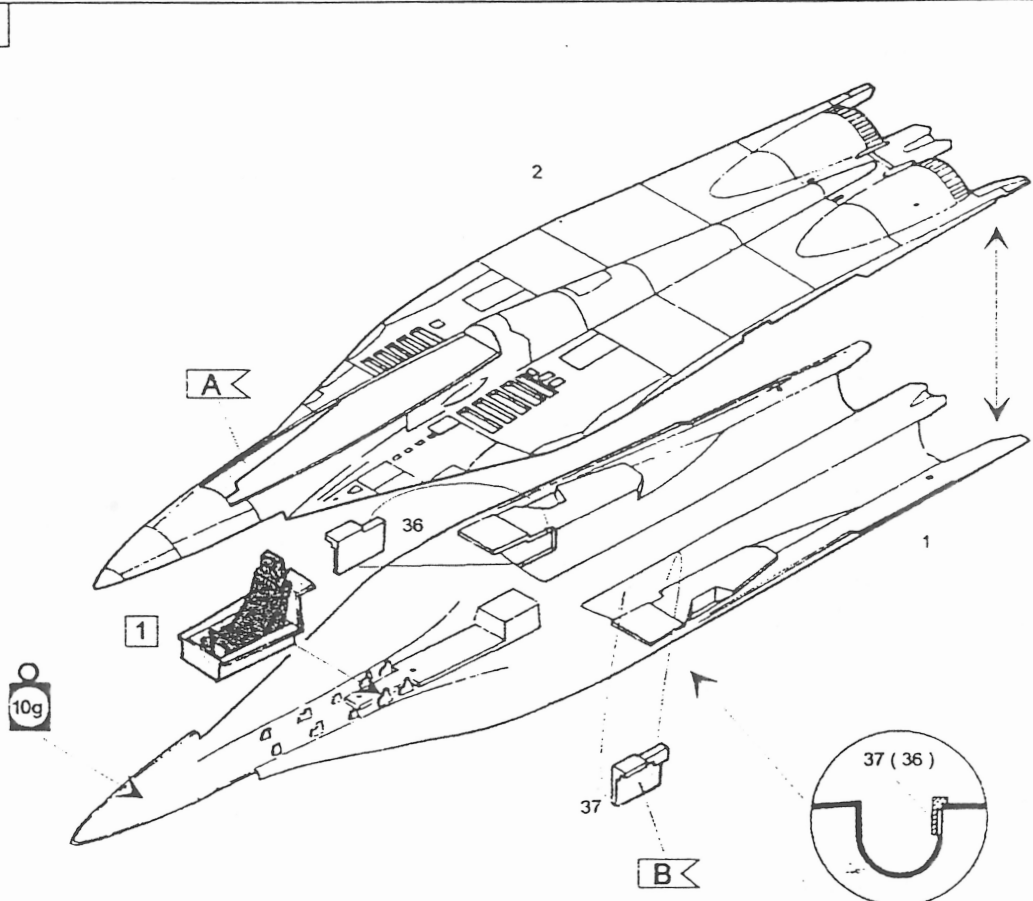
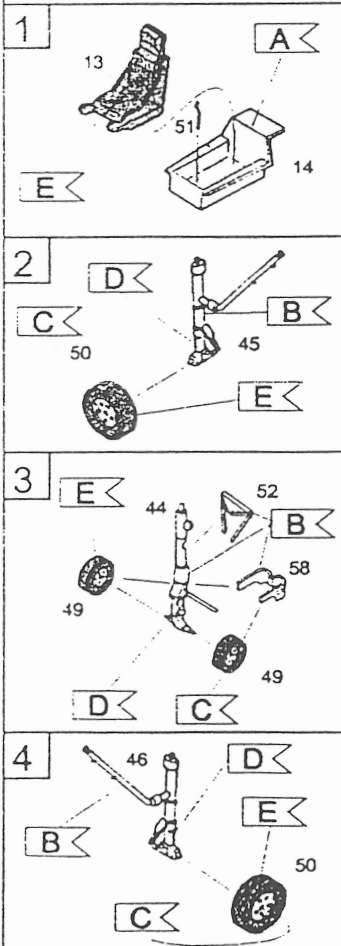

Mikoyan MiG-29A Fulcrum-A (Izdeliye 9.12)

There is no color scheme, search on Internet for example on: <http://wpalette.com>

These are suggestions for colour schemes, for decals from this box:

Bundeswehr Luftwaffe (German Air Force 1956-now)

- JG 73 Steinhoff 29+21

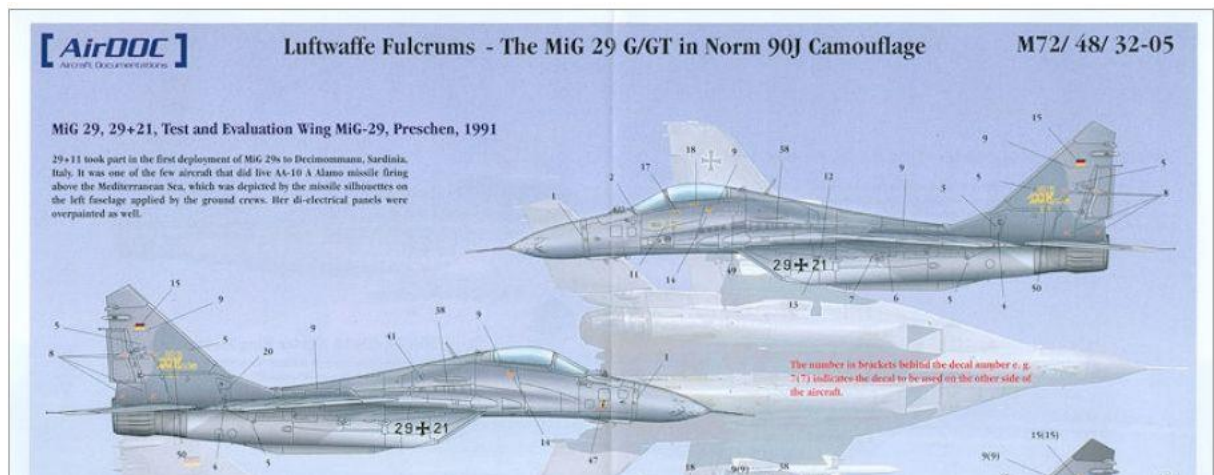

— **Wojska Lotnicze (Polish Air Force 1962-1990)**

- **1 Pułk Lotnictwa Myśliwskiego Warszawa, Mińsk Mazowiecki red 70**
"70 YEARS WARSZAWA"
1989 Air Show – Radom



- MiG-29 70, Poland 1989. Standard camouflage of Polish MiG-29



- MiG-29 70, Poland 1989, *Święto Lotnictwa* (Air Force Day) in Poznań. Regiment's emblem was covered with adhesive tape to hide a location of top secret unit

- ON BOX SIDE



- MiG-29 70, Poland 1991. Occasional paintings around number: "70 YEARS WARSZAWA"

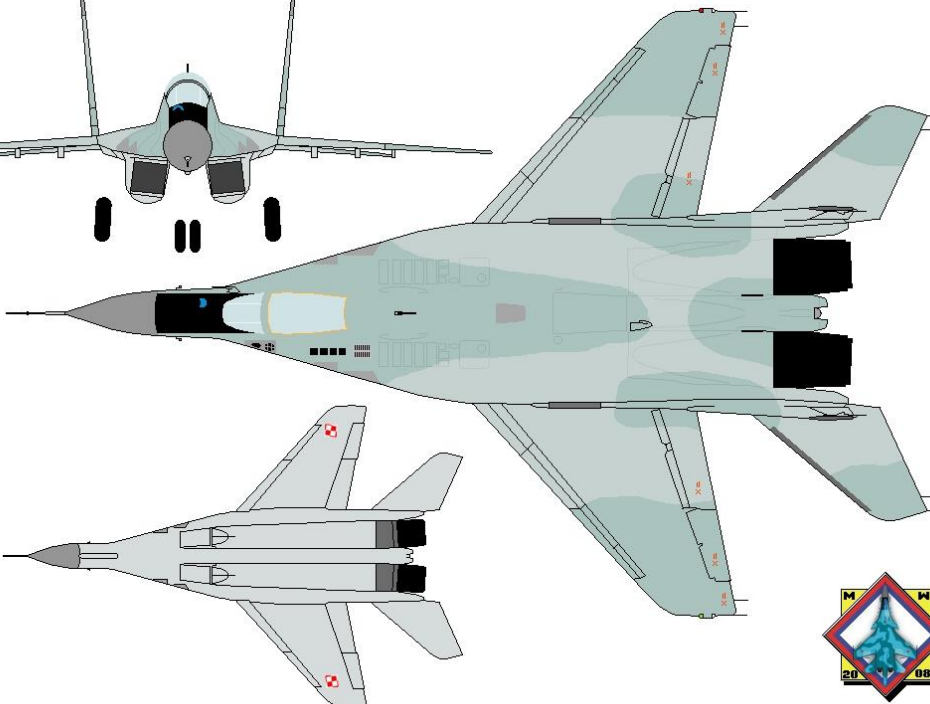
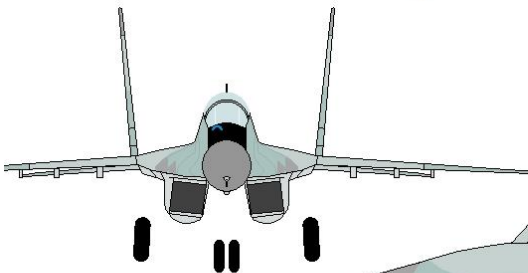
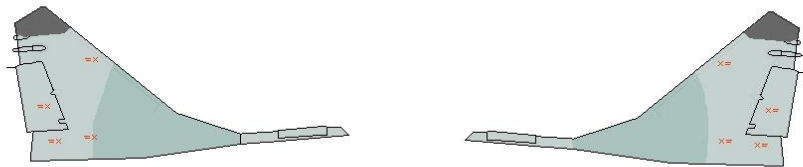
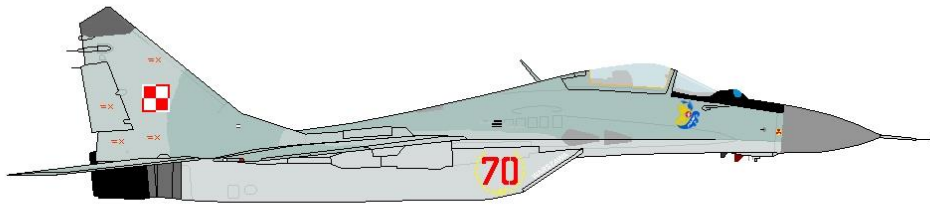

—Wojska Lotnicze i Obrony Powietrznej (Polish Air Force 1990-2004)

- **1 Pułk Lotnictwa Myśliwskiego Warszawa, Mińsk Mazowiecki red 65 s/n**
2960526365 65 „Skrzydlatej Polski”
1995 – Warszawa

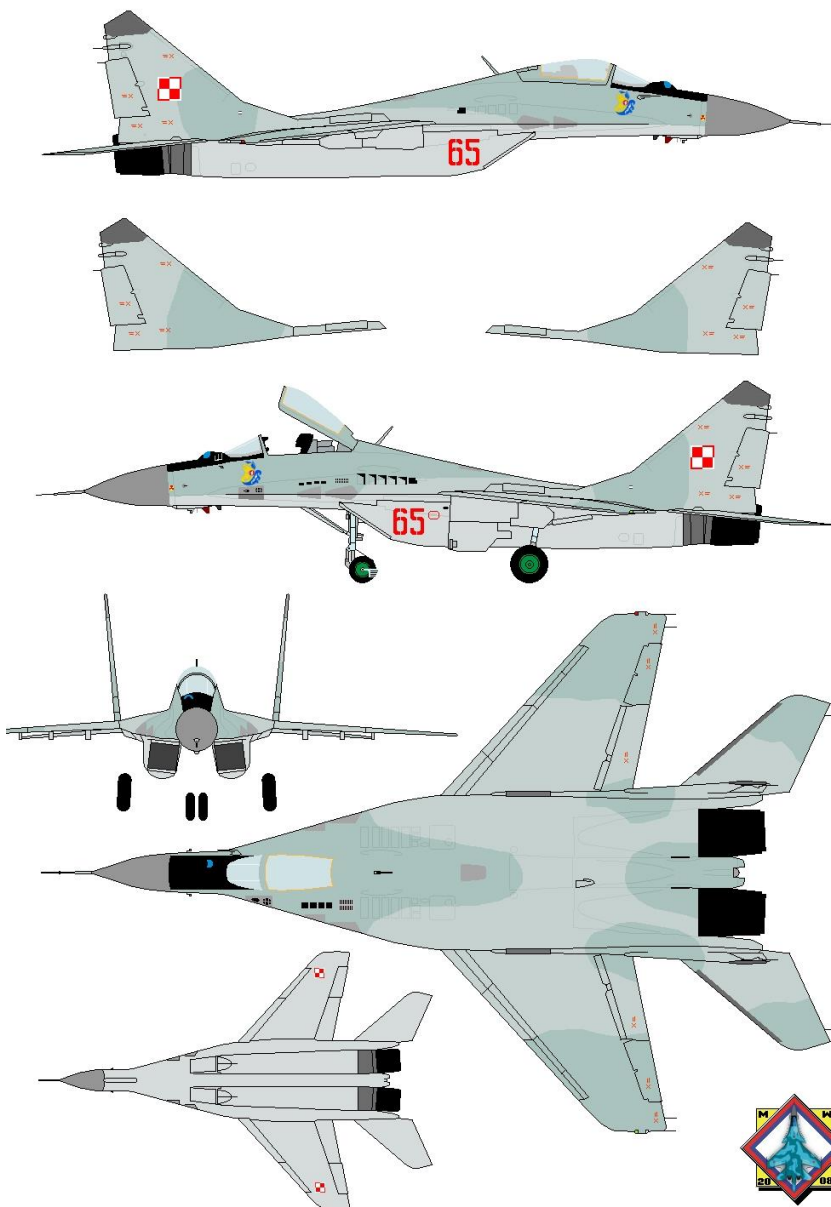

Overhauled between 1997 and 1999, don't have a black spot on nose.

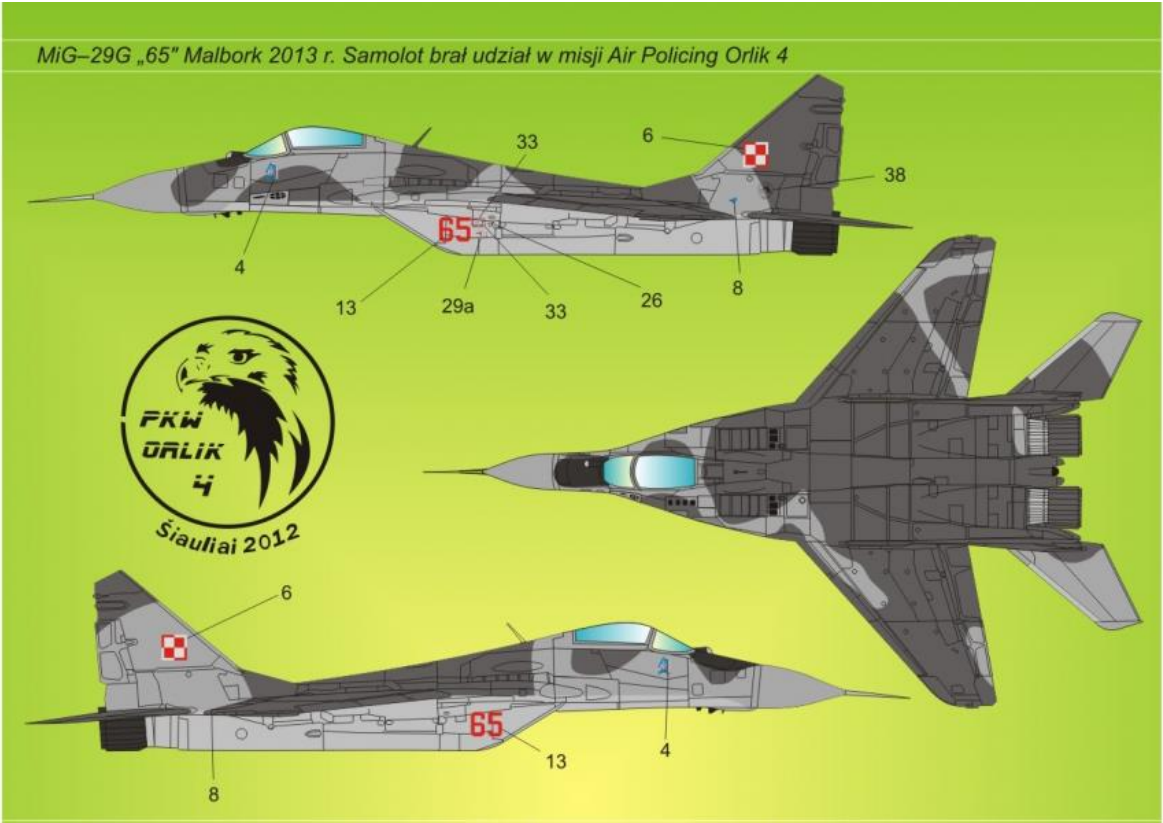

Военно-воздушные силы СССР (Soviet Air Forces 1918-1992)

- 1 AE, Centre of Flight crew training (Agressor Sqn.) red 26 (in box is blue) Shark Mouth+ flying "1" on tail
1990 - Special training center, Turkmenia
-
- In manual is this scheme only
- Picture on box.



Similar:

МиГ-29 9-13



- **2 Air Sqn., 1521 Aviation Base red 01** (in box is blue) s/n 2960505549
Shark Mouth+ Wasp on tail
1991 - Mary AB



Begemot decals 72-032 MiG-29, page 11, has this scheme for early MiG-29 9-12.

Blue 01

