

№3510

M-30 122-мм ДИВИЗИОННАЯ ГАУБИЦА ОБР. 1938 г.

МАСШТАБ 1:35
SCALE 1:35

M-30 HOWITZER 122 mm

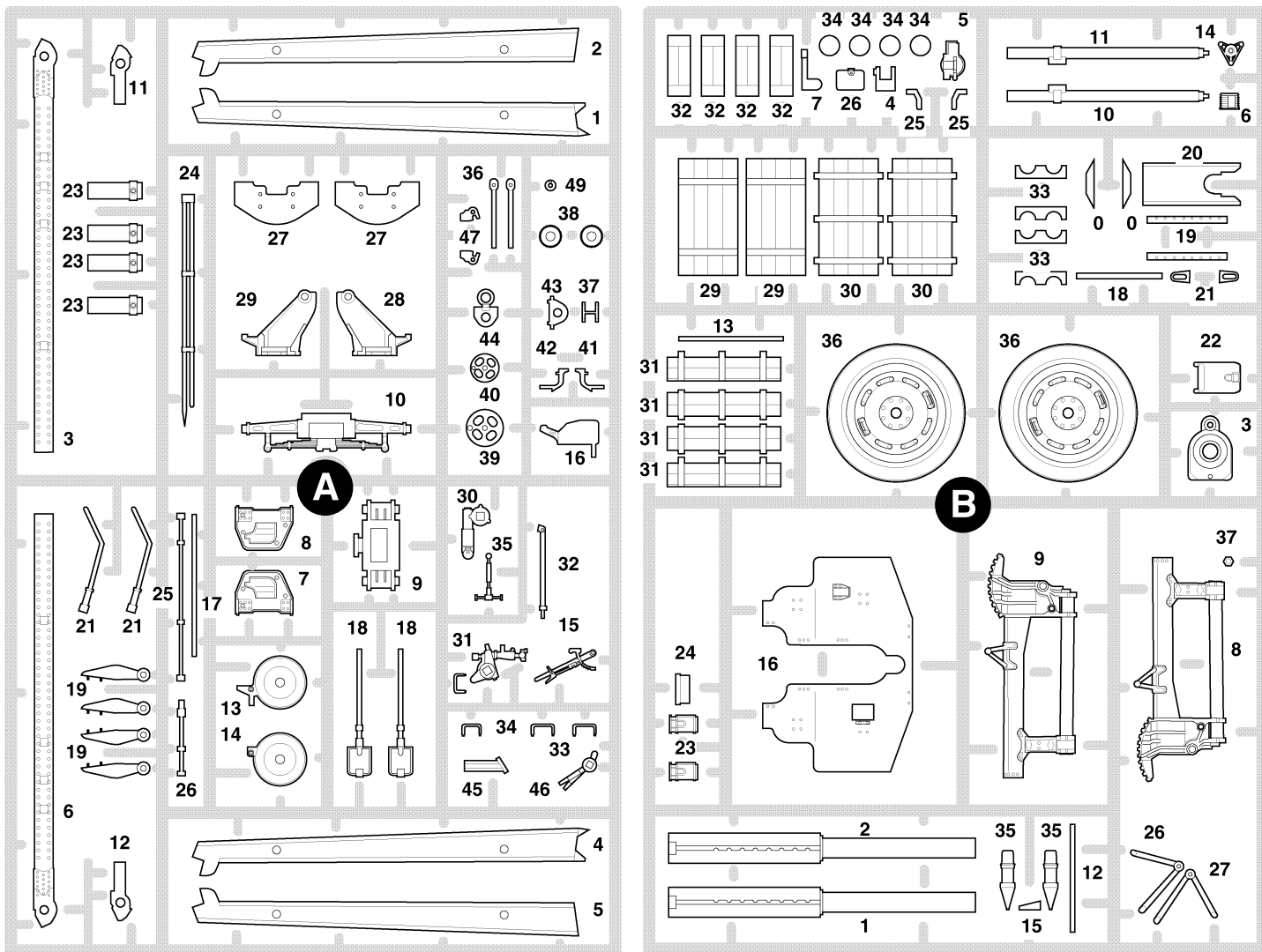
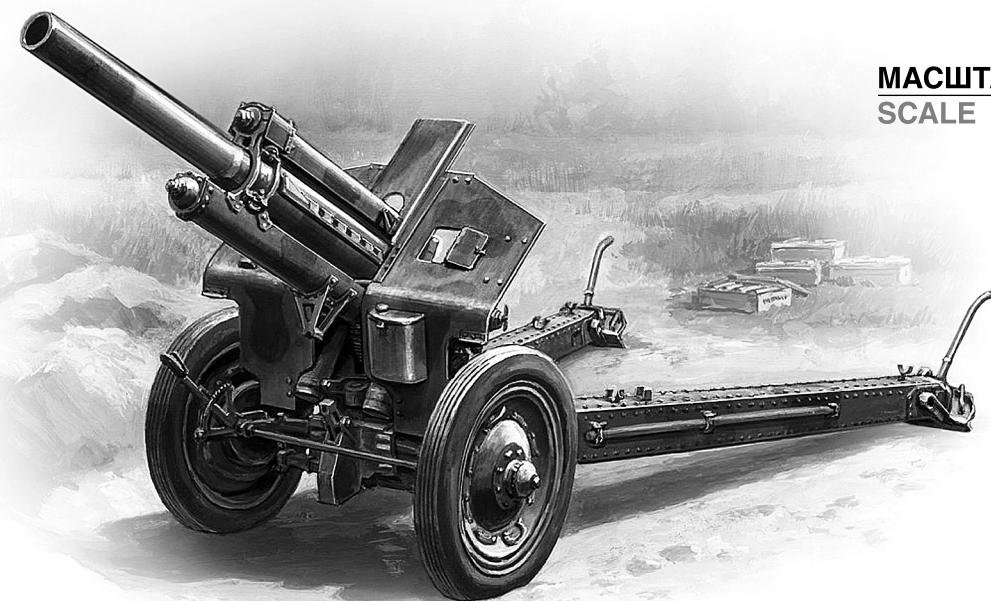

СДЕЛАНО В РОССИИ / MADE IN RUSSIA

122-мм ГАУБИЦА М-30

Это грозное орудие прославилось своей простотой, надёжностью и мощностью. За время Великой Отечественной Войны заводы поставили войскам 13600 гаубиц М-30. Гаубица опередила свое время, как подтверждение можно упомянуть тот факт, что она применялась войсками ограниченного контингента в ходе боевых действий на территории Афганистана. О выдающихся качествах М-30 маршал Г.Ф. Одинов сказал так: «Лучше ее уже ничего не может быть».

M-30 HOWITZER, 122 mm

This well known gun became famous for its simplicity, reliability and firepower. Soviet factories supplied 13600 units of M-30 howitzers during WW II. Technology of this howitzer was well ahead of its time, demonstrated by the fact that it was used in limited numbers by Soviet forces during the Afghanistan conflict in the seventies. Marshal G.F. Odintsov was quoted about the M-30: "There can't be better one".

M-30 SOWJETISCHE 122mm HAUBITZE

Von der M-30 Haubitze, Anfang des 2. Weltkrieges entwickelt, wurden während des Krieges 13.600 Stück gebaut. Sie war bekannt für ihre einfache Bedienung, Verlässlichkeit und hohe Feuerkraft. Die M-30 wurde von der Sowjetarmee noch bis in die 70-er Jahre (Afghanistan Konflikt) eingesetzt. Der Sowjetmarschall Odintsov sagte einmal: „Es gibt keine Bessere“.

OBUSIER M-30, 122 mm

Ce canon bien connu était réputé pour sa simplicité, sa fiabilité et sa puissance de feu. Les usines soviétiques produisirent 13.600 M-30 durant la 2ème G.M. Sa technologie était bien en avance sur son temps. Il était encore utilisé en petit nombre par les forces soviétiques participant au conflit Afghan dans les années 1970. Le Maréchal G.F. Odintsov disait du M-30: « il n'y a rien de mieux ».

M-30 AUTOPRO-PULSADO, 122 mm

Este bien conocido cañón se hizo famoso por su simplicidad, fiabilidad y potencia de fuego. Las fábricas soviéticas suministraron 13.600 unidades de M-30 durante la IIGM. La tecnología de esta pieza estaba muy adelantada con respecto a su tiempo, demostrándose por la utilización de un número limitado de unidades durante el conflicto de Afganistán en los setenta. El mariscal G.F. Odintsov dijo del M-30 "No puede haber uno mejor".

OBICE M-30, 122 mm

Questa consociatissima arma divenne famosa per la sua semplicità, affidabilità, e potenza di fuoco. Le fabbriche sovietiche sfornarono 13600 pezzi dell'obice M-30 nel corso della IIGM. La tecnologia di quest'obice precorreva i suoi tempi, come dimostrato dal fatto che esso fu usato, in numero limitato, dalle forze armate sovietiche nel conflitto in Afghanistan, negli anni '80. Il Maresciallo G.F. Odintsov disse dell'M-30: "Non ce ne puo' essere uno migliore".

ОКРАСКА

ЗВЕЗДА	сталь	Humbrol	27003 polished steel
★7	чёрный	33	black
★25	древесный	110	natural wood
★55	защитный	116	dark green

ИСПОЛЬЗУЕМЫЕ ЦВЕТА THE COLORS USED

Любые модели и красочный каталог предприятия «ЗВЕЗДА» вы можете приобрести по почте, прислав заявку по адресу:

141730, Московская область,
г. Лобня, ул. Промышленная, д.2,
ООО «ЗВЕЗДА»
www.zvezda.org.ru

СОХРАНИТЕ ЭТОТ КУПОН
ДЛЯ ВОЗМОЖНЫХ ОБРАЩЕНИЙ

PAINTING

ВНИМАНИЕ!

Сборку и окраску модели следует проводить в хорошо проветриваемом помещении вдали от источников огня.

Сборку модели производите согласно схеме. Для удобства каждая деталь на сборочной схеме обозначена номером, соответствующим номеру на литниковой рамке.

Детали следует отделять от литников ножом или другим режущим инструментом (соблюдая осторожность при работе с острыми предметами). Места среза деталей зачистите ножом или наждачной бумагой.

Модель рекомендуется окрашивать специальными красками для пластиковых

моделей, выпускаемыми предприятием «ЗВЕЗДА».

Приступая к сборке модели, заранее ознакомьтесь со схемой окраски.

Перед окраской модель рекомендуется обезжирить, например, мыльным раствором и тщательно просушить.

Краски в комплект не входят.

Для сборки модели рекомендуется использовать клей, выпускаемый предприятием «ЗВЕЗДА».

Используйте минимальное количество клея. Избегайте его попадания на окрашенные поверхности модели.

ВНИМАНИЕ!

Прежде, чем приступить к сборке модели, внимательно ознакомьтесь с инструкцией.

ATTENTION - Useful advice!
Study the instructions carefully prior to assembly. Remove parts from frame with a sharp knife or a pair of scissors and trim away excess plastic. Do not pull off parts. Assemble the parts in numerical sequence. Use plastic cement ONLY and use cement sparingly to avoid damaging the model. Paint small parts before detaching them from frame. Remove paint where parts are to be cemented.

ACHTUNG - Ein nützlicher Rat!
Vor der Montage die Zeichnung aufmerksam studieren. Die einzelnen Montageteile mit einem Messer oder einer Schere vom Spritzling sorgfältig entfernen. Eventuelle Grate werden mit einer Klinge oder feinem Schmirgelpapier beseitigt. Keinesfalls die Montageteile mit den Händen entfernen. Bei der Montage der Tafelnumerierung folgen. Die Nummer der schon montierten Teile auf dem Spritzling ankreuzen. Bitte nur Plastikklebstoff verwenden.

ATTENZIONE - Consigli utili!
Prima di iniziare il montaggio, studiare attentamente il disegno. Staccare con molta cura i pezzi dalle stampate, usando un tagliabalsa oppure un paio di forbici e togliere con una piccola lima o con carta vetro fine eventuali bavature. Mai staccare i pezzi con le mani. Montarli seguendo l'ordine della numerazione delle tavole. Eliminare dalla stampata il numero del pezzo appena montato, facendogli sopra una croce.

ATENCION - Consejos útiles!
Estudiar las instrucciones cuidadosamente antes de comenzar el montaje. Separar las piezas de las bandejas con un cuchillo afilado o un par de tijeras, y retirar el exceso de plástico o rebaba. No arrancar las piezas. Montar las piezas en orden numérico. Utilizar SOLAMENTE pegamento para plástico y en poca cantidad para evitar que se dane el modelo. Pintar las piezas pequeñas antes de separarlas de la bandeja. Retirar la pintura de los lugares por donde se deban pegar las piezas.

ATTENTION - Conseils utiles!
Avant de commencer le montage, étudier attentivement le dessin. Détacher avec beaucoup de soin les morceaux des moules en usant un massicot ou bien un pair de ciseaux et couper avec une petite lame ou avec de papier de vitre fin ébarbages éventuels. Jamais détacher les morceaux avec les mains. Monter les en suivant l'ordre de la numération des tables. Eliminer de la moule le numéro de la pièce qui vient d'être montée, en le bifant avec une croix. Employer seulement de la colle pour polystyrol.

