

Focke-Wulf Fw190D-9

Hasegawa
Hobby kits

007 1:72 フォッケ ウルフ Fw190D-9

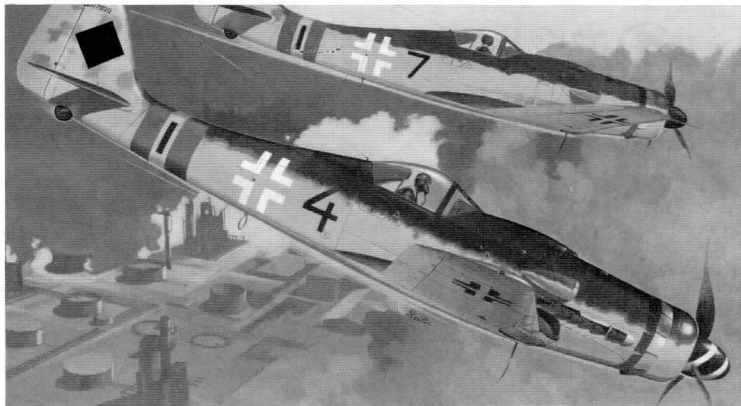

Me109の補助戦闘機として開発され、欧州の空で無敵を誇ったFw190A型も弱点がありました。高度6000m以上になると馬力が急激に低下するのです。イギリス本土を基地としたB-17、B-24による高高度爆撃が開始されると、高高度性能の不足するA型では満足に迎撃できませんでした。そこで、タンク技師とそのスタッフはBMWの空冷エンジンからユンカースの液冷エンジンに載せ換え、高高度性能を向上させたD型を送りだしました。しかし、ベテランパイロットの多くが戦死し、本機の高性能も十分に発揮されませんでした。

《データ》(Fw190D-9) 全長：10.192m、全幅：10.5m、全高：3.36m、最大速度：686km/h、エンジン：ユンカースJumo213 (2,240hp/水・メタノール噴射時)、武装：MG131×2、MG151/20×2、初飛行(試作型：Fw190V17)：1944年5月

The FW190 was built to augment the Luftwaffe BF 109 aircraft used during WW2. Although initially successful, the FW190A lost power rapidly at altitudes above 6000 mtr. After B17 and B24 bombers started flying from England, the FW 190A was in-effective. Kurt Tank and his staff at Focke Wulf, installed an inline Junkers engine in the FW190 airframe and it became quite effective against the bombers. A lack of skilled pilots at that stage of the conflict, prevented greater success with the FW190D-9 DORA.

DATA: Length: 10.192 mtr; Span: 10.5 mtr; Height: 3.36 mtr; Max speed: 686 kph; Engine: Junkers Jumbo 213/ 2,240hp @ TO w/water-Methanol injection. Armament: 2x 20mm MG151 and 2 x 13mm MG 131; First flight: Prototype FW190 V17 (W.Nr. 0039) May 1944

塗料指定のH□はグンゼ産業・水性ホビーカラー、■はMr. カラーの番号です。
このキットには接着剤は入っていないので別にお求めください。

1 コクピット・胴体の組み立て Cockpit & Fuselage Assembly

■パイロットの塗装参考図
■PAINTING SAMPLE

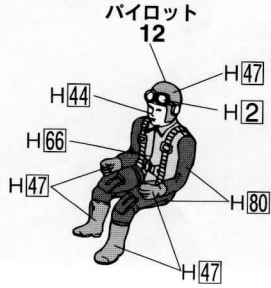

■計器盤組立参考図
■INSTRUMENT PANEL
INSTALLATION

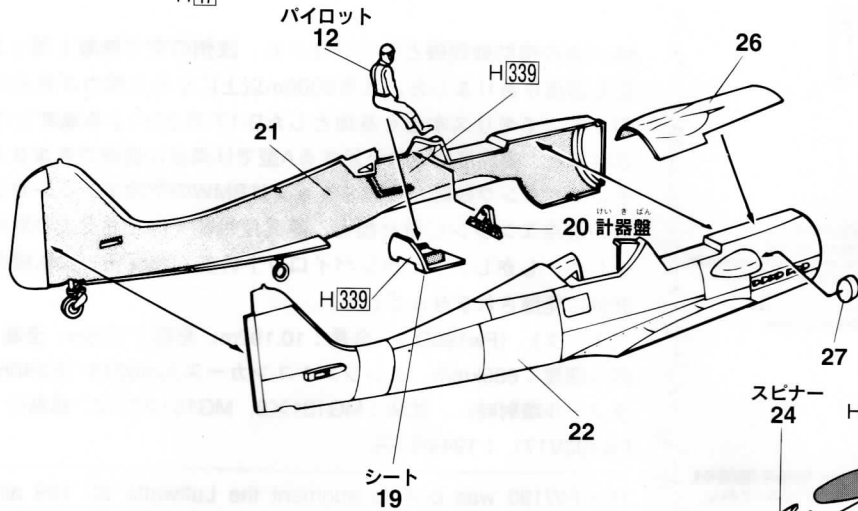
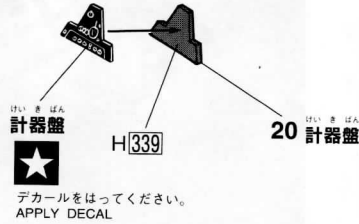

1 塗装図の番号です。
PAINTING SCHEME NUMBER
LACKIERSCHEMANUMMER
NUMÉROS DE LA LISTE DE PEINTURES

NUMERO DELLO SCHEMA DI VERNICIATURA
PINTAR ESQUEMA NUMERO
這是塗裝圖的號碼

2 主翼の組み立て Main Wing Assembly

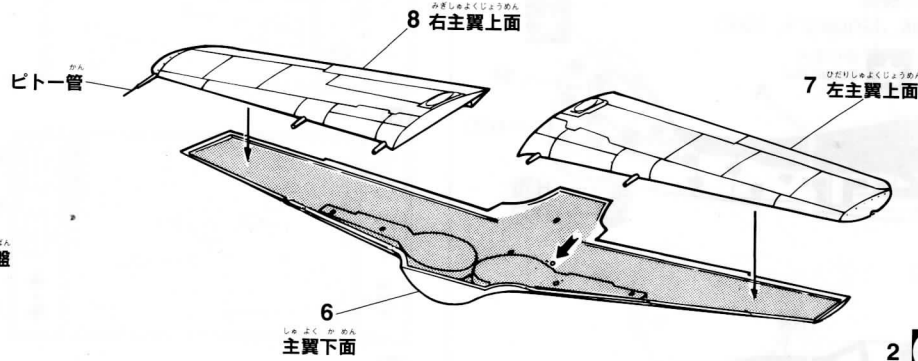

3 キャノピーとプロペラの取り付け Canopy & Propeller Installation

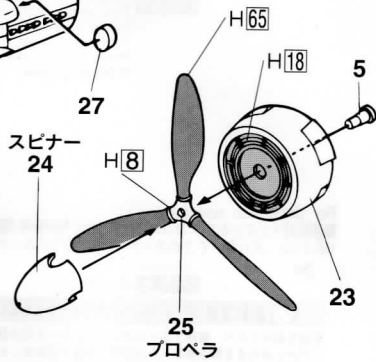

2 塗装図の番号です。
PAINTING SCHEME NUMBER

1 3 塗装図の番号です。
PAINTING SCHEME NUMBER

4 主脚の取付け Main Gear Installation

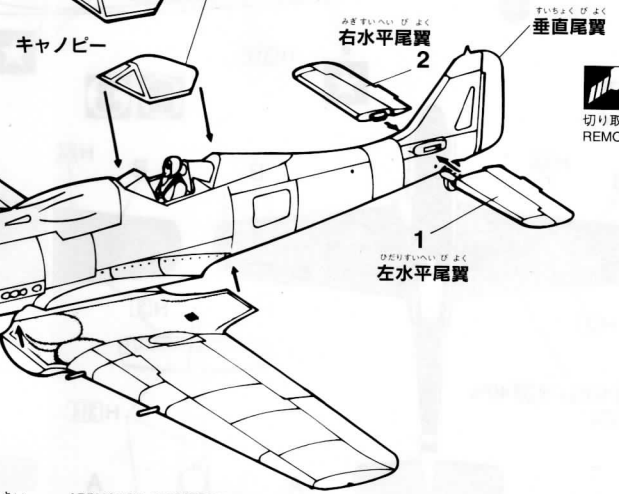
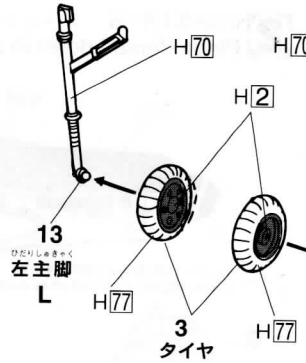

★ デカールをはってください。
APPLY DECAL
HIEAR ABZIEHBILD
APPLIQUER DECALCOMANIE

APPLICARE DECALCOMANIE
PONER CALCOMANIA
貼上水印紙

切り取って
REMOVE
ENTFERNEN
RETIRER

塗料指定のH□はグンゼ産業・水性ホビーカラー、■はMr. カラーの番号です。
このキットには接着剤は入っていないので別にお求めください。

H□ in painting indication is the number of Gunze Sangyo Aqueous Hobby Color, while ■ is that of Mr. Color. Glue is not included in this kit.

H□ bei Bemalungshinweisen ist die Nummer der Aqueous - Hobby - Color von Gunze Sangyo, während ■ den Ton der Farbserie Mr. Color anzeigt. Im Bausatz ist kein Klebstoff enthalten.

Sur le guide de peinture, H□ correspond au numéro de couleur GUNZE SANGYO AQUEOUS HOBBY COLOR, alors que ■ correspond à Mr. COLOR. La colle n'est pas fournie dans ce kit.

H□ nella indicazione della pittura è il numero della Gunze Sangyo del colore ad acqua per Hobby, mentre ■ è quello di Mr. Color. La colla non è inclusa nella scatola di montaggio.

H□ en indicaciones de pintado. Este es el número de Gunze Sangyo Aqueous Hobby Color, mientras ■ es el de Mr. Color. El pegamento no está incluido en el kit.

H□這個着色指示是代表都是出品水性模型漆油的編號，而■則代表都是出品的樹脂系模型漆油的編號，這份套件並沒有包含膠水。

H2	ブラック	BLACK	SCHWARZ	NOIR	NERO	NEGRO	黒色	H70	RLMグレー-02	RL
H3	レッド	RED	ROT	ROUGE	ROSSO	ROJO	紅色	H76	焼鉄色	BL
H8	シルバー	SILVER	SILBER	ARGENT	ARGENTO	PLATA	銀色	H77	タイヤブラック	TI
H11	つや消しホワイト	FLAT WHITE	MATTWEISS	BLANC MAT	BIANCO OPACO	BLANCO MATE	啞白色	H80	カーキグリーン	KH
H12	つや消しブラック	FLAT BLACK	MATTSCHWARZ	NOIR MAT	NERO OPACO	NEGRO MATE	啞黒色	H305	グレー FS36118	DA
H18	黒鉄色	STEEL	STAHL	ACIER	ACCIAIO	ACERO	黒鐵色	H374	ブルー FS35622	LI
H32	ダークグレー(フィールドグレー(1))	FIELD GRAY (1)	FELD GRAU (1)	GRIS DES TROUPES ALLEMANDES (1)	GRIGIO CAMPO (1)	GRIS COMPANIA (1)	田灰色(1)	H339	エンジングレー FS16081	EN
H44	はだ色	FLESH	FLEISCHFARBE	CHAIR	COLOR CARNE	CARNE	肌肉色			
H47	レッドブラウン	RED BROWN	ROTBRAUN	MARRON ROUGE	MARRONE ROSSICCIO	MARRON ROJO	紅褐色			
H48	RLMダークグリーン71	RLM DARK GREEN 71	RLM DUNKELGRÜN 71	RLM VERT FONCÉ 71	VERDE SCURO RLM 71	VERDE OSCURO RLM 71	RLM 深緑色 71			
H85	RLMブラックグリーン70	RLM BLACK GREEN 70	RLM SCHWARZGRÜN 70	RLM VERT NOIR 70	VERDE SCURO RLM 70	VERDE NEGRO RLM 70	RLM 黒緑色 70			
H66	RLMサンディブラウン79	RLM SANDY BROWN 79	RLM SAND GELB 79	RLM BRUN SABLE 79	SABBIA RLM 79	MARRON ARENA RLM 79	RLM 砂褐色 79			

Marking & Painting

Markierungen und Bemalung Decoracion y Pintura
 Decoration et Peinture 標貼及著色指示
 Marchio & Pittura

マーキング及び塗装図

1 III/JG54 コマンドノボトニー所属機 アクメール基地 1944年10月
 III/JG54, Assigned to Command Nowotony, Acmeer Base, October in 1944

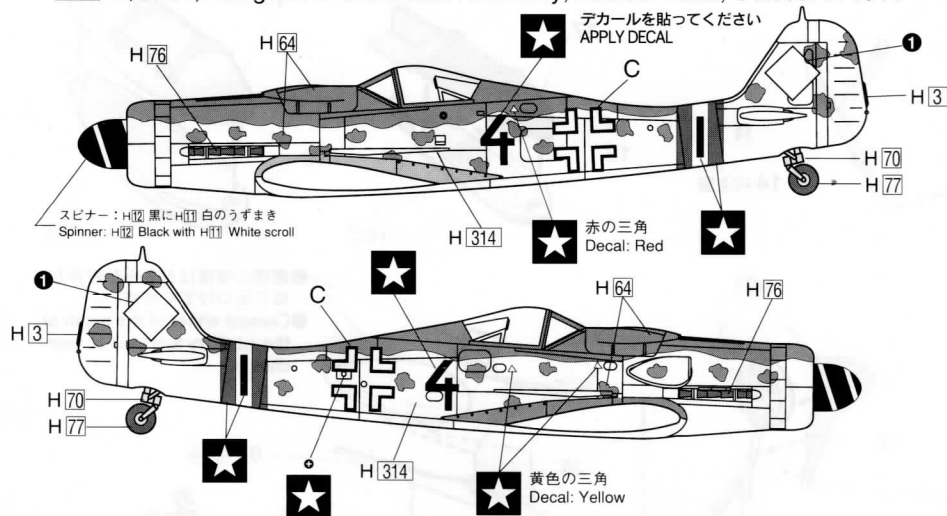

2 1945年1月1日 ブリュッセル近郊で不時着した機体
 Plane, forced down in a suburb of Brussels, January 1, 1945

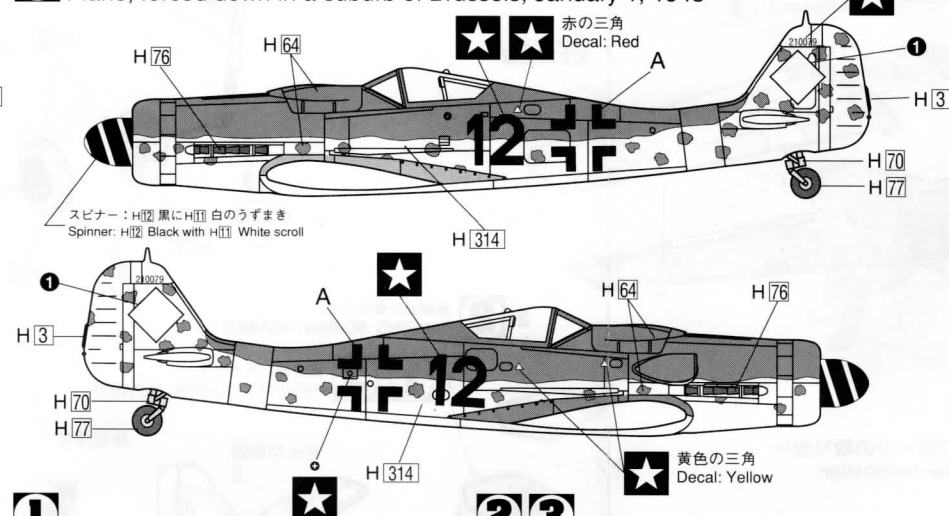

3 JG26 シュラゲーター ドイツ本土防衛戦闘機
 JG26 'Schlageter' German Home Defense Fighter

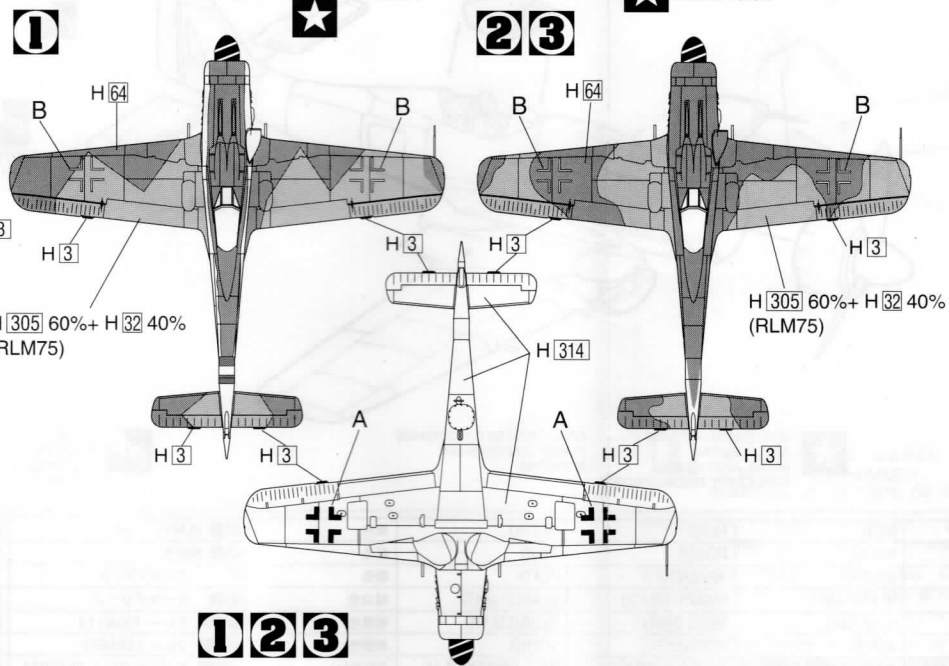
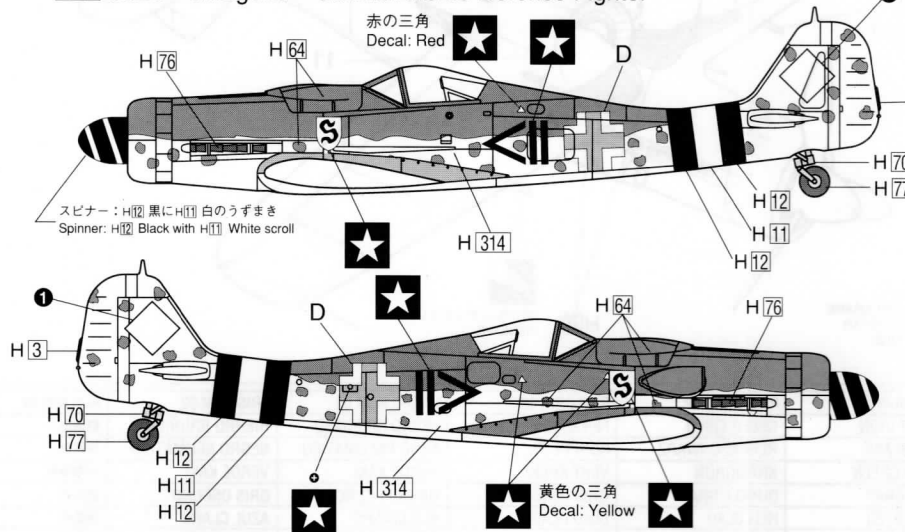

CAUTION: NOT SUITABLE FOR CHILDREN UNDER 3 YEARS.
 CONTAINS SMALL PARTS.

NICHT FÜR KINDER UNTER 36 MONATEN
 ENTHÄLT KLEINE ONDERDELEN.

ATTENTIE: NIET GESCHIKT VOOR KINDEREN TOT 4 JAAR.
 BEBAT KLEINE ONDERDELEN.

ATENCIÓN: NO ES CONVENIENTE PARA NIÑOS MENORES DE 3
 AÑOS. CONTIENE PIEZAS PEQUEÑAS.

ΠΡΟΣΟΧΗ: ΚΑΤΑΛΛΗΛΟ ΓΙΑ ΠΑΙΔΙΑ ΑΝΩ ΤΩΝ ΤΡΙΩΝ ΕΤΩΝ
 ΠΕΡΙΕΧΕΙ ΜΙΚΡΑ ΤΕΜΑΧΙΑ

ATTENTION: CE PRODUIT NE CONVIENT PAS A UN ENFANT DE
 MOINS DE 36 MOIS, EN RAISON DES PIÈCES DE PETITE
 DIMENSION CONTENUES.

ATTENZIONE: PRODOTTO NON ADATTO AI BAMBINI DI ETÀ
 INFERIORE AI 36 MESI. CONTIENE PICCOLE PARTI.

ATENÇÃO: IMPROPRIO PARA CRIANÇAS COM MENOS DE 3 ANOS.
 CONTEM PEÇAS PEQUENAS.

FORSIGTIG! IKKE EGNET TIL BØRN SOM ER MINDRE END 3 ÅR.
 INDEHOLDER SMÅ DELE.

〈A〉

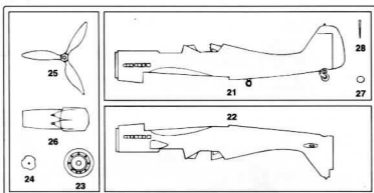

〈B〉

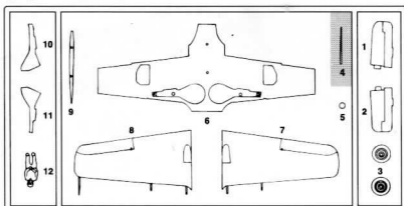

〈C〉

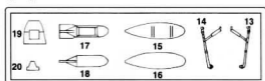

〈D〉



の部品は使用しません。
Parts not for use.
Teile werden nicht verwendet.
Pièces à ne pas utiliser.
Parti non per uso.
Partes para no usar.
不需要使用的部件

For Japanese use only.

■部品請求をなさる方は、あなたの氏名、住所、郵便番号、電話番号を1字づつはっきり書いて、下のカードと共にお申し込みください。



—— 部品請求カード ——

007 1:72 フォケ ウルフ Fw190D-9

部品を紛失したり、破損なされた方は、このカードの必要部品を○でかこみ代金を現金書留または郵便小為替で当社サービス係までお申込ください。(1,000円以下の部品請求には、切手で代用もできます。)

A部品	350円	D部品	250円
B部品	350円	デカール	150円
C部品	300円	デカール (小)	150円

9405

ART No.007

上記の価格は予告なく変更する場合がありますのでご了承ください。

(株) 長谷川製作所 静岡県焼津市八楠1193-2
〒425 TEL054-628-8241

HASEGAWA SEISAKUSHO CO.,LTD.

1193-2Yagusu, Yaizu, Shizuoka,425 Japan

©PRINTED IN JAPAN 1994.5(P)