

SKYLINE

GT-R

1/24 SPORTS CAR SERIES NO.90 NISSAN SKYLINE GT-R

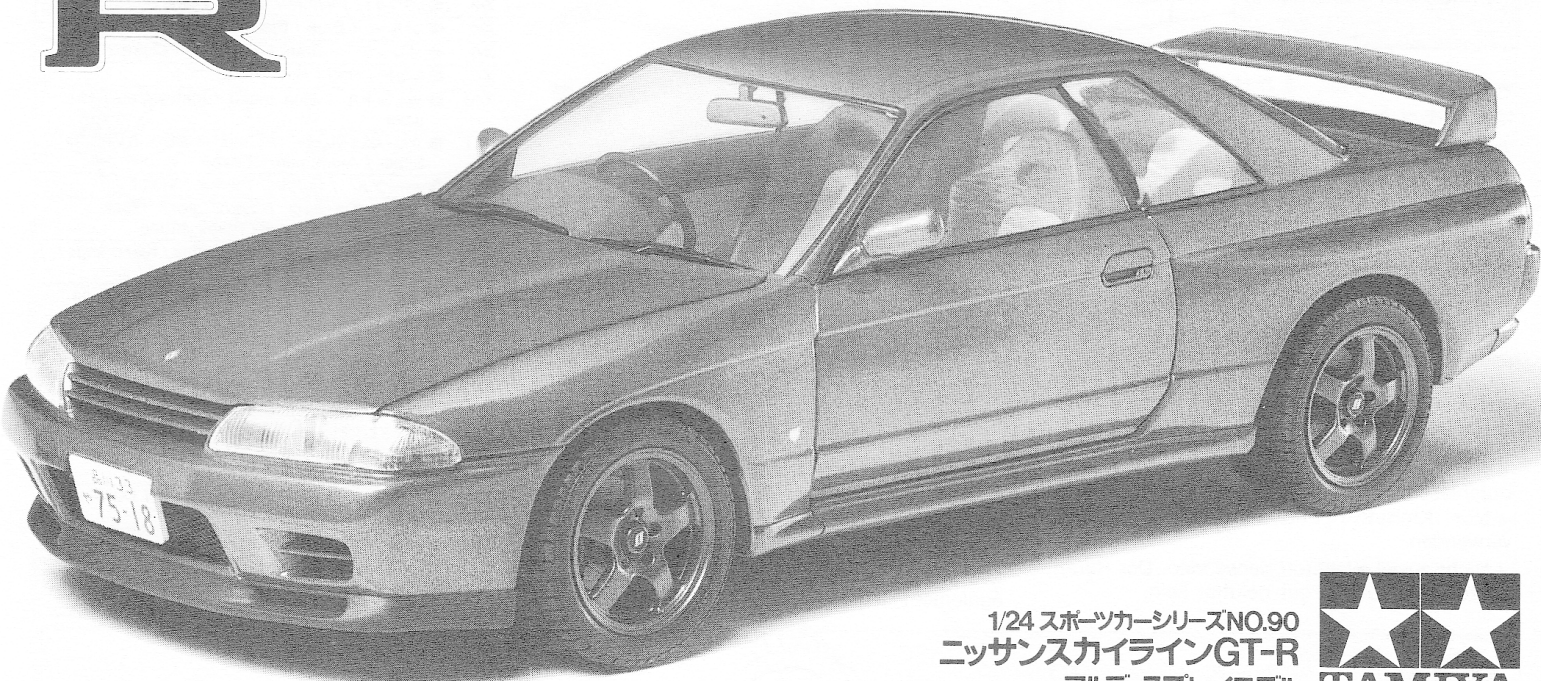

1/24 スポーツカーシリーズNO.90
ニッサンスカイラインGT-R
フルディスプレイモデル



With blistering performance, the Nissan Skyline GT-R has made a welcome come-back to the Japanese motorsports scene. The legendary Skyline GT-R was first created in 1969 as a road-going racer, and immediately won praise from motorsports enthusiasts. In May, 1989, Nissan unveiled a reincarnation of this superlative automobile, 16 years after its previous GT-R. The powerplant in this vehicle is a 2568cc, six cylinder, DOHC, 24 valve, twin ceramic turbocharged and intercooled 280 horsepower engine, which was designed from the outset for competition use. In order to effectively transmit this tremendous power to the wheels, the Skyline GT-R incorporates Nissan's original ATTESA E-TS variable torque-split 4-wheel-drive

Mit seiner einmaligen Leistung schaffte der Nissan Skyline GT-R ein vielbeachtetes Comeback in die japanische Motorsportszene. Der legendäre Skyline GT-R wurde 1969 zum ersten Mal als verkehrssicheres Rennauto gebaut und erntete sofort Beifall von Motorsportfans. Im Mai 1989 brachte Nissan eine Wiederverkörperung dieses überragenden Autos auf den Markt, 16 Jahre nach dem GT-R. Das Fahrzeug wird von einem integriertem gekühltem, doppelt aufladenden 2568cc DOHC Turbo-Motor mit 6 Zylindern, 24 Ventilen und 280 PS angetrieben, der eigens für Wettrennen entwickelt wurde. Um diese gewaltige Kraft effektiv auf die Räder zu übertragen, hat der Skyline GT-R ein Original-ATTESA-E-TS-4WD-Getriebe mit einstellbaren

La Nissan Skyline GT-R a fait un retour très attendu sur le marché japonais. Cette voiture légendaire aux performances exceptionnelles a été créée dans sa première version en 1969 en tant que racer autorisé sur la voie publique et a gagné de suite une grande et solide réputation. En mai 1989, Nissan a présenté la réincarnation de cette automobile, après une éclipse de 16 ans. Le moteur est un six cylindres de 2 568cm³, double arbre à cames en tête, 24 soupapes, à double turbo et intercoolers développant 280 chevaux, destiné à la compétition. Pour transmettre efficacement toute cette puissance, la Skyline GT-R est équipée d'une transmission à 4 roues motrices

1969年のデビュー戦優勝を皮切りに、日本のツーリングカーレースで50連勝を達成、無敵を誇ったスカイラインGT-R。ファンの中で待ち望まれていたGT-Rが復活しました。1989年5月にスカイラインシリーズのフルモデルチェンジが施され、そのときトップグレードとしてGT-Rのエンブレムをつけたモデルが16年ぶりに登場したのです。サーキットが舞台のGT-Rだけに、ニッサンのレーシングテクノロジーを結集して開発。エンジンは2568ccのストレート6ツインカム24バルブをインタークーラー装備のツインターボで過給。実に280馬力のハイパワーを発揮します。しかも、6連スロットルチャンバーやナトリウム封入中空エキゾーストバルブなどのレーシングメカが盛り込まれています。そしてハイパワーを確実に路面に伝えるために4WDを採用。ATTESA E-TSと呼ばれる電子制御のトルクスプリット4WDシステムは、後輪がスリップしたときのみ前輪にパワーを伝達するという、あくまで後輪駆動

train, and a SUPER-HICAS 4-wheel-steering system. Combined with its refined multi-link suspension geometry, the vehicle minimizes the spin potential during hard competition running. Powerful ventilated disk brakes all-around ensures no fade stopping performance at the track or on the street. The aggressive body styling is sculptured by the massive front and rear blister fenders, front air-dam, and large rear spoiler to obtain downforce performance. The hood and fenders are of aluminum for weight-savings. Packed with Nissan's latest automotive technology, the Skyline GT-R is unquestionably a world class performer.

Drehmoment und einem SUPER-HICAS-Allradlenksystem. In Verbindung mit seinem ausgereiften Aufhängesystem senkt das Fahrzeug sein Drehpotential während harter Wettrennen. Luftgekühlte Scheibenbremsen ringsum sorgen dafür, daß die Bremsleistung auf der Rennbahn und der Straße nie nachläßt. Das aggressive Karosseriestyling entsteht durch die massiven vorderen und hinteren Kotflügel, der vorderen Lufteinlaßklappe und den großen, hinteren Spoiler, der das Auto auf dem Boden hält. Die Motorhaube und die Kotflügel sind aus Aluminium, um Gewicht zu sparen. Mit neuester Automobiltechnologie ausgestattet, ist der Skyline GT-R zweifellos ein Weltklasse-Rennauto.

ATTESA E-TS et du système à 4 roues directrices SUPER-HICAS, combinés à une suspension très sophistiquée. Le comportement et la tenue de route sont de ce fait irréprochables même en conduite sportive "musclée": 4 disques ventilés assurent un freinage sans faillies en toutes circonstances. La carrosserie au look agressif intègre les pare-chocs massifs avant et arrière, un spoiler avant et un aileron arrière surdimensionnant et plaquant la voiture sur la route. Le capot est les pare-chocs sont en aluminium pour un gain de poids. Equipée de la dernière technologie NISSAN, la Skyline GT-R est indubitablement l'une des meilleures automobiles du monde.

の優れた操縦性能を確保しながらの4WDシステムです。足回りは、フェアレディZ300ZXでも好評を集めた4輪マルチリンクサスペンションに、4輪操舵システムのSUPER HICASも組み込まれています。もちろん速い車ほど強力安定した制動力が必要なのは言うまでもありません。GT-Rは、レーシングカー譲りのアルミキャリパー対向4ピストンブレーキをフロントに採用。加えてサーキット走行などのハードドライビングにも対応する4輪アンチスキッドブレーキシステムも採用しています。基本的なシルエットは2ドアクーペと同様ながら、大きく張り出した前後のプリスターフェンダー、フロントエアダム、大型リヤースポイラーを装備して高性能をアピール。さらにボンネットとフェンダーをアルミ製にして軽量化を計っています。90年代のグループAレース制覇を狙って開発されたスカイラインGT-R。そのハイポテンシャルはサーキットで、ストリートで新たな神話を生み出して行くことでしょう。

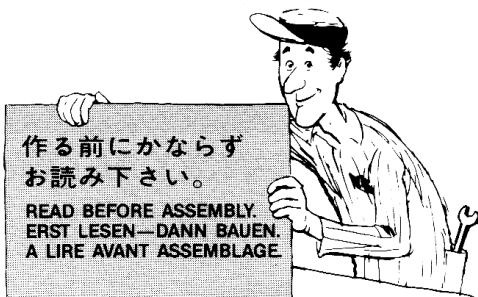

- ★お買い求めの際、または組み立ての前には必ずキットの内容をお確かめ下さい。
- ★組み立てに入る前に、説明図を最後までよく見て、全体の流れをつかんで下さい。
- ★塗料は、必ずプラスチック用塗料をお使い下さい。
- ★接着剤や塗料を使用する際は、十分換気に注意して下さい。
- ★Study the instructions thoroughly before assembly.
- ★Use plastic cement and paints only.
- ★Use cement sparingly and ventilate room while constructing.
- ★Vor Baubeginn die Bauanleitung genau durchlesen.
- ★Nur Klebstoff und Farben für Plastik verwenden.
- ★Nicht zuviel Klebstoff verwenden. Der Raum sollte beim Basteln gut gelüftet sein.

- ★ Bien étudier les instructions de montage.
- ★ Utiliser uniquement une colle et des peintures spéciales pour le polystyrène.
- ★ Utiliser aussi peu que possible la colle et aérer la pièce pendant la construction.
- ★ 下図の工具を用意して下さい。
- ★ Tools required
- ★ Benötigtes Werkzeug
- ★ Outillage nécessaire

ニッパー
Side cutter
Zwickzange
Pince coupante

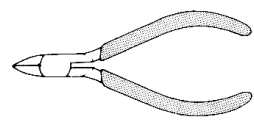

ナイフ
Modeling knife
Modellermesser
Couteau de modéliste

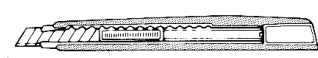

ピンセット
Tweezers
Pinzette
Précèlles



その他にタミヤフィニッシングペーパーなどもありますが便利です。
Tamiya Finishing Abrasives are also available.
Tamiya Feinschleifmittel sind ebenfalls lieferbar.
Les papiers abrasifs de finition TAMIYA sont également disponibles.

塗装指示のマークです。タミヤカラーのカラーナンバーで指示しました。

| | |
|-------|--|
| TS-14 | ● ブラック / Black / Schwarz / Noir |
| TS-17 | ● アルミシルバー / Gloss aluminum / Alu-Silber / Aluminium brillant |
| TS-39 | ● マイカレッド / Mica red / Mica-Rot / Rouge mica |
| TS-40 | ● メタリックブラック / Metallic black / Metallisch-Schwarz / Noir métallisé |
| X-1 | ● ブラック / Black / Schwarz / Noir |
| X-2 | ● ホホワイト / White / Weiß / Blanc |
| X-4 | ● ブルー / Blue / Blau / Bleu |
| X-6 | ● オレンジ / Orange / Orange / Orange |
| X-7 | ● レッド / Red / Rot / Rouge |
| X-10 | ● ガンメタル / Gun metal / Metall-grau / Gris acier |
| X-11 | ● クロームシルバー / Chrome silver / Chrom-Silber / Aluminium chromé |
| X-16 | ● パープル / Purple / Purpur / Violet |
| X-18 | ● セミグロスブラック / Semi gloss black / Seidenglanz schwarz / Noir satiné |
| X-26 | ● クリヤーオレンジ / Clear orange / Klar-orange / Orange translucide |
| X-27 | ● クリヤーレッド / Clear red / Klar-rot / Rouge translucide |
| XF-1 | ● フラットブラック / Flat black / Matt schwarz / Noir mat |
| XF-2 | ● フラットホワイト / Flat white / Matt weiß / Blanc mat |
| XF-7 | ● フラットレッド / Flat red / Matt rot / Rouge mat |
| XF-16 | ● フラットアルミ / Flat aluminum / Matt Aluminium / Aluminium mat |
| XF-54 | ● ダークシーグレー / Dark sea grey / Dunkles Meergrau / Gris de mer foncé |
| XF-56 | ● メタリックグレイ / Metallic grey / Graumetallic / Gris métallisé |
| XF-63 | ● ジャーマングレイ / German grey / Deutsches Grau / Gris Panzer |

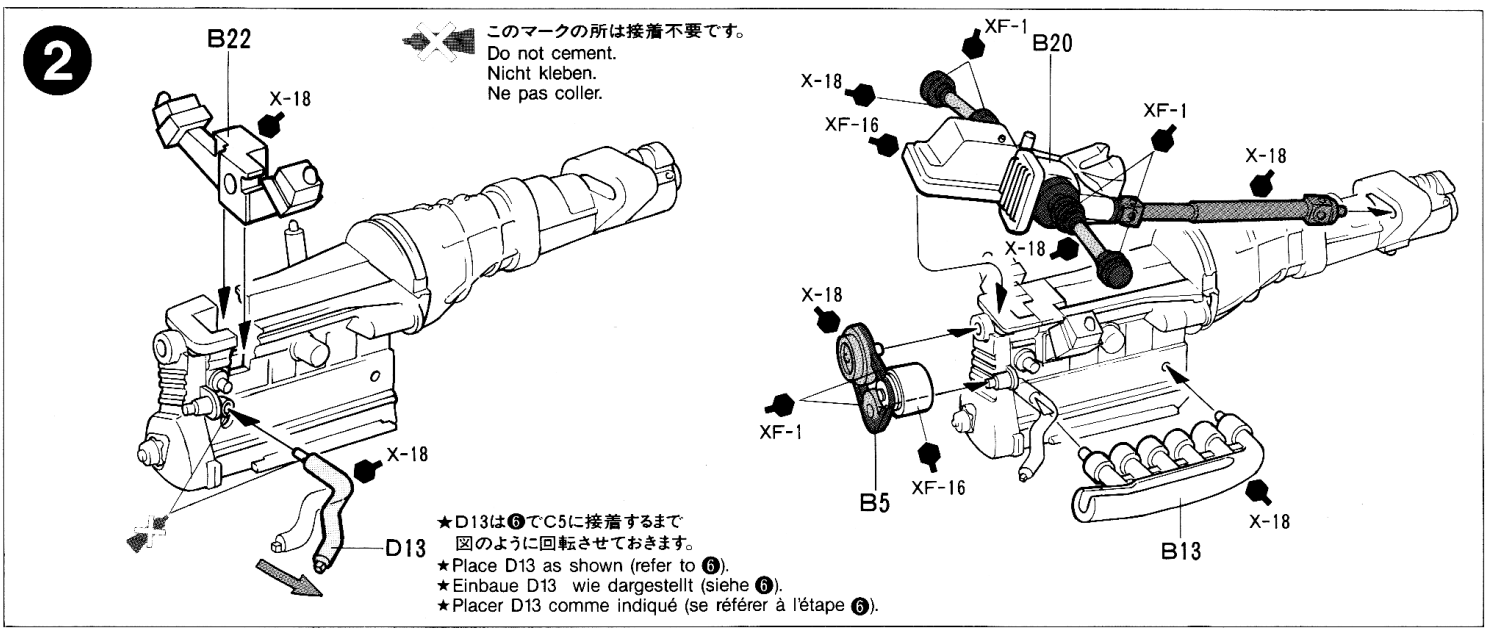
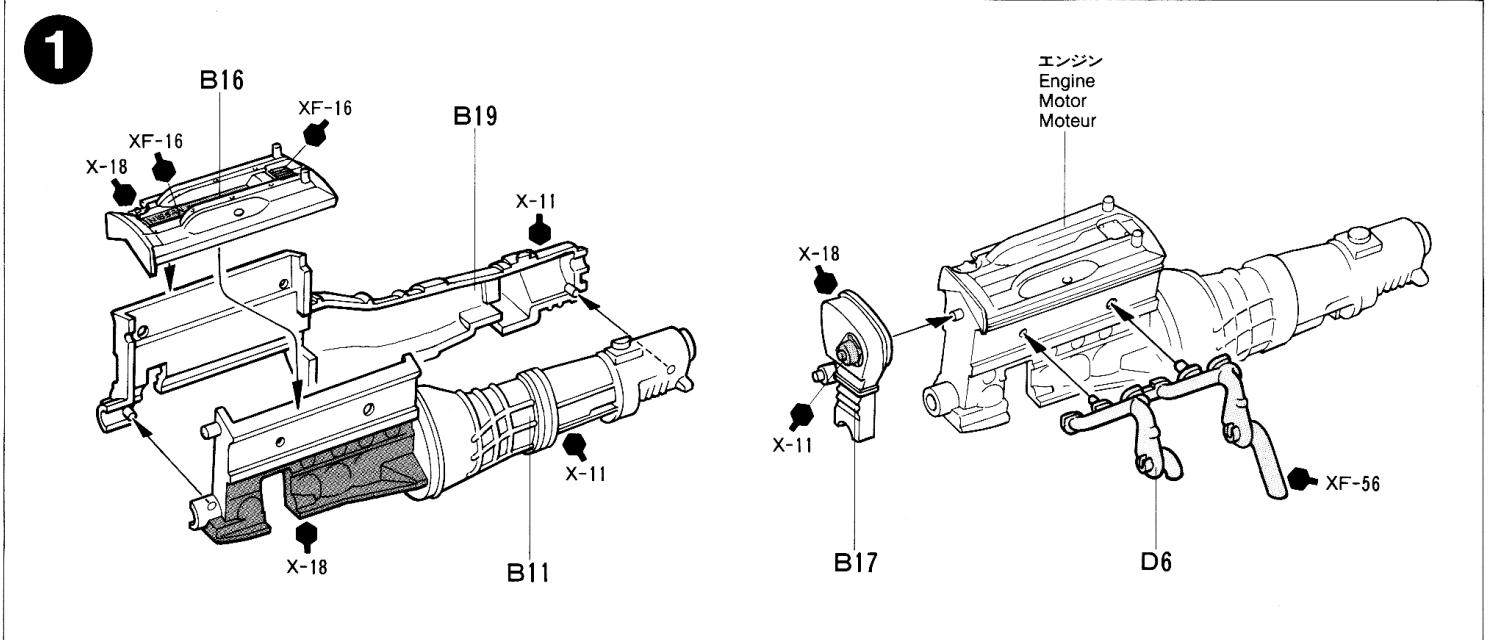

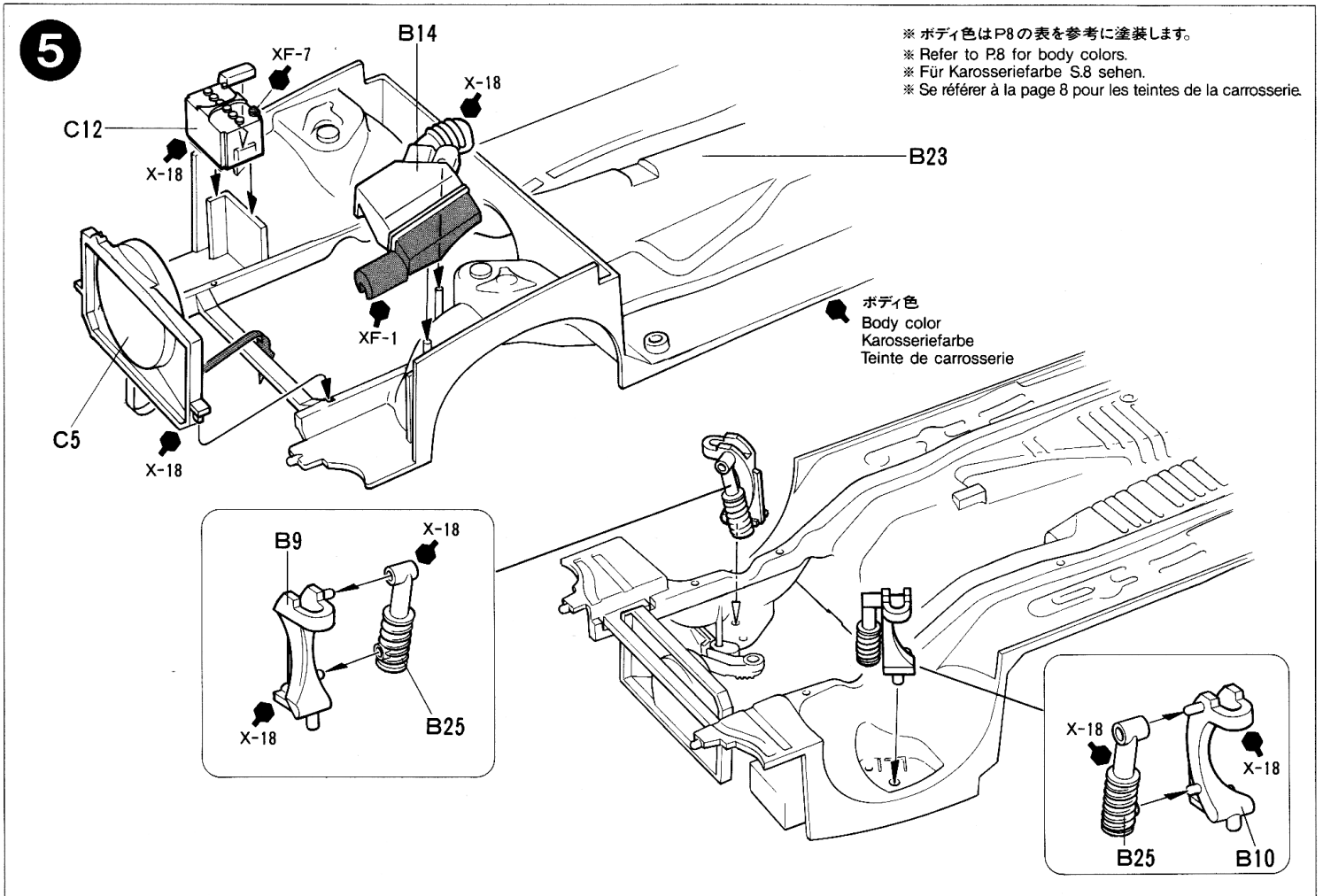
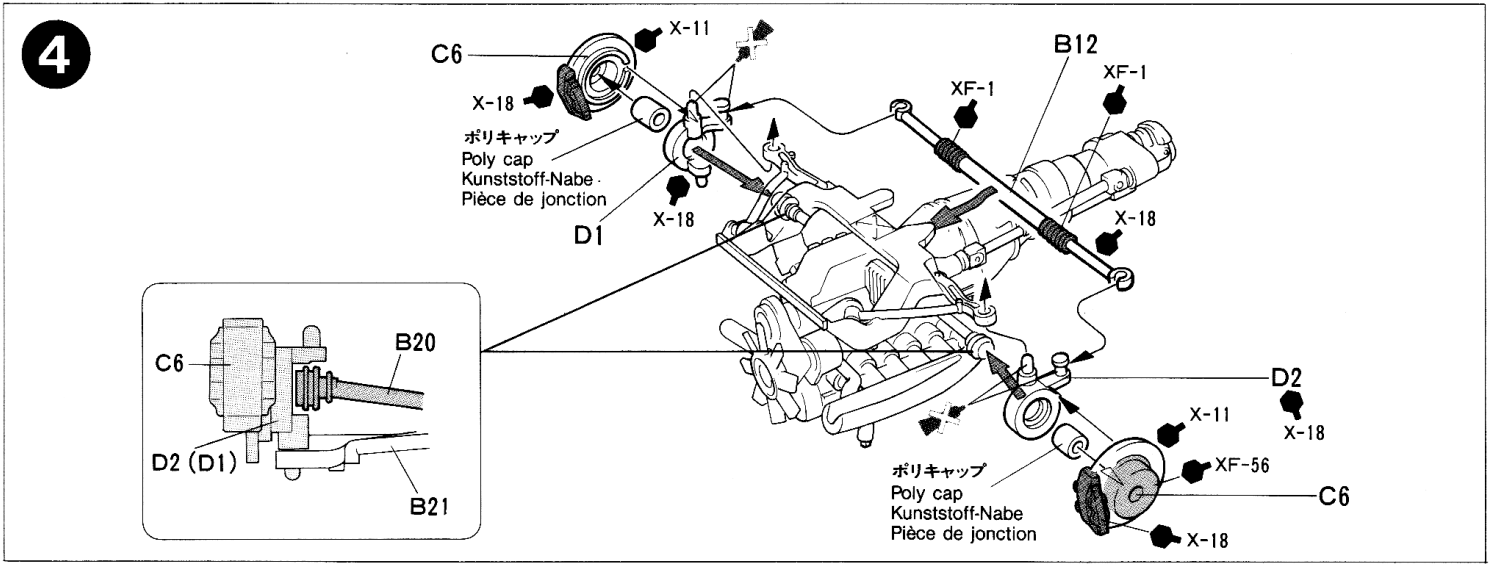
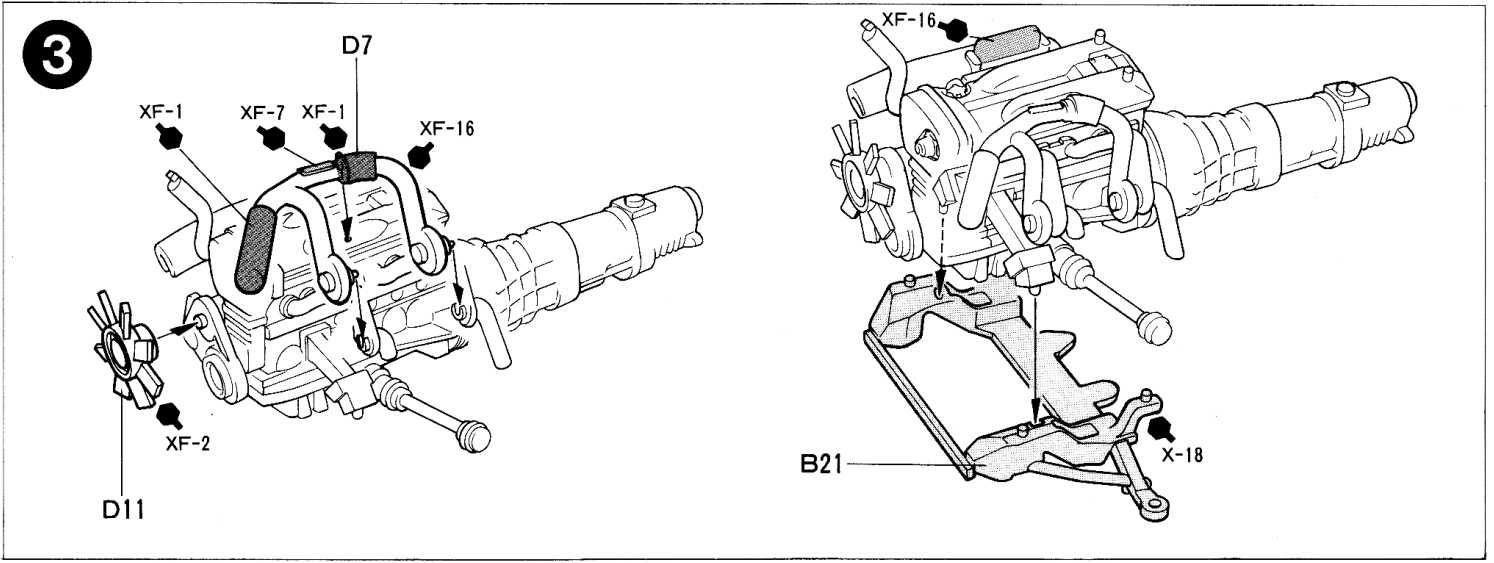

6

エンジン
Engine
Motor
Moteur

《D13の取り付け》
Attaching D13
Einbau von D13
Montage de D13

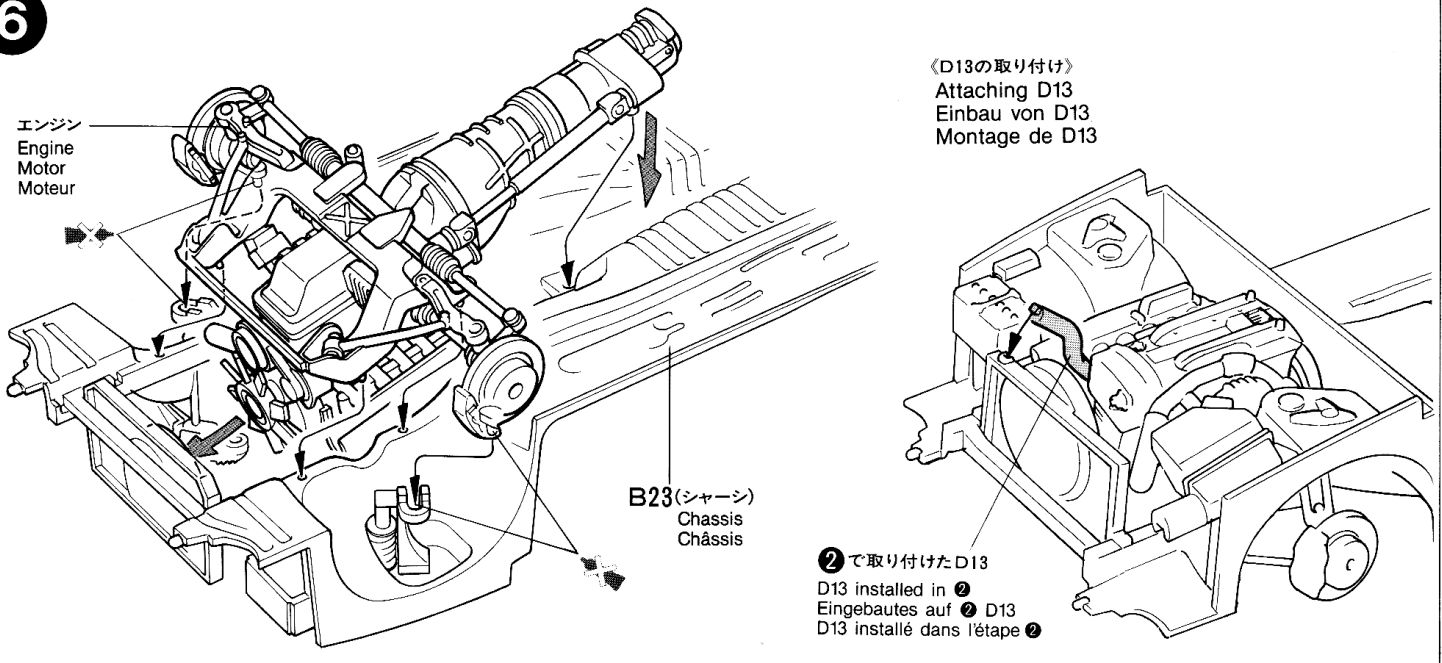

B23(シャーン)
Chassis
Châssis

②で取り付けしたD13
D13 installed in ②
Eingebautes auf ② D13
D13 installé dans l'étape ②

7

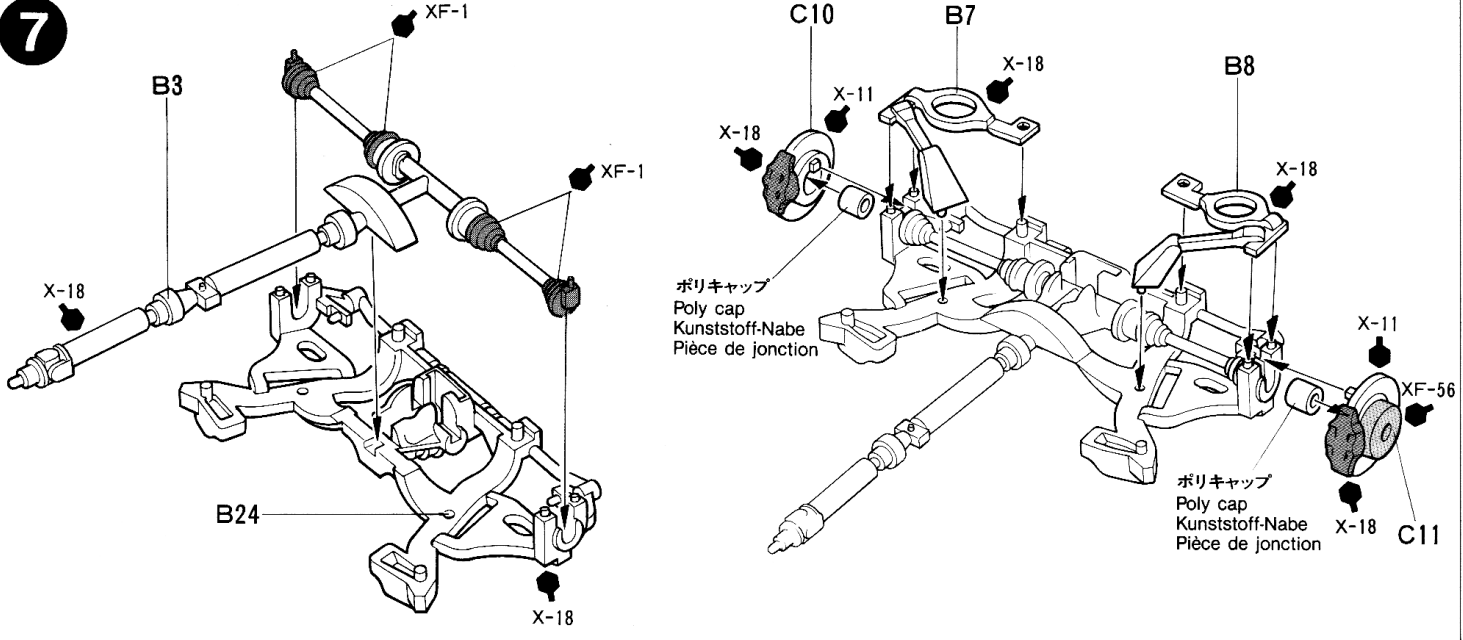

ポリキャップ
Poly cap
Kunststoff-Nabe
Pièce de jonction

ポリキャップ
Poly cap
Kunststoff-Nabe
Pièce de jonction

8

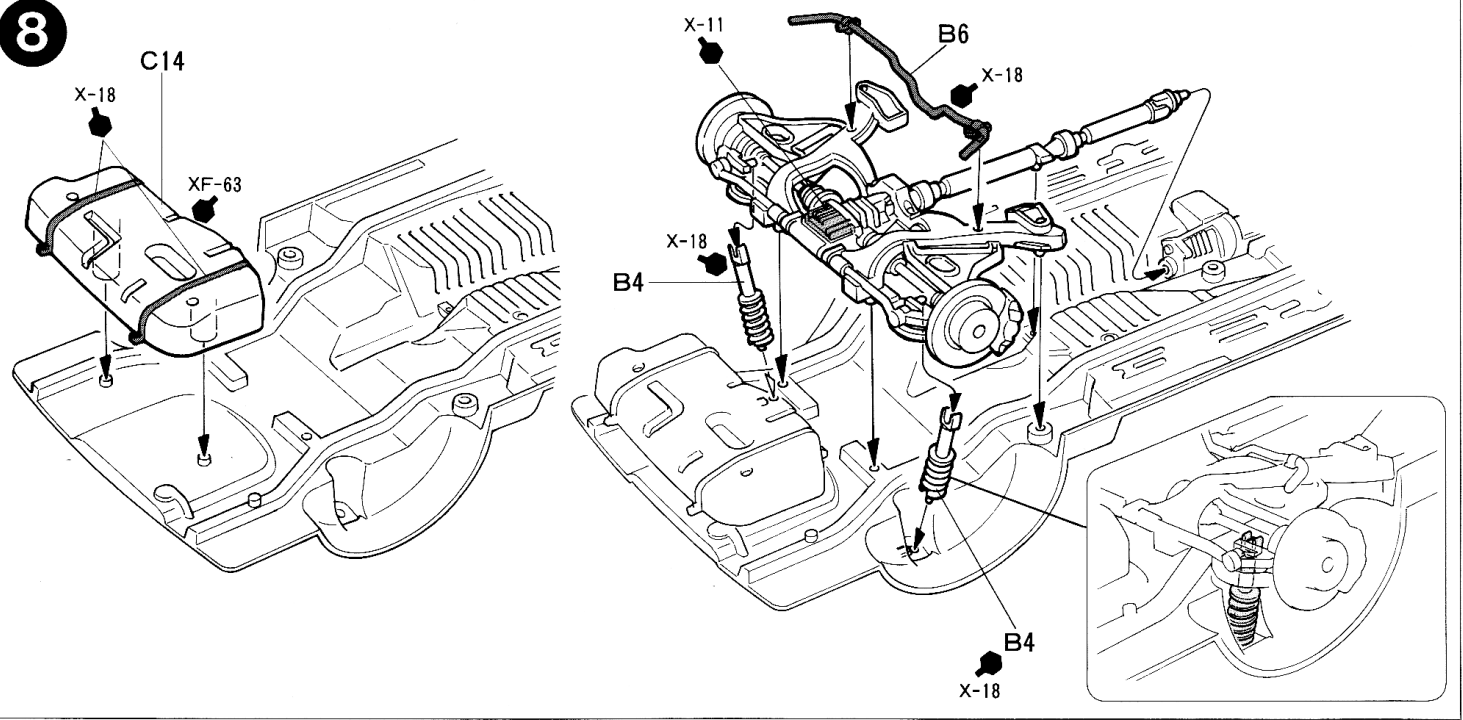

9

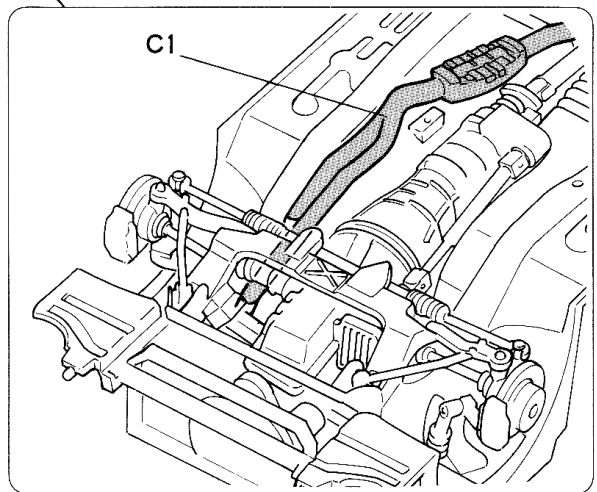
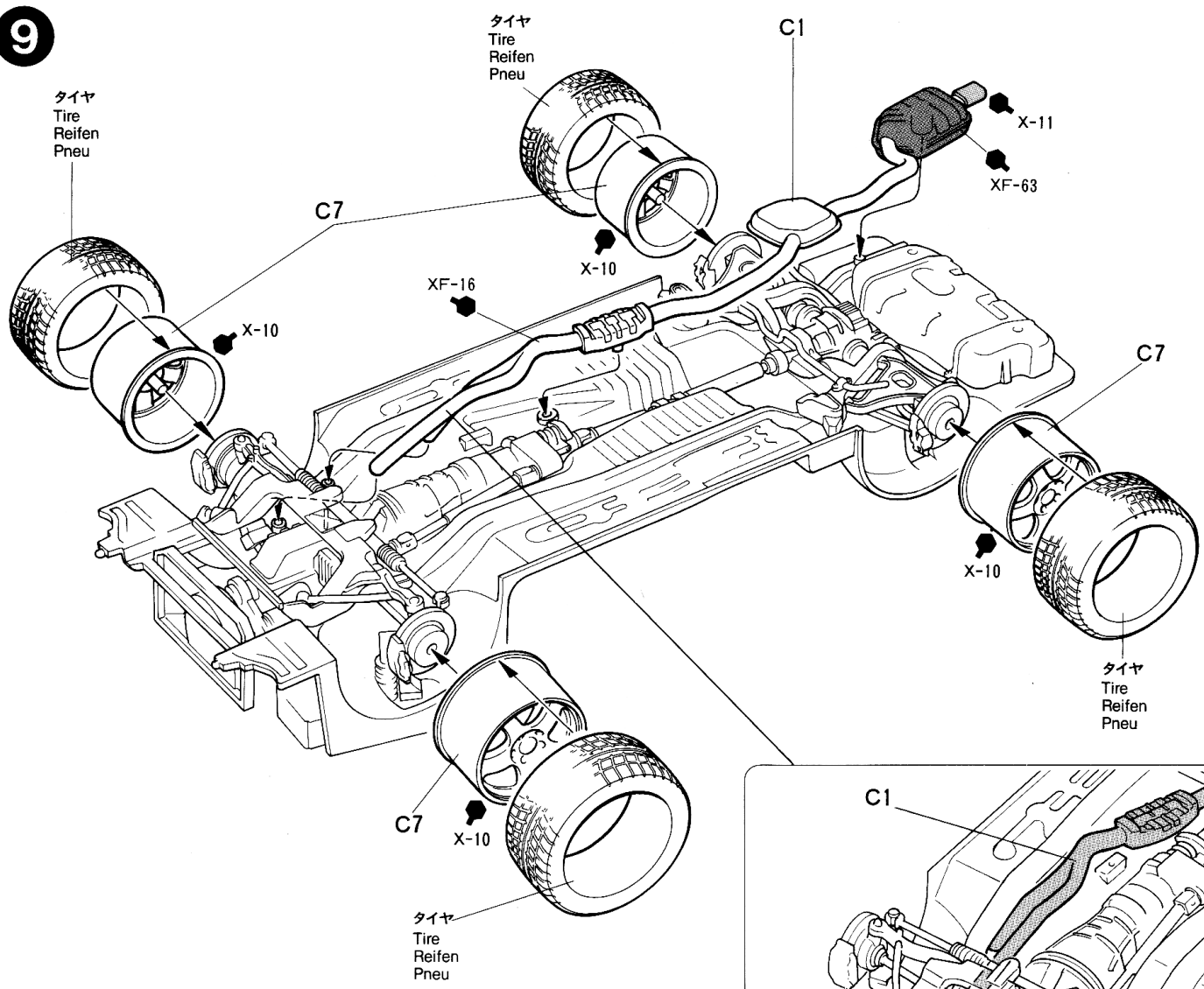

★タイヤには回転方向があります。図をよく見て取り付けます。
 ★Note tire rotation direction.
 ★Auf Pfeilrichtung achten.
 ★Noter le sens du dessin.

10

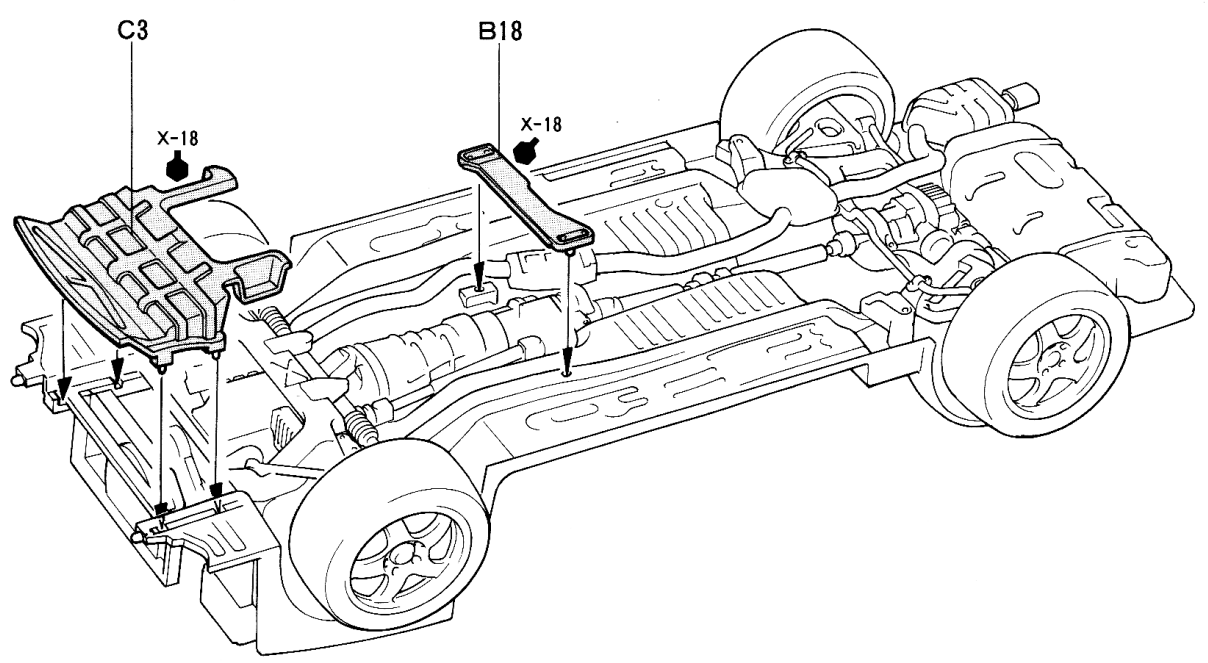

11

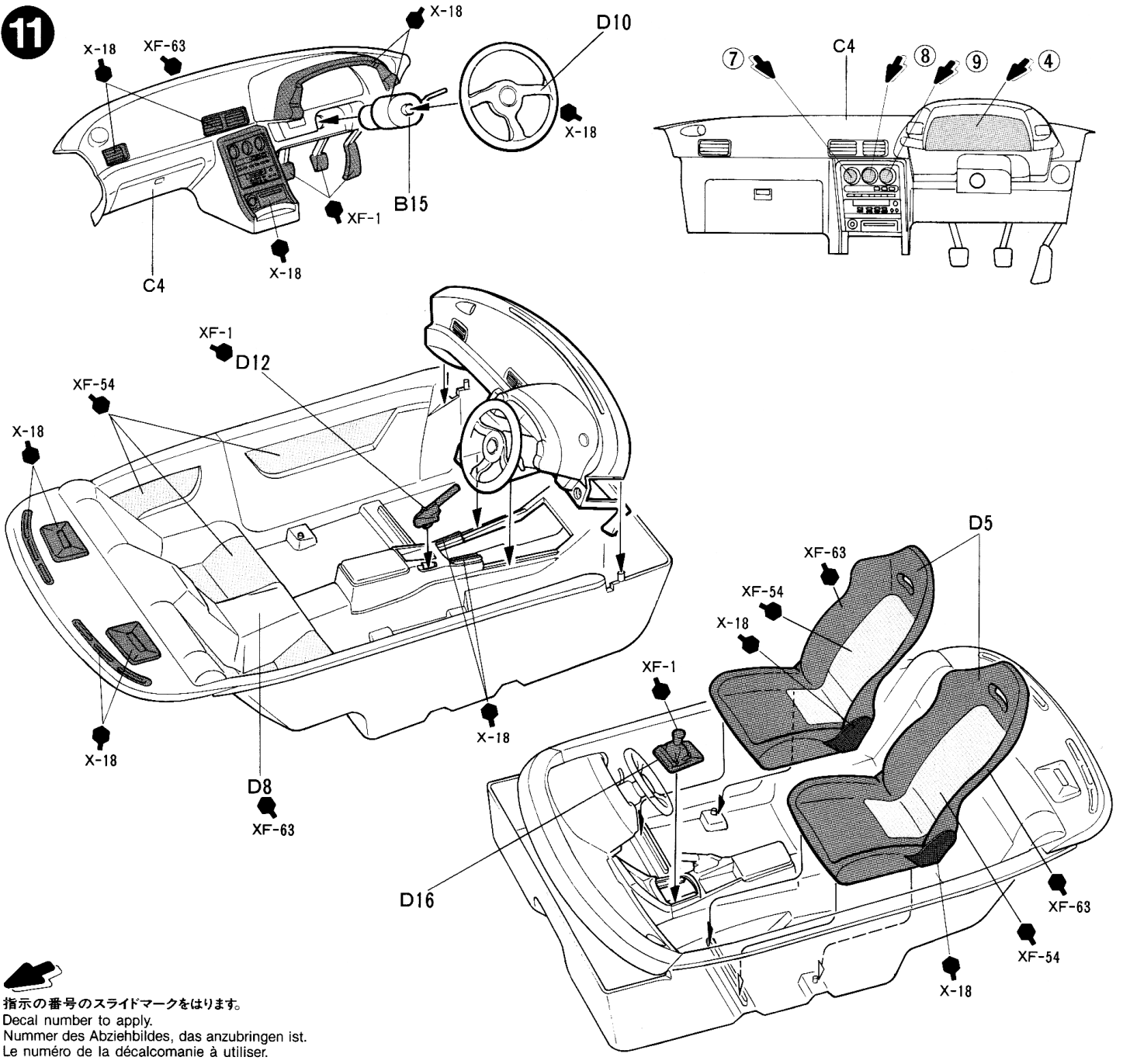

指示の番号のスライドマークをはります。
 Decal number to apply.
 Nummer des Abziehbildes, das anzubringen ist.
 Le numéro de la décalcomanie à utiliser.

12

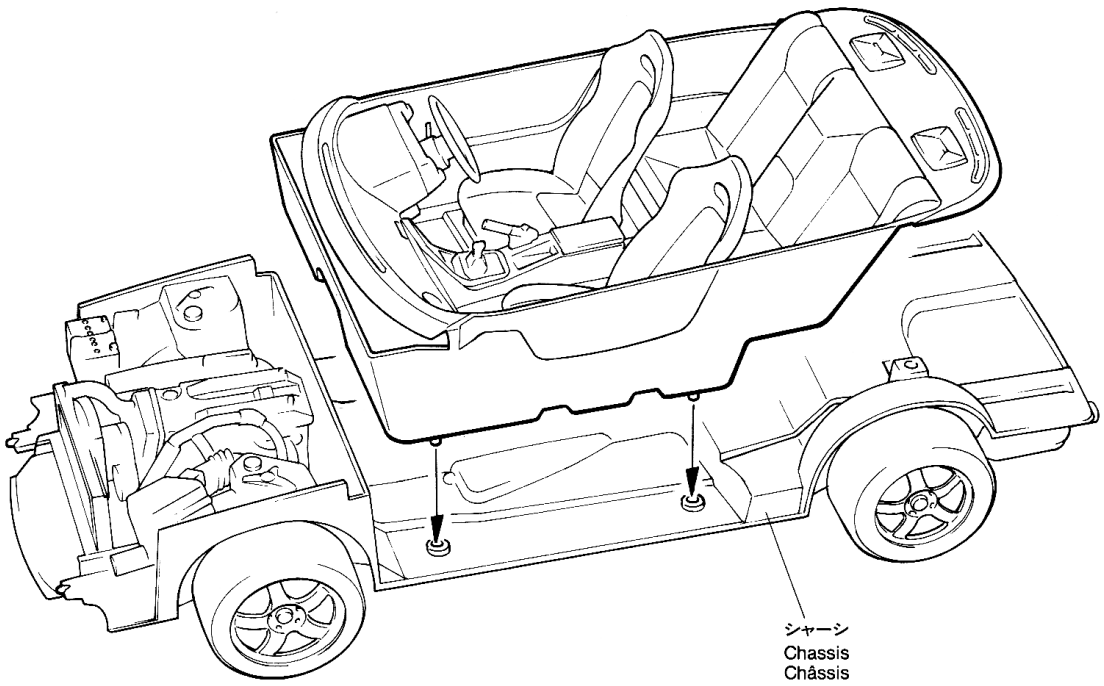

13

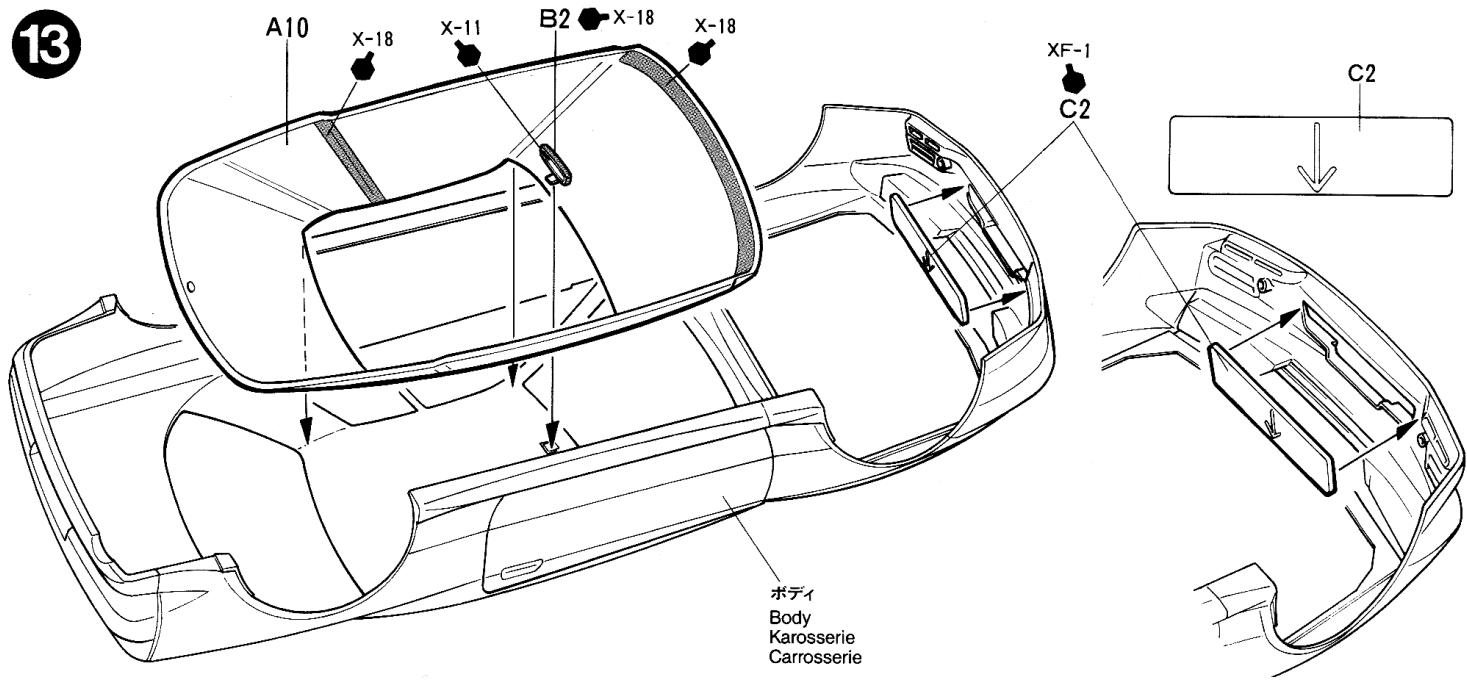

14

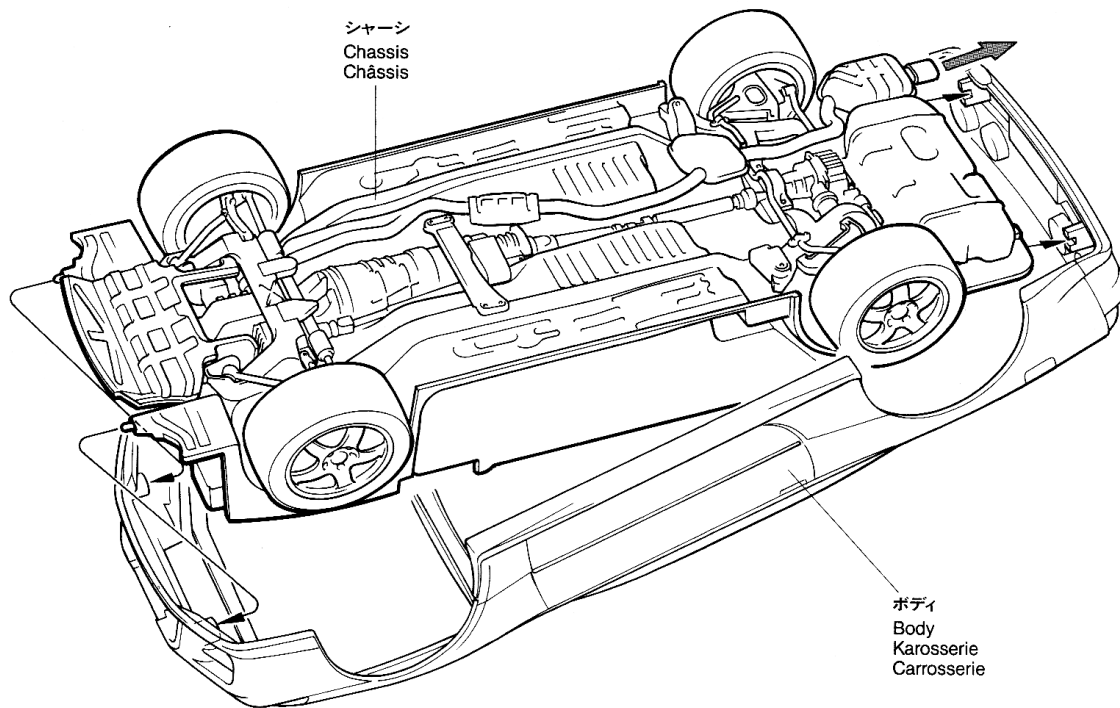

15

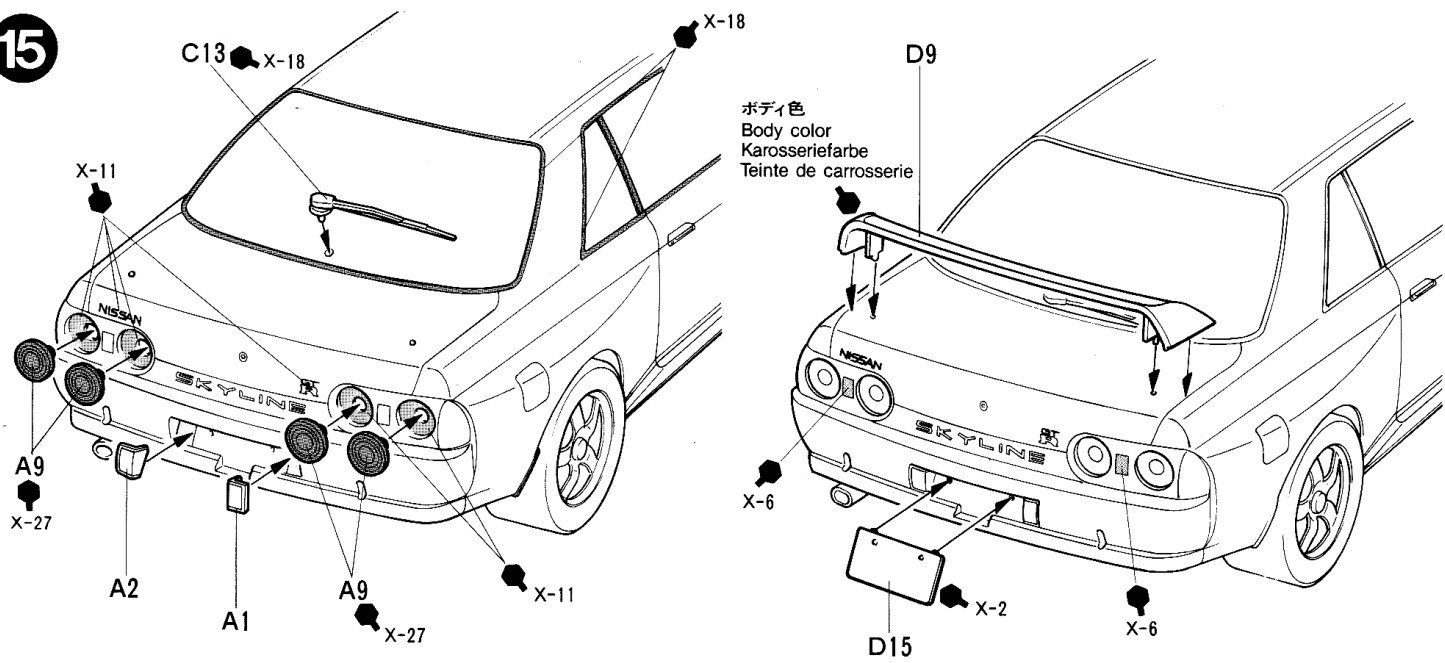

16

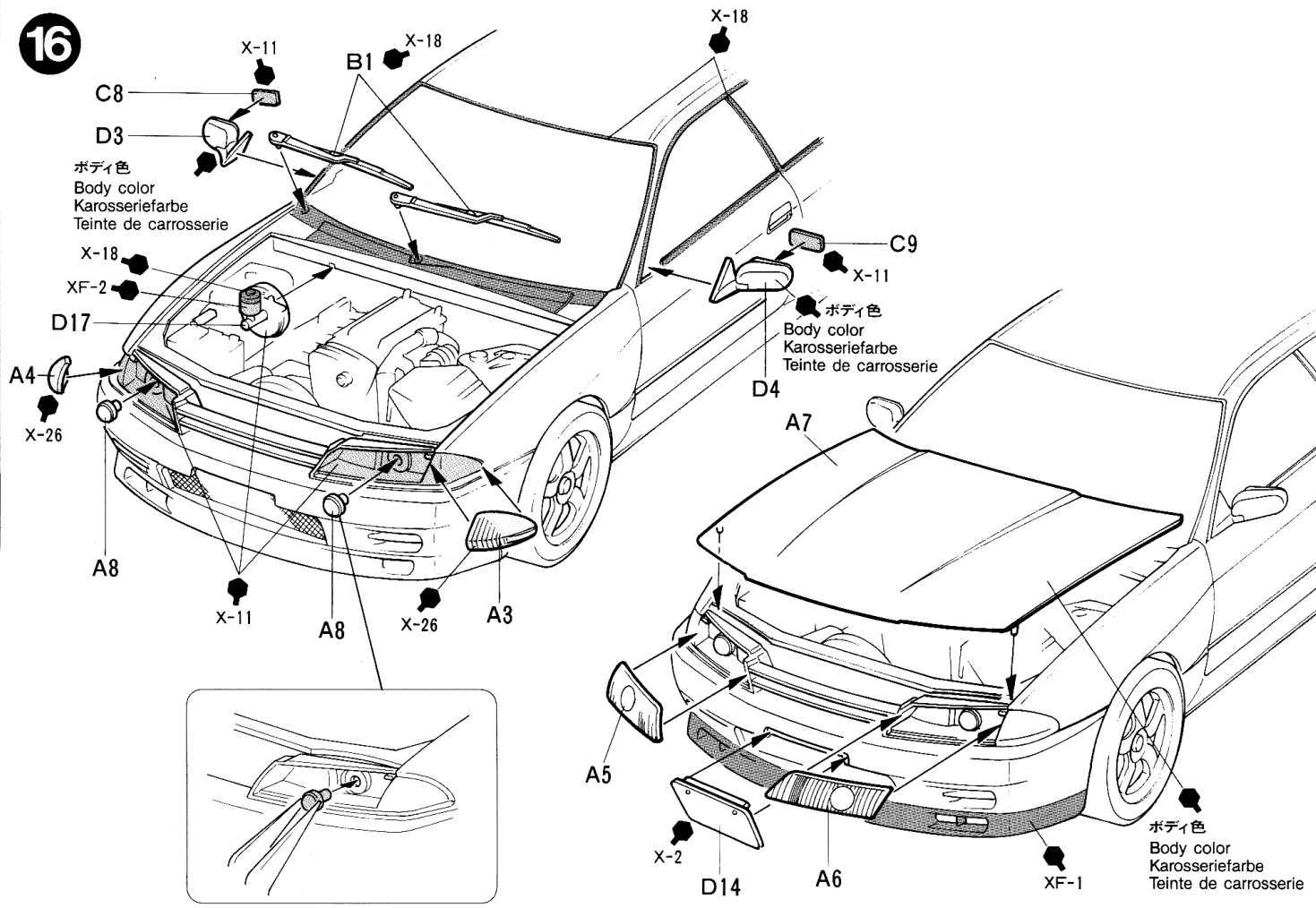

| | | | | | |
|--|-----------------|--|-----------------|--|---------------------------------|
| ボディ色 Body color Karosseriefarbe Teinte de carrosserie | | ジェットシルバーメタリック Jet Silver (metallic) | TS-17 (X-11) | レッドパールメタリック Red Pearl (metallic) | X-7:4+X-16:2+ X-27:3 (TS-39) |
| ガングレーメタリック Gun Gray (metallic) | TS-38 (X-10) | ダークブルーパール Dark Blue Pearl | X-4 | ブラックパールメタリック Black Pearl (metallic) | TS-40 (X-1) |

APPLYING DECALS

《スライドマークの貼り方》

- ①はりたいマークをハサミで切りぬきます。
- ②マークをぬるま湯に10秒ほどひたしてからタオル等の上におきます。
- ③台紙のはしを手でもち、貼る所にマークをスライドさせてモデルに移して下さい。
- ④指に少し水をつけてマークをぬらしながら、正しい位置にずらしします。
- ⑤やわらかい布でマーク内側の気泡をおし出しながら、おしつけるようにして水分をとります。

DECAL APPLICATION

1. Cut off decal from sheet.
2. Dip the decal in tepid water for about 10 sec. and place on a clean cloth.
3. Hold the backing sheet edge and slide decal onto the model.
4. Move decal into position by wetting decal with finger.
5. Press decal gently down with a soft cloth until excess water and air bubbles are gone.

ANBRINGUNG DES ABZIEHBILDES

1. Abziehbild vom Blatt ausschneiden.
2. Das Abziehbild ungefähr 10 Sek. in lauwarmes Wasser tauchen, dann auf sauberen Stoff legen.
3. Die Kante der Unterlage halten und das Abziehbild auf das Modell schieben.
4. Das Abziehbild an die richtige Stelle schieben und dabei mit dem Finger das Abziehbild

naßmachen.

5. Das Abziehbild mit weichem Stoff ganz andrücken, bis kein überflüssiges Wasser und keine Luftblasen mehr vorhanden sind.

APPLICATION DES DECALCOMANIES

1. Découpez la décalcomanie de sa feuille.
2. Plongez la décalcomanie dans de l'eau tiède pendant 10 secondes environ et poser sur un linge propre.
3. Retenez la feuille de protection par le côté et glissez la décalcomanie sur le modèle réduit.
4. Placez la décalcomanie à l'endroit voulu en la mouillant avec un de vos doigts.
5. Pressez doucement la décalcomanie avec un tissu doux jusqu'à ce que l'eau en excès et les bulles aient disparu.

下記の価格は予告なく変更となる場合がありますので御諒承下さい。

SKYLINE

NISSAN SKYLINE GT-R

1/24 ニッサン スカイライン GT-R ☆ITEM 24090

部品を紛失したり、破損なされた方は、このカードの必要部品を丸てかこみ代金を現金書留又は定額為替で田宮模型アフターサービス係までお申し込み下さい。

| | | |
|------|-------|------|
| A 部品 | | 420円 |
| B 部品 | | 570円 |
| C 部品 | | 470円 |
| D 部品 | | 470円 |
| ボディ | | 420円 |
| タイヤ袋 | | 320円 |
| マーク | | 120円 |



タミヤRCガイドブック

電動ラジオコントロールをより楽しむ方へのガイドブックです。RCの基本的な知識、競技の仕方等を詳しく解説、ご希望の方は模型店におたずね下さい。

★部品請求には下のカードが必要です。

部品請求をなさる方はあなたの住所、氏名、郵便番号（できれば電話番号）を1字ずつはっきりとお書き下さい。

《郵便振替のご利用方法》郵便局の払込用紙の通信欄に、ITEM番号、スケール、製品名、部品名、数量も必ずご記入下さい。払込人住所欄には電話番号もお書きいただき、口座番号・00810-9-1118、加入者名・田宮模型でお払い込み下さい。

For Japanese use only!

| | |
|----------|----------------------|
| 住所 | <input type="text"/> |
| 電話 () - | <input type="text"/> |
| 氏名 | <input type="text"/> |

田宮模型
静岡市恩田原3-7 422-8610
TAMIYA, INC. 3-7, ONDWARA, SHIZUOKA-CITY, JAPAN.

PAINTING

《スカイラインGT-Rの塗装》

ロードゴーイングレーサーとも呼べる高性能を誇るスカイラインGT-Rは、ハイレベルな走行性能だけでなく、室内もトップモデルにふさわしい充実装備が特長です。またボディカラーは、イメージカラーのガングレイメタリックをはじめ、ジェットシルバーメタリック、ダークブルーパール、レッドパールメタリック、ブラックパールメタリックの5色が揃っています。また内装色はどのボディカラーの場合も精悍なブラックカラーで統一されています。また、細部の塗装は組立図中に示してありますので参考にして下さい。

PAINTING THE NISSAN SKYLINE GT-R

The Nissan Skyline GT-R is offered in 5 different body colors of Gun Gray (metallic), Jet Silver (metallic), Dark Blue Pearl, Red Pearl (metallic), and Black Pearl (metallic). The interior is finished in black for all body colors. Detailed painting is called out during construction and should be done at that time. Take care when overspraying the model with clear, as it could damage the decals.

BEMALUNG DES NISSAN SKYLINE GT-R

Den Nissan Skyline GT-R gibt es in 5 verschiedenen Karosseriefarben Metall-grau (metallic), Jet silber (metallic), dunkelblau-glänzend (metallic), rot-glänzend (metallic) und schwarz-glänzend (metallic). Die Innenausstattung ist bei allen Karosseriefarben schwarz. Detailbemalung sollte während des Zusammenbaus erfolgen. Modell nur vorsichtig mit Klarlack besprühen, da der Lack die Abziehbilder beschädigen könnte.

DECORATION DE LA NISSAN SKYLINE GT-R

La Nissan Skyline GT-R est proposée en cinq teintes de carrosserie: gris foncé métallisé, argent métallisé, bleu perle foncé, rouge perle métallisé, et noir perle métallisé. Le coloris intérieur est le noir pour toutes les versions. La peinture des détails doit être réalisée lors de la construction du modèle. Vernissez le modèle avec précaution, les décalcomanies pouvant être endommagées par le vernis.

MARKINGS

