

# Panzerkampfwagen III Ausf.L

## (Sd.Kfz.141/1)

1/48 ミリタリーミニチュアシリーズ

**DIE-CAST CHASSIS**  
 ダイキャスト製シャーシ

## 1/48 ドイツⅢ号戦車L型



The German Pz.Kpfw.III, along with the IV, played an important part in the early stages of WWII as the spearhead of the Blitzkrieg assaults. However, with the opening of hostilities with Soviet KV and T-34 tanks on the Eastern Front, the weakness of the Pz.Kpfw.III was revealed and the balance of power tipped in favor of the Russians. Thus the Pz.Kpfw.III underwent constant improvement throughout its career to maintain a competitive edge. The Ausf.L version of the German main battle tank Pz.Kpfw.III was produced from July 1942, and possessed basic structure and performance specifications similar to previous versions. Armament consisted of an improved, long barreled KwK50 L/60 tank gun, which was effective against

Der Deutsche Pz.Kpfw.III spielte zusammen mit dem IVer zu Beginn des Zweiten Weltkriegs als Speerspitze der Blitzkrieg-Angriffe eine wichtige Rolle. Als sich jedoch die Feindseligkeiten auf die Russischen KV und T-34 Panzer an der Ostfront erweiterten, wurden die Schwächen des Pz.Kpfw.III aufgedeckt und das Kräftegleichgewicht kippte zu Gunsten der Russen. So erfuhr der Pz.Kpfw.III während seiner gesamten Karriere ständige Verbesserungen, um seine Kampfkraft aufrecht zu erhalten. Die Ausf.L des Deutschen Hauptkampfpanzers Pz.Kpfw.III wurde ab Juli 1942 produziert; sie hatte gleichen Grundaufbau und Leistungsdaten wie die vorherigen Versionen. Die Bewaffnung bestand aus einer langläufigen KwK50 L/60 Panzerkanone, die bis zu einer Entfernung von 600m gegen

Le char allemand Pz.Kpfw.III, ainsi que le Panzer IV, ont joué un rôle important au début de la 2<sup>ème</sup> G.M., utilisés en pointe de la Blitzkrieg. Cependant l'ouverture des hostilités sur-le front Est mit en évidence la faiblesse du Panzer III face aux KV et T-34 soviétiques et l'avantage passa du côté russe. En conséquence, le Pz.Kpfw.III fut constamment amélioré durant sa carrière. La version Ausf. L de ce char, produite à partir de juillet 1942, conservait l'architecture et les performances des variantes précédentes. Son armement consistait en un canon amélioré KwK50 L/60 à tube long efficace contre les T-34 jusqu'à une distance de 600m et deux

第二次大戦初頭、Ⅲ号戦車はドイツ軍による電撃戦の主演となりましたが、1941年6月に独ソ戦が開始されるとT34やKV-Iなど強力なソ連戦車の出現により劣勢に立たされました。ドイツ陸軍兵器局は開発中のタイガーIやパンサーの実用化を急がせると共に、支援用であったⅣ号戦車の火力強化を決定、そしてⅢ号戦車にも攻撃力と防御力の両面で改良が施されました。その中でもL型は車体が新設計となったJ型をベースとし、生産当初から長砲身60口径の5cm戦車砲KwK39を装備。この砲はコンパクトなⅢ号戦車に搭載できる火砲としては最大の貫徹力を備え、射程600m以内ならばT34に対しても有効でした。防御面も一段と強化され、砲塔前面の装甲は57mmに増強。さらに主砲防盾部と戦闘室前面には間隔を置いて20mmの増加装甲板が取り付けられました。また生産初期に砲塔側面や防盾右側のクラッペが、後には車体側面の脱出

Russian T34 tanks up to a range of 600m, plus two 7.92mm MG34 machine guns. Front armor thickness was increased to 57mm, with 20mm thick spaced armor added to the gun mantlet as well. The suspension system was strengthened to cope with some 200kg of added weight. The powerplant was a Maybach HL120TRM V-12 water cooled engine, capable of producing 300 horsepower. A total of 653 Ausf.L's were produced by the end of 1942, with many of them seeing active service on the Eastern and North African Fronts. Although it was eventually replaced by the Pz.Kpfw.IV and Panther tanks, the durable and reliable chassis of the Pz.Kpfw.III was used as the basis for self-propelled guns until the end of the war.

die Russischen T34 Panzer wirksam war, dazu zwei 7.92mm MG34 Maschinengewehre. Die Dicke der Frontpanzerung wurde auf 57mm erhöht, ferner wurde eine 20mm starke Distanz-Panzerung zusätzlich an der Kanonenummantelung angebaut. Das Aufhängungssystem wurde verstärkt, um mit etwa 200kg Zusatzgewicht fertig zu werden. Das Triebwerk war ein wassergekühlter Maybach HL120TRM V-12 Motor, der 300 PS leistete. Bis Ende 1942 wurden insgesamt 653 Ausf.L gebaut, wovon viele an der Ost- und Nordafrika-Front Dienst taten. Auch wenn man ihn nach und nach durch Pz.Kpfw.IV und Panther-Panzer ersetzte, wurde das stabile und zuverlässige Chassis des Pz.Kpfw.III bis zum Ende des Kriegs als Basis für Selbstfahr-Kanonen verwendet.

mitrailleuses MG34 de 7,92mm. L'épaisseur du blindage frontal était passée à 57mm et un blindage rapporté de 20mm était ajouté au bouclier du canon. Les suspensions étaient renforcées pour supporter environ 200kg de poids supplémentaire. Le moteur était un Maybach HL120TRM V-12 refroidi par liquide capable de fournir 300cv. Un total de 653 Ausf. L fut produit à la fin de 1942, la plupart servant en Afrique du Nord et en Russie. Après son remplacement par des Pz.Kpfw.IV et Panther, le robuste et fiable châssis du Pz.Kpfw.III continua à être employé, servant de base à des canons auto-portés jusqu'à la fin de la guerre.

ハッチがそれぞれ廃止され、防御力向上にも貢献しました。装甲強化によって重量は22.7トンとやや増加しましたが、300馬力のマイバッハHL120TRMエンジンと高機能なトーションバー式サスペンションにより、最大速度40km/hと機動性は損なわれませんでした。Ⅲ号戦車L型は1942年6月から12月までに653輛が生産され、ロシア戦線や北アフリカ戦線に投入。優れた信頼性や強化された防御力を活かして主力戦車として戦車師団の一翼を担ったのです。また新編成の独立重戦車大隊にも配備され、タイガーIの数量不足を補って奮戦しました。Ⅲ号戦車の生産はその後M型に移行しましたが、5cm砲の威力は十分とは言えなくなってきており、1943年半ば以降は主力戦車の座をⅣ号戦車やパンサーに譲りました。しかしその車台をベースとしたⅢ号突撃砲の重要性は高まる一方で、大戦終結まで生産が続けられたのです。

## RECOMMENDED TOOLS

《用意する工具》  
 Tools recommended  
 Benötigtes Werkzeug  
 Outillage nécessaire

接着剤 (プラスチック用)  
 Cement  
 Kleber  
 Colle



ニッパー  
 Side cutters  
 Seitenschneider  
 Pince coupante

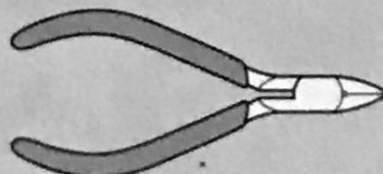

瞬間接着剤  
 Instant cement  
 Sekundenkleber  
 Colle rapide



ナイフ / Modeling knife  
 Modelliermesser  
 Couteau de modeliste



+ドライバー M / + Screw driver (medium)  
 + Schraubenzieher (mittel)  
 Tournevis + (moyen)

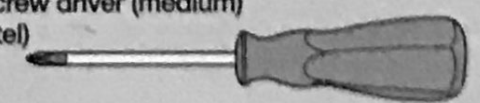

ピンセット / Tweezers  
 Pinzette / Précelles



# READ BEFORE ASSEMBLY

**注意** ●このキットは組み立てモデルです。作る前に必ず説明書を最後までお読みください。また小学生などの低年齢の方が組み立てる時は、保護者の方もお読みください。また接着剤や塗料は、必ずプラスチック用をお使いください。(別売)●工具の使用には十分注意してください。特にナイフ、ニッパーなどの刃物によるケガや事故に注意してください。●接着剤や塗料は使用する前にそれぞれの注意書きをよく読み、指示に従って正しく使用し、使用する時は換気に十分注意してください。●小さなお子様のいる所での工作はやめてください。小さな部品の飲み込みや、ビニール袋をかぶっての窒息などの危険な状況が考えられます。

**CAUTION** ●Read carefully and fully understand the instructions before commencing assembly. A supervising adult should also read the instructions if a child assembles the model. ●When assembling this kit, tools including knives are used. Extra care should be taken to avoid personal injury. ●Read and follow the instructions supplied with paint and/or cement, if used (not included in kit). Use plastic cement and paints only. ●Keep out of reach of small children. Children must not be allowed to suck any part, or pull vinyl bag over their heads.

**VORSICHT** ●Bevor Sie mit dem Zusammenbau beginnen, sollten Sie alle Anweisungen gelesen und verstanden haben. Fall sein Kind das Modell zusammenbaut, sollte ein beaufsichtigender Erwachsener die Bauanleitung ebenfalls gelesen haben. ●Beim Zusammenbau dieses Bausatzes werden Werkzeuge einschließlich Messer verwendet. Zur Vermeidung von Verletzungen ist besondere Vorsicht angebracht. ●Wenn Sie Farben und/oder Kleber verwenden (nicht im Bausatz enthalten), beachten und befolgen Sie die dort beiliegenden Anweisungen. Nur Klebstoff und Farben für Plastik verwenden. ●Bausatz von kleinen Kindern fernhalten. Verhüten Sie, daß Kinder irgendwelche Bauteile in den Mund nehmen oder Plastiktüten über den Kopf ziehen.

**PRECAUTIONS** ●Bien lire et assimiler les instructions avant de commencer l'assemblage. La construction du modèle par un enfant doit s'effectuer sous la surveillance d'un adulte. ●L'assemblage de ce kit requiert de l'outillage, en particulier des couteaux de modélisme. Manier les outils avec précaution pour éviter toute blessure. ●Lire et suivre les instructions d'utilisation des peintures et ou de la colle, si utilisées (non incluses dans le kit). Utiliser uniquement une colle et des peintures spéciales pour le polystyrène. ●Garder hors de portée des enfants en bas âge. Ne pas laisser les enfants mettre en bouche ou sucer les pièces, ou passer un sachet vinyl sur la tête.

## PAINTS REQUIRED

● 塗装指示のマークです。タミヤカラーのカラーナンバーで指示しました。

This mark denotes numbers for Tamiya Paint colors.

TS-2 ●ダークグリーン / Dark green / Dunkelgrün / (XF-61) Vert foncé

TS-3 ●ダークイエロー / Dark yellow / Dunkelgelb / (XF-60) Jaune foncé

TS-4 ●ジャーマングレイ / German grey / Deutsches Grau / (XF-63) Gris / Gris Panzer

X-10 ●ガンメタル / Gun metal / Metall-Grau / Gris acier

XF-1 ●フラットブラック / Flat black / Matt Schwarz / Noir mat

XF-56 ●メタリックグレイ / Metallic grey / Grau-Metallic / Gris métallisé

XF-64 ●レッドブラウン / Red brown / Rotbraun / Rouge brun

## ASSEMBLY



- 組立説明図の中で塗装指示のない部品は車体色で塗装します。
- When no color is specified, paint parts with hull color.
- Wenn keine Farbe angegeben ist, Teile mit Rumpf-Farbe bemalen.
- Lorsqu'aucune teinte n'est spécifiée, peindre les pièces dans la couleur de la caisse.

### 《瞬間接着剤について》

- ★通常は塗装する前に使用します。その際、接着面の油分を十分に取ってください。塗装後に接着したい場合は接着面の塗料を落としてから使用します。この時、塗料が残っていると接着力が極端に低下するので注意しましょう。
- ★接着剤をつけすぎると接着力が落ちるだけでなく、白化しやすくなるので注意してください。
- ★劣化した接着剤は使用しないでください。不要な部品で試してから使用してください。
- ★使用する際は瞬間接着剤の取扱説明をよく読んでからご使用ください。

### Instant cement

- ★Remove any paint or oil from cementing surface

### before affixing parts.

- ★Use only a small amount of cement. Too much cement will make joints turn white and lose adhesion.
- ★Do not use old cement. Test cement first with unnecessary parts such as sprues before use.
- ★Carefully read instructions on use before cementing.

### Sekundenkleber

- ★Entfernen Sie alle Farbe und Ölflecke von der Kleboberfläche bevor sie Teile ankleben.
- ★Verwenden Sie nur geringe Mengen Klebstoff. Bei zuviel Klebstoff kann sich die Verbindung verschieben und die Haftkraft verloren gehen.
- ★Verwenden Sie keinen alten Klebstoff. Testen

Sie den Kleber vor der Anwendung zuerst mit nicht benötigten Teilen etwa vom Spritzling.

★Vor dem Kleben die Gebrauchsanleitung sorgfältig lesen.

★Enlever les traces de peinture ou de graisse des surfaces de contact avant de coller les pièces.

★Lire soigneusement les instructions avant de coller.

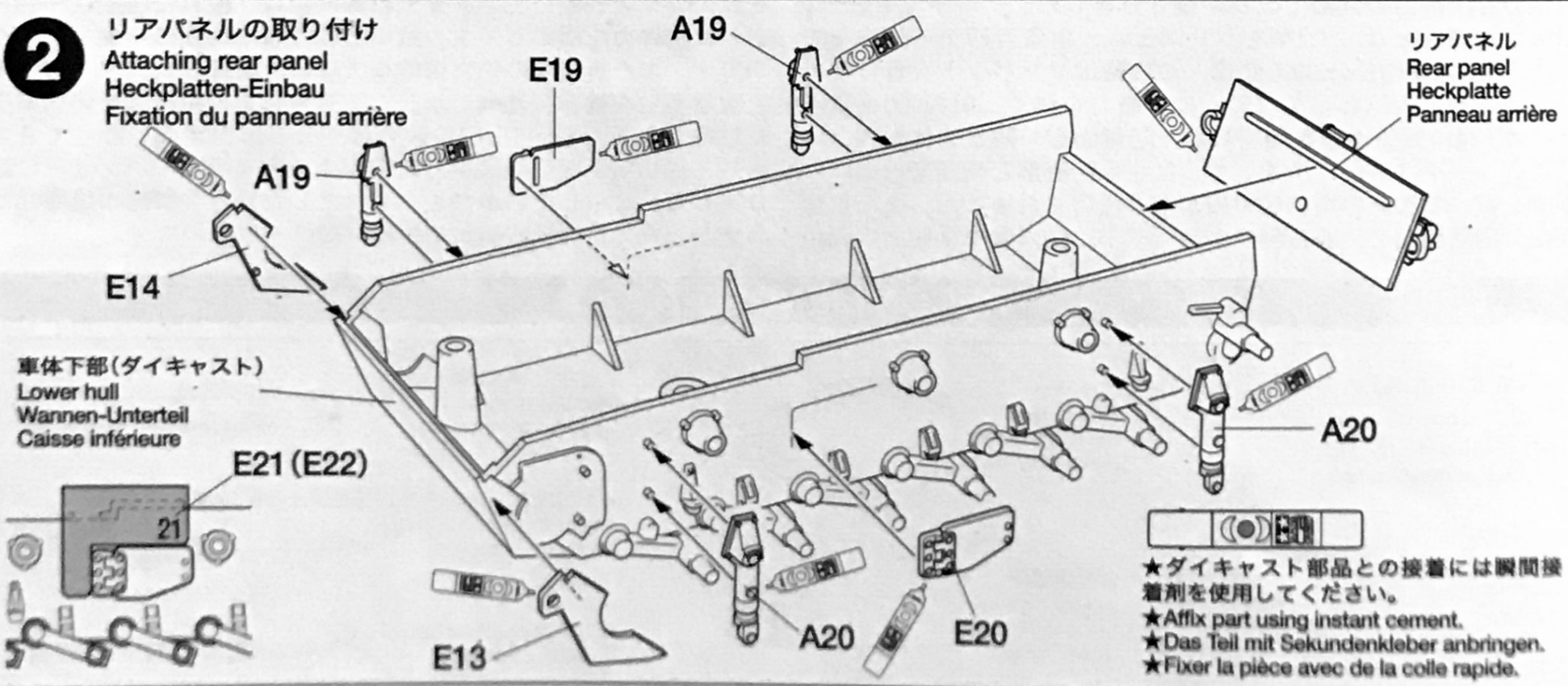
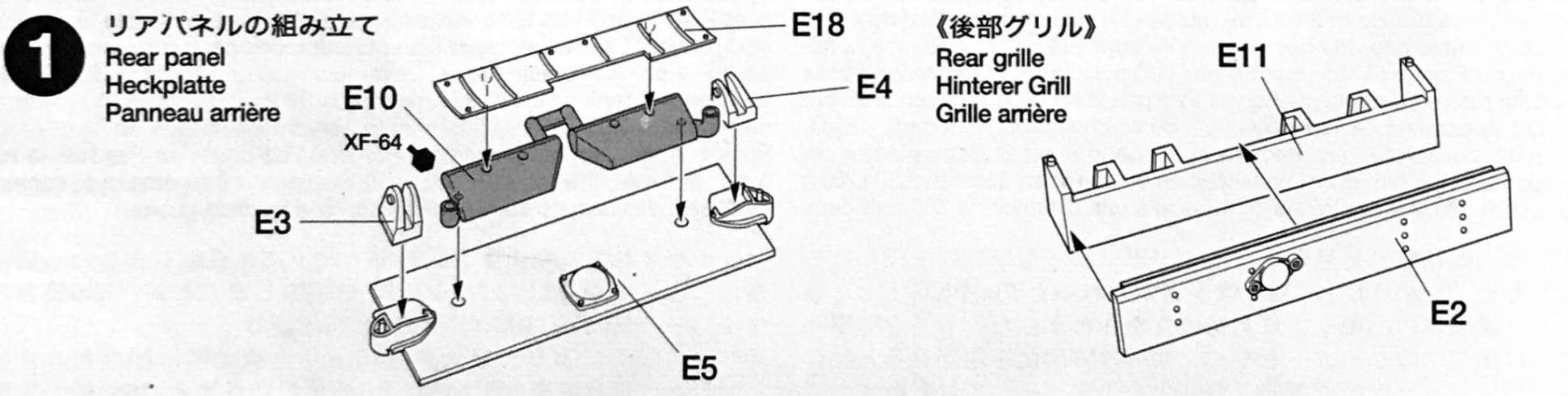

### 3 リターンローラーの取り付け

Attaching return rollers  
Einbau der Rücklaufrollen  
Fixation des galets de retour

リターンローラー  
Return roller  
Rücklaufrolle  
Galet de retour

A18

ポリキャップ(大)  
Poly cap (large)  
Kunststoff-Nabe (groß)  
Bague nylon (grande)

《リターンローラー》  
Return roller  
Rücklaufrolle  
Galet de retour

XF-1

A21

★6個作ります。  
★Make 6.  
★6 Satz anfertigen.  
★Faire 6 jeux.

ポリキャップ(大)  
Poly cap (large)  
Kunststoff-Nabe (groß)  
Bague nylon (grande)

A18

リターンローラー  
Return roller  
Rücklaufrolle  
Galet de retour

このマークの部品は接着しません。  
Do not cement.  
Nicht kleben.  
Ne pas coller.

### 4 転輪の組み立て

Wheels  
Räder  
Roues

★12個作ります。  
★Make 12.  
★12 Satz anfertigen.  
★Faire 12 jeux.

《ロードホイール》  
Road wheel  
Laufrad  
Roue de route

A10

A3

XF-1

《アイドラーホイール》  
Idler wheel  
Spannrad  
Poulie-guide

P4

P3

★2個作ります。  
★Make 2.  
★2 Satz anfertigen.  
★Faire 2 jeux.

《ドライブsproケット》  
Drive sprocket  
Kettentreibrad  
Barbotin

A5

★2個作ります。  
★Make 2.  
★2 Satz anfertigen.  
★Faire 2 jeux.

A4

### 5 転輪の取り付け

Attaching wheels  
Einbau der Räder  
Fixation des roues

ロードホイール  
Road wheel  
Laufrad  
Roue de route

アイドラーホイール  
Idler wheel  
Spannrad  
Poulie-guide

ドライブsproケット  
Drive sprocket  
Kettentreibrad  
Barbotin

ロードホイール  
Road wheel  
Laufrad  
Roue de route

ロードホイール  
Road wheel  
Laufrad  
Roue de route

### 6 左側キャタピラの取り付け

Attaching tracks (left)  
Einbau der Ketten (links)  
Installation de la chenille (gauche)

★始めにA11をリターンローラーに合わせ、その後順にキャタピラを接着剤で連結していきます。最後まで連結したら形を整え、流し込み接着剤でホイールと接着します。キャタピラには向きと連結順序があるので、説明書の部品番号をよく見て連結してください。  
★First place A11, then connect tracks as shown. After track is joined together, arrange shape and affix using Tamiya Extra Thin Cement. Note track direction and order.  
★Zuerst A11 platzieren, dann die Ketten-teile wie abgebildet verbinden. Nachdem die Kette zusammengesteckt ist, deren Anordnung ausrichten und sie mit Tamiya Extra Dünnem Kleber befestigen. Ketten-richtung und Reihenfolge beachten.  
★Positionner A11 en premier puis connecter les sections de chenille comme montré. Une fois la chenille bien en place, la fixer avec de la Colle Extra-Fluide Tamiya. Noter le sens de la chenille et l'ordre d'assemblage.

XF-56

A24

A13

XF-56

A11

XF-56

A12 (x4)

XF-56

A17

XF-56

A25

XF-56

A22

XF-56

### 7 右側キャタピラの取り付け Attaching tracks (right) Einbau der Ketten (rechts) Installation de la chenille (droite)

★右側も左側と同様に連結していきますが、キャタピラの向きと連結順序が左側と違うので注意しながら部品番号をよく見て連結してください。  
 ★Attach right side tracks as per the same way as left side. Track direction and connecting order is different than left side.  
 ★Die Ketten auf der rechten Seite auf gleiche Weise wie links anbringen. Die Kettenrichtung und die Reihenfolge des Zusammensteckens sind anders als auf der linken Seite.  
 ★Fixer la chenille droite de la même façon que la gauche. Le sens de la chenille et l'ordre d'assemblage sont différents de ceux du côté gauche.

### 8 車体上部の組み立て Upper hull assembly Zusammenbau des Wannenoberteils Assemblage de la caisse supérieure

★切り取ります。  
 ★Remove.  
 ★Entfernen.  
 ★Enlever.

### 9 車体上部の取り付け Attaching upper hull Einbau des Wannen-Oberteils Fixation de la caisse supérieure

2mmビス  
 Screw  
 Schraube  
 Vis

2mmビス  
 Screw  
 Schraube  
 Vis

後部グリル  
 Rear grille  
 Hinterer Grill  
 Grille arrière

10

車体部品の組み立て  
Hull parts assembly  
Zusammenbau der Wannen-Einzelteile  
Fixation des pièces de la caisse supérieure

《車体前面スベードアーマー》  
Front spaced armor  
Vordere Distanz-Panzerung  
Blindage frontal rapporté

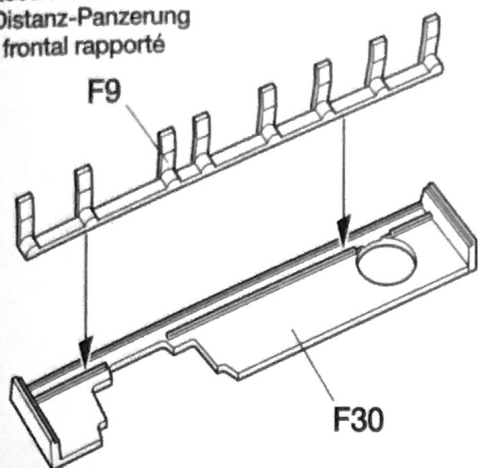

《予備転輪》  
Headlight  
Scheinwerfer  
Phare

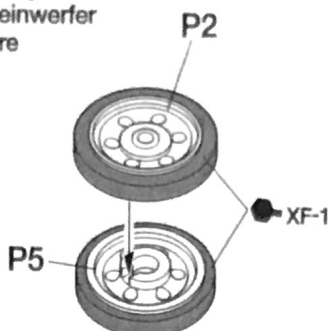

★2個作ります。  
★Make 2.  
★2 Satz anfertigen.  
★Faire 2 jeux.

《前照灯》  
Headlight  
Scheinwerfer  
Phare

★2個作ります。  
★Make 2.  
★2 Satz anfertigen.  
★Faire 2 jeux.

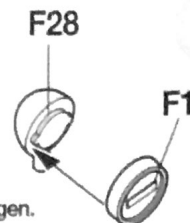

《ジャッキ》  
Jack  
Wagenheber  
Cric

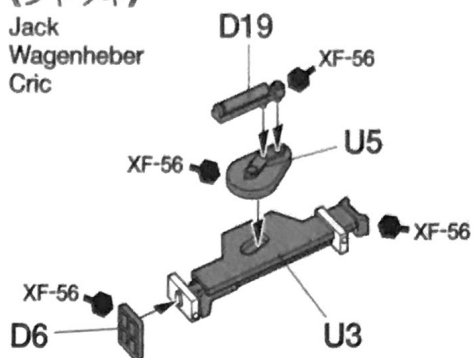

11

車体部品の取り付け1  
Attaching hull parts 1  
Befestigen der oberen Rumpfteile 1  
Fixation des pièces de caisse 1

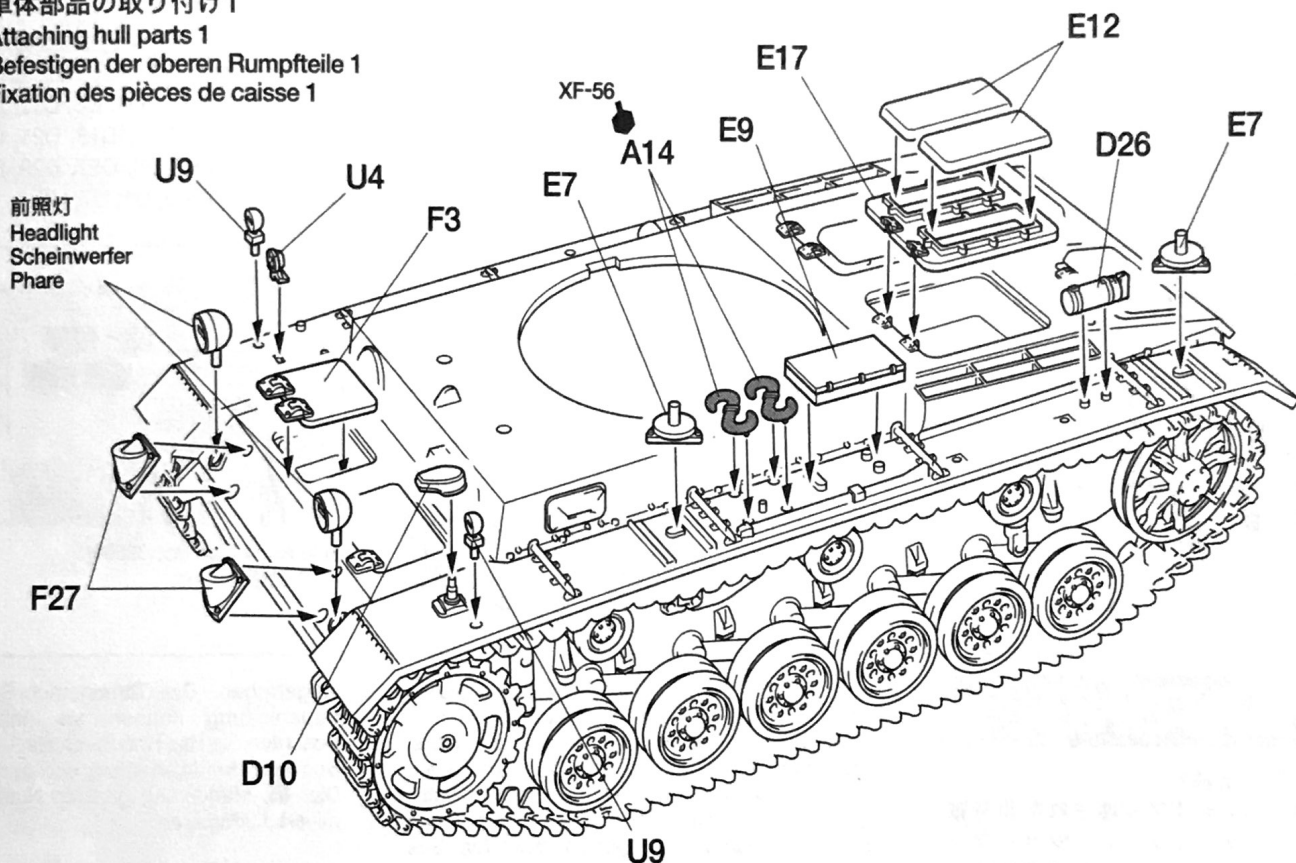

12

車体部品の取り付け2  
Attaching hull parts 2  
Befestigen der oberen Rumpfteile 2  
Fixation des pièces de caisse 2

車体前面スベードアーマー  
Front spaced armor  
Vordere Distanz-Panzerung  
Blindage frontal rapporté

予備転輪  
Headlight  
Scheinwerfer  
Phare

ジャッキ  
Jack  
Wagenheber  
Cric

予備転輪  
Headlight  
Scheinwerfer  
Phare

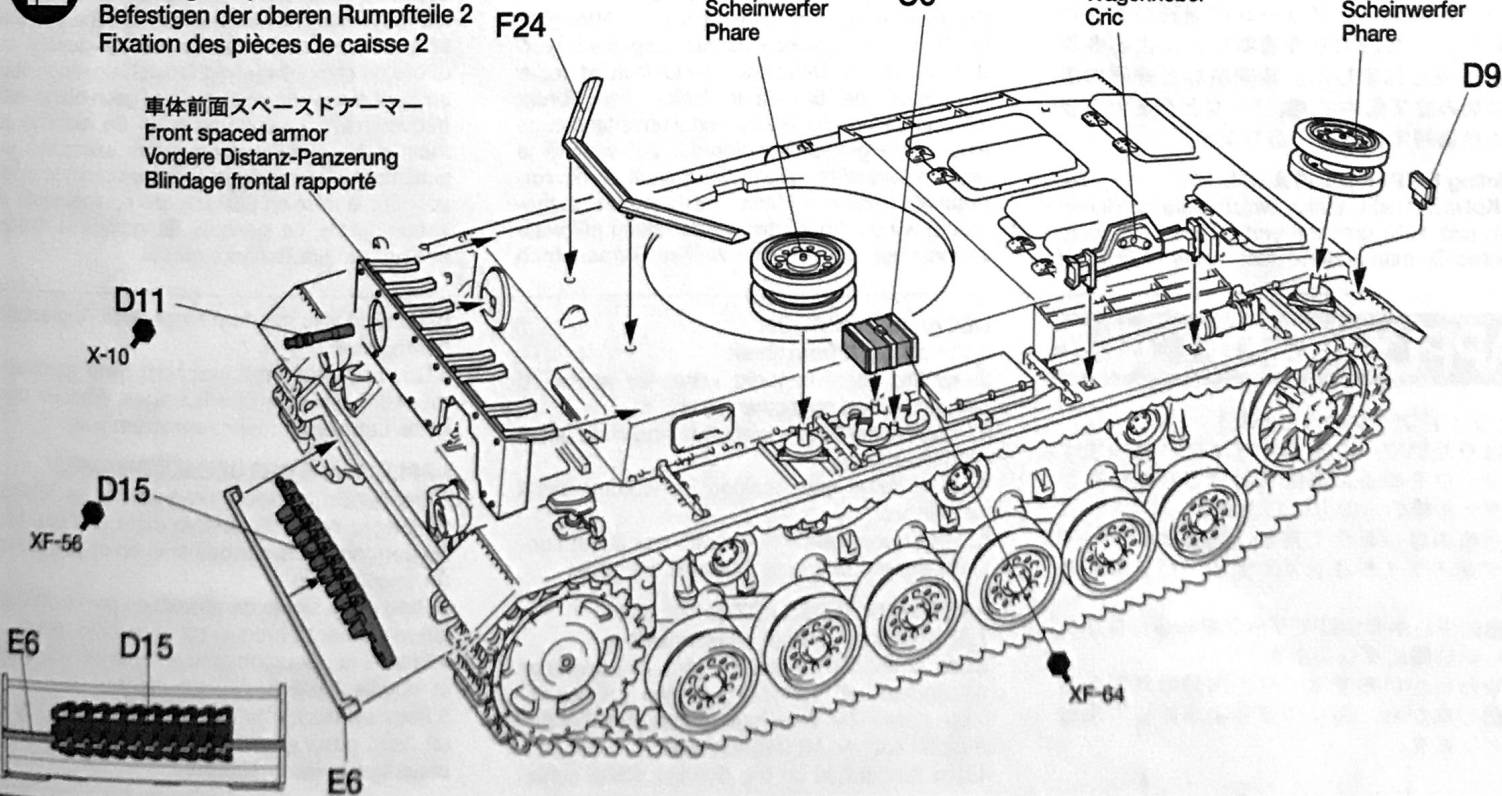

13

車体部品の取り付け3  
Attaching hull parts 3  
Befestigen der oberen Rumpfteile 3  
Fixation des pièces de caisse 3

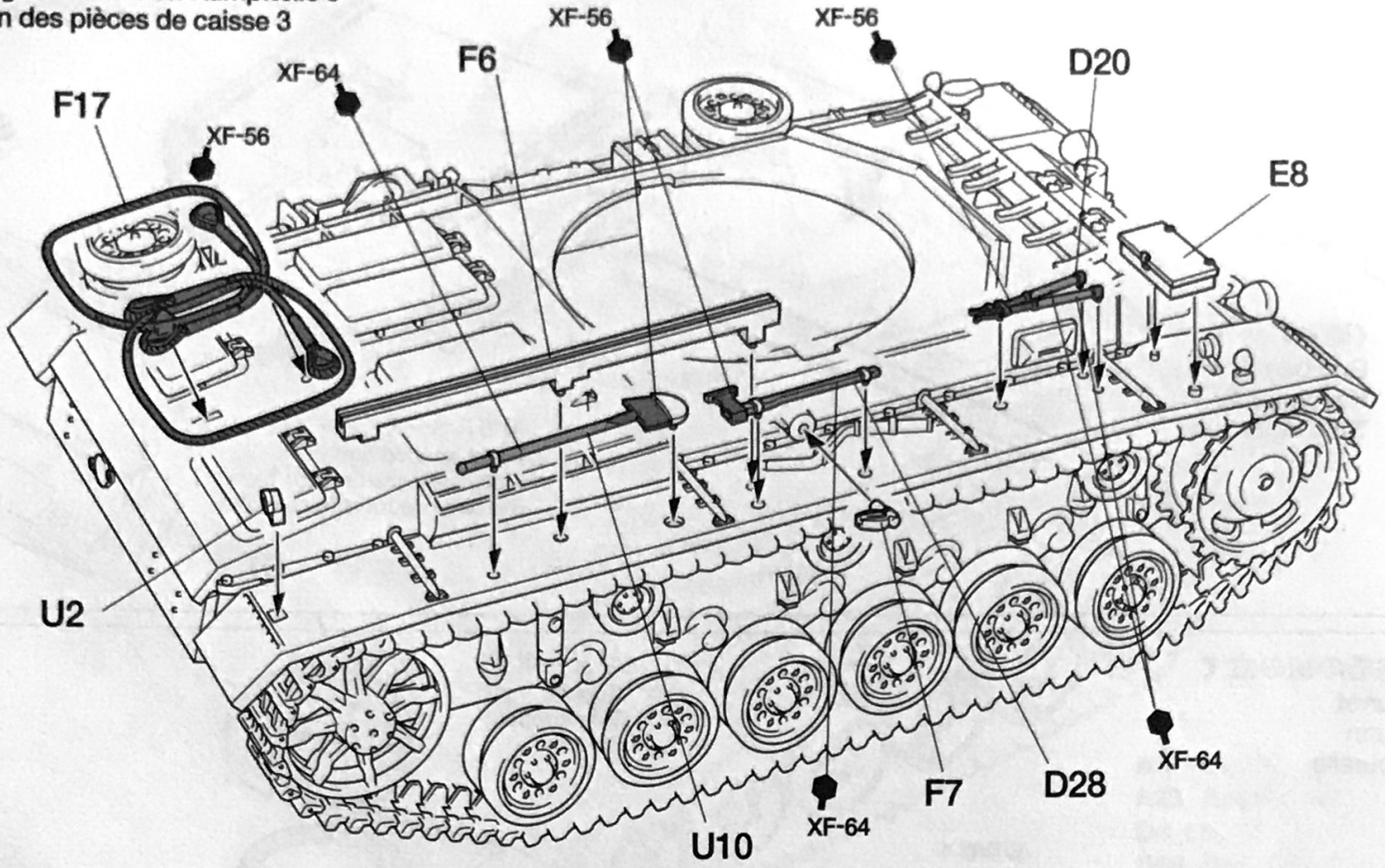

14

キューポラの組み立て  
Cupola assembly  
Zusammenbau der Turmkuppel  
Assemblage de la coupole

《ゲベックカステン》  
Storage box  
Gepäckkasten  
Caisson de rangement

《キューポラ》  
Cupola  
Turmkuppel  
Coupole

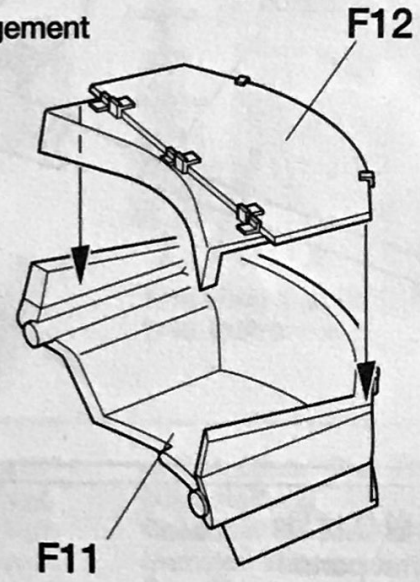
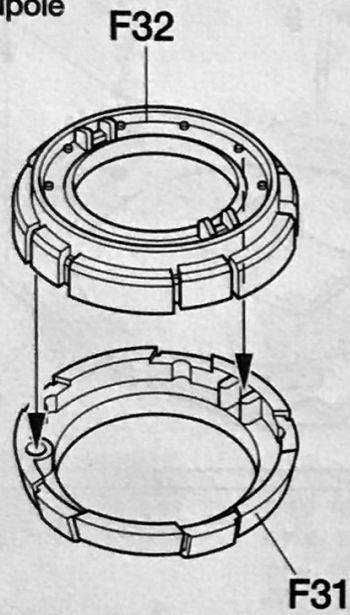

15

防盾の組み立て  
Gun mantlet assembly  
Assemblage du bouclier de canon

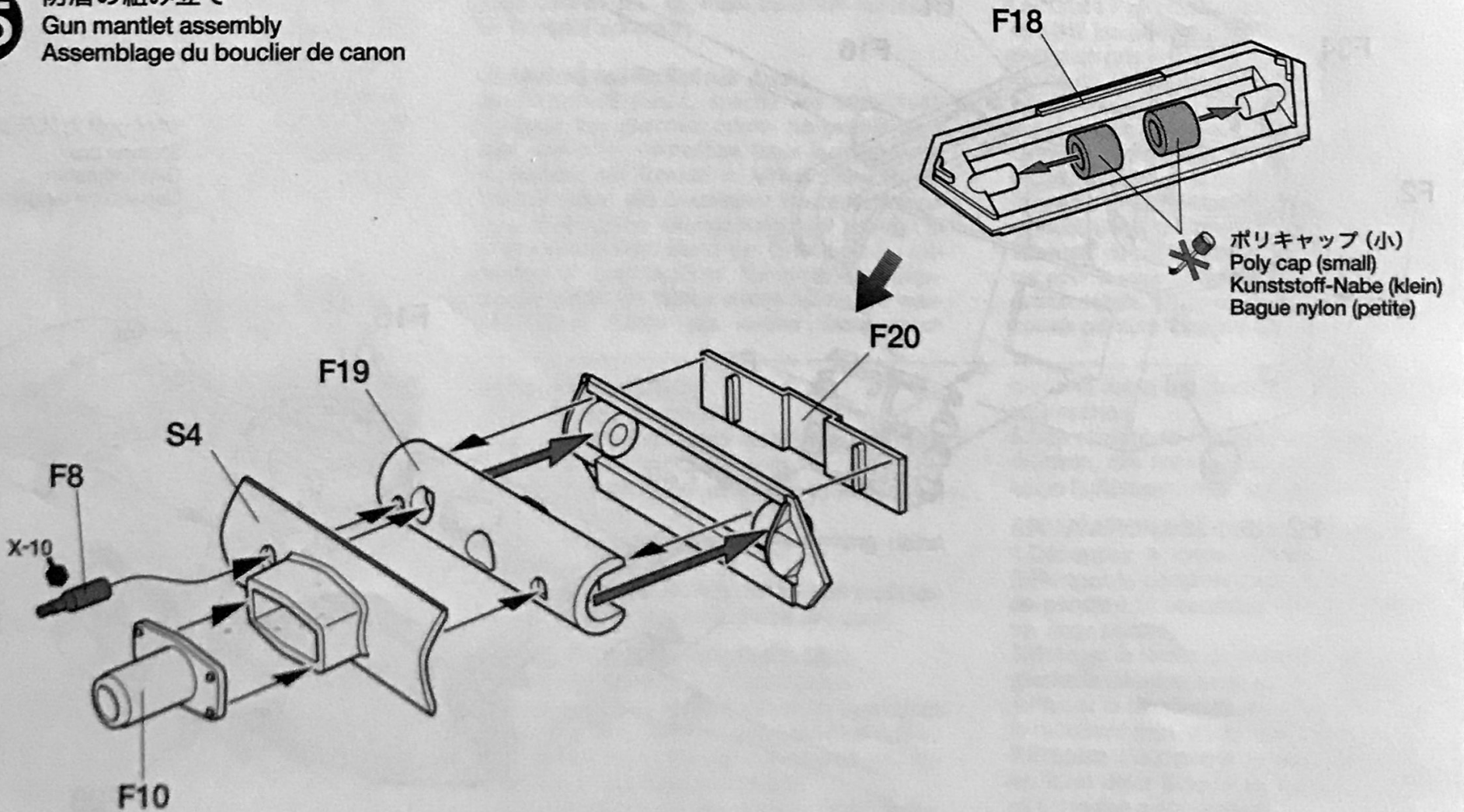

**16** 砲身の組み立て  
 Gun barrel assembly  
 Zusammenbau des Kanonenrohrs  
 Assemblage du tube du canon

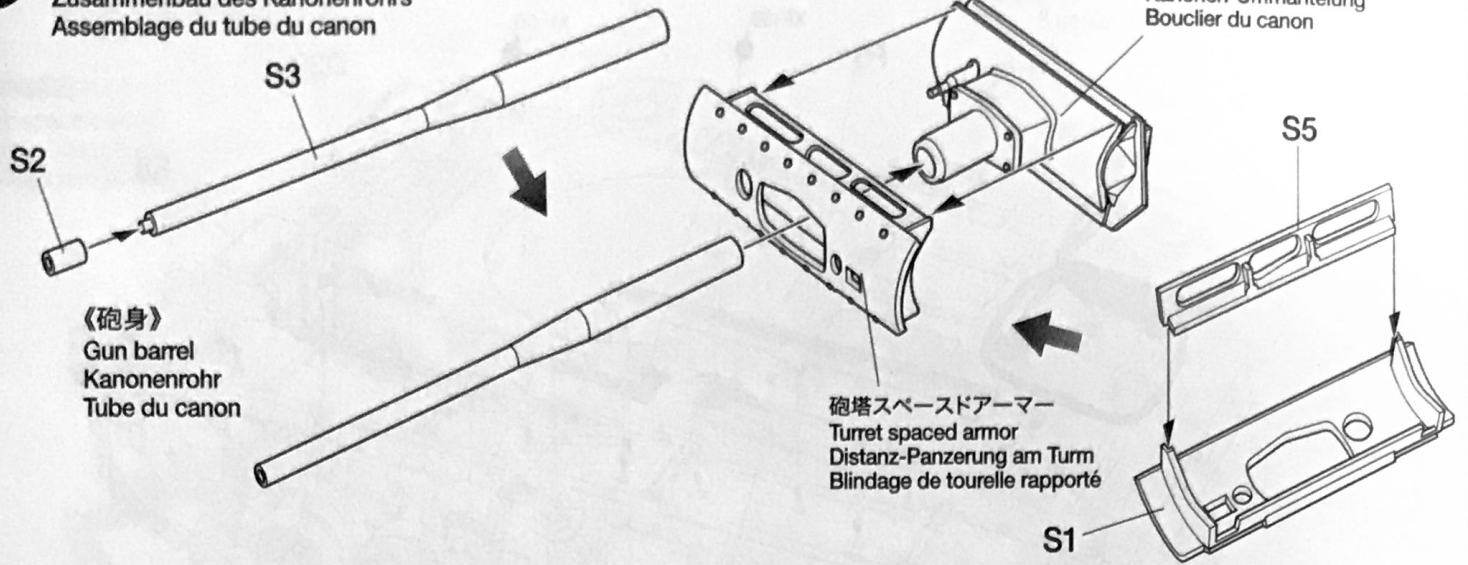

**17** 砲塔の組み立て  
 Turret  
 Turm  
 Tourelle

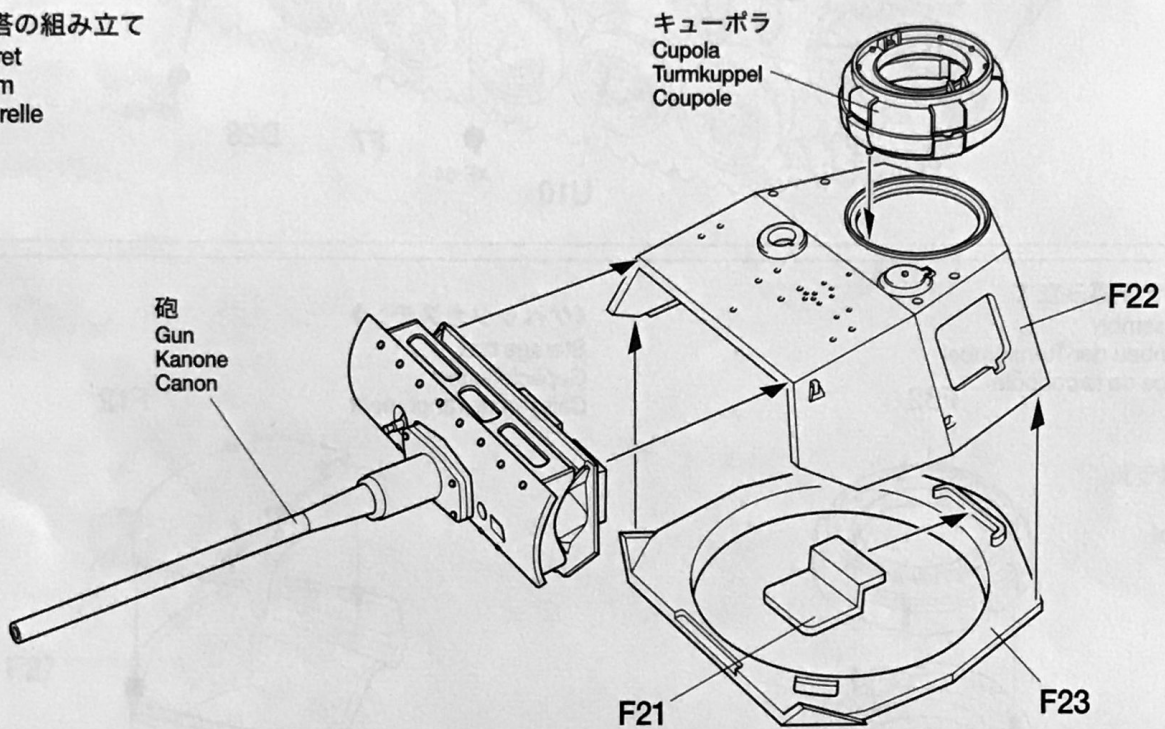

**18** 砲塔部品の取り付け  
 Attaching turret parts  
 Anbringung der Turm-Teile  
 Fixation des équipements de la tourelle

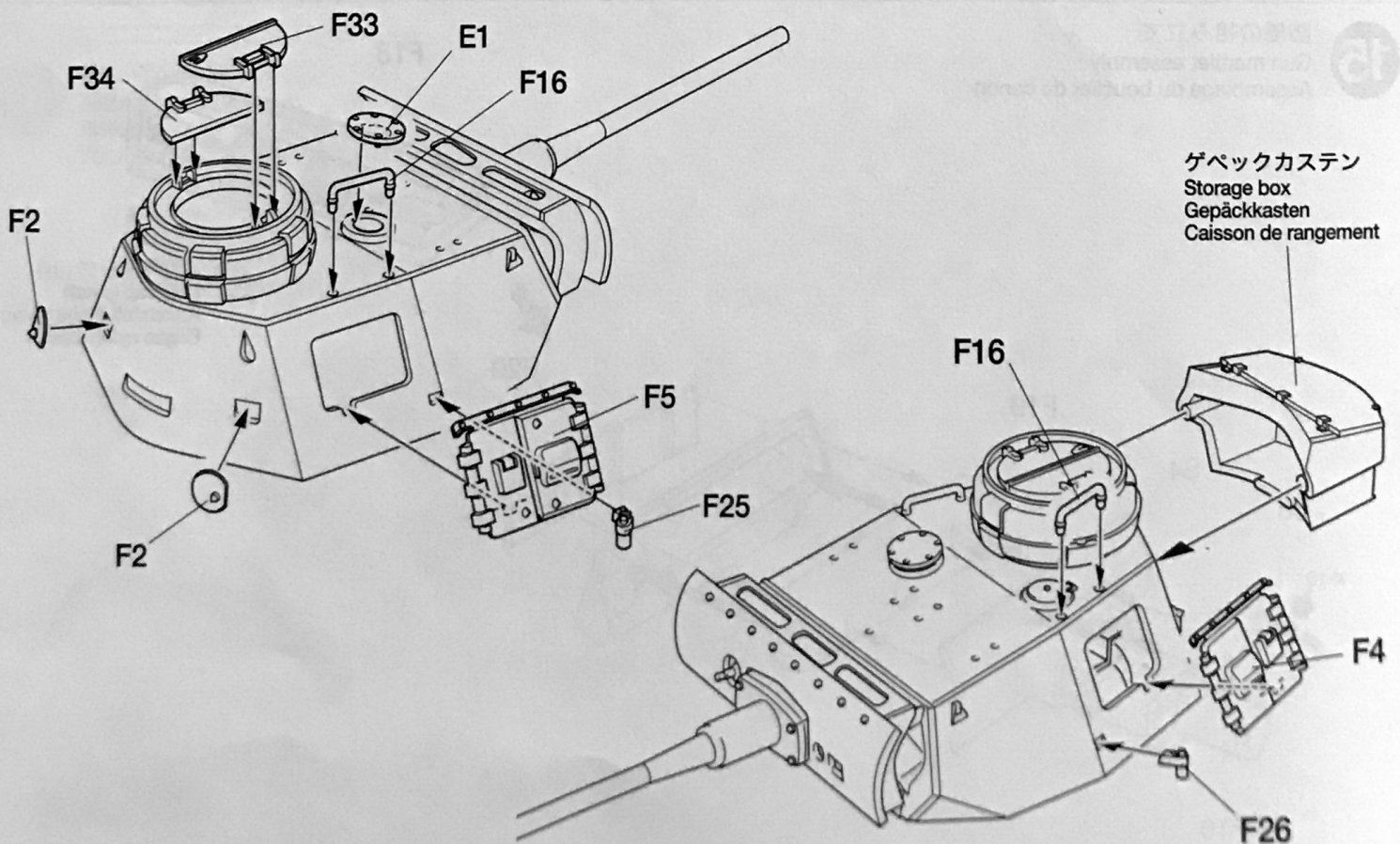

19

砲塔の取り付け  
Attaching turret  
Turm-Einbau  
Fixation de la tourelle

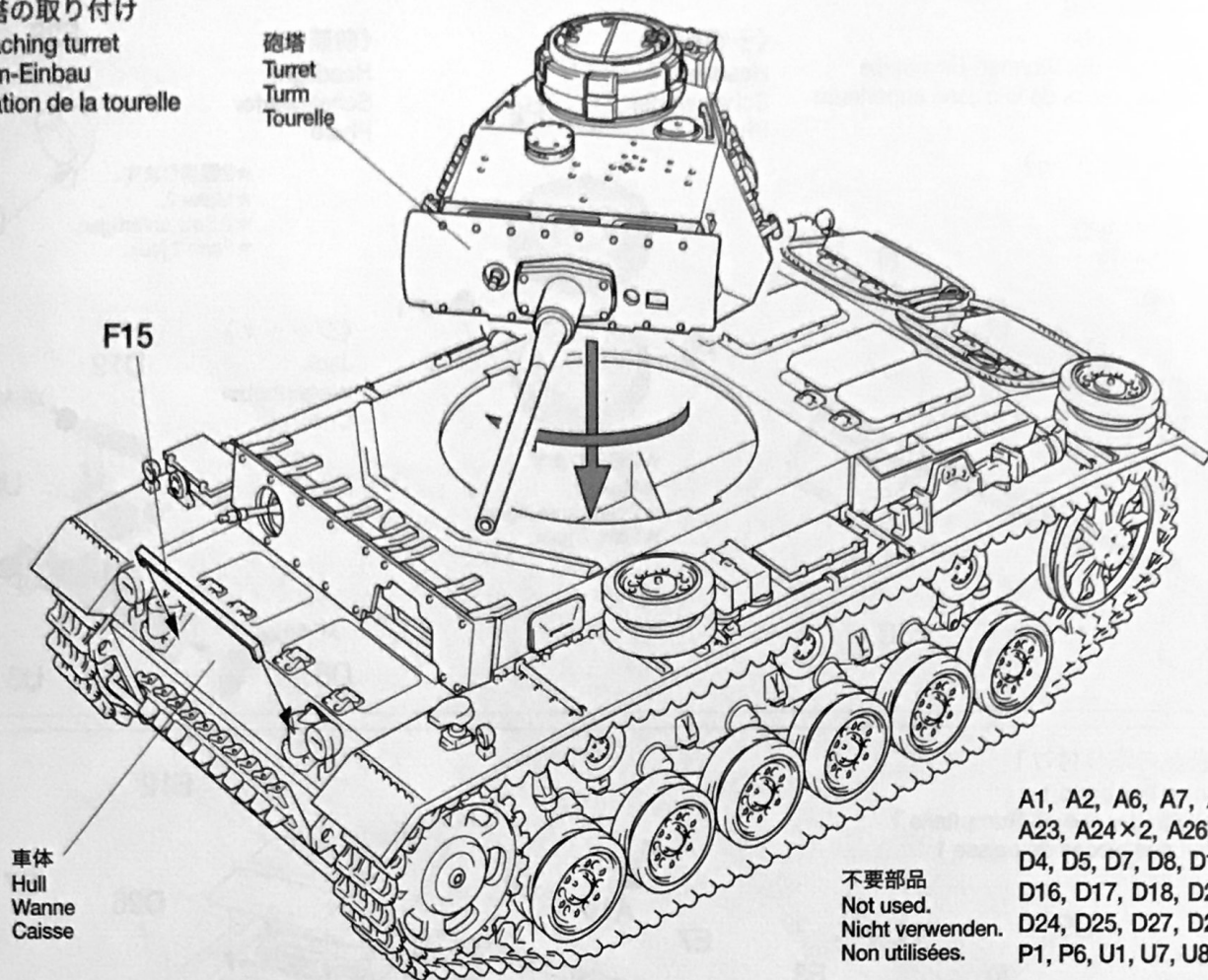

A1, A2, A6, A7, A8, A9, A15, A23, A24×2, A26, D1, D2, D3, D4, D5, D7, D8, D12, D13, D14, D16, D17, D18, D21, D22, D23, D24, D25, D27, D29, D30, D31, P1, P6, U1, U7, U8

不要部品  
Not used.  
Nicht verwenden.  
Non utilisées.

## アクセサリも豊富な1/48シリーズ

1/48 ミリタリーミニチュアシリーズ

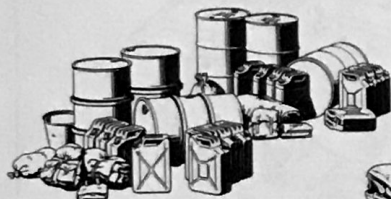

1/48 Jerry Can Set (32510)  
1/48 ジェリカセット

1/48 Brick Wall, Sand Bag & Barricade Set (32508)  
1/48 レンガ・土のう・バリケードセット (32508)

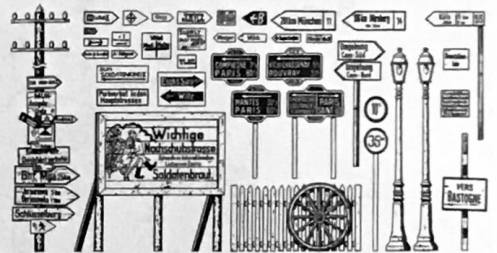
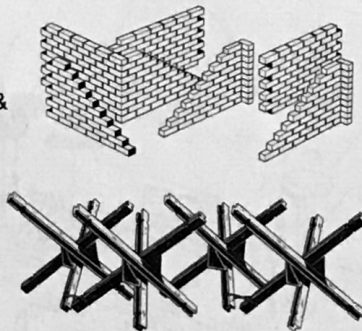

1/48 Road Sign Set (32509)  
1/48 道標セット

## PAINTING

### 《Ⅲ号戦車L型の塗装》

1942年中頃から年末まで生産されたⅢ号戦車L型は当初、ヨーロッパではジャーマングレイの単色で、またアフリカ戦線向けにはダークイエローで塗装されていました。しかし1943年2月からはダークイエローが基本色とされ、その上から各部隊でレッドブラウンやダークグリーンの迷彩が施されました。また白の水溶性塗料などによる冬季迷彩も見られました。装備品など細部の塗装は組み立て図中に●マークとタミヤカラーの色番号で指示してあります。

### Painting the Pz.Kpfw.III Ausf.L

Pz.Kpfw.III Ausf.L tanks, which were produced from mid 1942 until the end of that year, were painted German gray (or dark yellow when used

in Africa). From February 1943, all German armored vehicles received a dark yellow undercoat, upon which red brown/dark green camouflage was often added at the individual unit level. White camouflage was often applied with water soluble paint during winter. Refer to instruction manual for camouflage pattern examples. See manual for guide to painting equipment and other details. The ● mark indicates numbers for Tamiya Paint colors.

### Lackierung des Pz.Kpfw.III Ausf.L

Die Pz.Kpfw.III Ausf.L, welche von Mitte 1942 bis Ende des gleichen Jahres hergestellt wurden, waren im Deutschen Grau lackiert (oder Dunkelgelb bei Einsatz in Afrika). Ab Februar 1943 erhielten alle Deutschen Panzerfahrzeuge eine dunkelgelbe Grundierung, auf welche je nach individuellem Stand der Einheit oft ein rotbrauner / dunkelgrüner Tarnanstrich aufgebracht wurde. Im Winter wurde häufig mit wasserlöslicher Farbe ein weißer Tarnanstrich

aufgetragen. Die Tarnanstrich-Beispiele der Bauanleitung können als Anhalt dienen. Beachten Sie das Handbuch als Anleitung beim Bemalen der Ausrüstung und anderer Details. Die ● Markierung gibt die Nummer der Tamiya-Lackfarbe an.

### Peinture du Pz.Kpfw.III Ausf.L

Les chars Pz.Kpfw.III Ausf.L produits à partir de mi-1942 jusqu'à la fin de la même année étaient peints en gris foncé (ou jaune sombre pour utilisation en Afrique). A partir de février 1943, tous les véhicules blindés allemands reçurent une sous-couche de jaune sombre par-dessus laquelle un camouflage vert foncé/brun rouge était souvent réalisé en unité. Un badigeon blanc était fréquemment appliqué en hiver. Se reporter au manuel d'instructions pour des exemples de schémas de camouflage. Voir également le manuel pour la mise en peinture des équipements et autres détails. Le symbole ● indique la référence de peinture Tamiya à utiliser.

## APPLYING DECALS

### 《スライドマークのはりかた》

- ①はりたいマークをハサミで切りぬきます。
- ②マークをぬるま湯に10秒ほどひたしてからタオル等の布の上におきます。
- ③台紙のはしを手で持ち、貼るところにマークをスライドさせてモデルに移してください。
- ④指に少し水をつけてマークをぬらしながら、正しい位置にずらしします。
- ⑤やわらかい布でマークの内側の気泡をおし出ししながら、おしつけるようにして水分をとります。

### DECAL APPLICATION

- 1.Cut off decal from sheet.
- 2.Dip the decal in tepid water for about 10 sec. and place on a clean cloth.
- 3.Hold the backing sheet edge and slide decal onto the model.
- 4.Move decal into position by wetting decal with finger.
- 5.Press decal gently down with a soft cloth until excess water and air bubbles are gone.

### ANBRINGUNG DES ABZIEHBILDES

- 1.Abziehbild vom Blatt ausschneiden.
- 2.Das Abziehbild ungefähr 10 Sek. in lauwarmes Wasser tauchen, dann auf sauberen Stoff legen.
- 3.Die Kante der Unterlage halten und das Abziehbild auf das Modell schieben.
- 4.Das Abziehbild an die richtige Stelle schieben und dabei mit dem Finger das Abziehbild naßmachen.

ben und dabei mit dem Finger das Abziehbild naßmachen.

- 5.Das abziehbild mit weichem Stoff ganz andrücken, bis kein überflüssiges Wasser und keine Luftblasen mehr vorhanden sind.

### APPLICATION DES DECALCOMANIES

- 1.Découpez la décalcomanie de sa feuille.
- 2.Plongez la décalcomanie dans de l'eau tiède pendant 10 secondes environ et poser sur un linge propre.
- 3.Retenez la feuille de protection par le côté et glissez la décalcomanie sur le modèle réduit.
- 4.Placez la décalcomanie à l'endroit voulu en la mouillant avec un de vos doigts.
- 5.Pressez doucement la décalcomanie avec un tissu doux jusqu'à ce que l'eau en excès et les bulles aient disparu.



**A** 第502重戦車大隊 第1中隊133号車 1942年 9月 ロシア  
 Tank No.133, sPzAbt 502 1st Company, Russia, September 1942

★マーク④は右側も貼ります。  
 ★Apply decal ④ on both sides.  
 ★Aufkleber ④ an beiden Seiten anbringen.  
 ★Apposer les decalcomanies ④ des deux côtés.

TS-3 (XF-60) TS-2 (XF-61)

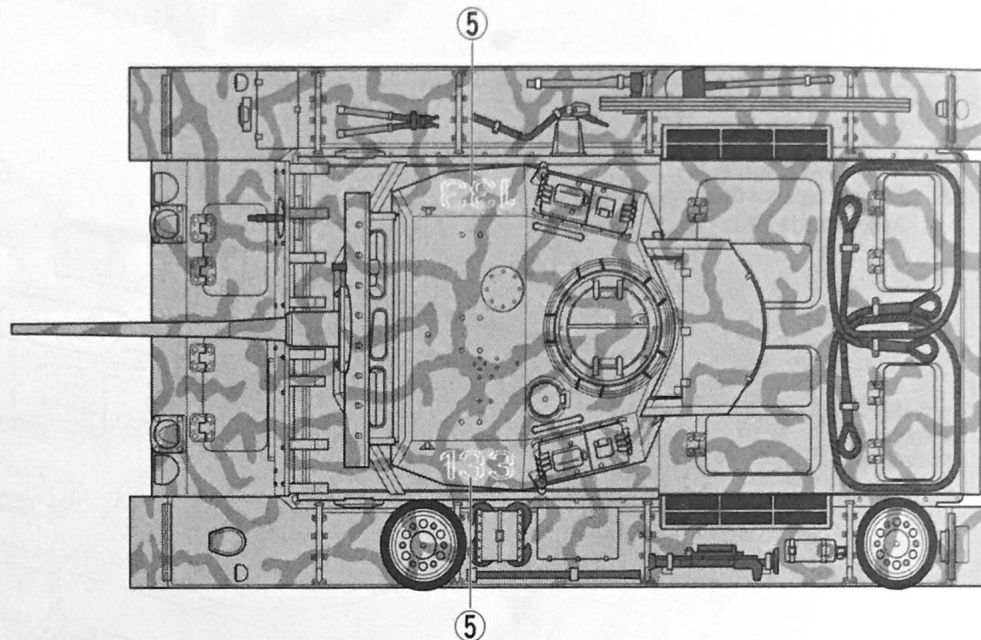
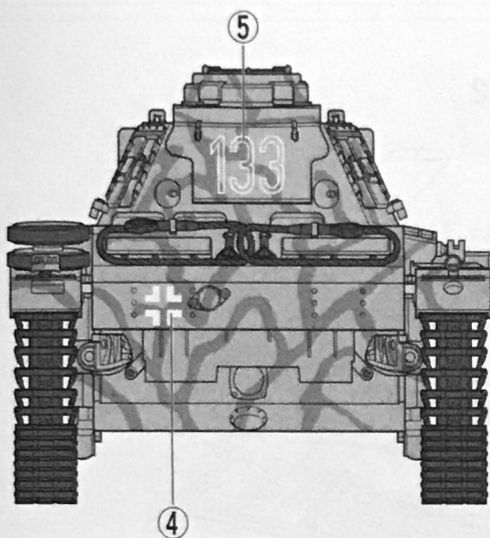
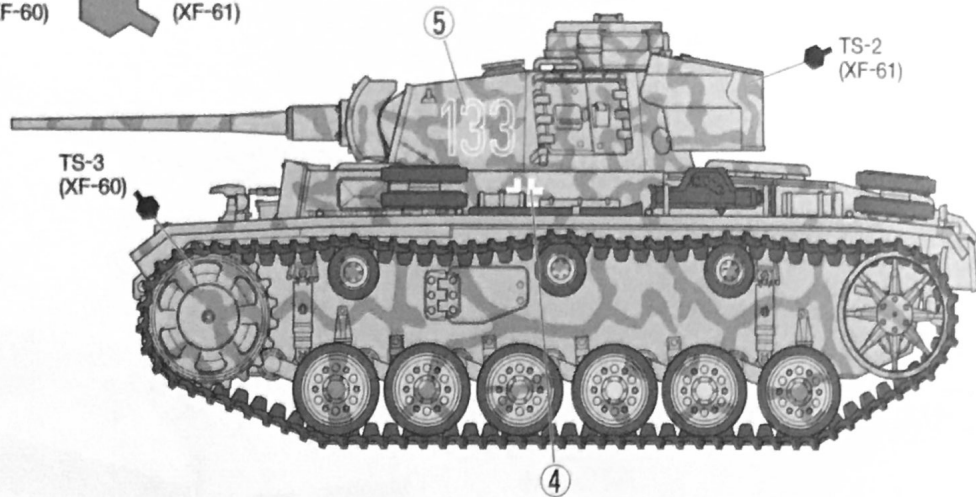
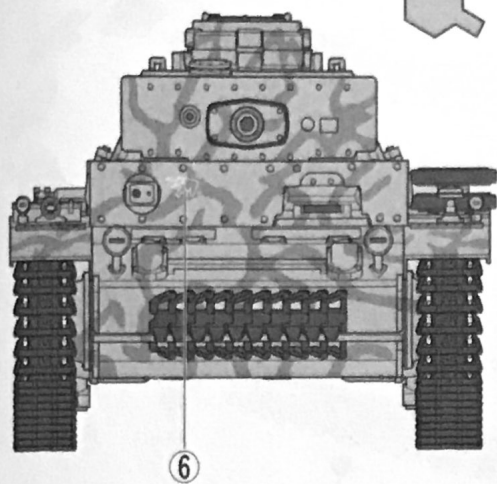

**B** 第10戦車師団 1943年 2月 チュニジア  
 10th Panzer Division, Tunisia, February 1943

TS-3 (XF-60)

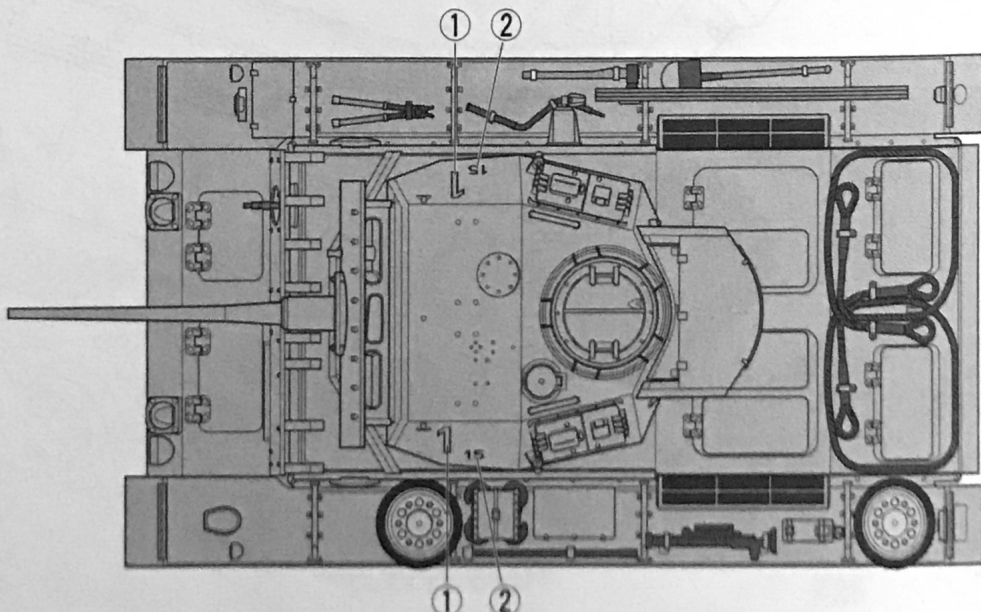
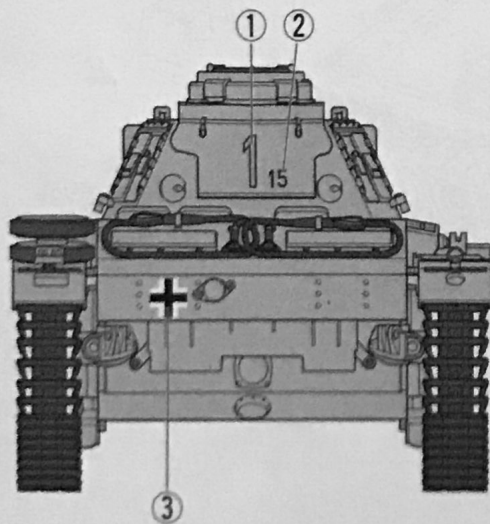
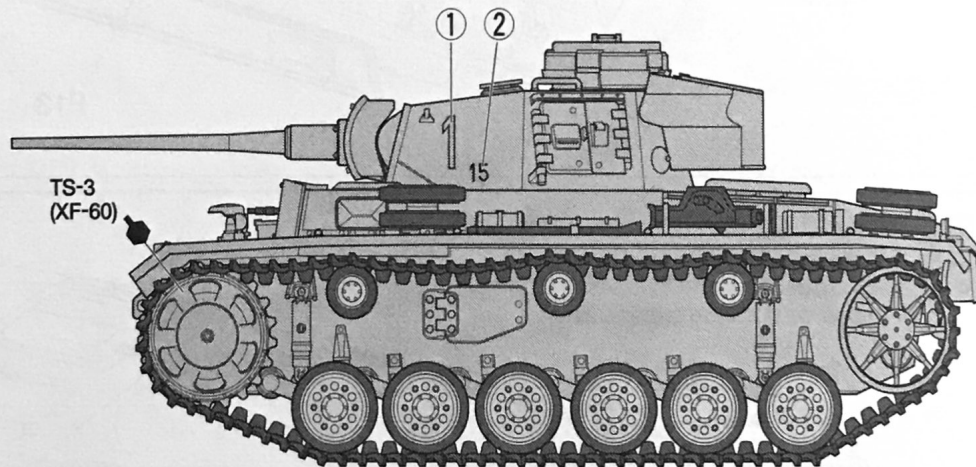
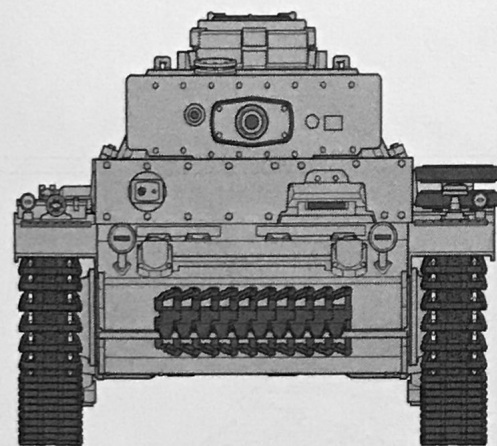

**C** ヘルマンゲーリング戦車連隊所属 1942年 ドイツ国内  
Hermann Göring Panzer Regiment, 1942, Germany

TS-4  
(XF-63)

★マーク④は右側も貼ります。  
★Apply decal ④ on both sides.  
★Aufkleber ④ an beiden Seiten anbringen.  
★Apposer les decalcomanies ④ des deux côtés.

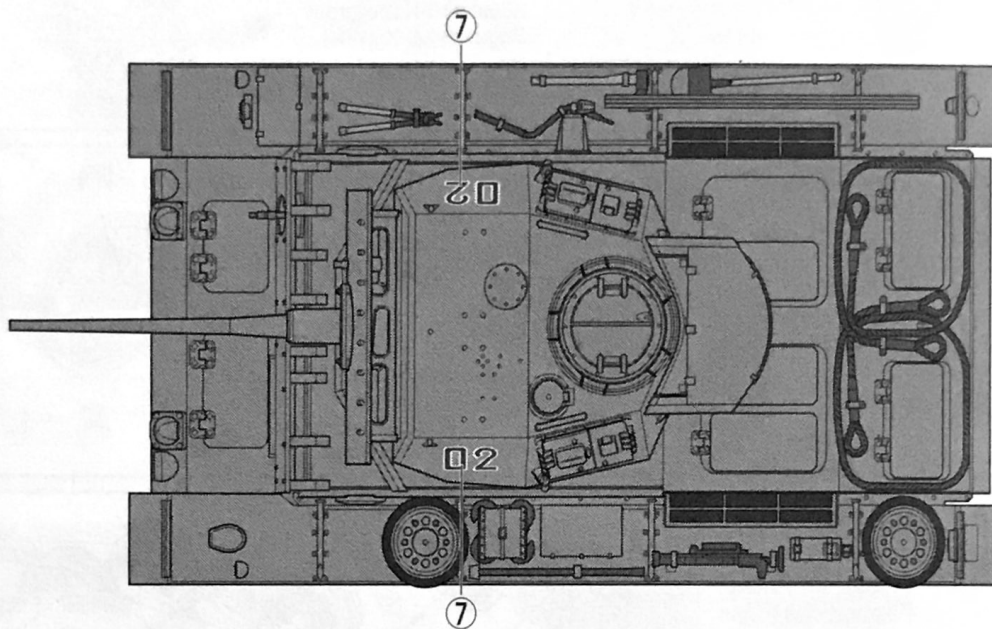
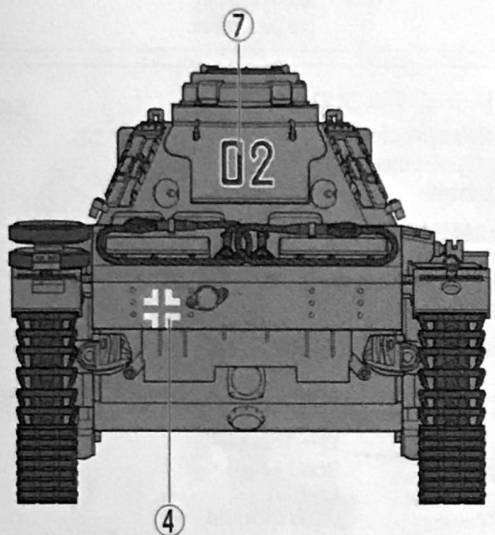
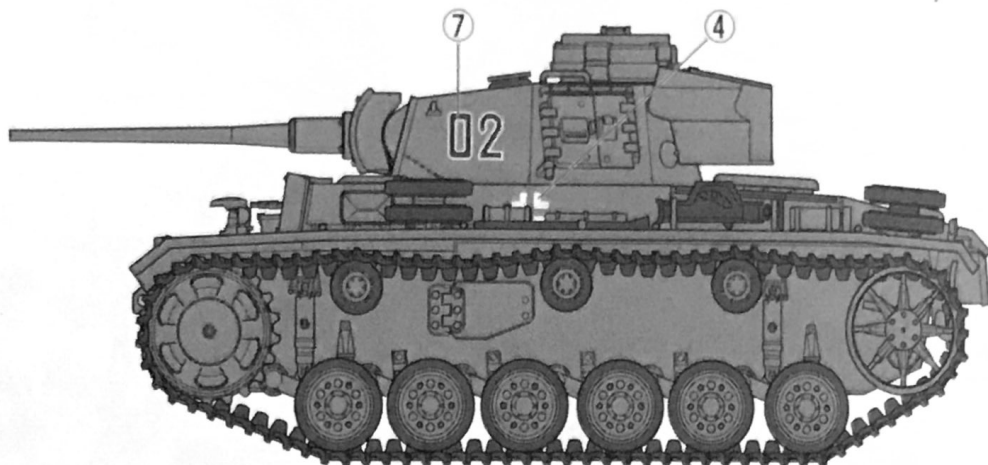
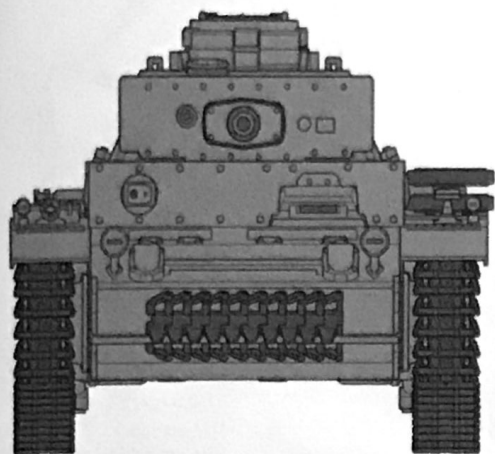

**Model MAGAZINE**  
INTERNATIONAL

《タミヤモデルマガジン》

海外の一流モデラーの作品が豊富な写真で身近に楽しめます。タミヤをはじめ、世界の製品をテーマに制作記事や資料など詳しく紹介。模型作りの参考に欠かせません。英語版、一部900円。(日本語要訳つき) お求めは当社カスタマーサービスまでお問い合わせください。

A magazine for enthusiasts who make or modify models of all kinds. From beginners to experts, articles of interest about modeling and full sized vehicles. Coverage of all maker's products.

## 部品請求について

★部品をなくしたり、こわした方は、このステッカーが貼られたカスタマーサービス取次店でご注文いただけます。また、当社カスタマーサービスに直接ご注文する場合は、右記の方法でご注文することができます。詳しくは当社カスタマーサービスまでお問い合わせください。

**タミヤ・カスタマーサービス取次店**

パーツのお取り寄せに大変便利なお店です。



### ① 《現金書留のご利用法》

下のカードにあなたの氏名、住所、郵便番号、電話番号をしっかりと記入してください。必要部品を○でかこみ、代金を現金書留または、定額小為替(100円以下は切手可)と一緒に申し込みください。

### ② 《郵便振替のご利用法》

郵便局の払込用紙の通信欄に下のカードを参考にITEM番号、スケール、製品名、部品名、数量を必ずご記入ください。振込人住所欄には電話番号もお書きいただき、口座番号・00810-9-1118、加入者名・田宮模型でお振込ください。

### ③ 《電話でのご注文もご利用いただけます》

パーツ代金に加えて代引き手数料(315円)をご

負担いただければ、代金着払いにより電話でのご注文も承ります。

《お問い合わせ番号》

静岡 **054-283-0003**

東京 **03-3899-3765** (静岡へ自動転送)

営業時間/平日(月~金曜日)▶8:00~20:00  
土、日、祝日▶8:00~17:00



●タミヤのホームページには豊富な情報が満載です。ぜひご覧ください。

[www.tamiya.com](http://www.tamiya.com)

## AFTER MARKET SERVICE CARD

When purchasing Tamiya replacement parts, please take or send this form to your local Tamiya dealer so that the parts required can be correctly identified and supplied. Please note that specifications, availability and price are subject to change without notice.

Parts code	ITEM 32524
5493006	Lower Hull
0013014	A & P Parts (1 pc.)
9003747	D & U Parts
0013016	E & Q Parts
0013017	F & S Parts
0443027	Poly Cap (Large, 4 pcs.)
9442023	Poly Cap (Small, 4 pcs.)
9443023	2x6mm Screw (2 pcs.)
1403380	Decal
1053409	Instructions

# Panzerkampfwagen III Ausf.L (Sd.Kfz.141/1)

1/48 ミリタリーミニチュアシリーズ  
ドイツⅢ号戦車L型

車体下部	600円	5493006
A・Pパーツ(1枚)	480円	0013014
D・Uパーツ	400円	9003747
E・Qパーツ	470円	0013016
F・Sパーツ	510円	0013017
ポリキャップ(大・4個)	170円	0443027
ポリキャップ(小・4個)	120円	9442023
2x6mm丸ビス(2本)	150円	9443023
マーク	200円	1403380
説明図	270円	1053409

For Japanese use only!

ITEM 32524

住所

電話 (      )      -      -     

氏名

0206

