



1:72 GOLDEN WINGS SERIES

P-38J LIGHTNING

The Lockheed P-38 Lightning was one of the great American warplanes of WWII. It was used on almost every front and soon came to be respected. The design of the Lightning was initiated in 1936 when the Army called for a high-speed, high altitude interceptor. Lockheed designers felt that a single-engine of the existing types could not supply sufficient power for the performance required so they employed a radically new design with a center fuselage, twin booms which not only housed twin engines but turbo-superchargers, radiators and landing gear as well. Four .50 caliber machine guns and one 20mm cannon were installed on the main fuselage, making the Lightning the most powerful single seat fighter during the war. The P-38J was the ultimate version with great speed, power, altitude, maneuverability and reliability. Many problems existed in early models such as compression problem, unreliable supercharger and engine were solved in the J-model. In the South Pacific theater the Lightning was credited with more Japanese aircraft destroyed than any other fighter. Major Thomas B. McGuire scored 38 victories in his Lightning against the Japanese and became the second Top-Scoring American Fighter Ace of WWII.

Length: 11.53m, Wingspan: 15.85m, Height: 3m, Max. speed: 666km/h, Powerplant: Allison V-1710-89 left, and -91 right, Fixed armament: 12.7mmx4, 20mm AN-M2 cannon

Le Lockheed P-38 Lightning fut l'un des grands avions de guerre américains de la deuxième guerre mondiale. Il fut mis à contribution sur presque tous les fronts et se fit vite respecter. Le design du Lightning fut commencé en 1936 quand l'Armée fit appel à un intercepteur de haute altitude à haute vitesse. Les dessinateurs de Lockheed réalisèrent qu'un seul réacteur comme celui des types du moment ne produirait pas la puissance suffisante requise, ils adoptèrent donc un dessin complètement nouveau pour le fuselage central, les deux booms jumeaux qui non seulement renfermaient deux réacteurs jumeaux mais aussi des radiateurs et des trains d'atterrissage. Quatre mitrailleuses de calibre. So et un canon de 20mm, étaient installés sur le fuselage principal, faisant de Lightning le plus puissant chasseur morosiege durant la guerre. Le P-38J fut sa version ultime avec une grande manoeuvrabilité et fidélité en vitesse, puissance et altitude. Plusieurs problèmes apparent au sein des premiers modèles tels que des ennuis de compression, un superchargeur erratique et un réacteur hésitant. Ces problèmes furent résolus avec le modèle J. Durant les combats du Pacifique sud le Lightning devint le chasseur le plus victorieux envers les appareils japonais. Le Major Thomas B. Mc Guire remporta 38 victoires contre les Japonais pour devenir le deuxième AS de chasse américain au cours de la deuxième guerre mondiale.

Longueur: 11.53m Envergure: 15.85m Hauteur: 3m Vitesse maximale: 666 km/h Powerplant: Allison V-1710-89 à gauche, -91 à droite Armement fixe: 4x12.7mm, un canon AW-M2 de 20mm.

ロッキードP-38ライトニングは第二次大戦中のアメリカ戦闘機です。陸軍の高速、高高度迎撃戦闘機の要求に応じ1936年に開発がスタートしました。ロッキードでは従来の単発形式では要求された性能を満たすにはパワー不足と判断し双発双胴形式を採用しました。エンジン、ターボチャージャーフラジエター、脚は左右の胴体に収納され、中央の乗員メーラにはワミリ機銃4門と20ミリ機関砲1門という強力な兵器が搭載されました。最多生産のP-38Jは、速力、運動性との他性能でシリーズ中最も優秀な型でした。初期の型で問題の多かった水平尾翼のフラッターやエンジン、ターボチャージャーの信頼性もJ型では解決されていました。太平洋域では日本軍機を相手に活躍し、ライトニングで、日本機を38機撃墜したトーマスマクガイア少佐はアメリカで第2位のI-2となりました。

全長: 11.53m、全巾: 15.85m、全高: 3m、
最大速力: 666km/h、
エンジン: アリソン V-1710-89 (左)、-91 (右)

固定武装: フローニンP12.7mm機銃4

20mm AN-M2機関砲x1

Die Lockheed P-38 Lightning war eines der wichtigsten amerikanischen Flugzeuge des Zweiten Weltkrieges. Sie kam beinahe an jeder Front zum Einsatz und war von den Gegnern gefürchtet.

Die Entwicklung der Lightning geht auf das Jahr 1936 zurück, als die Armee einen schnellen Höhen-Abfangjäger benötigte. Den Konstrukteuren bei Lockheed war klar, daß ein einziges Triebwerk nicht genügend Power entwickeln konnte, um die geforderte Flugleistung zu bringen.

So entstand eine völlig neue Konstruktion, das Doppelrumpfflugzeug mit einer Mittelkabine und 2 Seitenrumpfen, in denen die 2 turboaufgeladenen Triebwerke, sowie Radiatoren und Fahrwerke untergebracht waren.

Vier Maschinengewehre Kaliber .50 und eine 20 mm Kanone waren im Haupttrumpf eingebaut und machten die Lightning zum kampfkraftigsten Einsitzer-Kampfflugzeug des Krieges.

Die beste Version, P-38J, konnte hohe Geschwindigkeit und Flughöhe erreichen, war gut manövrierbar und zuverlässig. Das Modell "J" hatte nicht die Probleme früherer Versionen, die Turbolader und Triebwerk beeinträchtigten.

Während des Krieges im Südpazifik zerstörte die Lightning mehr japanische Flugzeuge als jeder andere Jäger. Major Thomas B. Mc. Guire errang mit seiner Lightning 38 Luftsiege gegen die Japaner und wurde damit zum zweiterfolgreichsten Kampfflieger des Zweiten Weltkrieges.

Länge: 11.53m, Flügelspannweite: 15.85m, Höhe: 3.00m, Höchstgeschwindigkeit: 666km/h, Triebwerk: Allison V-1710-89 links und -91 rechts, Bewaffnung: 4x12,7mm MG, 1x20mm AN-M2 Kanone

Il Lockheed P-38 Lightning, uno dei più importanti aerei americani della seconda guerra mondiale, era in servizio su quasi ogni fronte e venne temuto dagli avversari.

Lo sviluppo del Lightning risale all'anno 1936 quando l'aviazione militare aveva bisogno di un caccia intercettore ad alta velocità e per alte quote. I costruttori della Lockheed si resero conto che un unico propulsore non sviluppava abbastanza forza per le prestazioni di volo richieste. Il risultato era una costruzione del tutto nuova, l'aeroplano con una cabina centrale e due fusoliere laterali, che contenevano i due motori turboalimentati, i radiatori ed i carrelli. Nella parte centrale erano montati 4 mitragliatrici calibro .50 ed un cannone da 20 mm, grazie ai quali il Lightning era l'aereo da combattimento monoposto con più potenza di fuoco della guerra. La migliore versione, il P-38 J raggiungeva alte velocità e quote ed disponeva di un'ottima manovrabilità ed affidabilità.

La versione "J" non aveva i problemi delle versioni precedenti che riguardavano i motori e turbocompressori.

Durante la guerra nell'Oceano Pacifico del Sud il Lightning abbattò più aerei giapponesi di ogni altro caccia. Il famoso pilota Major Thomas B. Mc. Guire, ottenne 38 vittorie aeree contro i giapponesi durante la seconda guerra mondiale con il suo Lightning.

Lunghezza: 11.53m, Apertura alare 15.85m, Altezza: 3.00m, Velocità massima: 666 km/h, Propulsore: Allison V-1710-89 a sinistra, -91 a destra, Armamento: 4xMG 12,7mm, 1xAN-M2 cannone da 20mm

洛歇P-38閃電式，是第二次世界大戰中，最偉大的美國戰鬥機之一。差不多在每一處前線都有採用，而且深受推崇。閃電式的設計發源於1936年，當時美國軍方要求製造一種高速、高空截擊機。洛歇公司的設計師認為在當時存在的引擎中，任何一個單獨引擎都無法提供足夠的動力，以達成要求的標準，因此，他們採用一個比較大膽的新設計：中央機艙外加雙胴式機體，用以搭載二個引擎、渦輪增壓器、散熱器及起落架。中央機艙裝有4門.50口徑機鎗及一門20mm加農炮，使閃電式成為戰時最強火力的單座戰鬥機。P-38J是最終生產型，無論在速度、火力、高度、機動力及可信性方面都達至同系列的頂峰。很多早期型面對的毛病諸如壓縮器出問題，可信程度低的增壓器和引擎等，到J型都已得到解決。在南太平洋戰場上，閃電式擊落的日本飛機比其他戰鬥機為多。馬士B麥哥利少校駕駛他的閃電式對日軍作戰，共擊落敵機38架，成為第二次世界大戰中，排名第二的美軍戰鬥機王牌飛行員。

全長: 11.53m、翼展: 15.85m、全高: 3m、最高速度: 666公里/小時、引擎: 艾利遜V-1710-89左、及-91右、固定武装: 12.7mmx4, 20mm AN-M2加農炮x1

組立ての注意

- ・接着剤や塗料は火の近くで使わないでください。使う時はときとき空を開けて換気に気をつけましょう。
- ・塗料指定の **1** はグンゼ産業・Mr カラーの番号です。接着剤や塗料は入っていないので別にお買い求めください。
- ・部品をランナーから切り離す時は模型用ハサミ等を使い、余分な部分はカッターやヤスリ等で仕上げてください。
- ・組立図のサインマークは下の説明をごらんください。

ZUR BEACHTUNG

- ・Kleber und Farbe nicht nahe von offenem Feuer verwenden und das Fenster von Zeit zu Zeit zur Belüftung öffnen.
- ・Der **1** der Farbkennzeichnung bedeutet die Farbnummer von GUNZE SANGYO MR. COLOR. Kleber und Farbe sind nicht enthalten.
- ・Zum Abschneiden der Teile vom Verbundstück eine Modellerschere verwenden und die überstehenden Plastikteile mit einem Messer oder einer Feile beseitigen.
- ・Die Bedeutung der Symbols finden Sie unten in dieser Spalte.

ATTENTION

- ・Ne pas utiliser de colle ou de peinture a proximité d'une flamme nue, et aérer la pièce de temps en temps.
- ・Le numéro **1** pour l'indication de couleurs correspond au numéro de couleur de GUNZE SANGYO MR. COLOR. La colle et la peinture ne sont pas comprises.
- ・Pour retirer les pièces hors du cadre, utiliser des ciseaux spéciaux pour maquette et retirer le plastique en excès avec un cutter ou une lime.
- ・Voir la fin de cette colonne pour la signification des symboles.

注意

- ・勿於近火處使用膠水或油漆，並打開窗戶保持空氣流通。
- ・**1** 代表都是產業出品MR.COLOR 的顏色編號。不包括膠水及油漆。
- ・自膠架中取出部件時，應用模型專用剪，並用剃刀或小鏟除去多餘的膠料。
- ・各圖型的含意可參考本欄以下的說明。

CAUTION

- ・When you use glue or paint, do not use near open flame, and use in well ventilated room.
- ・**1** of color indication refers to the color number of GUNZE SANGYO MR. COLOR. Glue and paint are not included.
- ・When you take parts off from the runner frame, use a modeling scissors and trim excess plastic with a cutter or a file.
- ・See the bottom of this column for the meaning of symbols.

ATTENZIONE

- ・Non usare colla e vernice vicino a fiamme esposte, e aprire le finestre di tanto in tanto per cambiare l'aria.
- ・**1** delle indicazioni di colore si riferisce al numero di colore di GUNZE SANGYO MR. COLOR. Colla e vernice non sono incluse.
- ・Quando si staccano parti del carrello, usare forbici da modellismo e eliminare la plastica in eccesso con un coltello o una lima.
- ・Vedere in fondo a questa colonna per il significato dei simboli.



接着してください。
CEMENT TOGETHER
COLLER ENSEMBLE
INCOLLARE INSIEME
用膠貼合



接着しないでください。
DO NOT CEMENT
NICHT KLEBEN
NE PAS COLLER
NON INCOLLARE
不用粘合



穴をあけてください。
OPEN HOLE
OFFENEN
FAIRE UN TROU
FORO APERTO
鑽孔



オモリを入れてください。
INSERT BALLAST
BALLAST ZUGEBEN
A LESTER
AGGIUNGERE ZAVORRA
放入壓錘物



テカールをはってください。
APPLY DECAL
HIER ABZIEHBILD
APPLIQUER DECALCOMANIE
APPLICARE DECALCOMANIE
貼上水印紙



折り曲げてください。
BEND
BITTE BIEGEN
PLIER S'IL VOUS PLAÎT
PIEGARE
屈曲



切り取ってください。
REMOVE
ENTFERNEN
RETRIER
SEPARARE
切去



注意してください。
BE CAREFUL
HIER VORSICHT
FAIRE ATTENTION
USARE ATTENZIONE
小心留意



穴をうめてください。
FILE HOLE
SCHLESSEN
BOUCHER LE TROU
FORO PIENO
把孔填平



2コつくってください。
MAKE 2pcs
2 TEILE FERTIGEN
EFFECTUER 2 PIECES
FARE DUE PEZZI
製作二組

H1 GUNZE SANGYO AQUEOUS HOBBY COLOUR ITALERI PAINT NO.

1 GUNZE SANGYO MR. COLOUR

H1 1	ホワイト	1745	WHITE	WEISS	BLANC	BIANCO	白色
H2 2	ブラック	1747	BLACK	SCHWARZ	NOIR	NERO	黒色
H3 3	レッド	1503	RED	ROT	ROUGE	ROSSO	紅色
H4 4	イエロー	1514	YELLOW	GELB	JAUNE	GIALLO	黄色
H6 6	グリーン	1524	GREEN	GRÜN	VERT	VERDE	緑色
H8 8	シルバー	1546	SILVER	SILBER	ARGENT	ARGENTO	銀色
H12 33	つや消しブラック	1749	FLAT BLACK	MATTSCHWARZ	NOIR MAT	NERO OPACO	啞黒色
H18 28	黒鉄色	1415	STEEL	STAHL	ACIER	ACCIAIO	黒鐵色
H52 12	オリーブドラブ(1)		OLIVE DRAB (1)	OLIVE DRAB (1)	OLIVE DRAB (1)	OLIVA SBIADITO (1)	橄欖綠色(1)
H58 27	機体内部色		INTERIOR GREEN	INNENGRÜN	VERT INTERIEUR	VERDE INTERMEDIO	機内綠色
H76 61	焼鉄色	1406	BURNT IRON	GEBER, EISEN	FER BRULÉ	FERRO BRUCIATO	燒鐵色
H90 47	クリアーレッド	1503	CLEAR RED	ROT, REIN	ROUGE CLAIR	ROSSO CHIARO	透明紅色
H93 50	クリアーブルー	1510	CLEAR BLUE	BLAU, REIN	BLEU CLAIR	BLU CHIARO	透明藍色

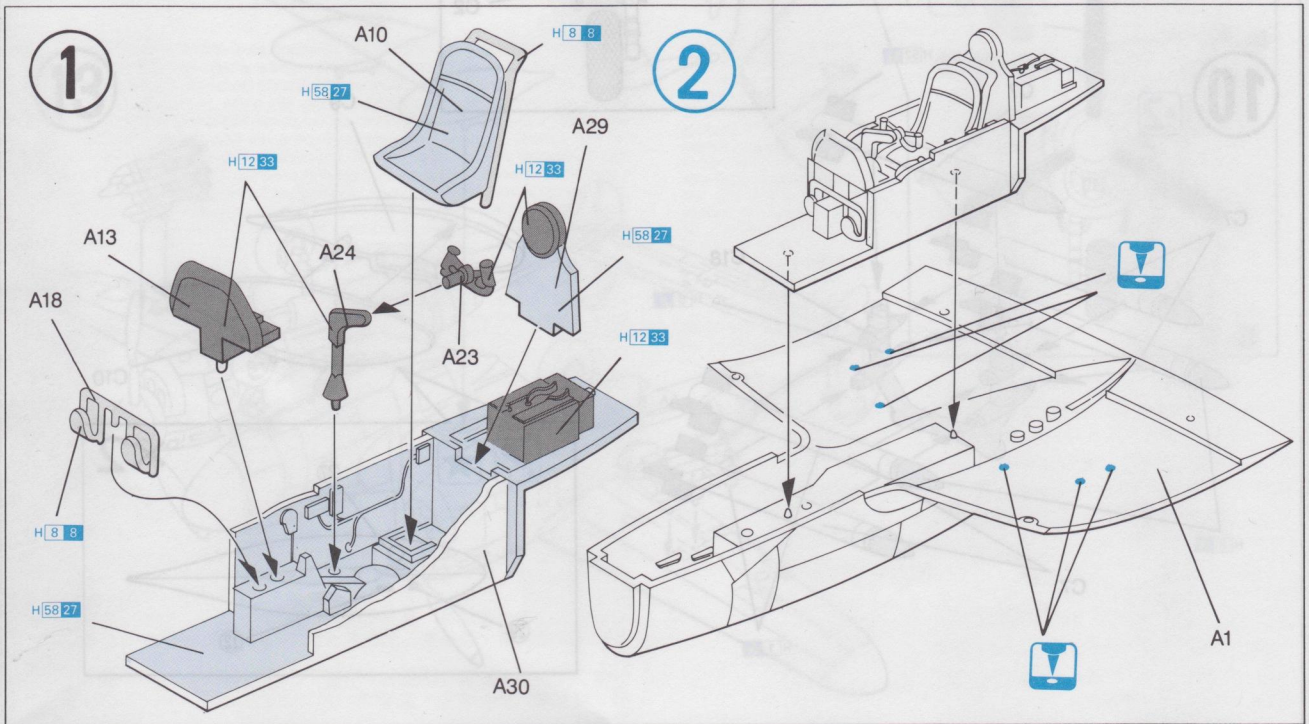

3

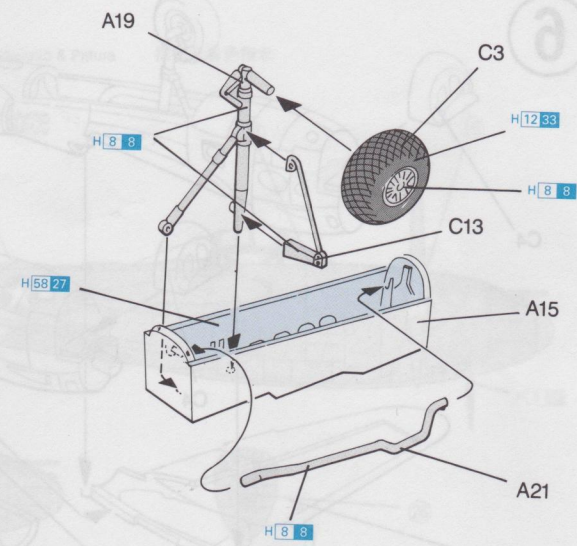
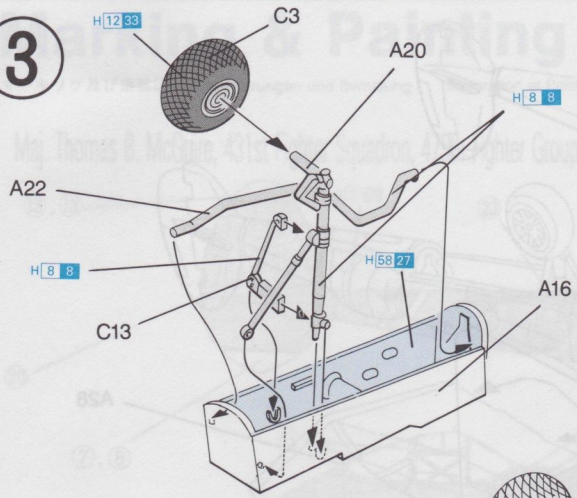

4

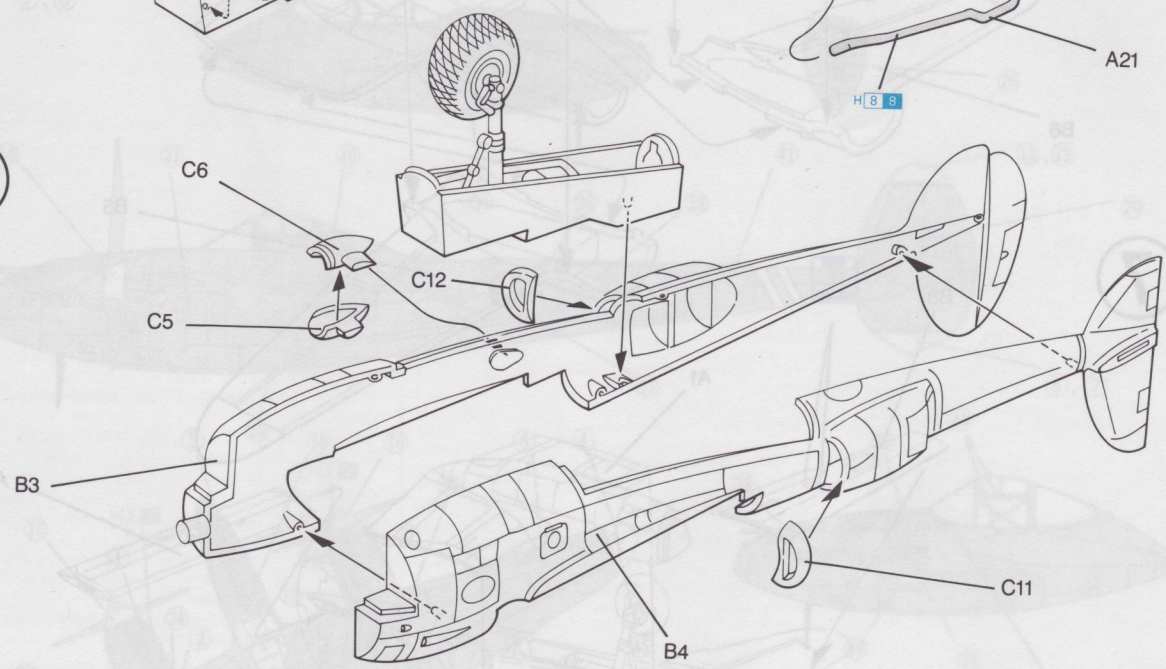

5

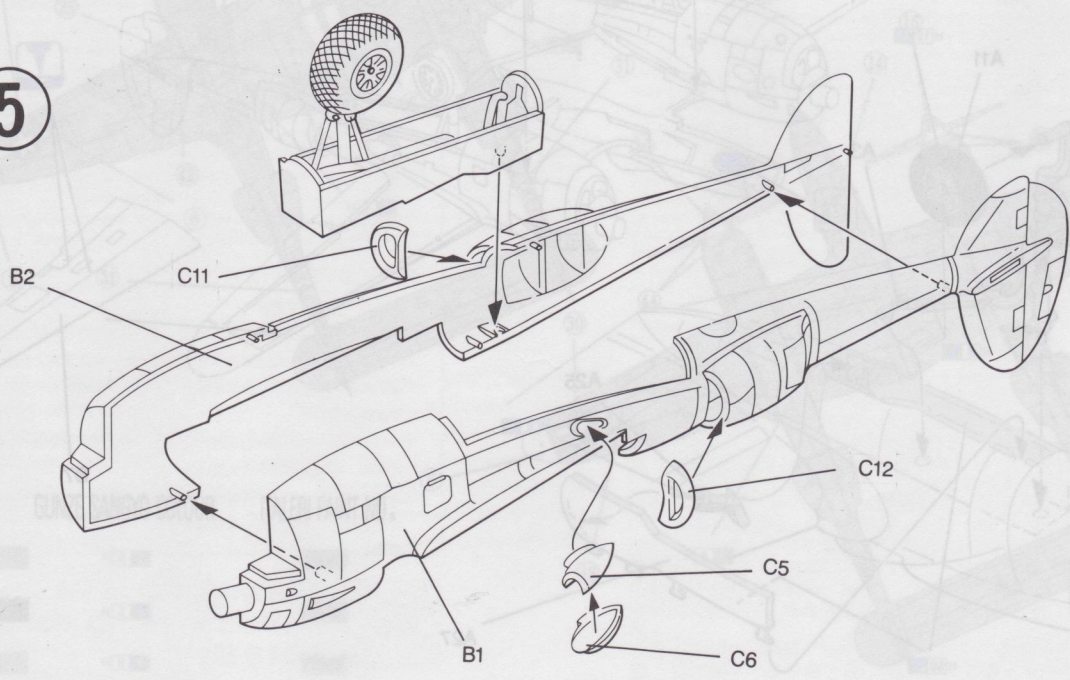

6

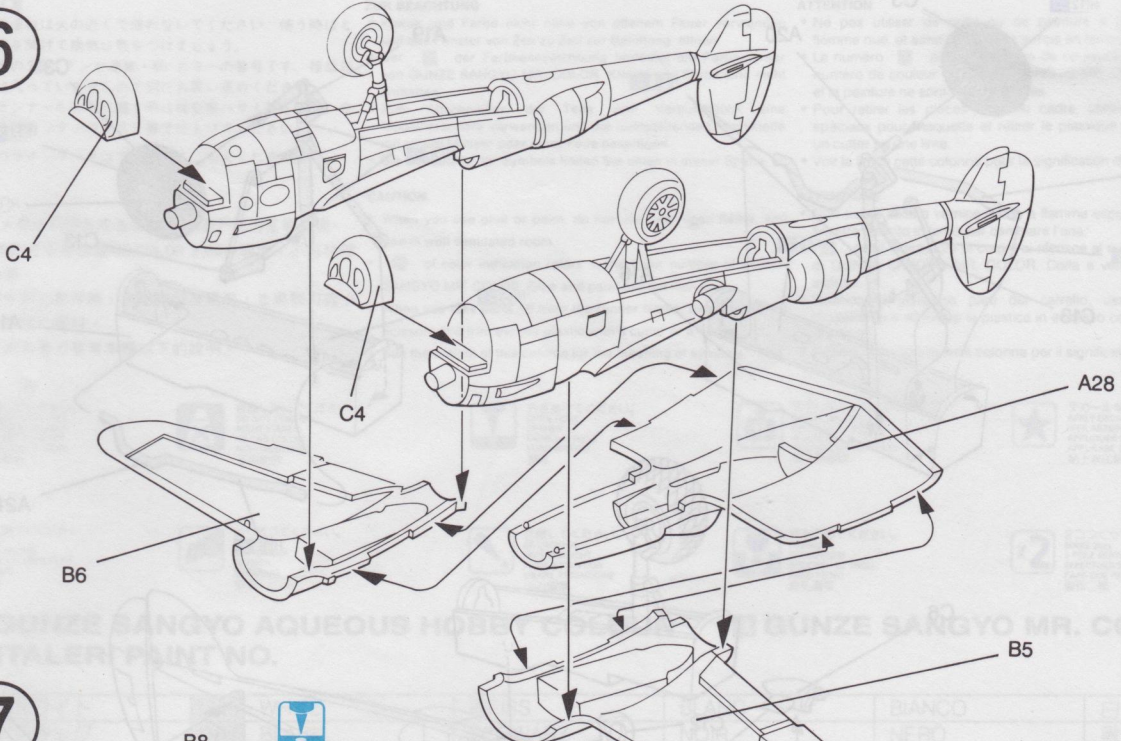

7

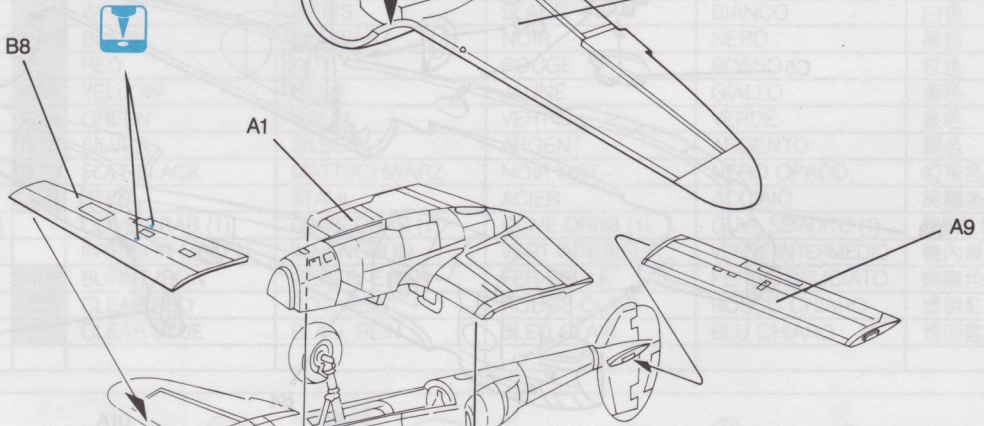

8

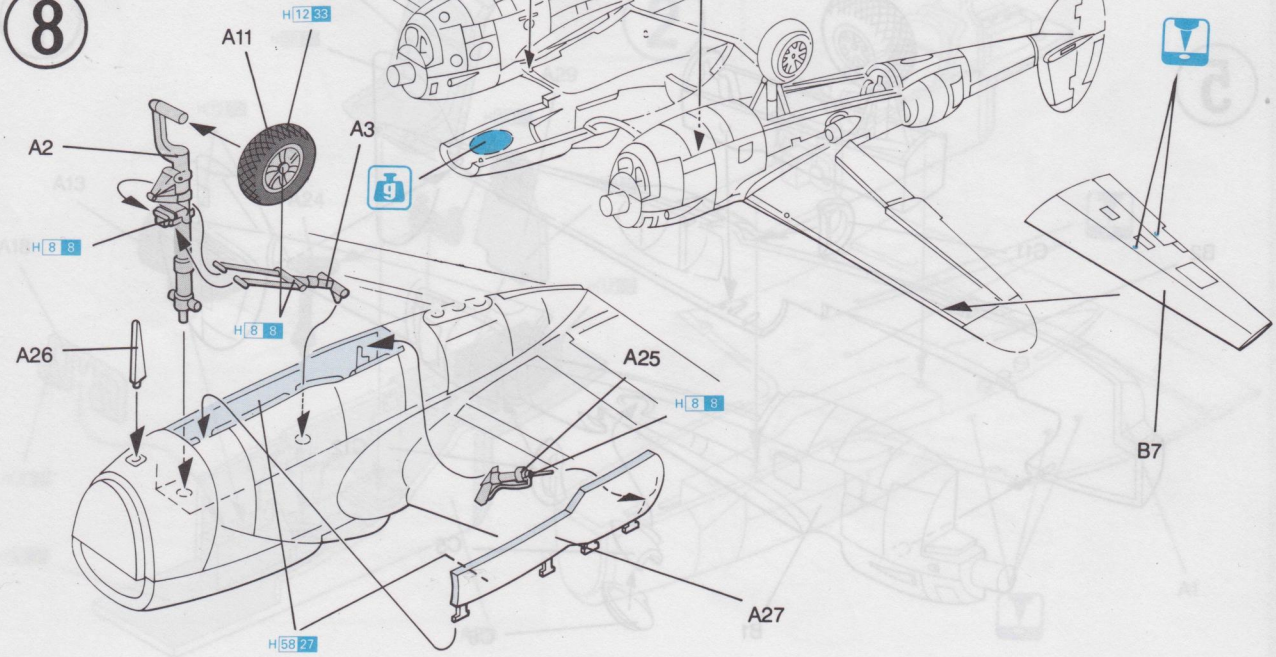

9

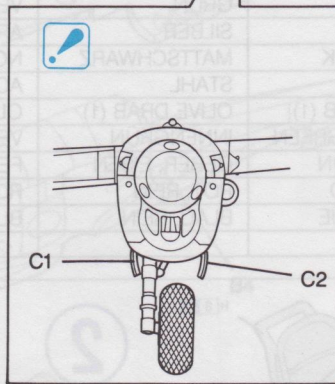
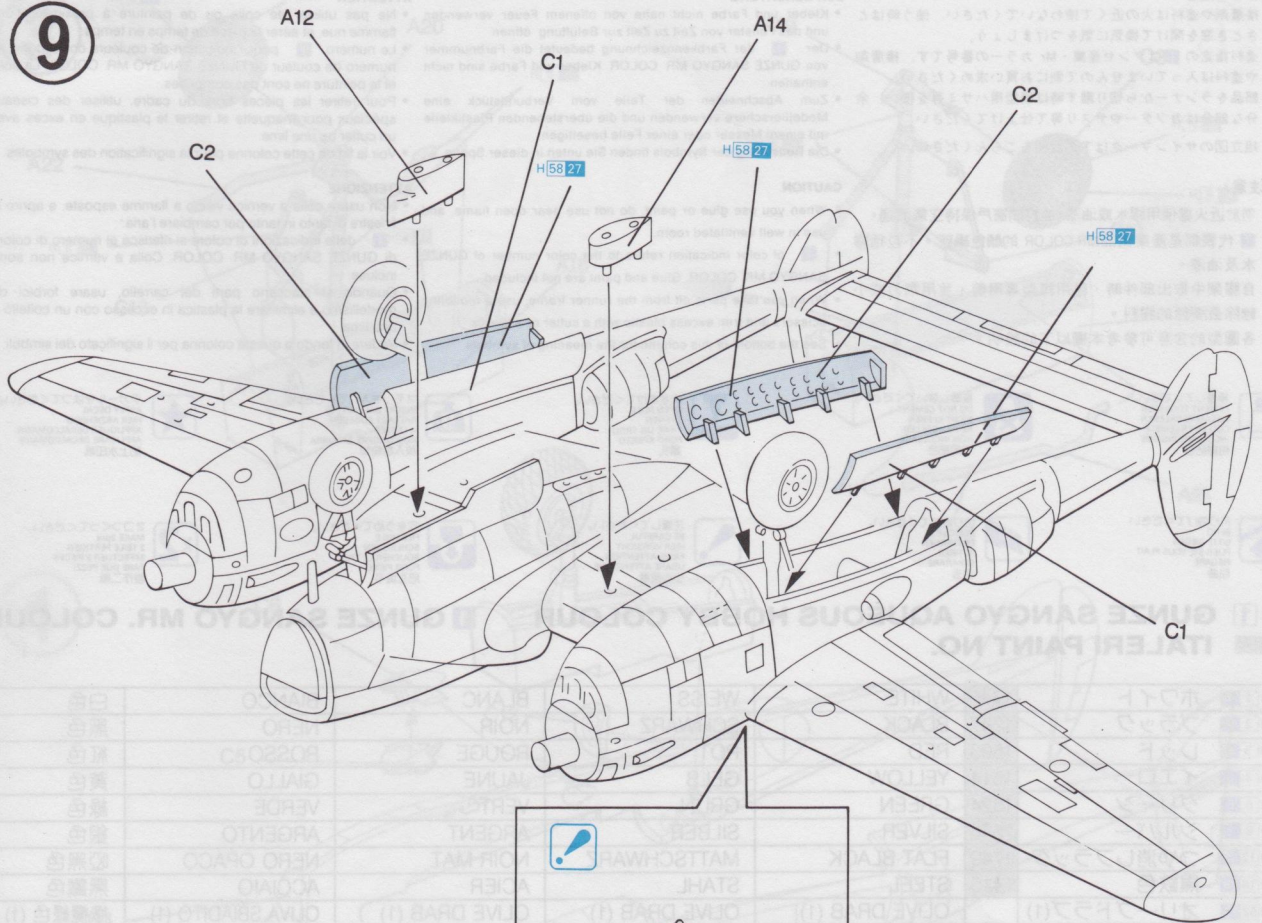

10

x2

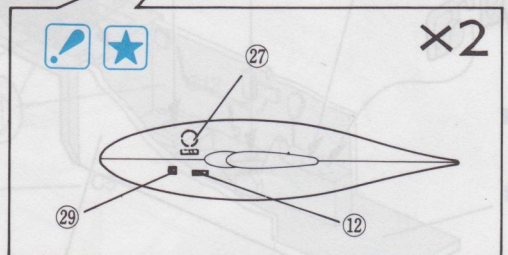
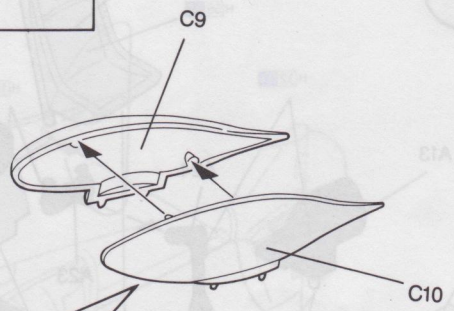
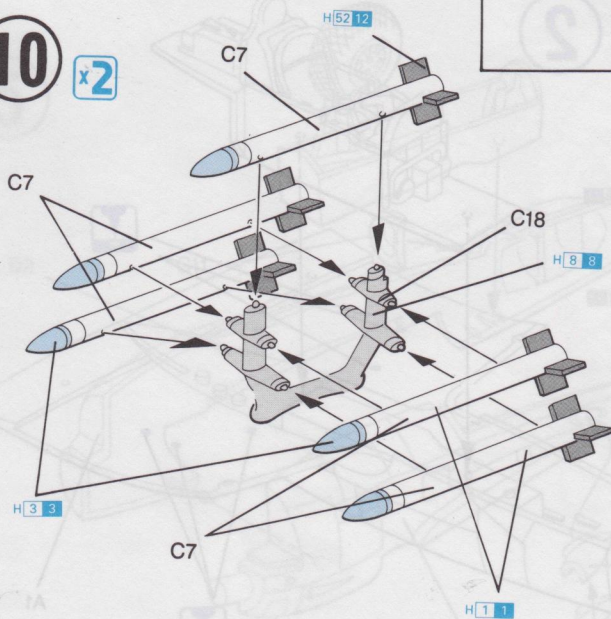

Marking & Painting

マーキング及び塗装図

Markierungen und Bemalung

Decoration et Peinture

Marchio & Pittura

標貼及着色指示

Maj. Thomas B. McGuire, 431st Fighter Squadron, 475th Fighter Group, 5th Air Force

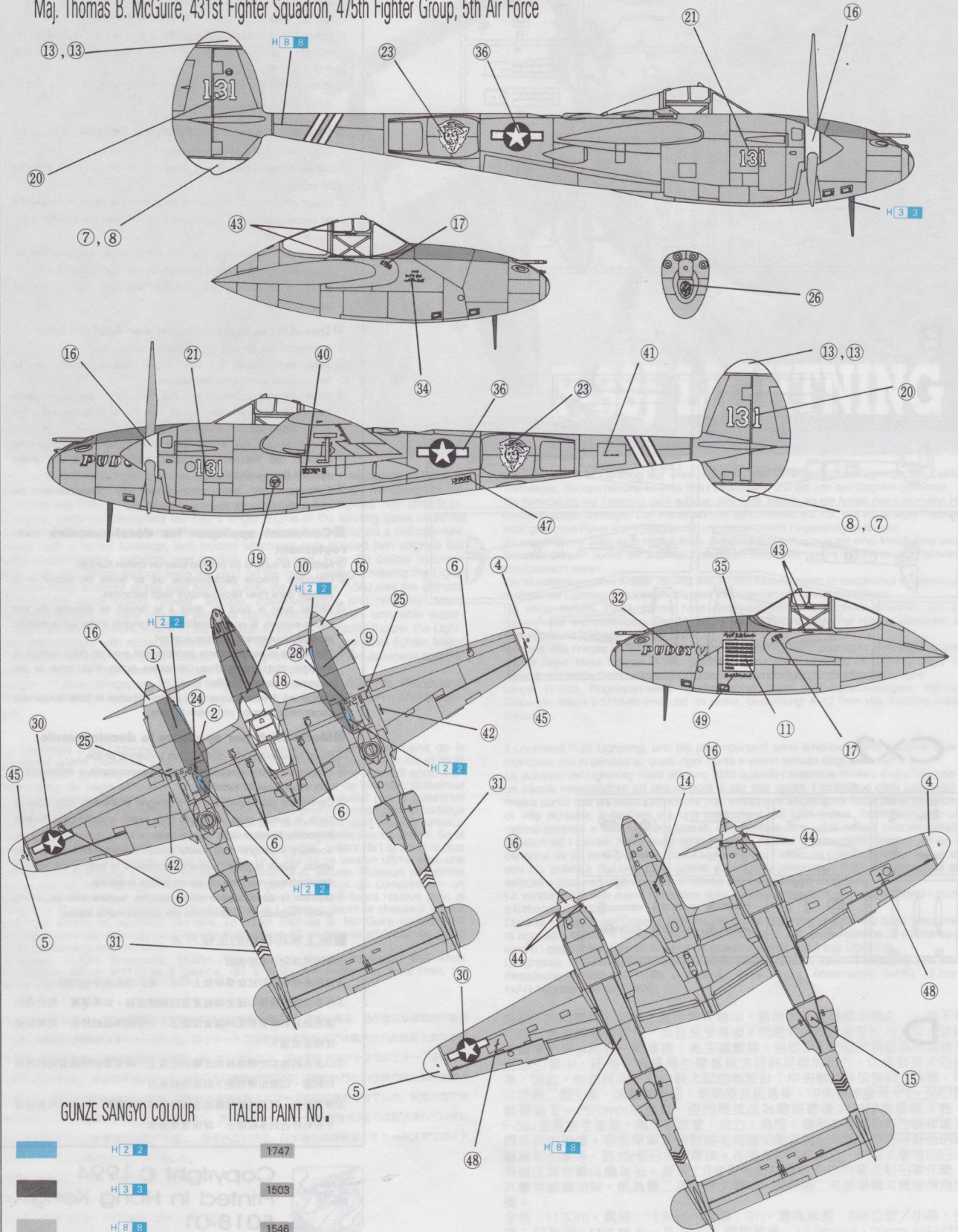

GUNZE SANGYO COLOUR

ITALERI PAINT NO.

H|2|2

1747

H|3|3

1503

H|8|8

1546

A

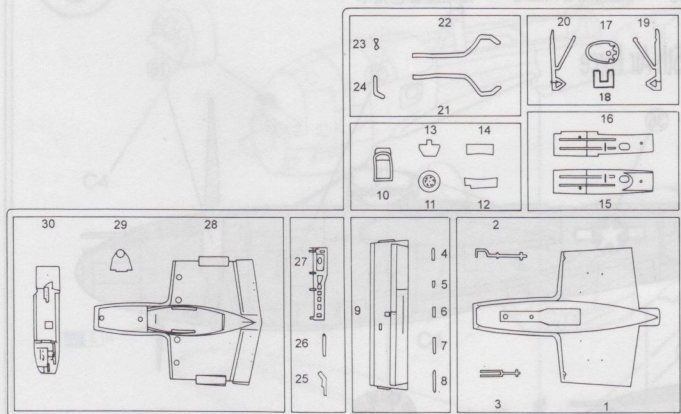

B

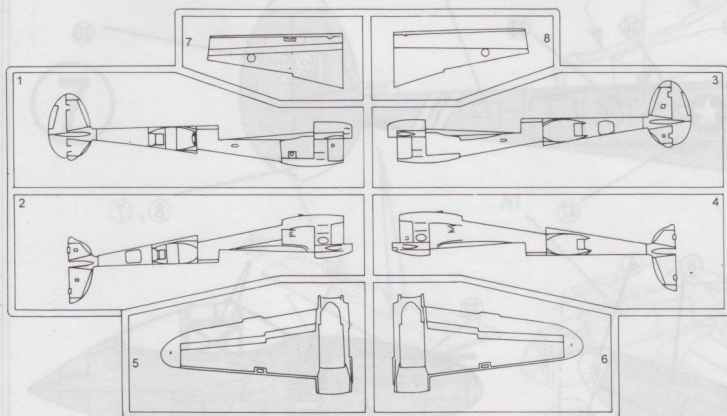

Cx2

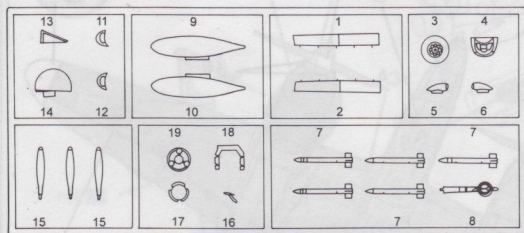

D

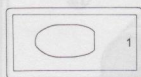

■デカールの貼り方

- ①デカールを貼るところのほこりや汚れを、ぬらした布できれいに拭きとってください。
- ②貼りたいデカールを台紙ごとハサミで切りとり、1枚ずつ水またはぬるま湯に台紙を下にして20秒くらい浮かべます。
- ③水から出したらタオルの上のせ、指先でデカールが動くか確かめた後、貼るところにおいて静かに台紙をずします。
- ④指先に少し水をつけて正確な位置にデカールを動かした後で、やわらかく、よく水を吸う布でデカールを押しえて内側の水分や気泡を押し出します。
- ⑤デカールが完全に乾いたら少し水をつけた布で、デカールのまわりのノリをふきとります。

■Correct Method for Applying Decals

- ① Clean model surface with wet cloth.
- ② Cut each design out of decal sheet and dip them in warm water for 20 seconds.
- ③ Check with finger tip if design is loose on base paper. If so, place it on proper position on model and slide off base paper leaving design on model.
- ④ Move design to exact position with wet finger tip, and push out excess water and air bubbles under decal with soft cotton cloth.
- ⑤ When decals get dry, wipe off with wet cloth excess glue left around decals.

■Das Korrekte Aufbringen der Abziehbilder

- ① Oberfläche des Modells mit feuchtem Tuch reinigen.
- ② Jedes Motiv einzeln aus dem Bogen herausschneiden und 20 Sekunden in warmes Wasser tauchen.
- ③ Mit dem Finger prüfen, ob sich das Motiv vom Trägerpapier gelöst hat. Wenn ja, so schieben Sie es vom Papier weg and seine genaue Position auf dem Modell.
- ④ Korrigieren Sie die exakte Lage mit nasser Fingerspitze und drücken Sie Wasserblasen unter dem Abziehbild mit einem weichen Baumwolltuch weg.
- ⑤ Entfernen Sie beim Antrocknen der Abziehbilder die Klebemittelränder mit einem feuchten Tuch.

■Comment appliquer les décalcomanies correctement

- ① Nettoyer la surface du modèle avec un chiffon humide.
- ② Découper chaque décalcomanie de sa feuille de papier et la plonger dans l'eau tiède pendant vingt secondes.
- ③ Vérifier avec le bout du doigt si le dessin se détache de son papier-support. Si oui, le positionner à l'endroit choisi sur le modèle et retirer doucement le papier-support.
- ④ Positionner la décalcomanie correctement avec un doigt humide et éponger tout restant d'eau et toutes bulles d'air sous la décalcomanie avec un chiffon doux.
- ⑤ Quand les décalcomanies sont sèche, détacher le colle autour des décalcomanies avec un chiffon humide.

■Modo esatt per applicare le decalcomanie

- ① Pulire la superficie del modello con un panno umido.
- ② Ritagliare ciascun disegno dal foglio decalcomanie e immergerli in acqua calda per 20 secondi.
- ③ Controllare col polpastrello se il disegno é allentato sulla base di carta. In questo caso, applicarlo nella esatta posizione sul modello facendolo scivolare dalla base di carta.
- ④ Spostare il disegno nella esatta posizione mediante il polpastrello umido, quindi togliere l'acqua in eccesso e le bolle d'aria sotto la decalcomanie mediante un panno soffice di cotone.
- ⑤ Quando le decalcomanie sono asciutte, togliere con un panno umido l'eccesso di colla intorno alla decalcomania stessa.

■貼上水印標貼的正確方法：

- ①用濕布抹乾淨模型表面。
- ②按照各標貼的形狀從標貼紙上切出，浸到溫水之中約20秒。
- ③用指尖試行觸摸以確定標貼是否已脫離底紙，如果屬實，則把標貼連底紙放到模型表面的適當位置上，小心地將底紙移去，把標貼留在模型表面。
- ④以濕水的指尖把標貼移到正確的位置上，再用柔軟的綿質布料把標貼輕壓，以擠出標貼底下的氣泡和水分。
- ⑤標貼乾後，用濕布輕拭標貼及其附近的模型表面，以洗去可能殘留在標貼附近的多餘膠水，確保效果完美。



Copyright © 1994
Printed in Hong Kong.
5018-01