



PHOTO: HAJIME ISHIHARA

RF-4E PHANTOM II™

F-4 Phantom II™

'501SQ final year 2020 (SEA CAMOUFLAGE)'



02316 1:72 RF-4E ファントム II `501SQ ファイナルイヤー 2020 (洋上迷彩)'

Produced under license. Boeing, F-4 Phantom II, their distinctive logos, product markings and trade dress are trademarks of The Boeing Company.

RF-4はマルチセンサー戦術偵察機です。アメリカ空軍は当時新型戦闘機を開発する場合、ほとんどが偵察機バージョンを含めていました。F-4ファントムもF-4の原型F-110Aの発注時に偵察型のRF-110A(後のRF-4C)が含まれていました。YRF-4C試作1号機はF-4Bの生産ラインからコンバートされ1963年7月に完成し8月8日に初飛行しました。RF-4はそれまでの戦闘機偵察型と比べ格段のキャパシティーを持っていたため通常のカメラの他電子、赤外線センサーも搭載した全天候型マルチセンサー機となりました。RF-4E(モデル98LG)は、前縁スラットの無いタイプのF-4EのエアフレームにRF-4Cの機首を移植した機体で生産1号機は、1970年9月15日に初飛行を行いました。150機生産された全ては西側諸国輸出用で西ドイツ、日本、イスラエル、イラン、トルコ、ギリシャに輸出されました。エンジンはF-4Eと同型のJ-79-GE-17です。RF-4Eの光学偵察カメラは、カメラベイ前方にKS-87B前方偵察カメラ、中央カメラベイにはKA-56E低高度パノラマカメラかKA-91B高々度パノラマカメラのどちらかを搭載します。その後ろ左右には側方偵察レーダーAPD-10+

SLRが搭載され、その後方にはAAS-18A赤外線偵察装置が搭載されています。これらの撮影時はRF-4Eに搭載した慣性航法装置ASN-56とリンクし速度、高度、機体の姿勢、緯度、経度、進路の各データが写し込まれるようになっています。この他RF-4Eの装備はLA313ビューファインダー、ASQ-90データ表示装置、APN-205電波高度計、胴体後方左右側面のフラッシュカートリッジ発射装置等があります。また機首最前部に搭載されたAPQ-99前方監視レーダーは、航法能力も高く地形回避能力も備わったレーダーです。航空自衛隊ではRF-86Fの後継機として1973年4月に14機を発注、1975年3月に全機受領し茨城県百里基地において第501偵察飛行隊を発足させています。

《データ》乗員2名(パイロット1、ナビゲーター1)全幅; 11.71m、全長; 19.33m(ピトー管含む)、全高; 5.00m、エンジン; ジェネラル・エレクトリック J79-GE-17A、推力; 5,352kg(A/B 8,083kg)x2、最大速度; マッハ2.4/40,000ft、最大離陸重量; 26,760kg、偵察行動半径(増槽タンク3本装備); 600nm、固定武装及び武装運用能力; 無し

The RF-4 is multi-sensor tactical recon plane. At the time of its development, it was standard procedure for the US Air Force to develop recon versions of its newest fighters, and the RF-4 was no exception, ordered during the design stage of the F-4 Phantom. The prototype YRF-4C was a converted airframe from the F-4B production line completed in July 1963 and first flown on August 8 of that year. The RF-4 was a quantum leap in recon fighter development at the time -- an all weather multi-sensor plane with greatly capacity including electronic and infrared sensors in addition to the standard camera equipment. The RF-4 was a mating of the F-4E wing (no forward edge slats) with an F-4C fuselage, and the plane made its first flight on September 15, 1970. 150 of these planes were produced in total, and all were sent to American allies, including West Germany, Japan, Israel, Iran (an ally at the time, under Shah Reza Pahlevi's regime), Turkey and Greece. Powerplant was the same J79-GE-17 used by the standard F-4E. Onboard optics in the RF-4 included a KS-87B forward view camera in the forward camera bay, and either a KA-56E low altitude panoramic camera or KA-91B high altitude panoramic camera in the central camera bay. Behind the central camera bay, APD-10 SLR forward view recon radar was installed, with AAS-18A infrared recon equipment installed behind this. When

this equipment gathered photographic and other data, was linked to and analyzed in the ASN-56 inertial navigation system along with data for the speed, altitude, aircraft pitch, yaw and heading of the plane itself. Other equipment on the RF-4E included the LA313 viewfinder, the ASQ-90 data display, the APN-205 radar altimeter and photo flash cartridge launchers on either side of the fuselage. The RF-4E also carried an APQ-99 forward view navigational radar in its nose cone that was capable of navigating by terrain features. In April 1973, the Japanese Air Self-Defence Force ordered fourteen RF-4Es as replacements for their aging recon fleet of RF-86F Sabres, and the new plane arrived in Japan to be accepted at the 501st Recon Squadron at Hyakuri Airbase in Ibaraki Prefecture in March 1975.

《Data》

Crew: two (pilot and navigator); wingspan: 11.71m; length: 19.33m (including pitot tube); height: 5.00m; engine: General Electric J79-GE-17A (5,352kg of thrust, 8,083kg on afterburner) x2; maximum speed: Mach 2.4 at 40,000feet; maximum take-off weight: 26,760kg; operational recon radius (with three external fuel tanks): 600nautical miles; fixed armament: none

x2 2組つくってください。
2 SETS NEEDED
WIRD DOPELT BENÖTIGT
DEUX SETS NECESSAIRES
NECESSARIE 2 SERIE
SE NECESITAN DOS PIEZAS
同様の制作二組

★ デカールをはってください。
APPLY DECAL
HIEAR ABZIEHBILD
APPLIQUER DECALCOMANIE
NECESSARIE 2 SERIE
SE NECESITAN DOS PIEZAS
貼上水印紙

□ 穴をあけてください。
OPEN HOLE
ÖFFNEN
FAIRE UN TROU
FORO APERTO
HACER AGUJERO
鑽孔

✂ 切り取ってください。
REMOVE
ENTFERNEN
RETIENER
SEPARARE
CORTAR
切去

⬇ どちらかを選んでください。
OPTIONAL
NACH BELIEBEN
FACULTATIV
OPCIONAL
可以選擇採用

U 穴をうめてください。
FILL HOLE
SCHLIESSEN
BOUCHER LE TROU
FORO PIENO
EMPUJE EL AGUJERO
把孔填平

(A)

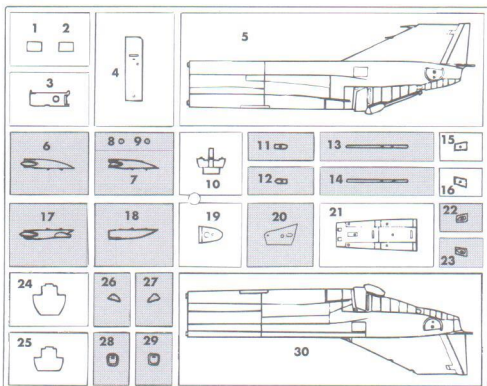

(C)

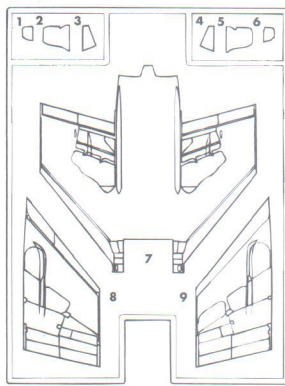

(D)

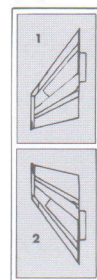

(F)

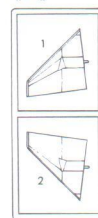

(J)

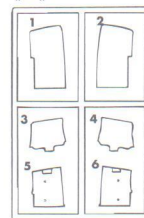

(S) x 2

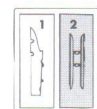

(O)

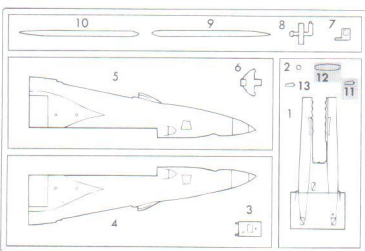

(P)

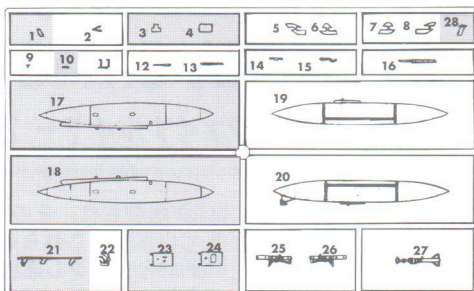

(Q) x 2

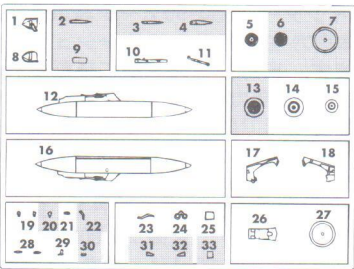

この部品は使用しません。
Parts not for use.
Teile werden nicht verwendet.
Pièces à ne pas utiliser.

For Japanese use only.

● 部品請求をされる方は、あなたの氏名、住所、郵便番号、電話番号を1字づつはっきり書いて、右のカードと共に申し込んでください。

※ハセガワはご本人の同意がある場合を除き、個人情報を第三者に開示することはありません。

● 「部品請求カード」1枚につき1キット分のパーツの請求を受けることができます。

● 右記の価格は予告なく変更する場合がありますのでご了承ください。

Parti non per uso.
Partes para no usar.
不需要使用的零件



部品請求カード

RF-4E ファントム II
02316 1:72 501SQ ファイナルイヤー 2020 (洋上迷彩)

部品を紛失したり、破損された方は、このカードの必要部品を○でかこみ代金を現金書留または郵便小為替で当社サービス係までお申ください。

A 部品	700円	P 部品	600円
C 部品	600円	Q 部品 (1枚分)	600円
D 部品	500円	S 部品 (1枚分)	400円
F 部品	500円	W 部品	500円
J 部品	600円	X 部品	500円
O 部品	600円	デカール	1500円

1910

ART No. 02316

※ Mrカラーセット **CS665** を使う場合、使用しません。
If you use Mr color set **CS665**, but does not use it.

8	H 8	シルバー (銀)	SILVER
11	H 51	ガルグレー	LIGHT GULL GRAY
12	H 52	オリブドラブ (1)	OLIVE DRAB (1)
※ 14	H 54	ネービーブルー	NAVY BLUE
28	H 18	黒鉄色	STEEL
29	H 17	艦底色	COCOA BROWN
33	H 12	つや消しブラック	FLAT BLACK
47	H 90	クリアーレッド	CLEAR RED
50	H 93	クリアーブルー	CLEAR BLUE
52	H 48	フィールドグレー (2)	FIELD GRAY (2)
54	H 80	カーキグリーン	KHAKI GREEN
55	H 81	カーキ	KHAKI
※ 72	H 56	ミディアムブルー	MEDIUM BLUE
81	H 33	赤2号	RUSSET
92		セミグロスブラック	SEMI GROSS BLACK
137	H 77	タイヤブラック	TIRE BLACK
305		グレーFS36118	GRAY FS36118
307		グレーFS36320	GRAY FS36320
315		グレーFS16440	GRAY FS16440
316		ホワイトFS17875	WHITE FS17875
317		グレーFS36231	GRAY FS36231
327		レッドFS11136	RED FS11136
329		イエローFS13538	YELLOW FS13538

CS665	374	シャロウオーシャンブルー	SHALLOW OCEAN BLUE
航空自衛隊機 洋上迷彩色 カラーセット	375	ディープオーシャンブルー	DEEP OCEAN BLUE
	376	レドームグレー	RADOME GRAY

このキットには接着剤は入っていないので別にお求めください。

塗料指定の **1** は GSIクレオス・Mr. カラー、H**1** は水性ホビーカラーの番号です。

H**1** in painting indication is the number of GSI Creos Aqueous Hobby Color, while **1** is that of Mr. Color. Glue is not included in this kit.

H**1** bei Bemalungshinweisen ist die Nummer der Aqueous - Hobby - Color von GSI Creos, während **1** den Ton der Farbserie Mr. Color anzeigt. Im Bausatz ist kein Klebstoff enthalten.

Sur le guide de peinture, H**1** correspond au numéro de couleur GSI Creos AQUEOUS HOBBY COLOR, alors que **1** correspond à Mr. COLOR. La colle n'est pas fournie dans ce kit.

H**1** nella indicazione della pittura è il numero della GSI Creos del colore ad acqua per Hobby, mentre **1** è quello di Mr. Color. La colla non è inclusa nella scatola di montaggio.

H**1** en indicaciones de pintado. Este es el numero de GSI Creos Aqueous Hobby Color, mientras **1** es el de Mr. Color. El pegamento no esta incluido en el kit.

H**1** 這個着色指示是代表 GSI Creos 出品水性模型漆的編號，而 **1** 則代表 GSI Creos 出品的樹脂系模型漆的編號，這份套件並沒有包括膠水。

1 パイロット シートの組み立て Pilot's Seat Assembly

x2 2組つくってください。
2 SETS NEEDED

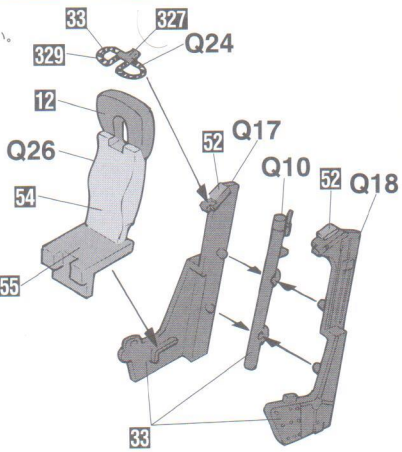

3 シートの取り付け Seat Installation

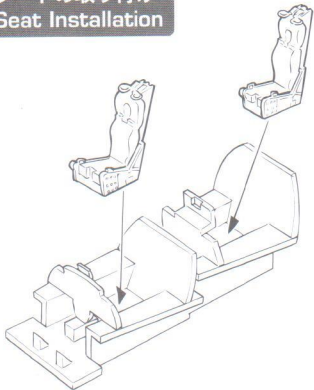

2 コックピットの組み立て Cockpit Assembly

★ デカールをはってください。
APPLY DECAL

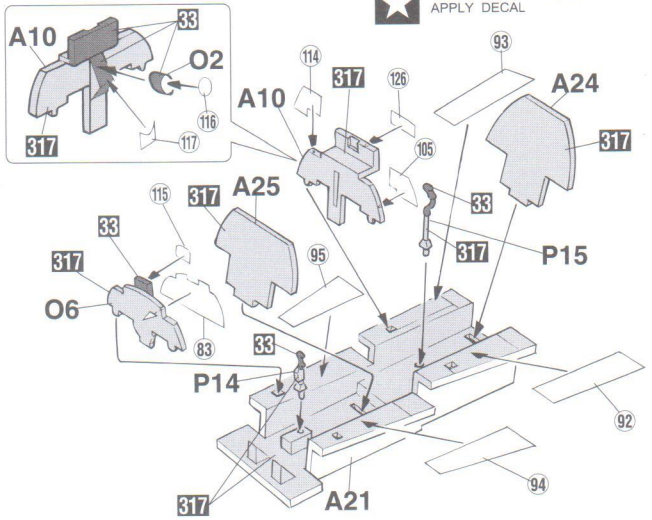

4 コックピットの取り付け Cockpit Installation

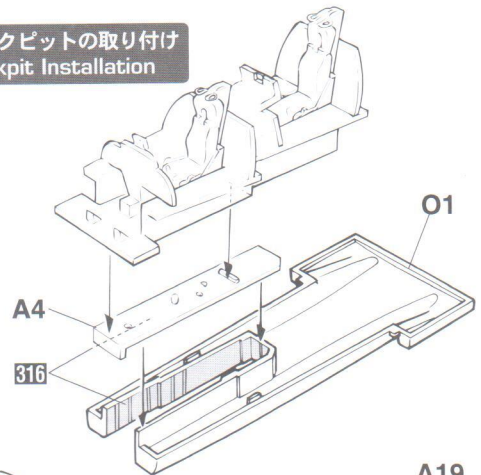

5 胴体前部の組み立て Forward Fuselage Assembly

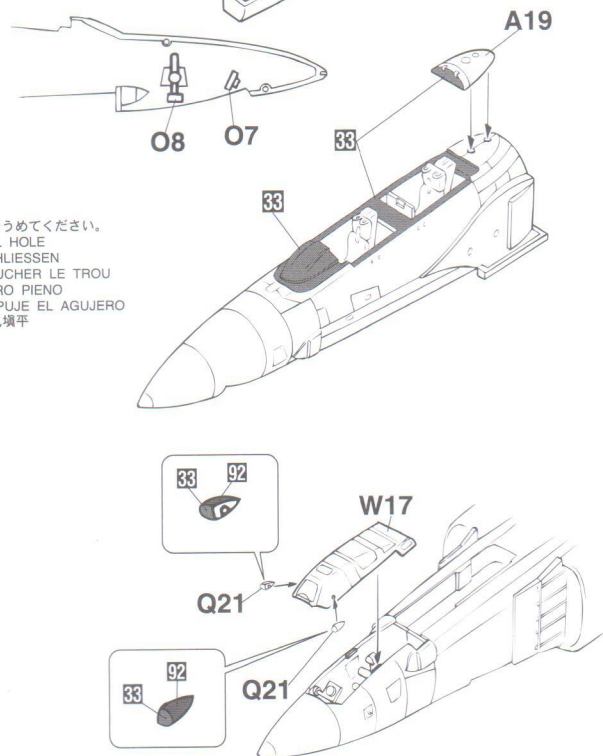
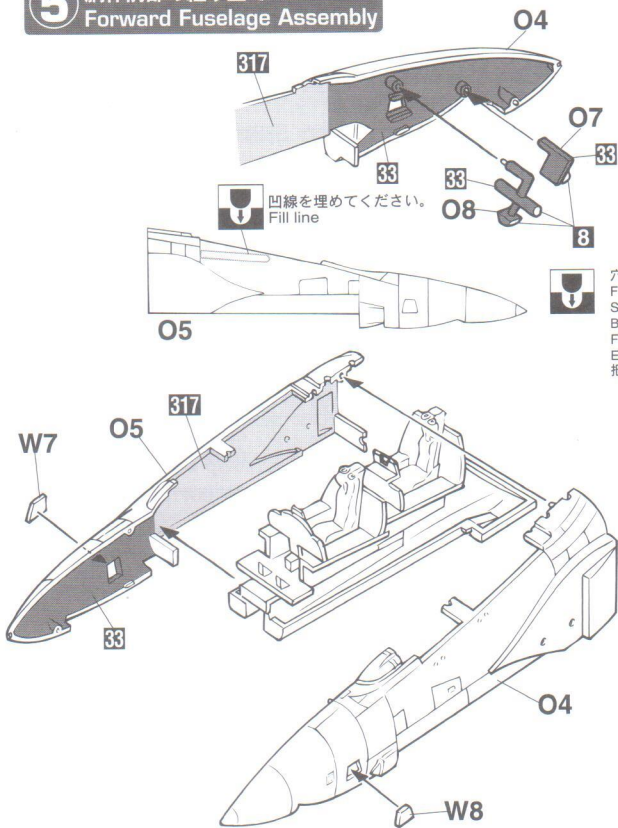

6 胴体後部の組み立て Rear Fuselage Assembly

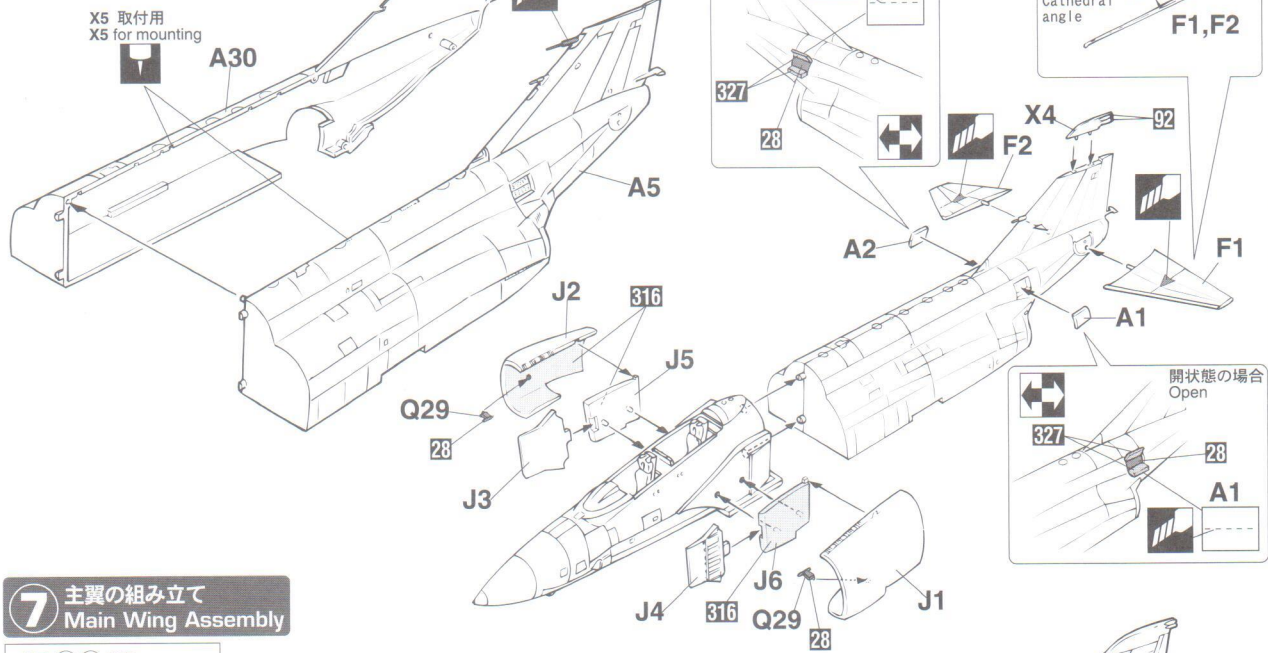

7 主翼の組み立て Main Wing Assembly

組立 13, 14 参照
13, 14 assembly reference

370 gal.
ドロップタンク
Drop Tank

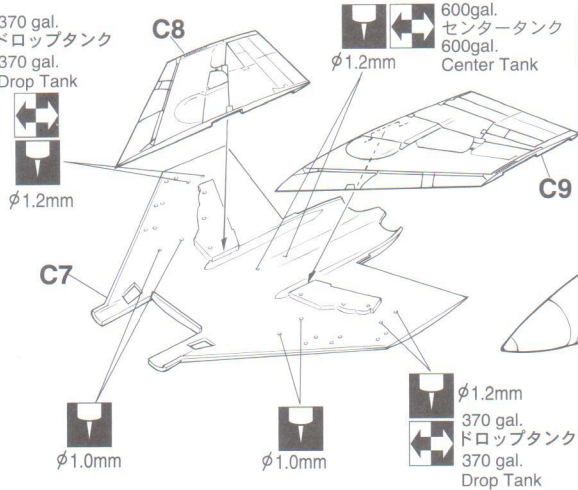

8 主翼の取り付け Main Wing Installation

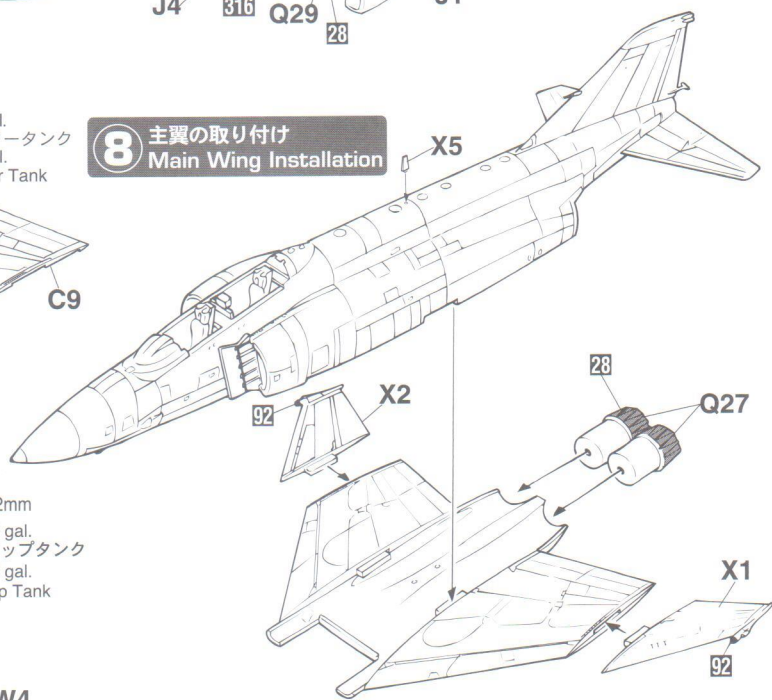

9 キャノピーの組み立て Canopy Assembly

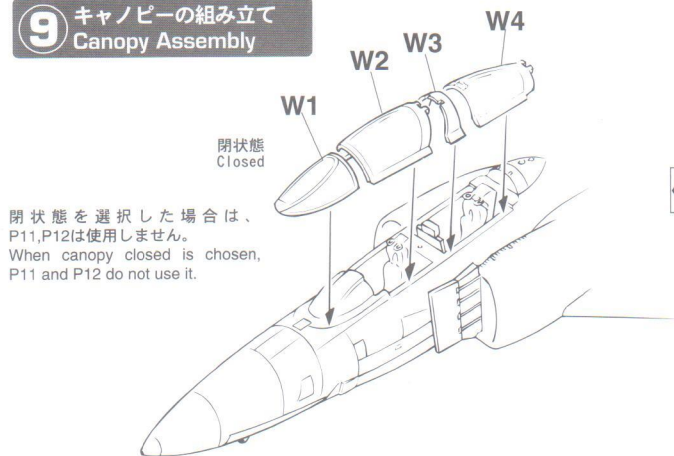

10 前脚の組み立て
Nose Gear Assembly

・ 脚カバーの外側は下面色で塗装してください。
・ Please be painted at the bottom surface color outside of the landing gear cover.

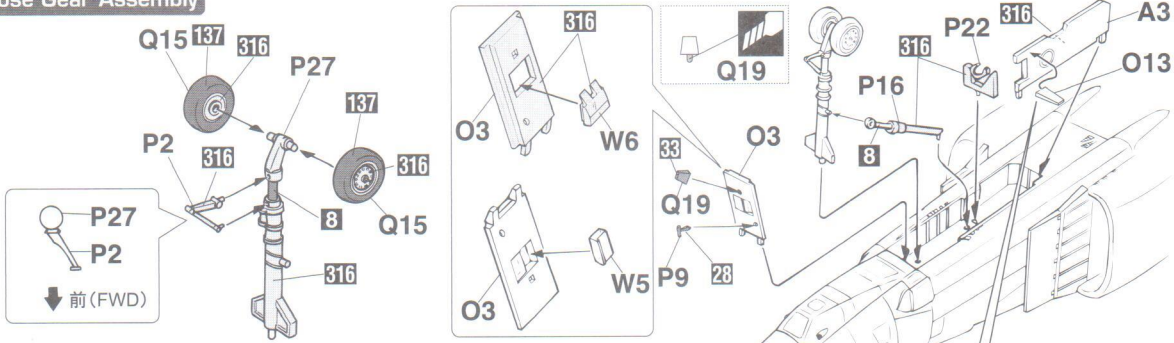

11 主脚の組み立て
Main Gear Assembly

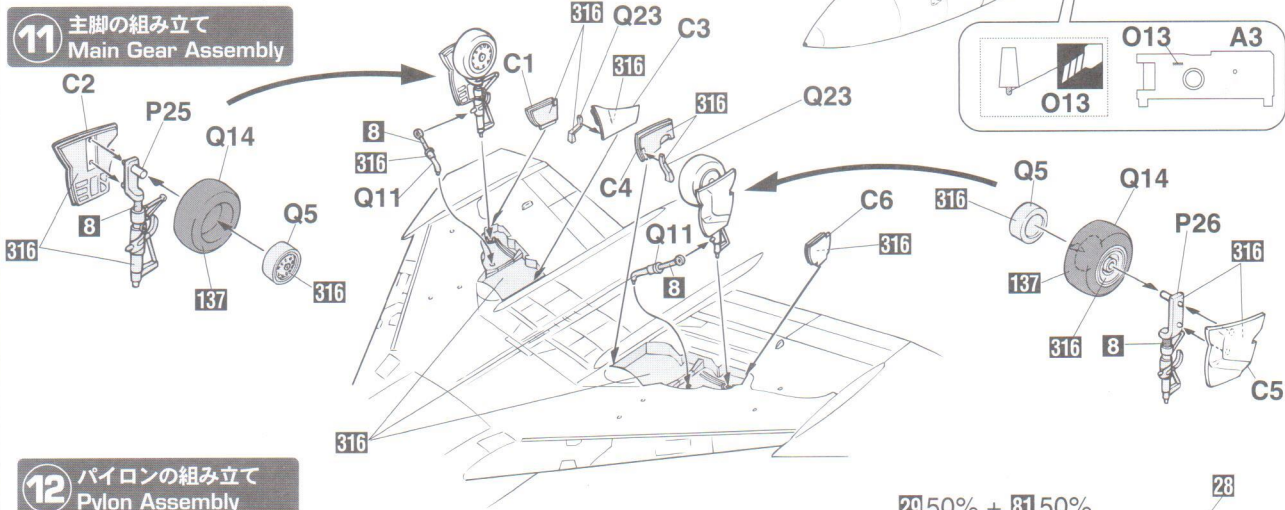

12 パイロンの組み立て
Pylon Assembly

● Q1, Q8はデカールを貼った後組み付けてください。
● Q1, Q8, please assembled after applying the decal.

左側パイロン
Left Pylon

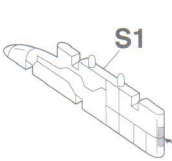
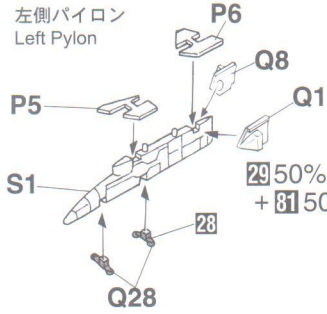

右側パイロン
Right Pylon

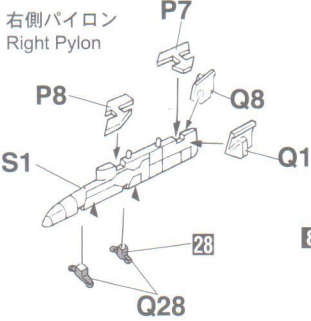

13 増槽タンクの組み立て
Fuel Tank Assembly

x2 2組つくってください。
2 SETS NEEDED

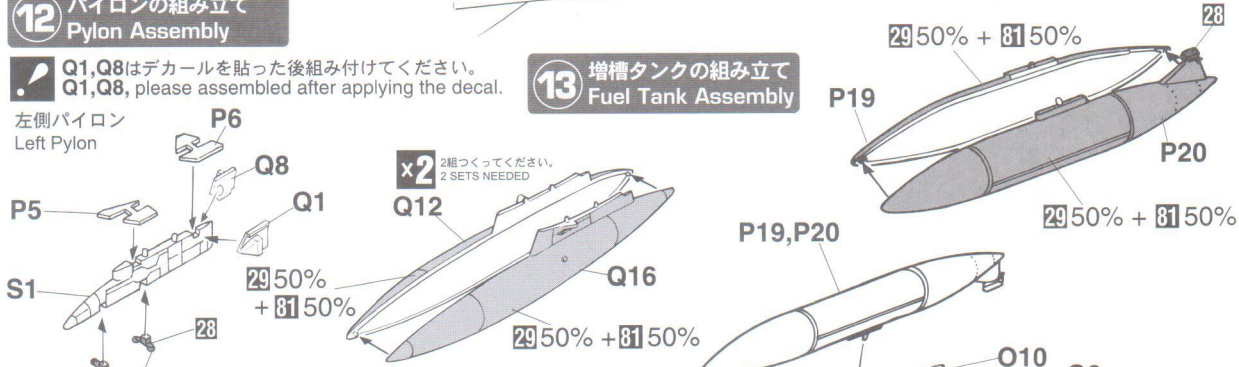

14 最終の組み立て
Final Assembly

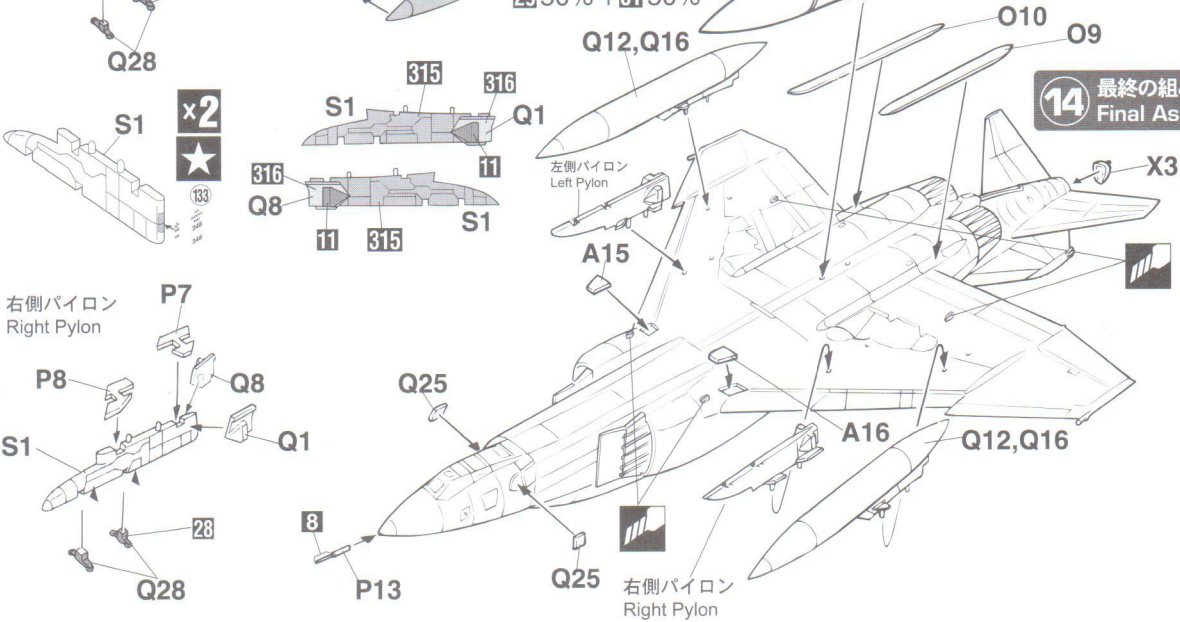

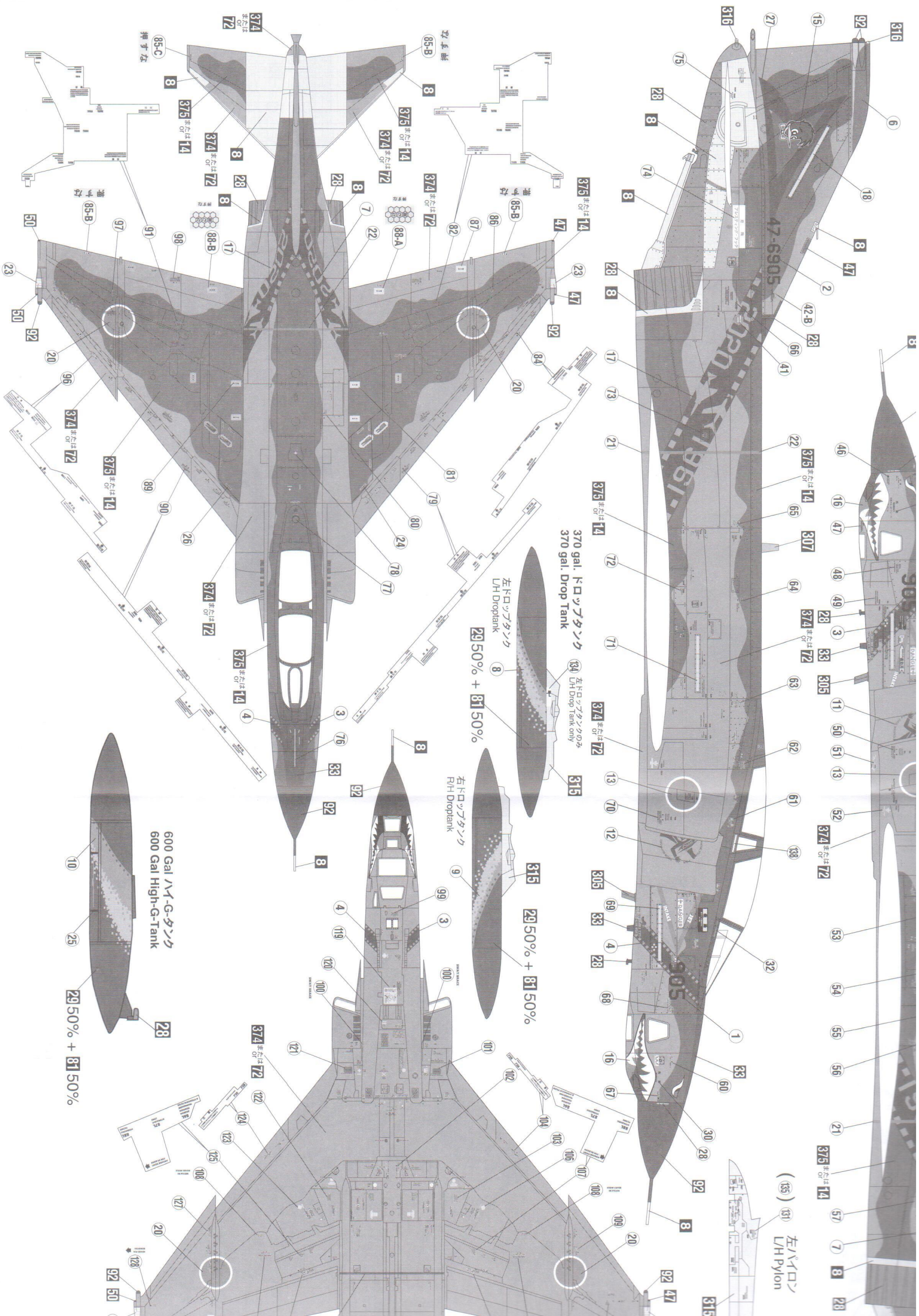

(135) (131) 左ハロン
L/H Pylon

370 gal. ドロップタンク
370 gal. Drop Tank

左ドロップタンク
LH Drop tank only

2950% + 8150%

右ドロップタンク
RH Drop tank

2950% + 8150%

600 Gal ハイ-G-タンク
600 Gal High-G-Tank

2950% + 8150%

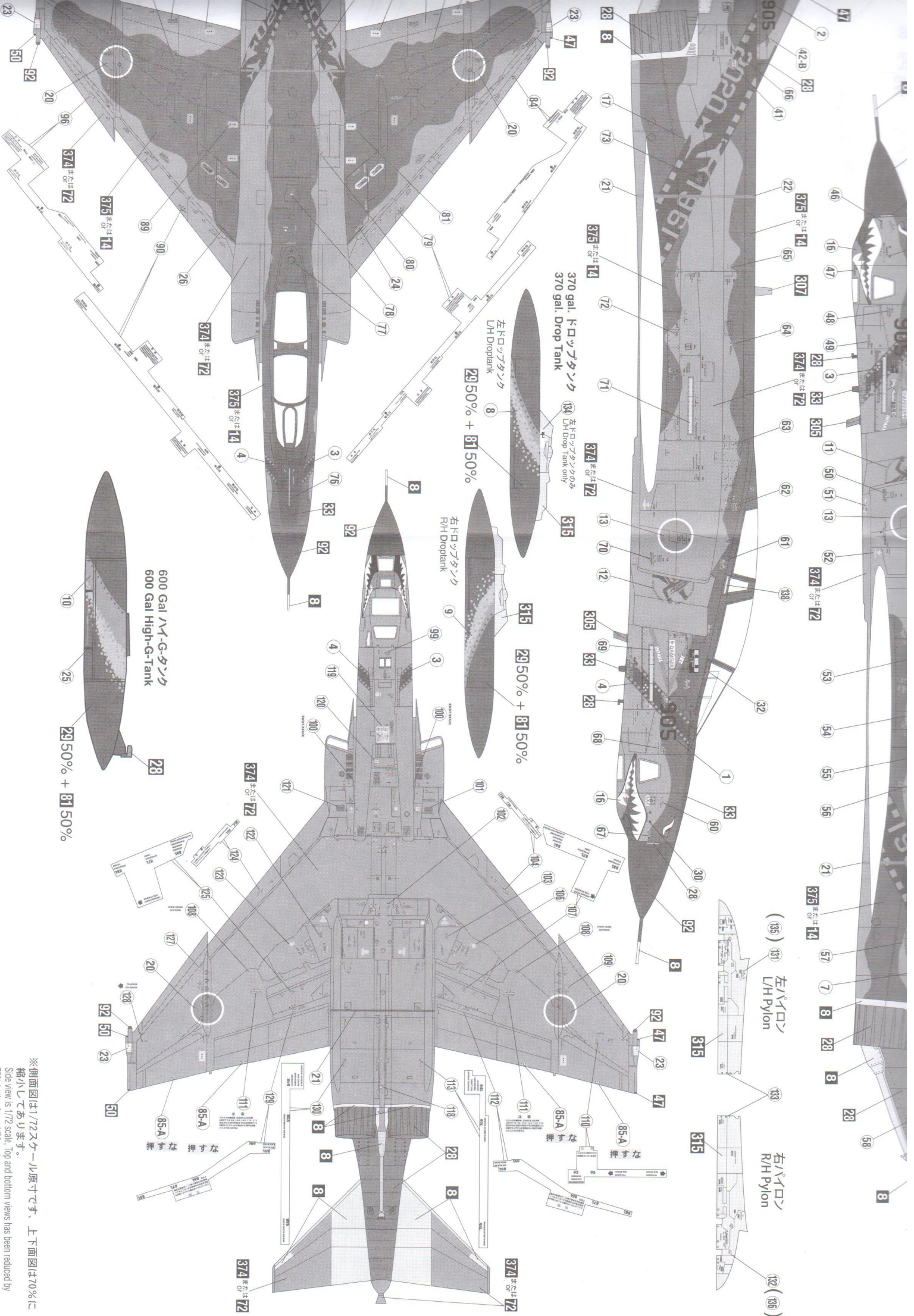

370 gal. ドロップタンク
370 gal. Drop Tank

2950% + 8150%

2950% + 8150%

600 Gal ハイ-G-タンク
600 Gal High-G-Tank

2950% + 8150%

(135) 131 左パイロン
L/H Pylon

右パイロン
R/H Pylon

※側面図は1/72スケール原寸です、上下面図は70%に縮小してあります。
Side view is 1/72 scale, top and bottom views has been reduced by 70% in the from 1/72 scale.

Marking & Painting

マーキング及び塗装図

Markierungen und Bemalung

Decoration et Peinture

Marchio & Pittura

Decoracion y Pintura

標貼及著色指示

航空自衛隊 偵察航空隊 第501飛行隊 RF-4E退役記念塗装機「905」(47-6905) 百里基地 2019年
 J.A.S.D.F. Air Reconnaissance Group 501st SQ RF-4E Retirement special paint [905] (47-6905) Hyakuri A.B. 2019

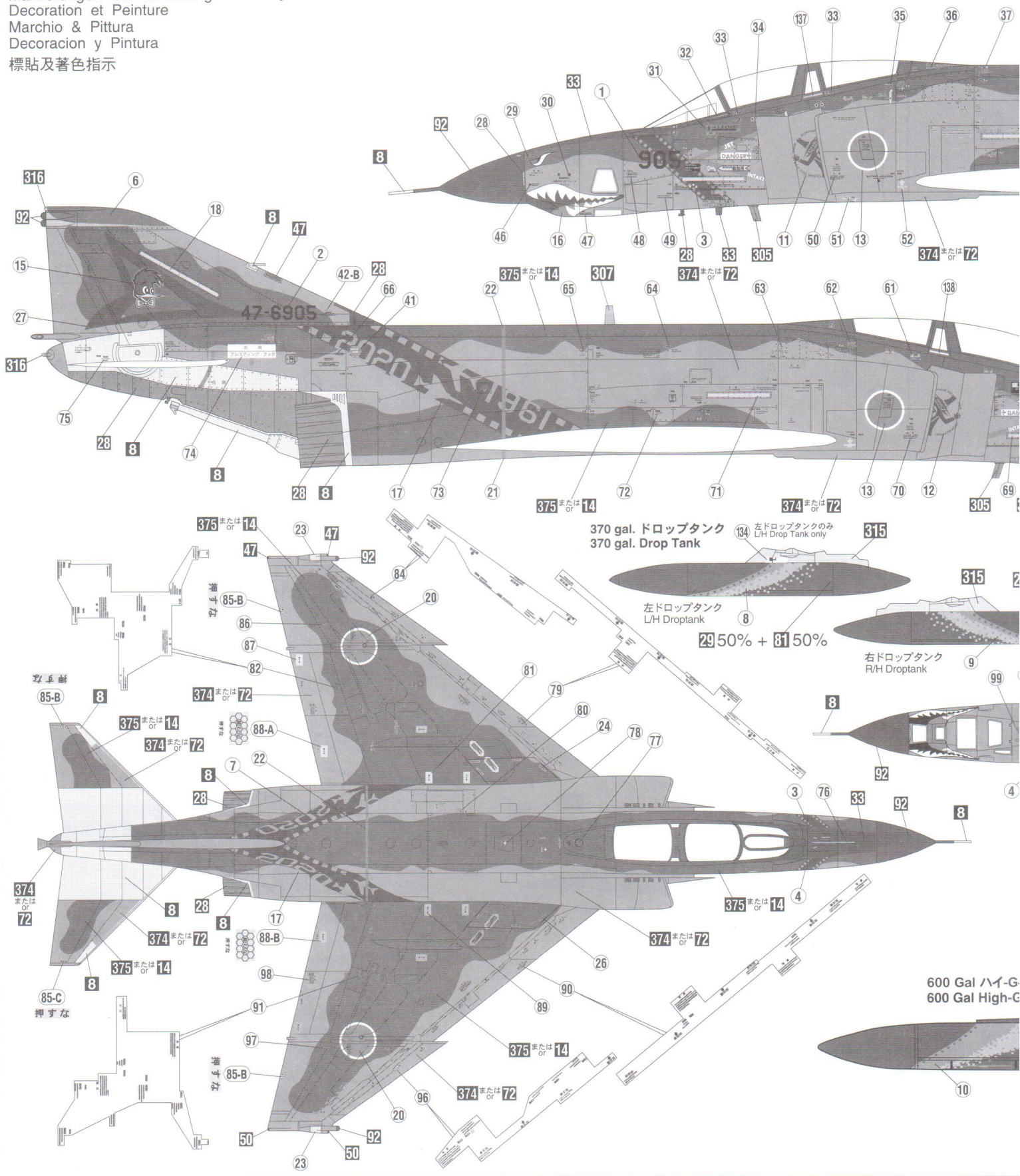

370 gal. ドロップタンク
 370 gal. Drop Tank

左ドロップタンクのみ
 L/H Drop Tank only

左ドロップタンク
 L/H Droptank

29 50% + 81 50%

右ドロップタンク
 R/H Droptank

600 Gal ハイ-G
 600 Gal High-G

1 905 905
 47-6905
 2 47-6905

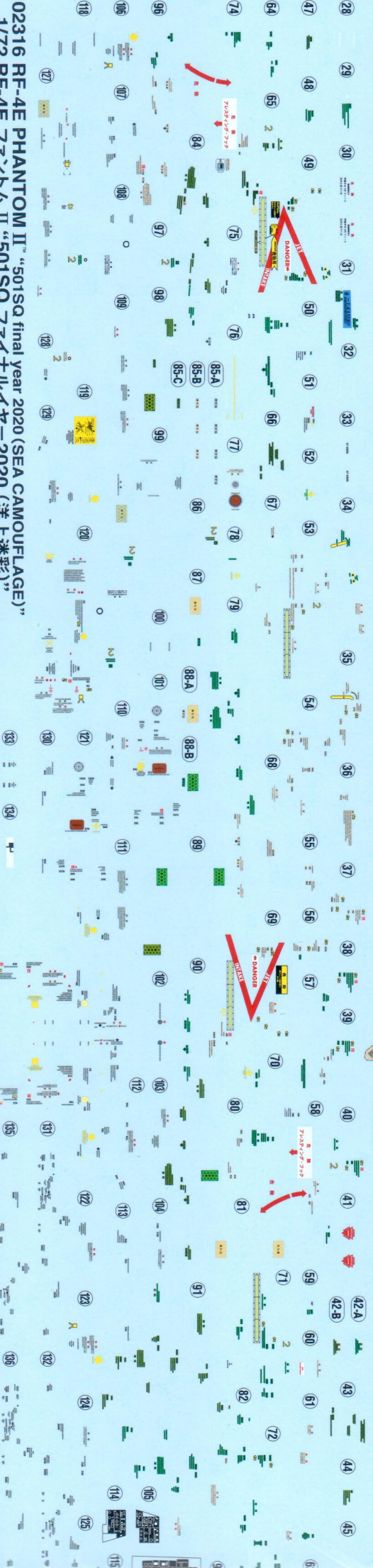
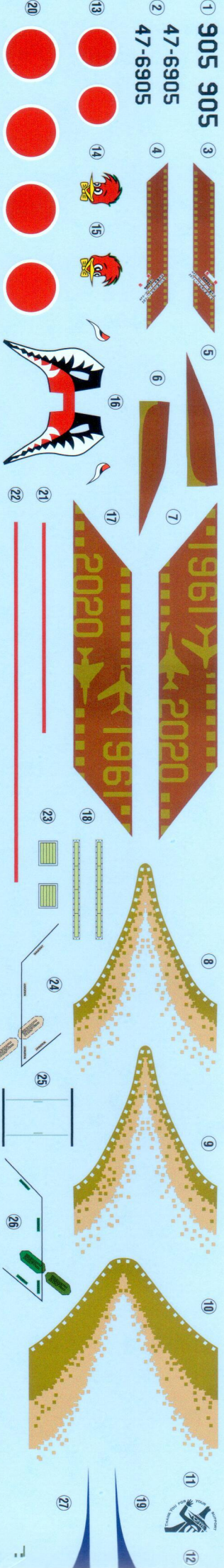

02316 RF-4E PHANTOM II™ "501SQ final year 2020 (SEA CAMOUFLAGE)"
 1/72 RF-4E フォントム II "501SQ コライナルイヤー2020 (洋上迷彩)"