

# MAZDA MX-5 MIATA

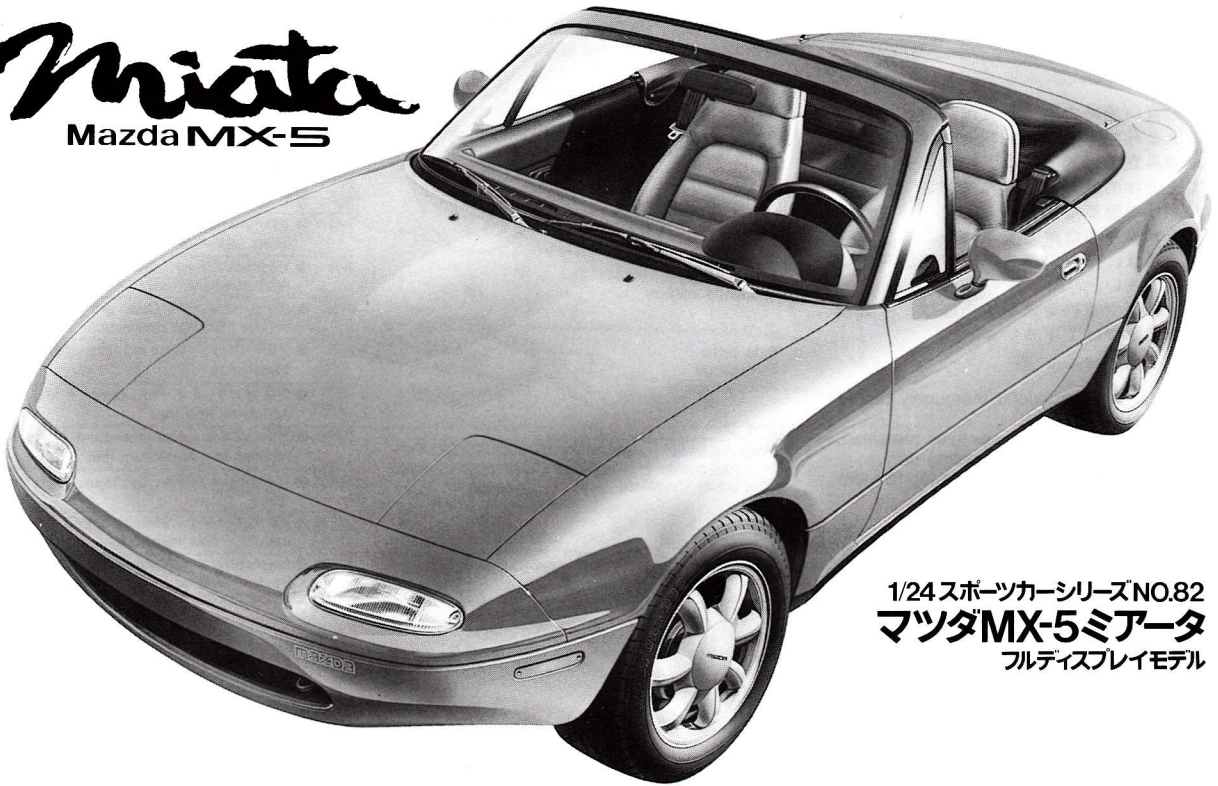

*Miata*  
Mazda MX-5



1/24 スポーツカーシリーズ NO.82  
マツダMX-5ミアータ  
フルディスプレイモデル

An auto enthusiast's dream has become a reality with Mazda's introduction of their Miata. The car combines the driving pleasure and styling of a two-seat convertible with the spirited performance of a true sports car at an affordable price. In creating the Miata, the designers set out to capture the charm of a lightweight, nimble open two-seater that is beautifully balanced in comfort and performance. The result is a car with contemporary automotive advances, but traditional sports car qualities. The Miata is powered by a normally-aspirated 116 horsepower 1.6 liter, DOHC, 16 valve, inline four cylinder engine with electronically controlled fuel in-

Für Motorsportanhänger erfüllte sich mit dem Erscheinen von Mazdas Miata ein Traum. Den Konstrukteuren gelang es bei diesem Fahrzeug, zu einem günstigen Preis das gute Aussehen und Fahrvergnügen, das ein offener Zweisitzer bietet, mit der Leistung eines echten Sportwagens zu kombinieren. Neben den üblichen Vorzügen eines Sportwagens hat der Miata somit alle Verbesserungen eines modernen Fahrzeugs. Als Antrieb hat der Miata einen 1,6 Liter 4-zylinderigen DOHC-Motor mit 116 PS, 16 Ventilen, Luftkühlung und elektronisch gesteuerter Einspritzung. Auch bei voller Beladung ist das Gewicht optimal verteilt, sodaß das Fahrzeug mit

MAZDA a rendu possible le rêve de tous les passionnés d'automobile en sortant le nouveau modèle MIATA. Cette voiture associe le plaisir de la conduite d'un cabriolet deux places et les performances d'une vraie voiture de sport à un prix abordable. Les ingénieurs ont conçu la MIATA en tant que deux places légère, de taille réduite alliant à la fois confort et performances. Le résultat est une voiture présentant les derniers raffinements techniques et les qualités des voitures de sport "traditionnelles." La MIATA est propulsée par un moteur 1600 cm<sup>3</sup>, 4 cylindres en ligne, double arbre à came en tête à 16 soupapes, allumage et injection élec-

1989年2月、アメリカのシカゴ自動車ショーで発表された、マツダのライトウェイト・スポーツカーがMX-5ミアータです。全長3950mm、全幅1675mm、全高1225mmというコンパクトなフルオープン・2シーターのボディ形状を採用して、曲線と張りのある曲面で構成されたスタイルは、60年代のスポーツカーを思わせるキュートでグラマラスなもの。本格的なオープンカーらしく、標準で装備されている手動式のソフトトップ(幌)をたたんだオープン時はもちろん、ソフトトップを上げた状態でもすっきりとまとまったスタイルが魅力です。そしてスポーツカーと言えはまず気になるのがエンジン。総排気量1597ccの直列4気筒DOHC16バルブのエンジンは116ps(SEAネット値)を発揮。約990kgの車体を軽快に走らせるには十分なパワーです。走りを楽しむスポーツカーだけに、エンジンの搭載方法はフロントに縦置きとし、後輪を駆動するFR方式。しかも、エンジンを前車軸の後ろ、つま

jection and ignition. The rear-wheel driven Miata has the ideal 50/50 weight distribution when fully loaded, providing excellent handling. The contours of its body are smoothly rounded, from the oval air intake in front to the distinctive taillights. It was designed from the outset as a convertible, and allowed the engineers to concentrate on creating a highly rigid open body structure, avoiding much of the chassis flex usually experienced with convertibles. Miata, an ancient German word for "prize". It will certainly be the prize possession of those who own and drive it.

Hinterradantrieb ausgezeichnet steuerbar bleibt. Von den ovalen Ansaugstutzen am Vorderteil des Fahrzeugs bis zu den charakteristischen Rücklichtern ist die Karosserie formschön abgerundet. Von Beginn an war der Miata als Cabriolet konstruiert und erhielt ein robustes Cabriolet-Fahrgestell, sodaß das Chassis nicht abgeändert werden mußte, wie dies bei anderen Cabriolets oft der Fall ist. "Miata" ist ein altes germanisches Wort für "Gewinn". Ganz sicher ist der Miata ein Gewinn für jeden, der ihn besitzt und fährt.

troniques. C'est une propulsion qui en charge bénéficie d'une excellente répartition des masses et donc d'une tenue de route exceptionnelle. Sa carrosserie est en rondeurs de l'entrée d'air ovale à l'avant, aux feux arrière. La MIATA a été définie dès les premières études en tant que cabriolet et cela a amené les ingénieurs à concevoir une carrosserie hautement rigide, nettement moins "flexible" que celle des cabriolets actuels. MIATA est un mot aérien de la langue germanique signifiant l'objet de désir. Pour ceux qui en seront le propriétaire et le conducteur, la MIATA méritera son nom!

りフロントミッドに搭載して、前後の重量配分を50/50とすることで、スポーツカーならではのシャープな運動性能を実現しています。走りを支える足回りも、MX-5専用開発されました。前後とも不等長のAアームを使った本格的なダブルウィッシュボーン。さらに前後にスタビライザーも装備して足回りを固めています。また、車体の強度が低くなりがちなフルオープンながら十分な補強が施されているのに加え、シャーシにもエンジンとリヤデフを連結するパワーブラントフレーム(PPF)と呼ばれる補強材を装着。これによりシャーシの剛性アップと、ダイレクトな操作感覚を生み出しています。コックピットもT字型のコンソールを採用した機能的なインパネ、黒で統一されたカラーなどでスポーツカームードたっぷりの仕上がりがです。スタイル、エンジン、足回りと全てに走り優先した新感覚のスポーツカーMX-5ミアータは、スポーツカーの理想を追求したマツダの意欲作なのです。



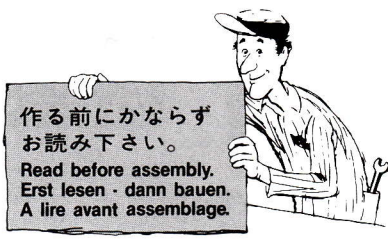

★お買い求めの際、または組み立ての前には必ずキットの内容をお確かめ下さい。  
 ★組み立てに入る前に、説明図をよく見て、全体の流れをつかんで下さい。  
 ★メッキ部品を接着する時は、必ず接着面のメッキをはがして下さい。  
 ★塗料は、必ずプラスチック用塗料をお使い下さい。  
 ★接着剤や塗料を使用する際は、十分換気に気をつけて下さい。

★Study the instructions thoroughly before assembly.  
 ★Remove plating from areas to be cemented.  
 ★Use plastic cement and paints only.  
 ★Use cement sparingly and ventilate room while constructing.

★Vor Baubeginn die Bauanleitung genau durchlesen.

★An den Klebestellen muß die Chromschicht abgeschabt werden.  
 ★Nur Klebstoff und Farben für Plastik verwenden.  
 ★Nicht zuviel Klebstoff verwenden. Der Raum sollte beim Basteln gut gelüftet sein.  
 ★Bien étudier les instructions de montage.  
 ★Enlever le revêtement chromé des parties à encoller.  
 ★Utiliser uniquement une colle et des peintures spéciales pour le polystyrène.  
 ★Utiliser aussi peu que possible la colle et aérer la pièce pendant la construction.

\* \* \*  
 ★下図の工具を用意して下さい。  
 ★ Tools required  
 ★ Benötigtes Werkzeug  
 ★ Outils requis

ニッパー  
 Side cutter  
 Zwickzange  
 Pince coupante

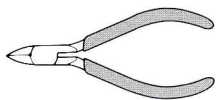

ナイフ  
 Modeling knife  
 Modelliermesser  
 Couteau de modélisme



ピンセット  
 Tweezers  
 Pinzette  
 Précelles



● 塗装指示のマークです。タミヤカラーのカラーナンバーで指示しました。  
 This mark denotes numbers for Tamiya Paint colors. / Dieses Zeichen gibt die Tamiya-Farbnummern an. / Ce signe indique la référence de la peinture TAMIYA à utiliser.

- TS-8 ●イタリアンレッド / Italian red / Italienisches Rot / Rouge Italien
- TS-15 (X-4) ●ブルー / Blue / Blau / Bleu
- TS-26 ●ピュアホワイト / Pure white / Glanz weiß / Blanc pur
- TS-29 ●セミグロスブラック / Semi gloss black / Seidenglanz schwarz / Noir satiné
- X-2 ●ホワイト / White / Weiß / Blanc
- X-6 ●オレンジ / Orange / Orange / Orange
- X-7 ●レッド / Red / Rot / Rouge
- X-11 ●クロームシルバー / Chrome silver / Chrom-Silber / Aluminium chromé
- X-18 ●セミグロスブラック / Semi gloss black / Seidenglanz schwarz / Noir satiné
- X-26 ●クリアーオレンジ / Clear orange / Klar-orange / Orange translucide
- X-27 ●クリアーレッド / Clear red / Klar-rot / Rouge translucide
- XF-1 ●フラットブラック / Flat black / Matt schwarz / Noir mat
- XF-16 ●フラットアルミ / Flat aluminum / Matt Aluminium / Aluminium mat
- XF-24 ●ダークグレイ / Dark grey / Dunkelgrau / Gris foncé
- XF-56 ●メタリックグレイ / Metallic grey / Graumetallic / Gris métallisé
- XF-63 ●ジャーマングレイ / German grey / Deutsches Grau / Gris Panzer

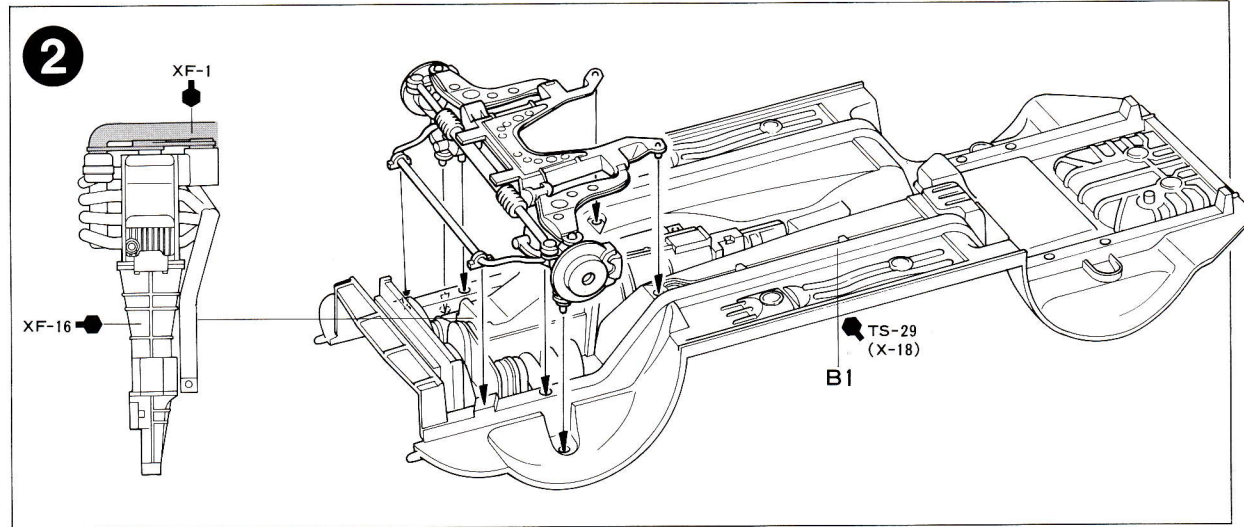
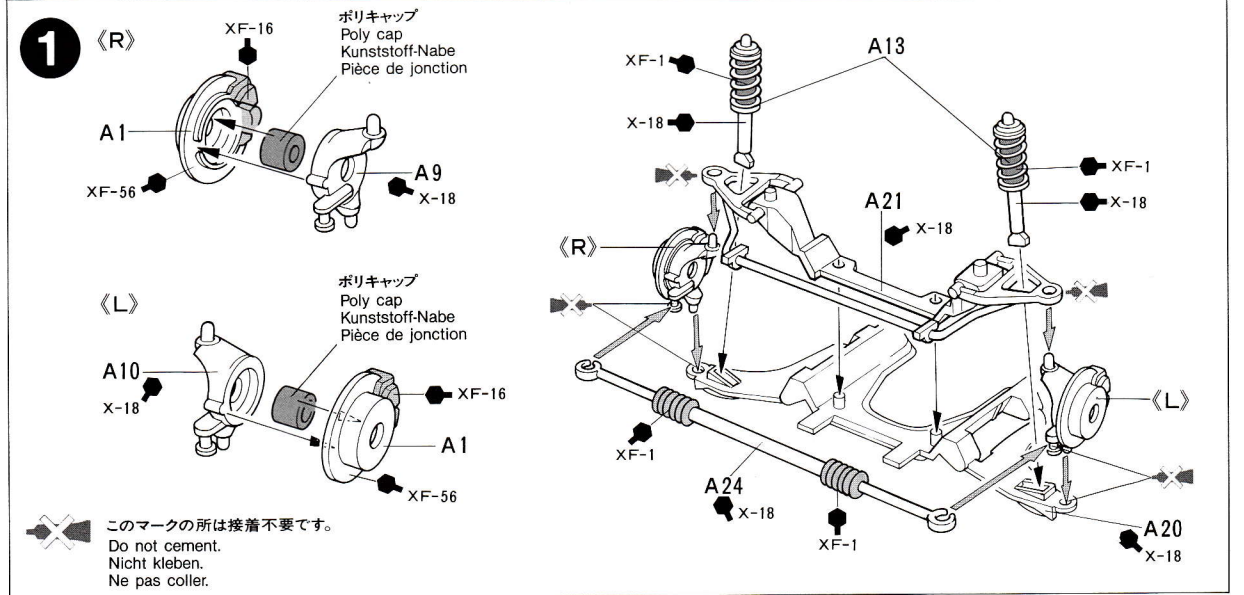

3

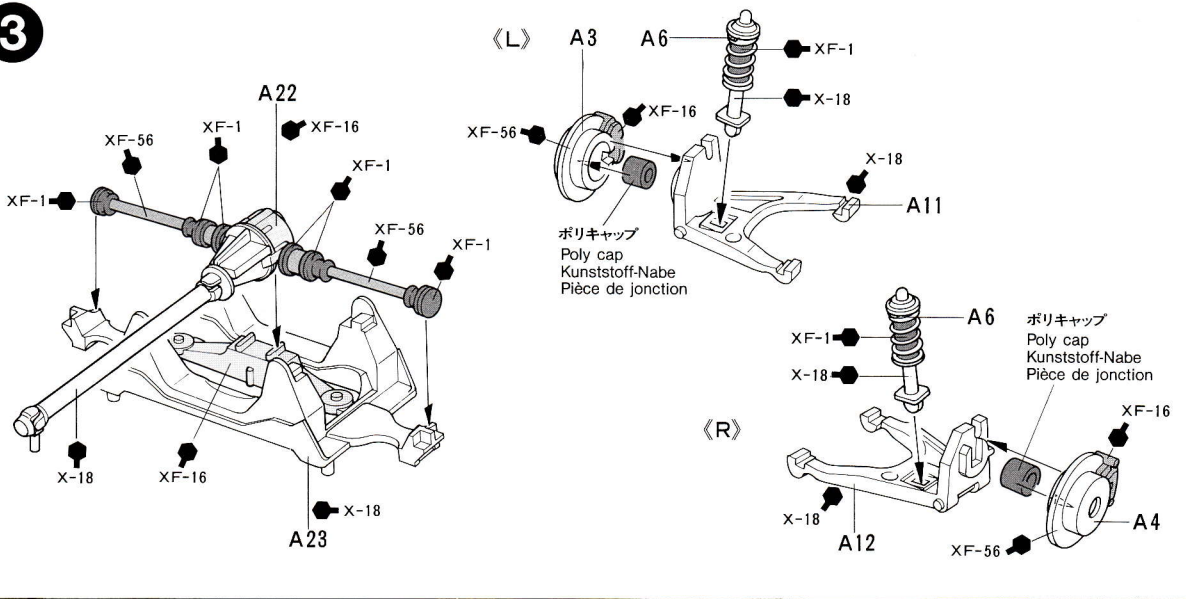

4

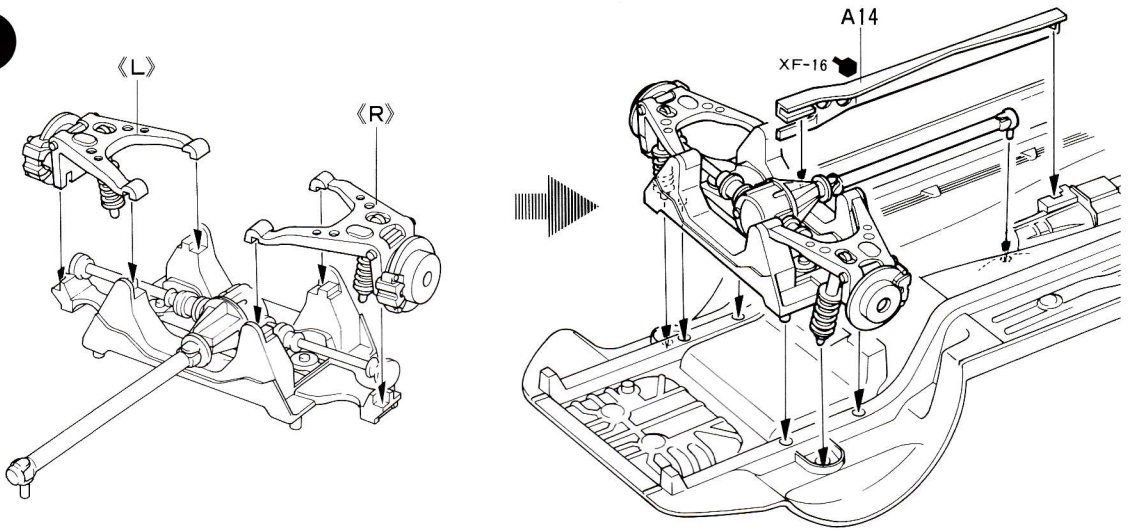

5

- ★ 4個作ります。
- ★ Make 4.
- ★ 4 Sätze machen.
- ★ Faire 4 jeux.

タイヤ  
 Tire  
 Reifen  
 Pneu

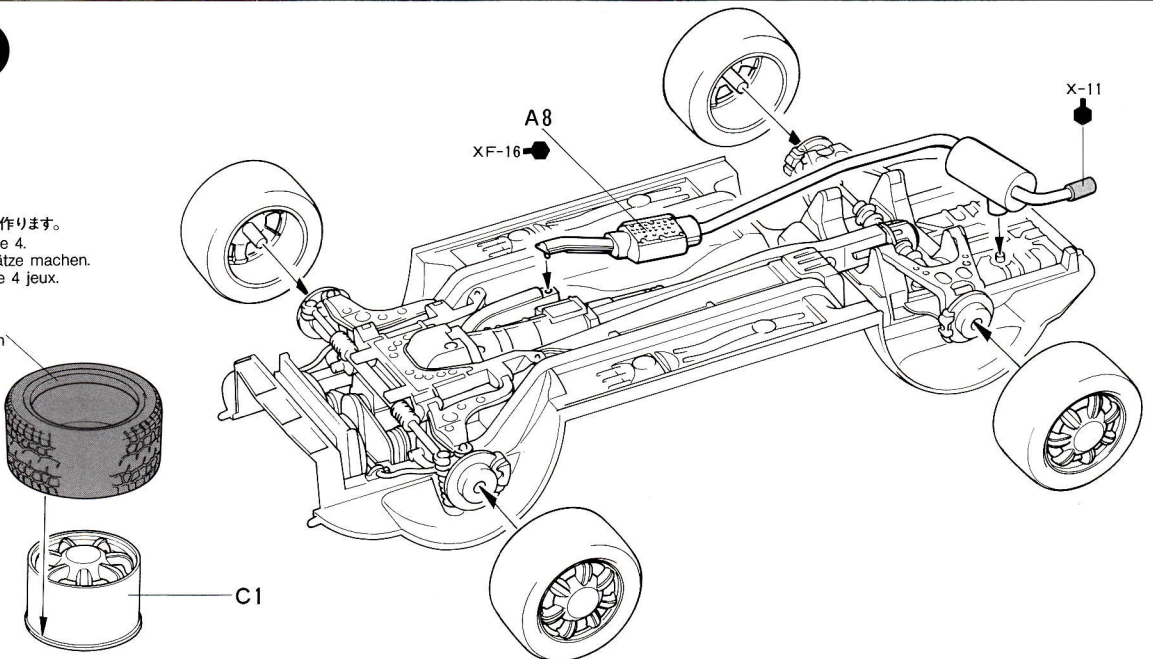



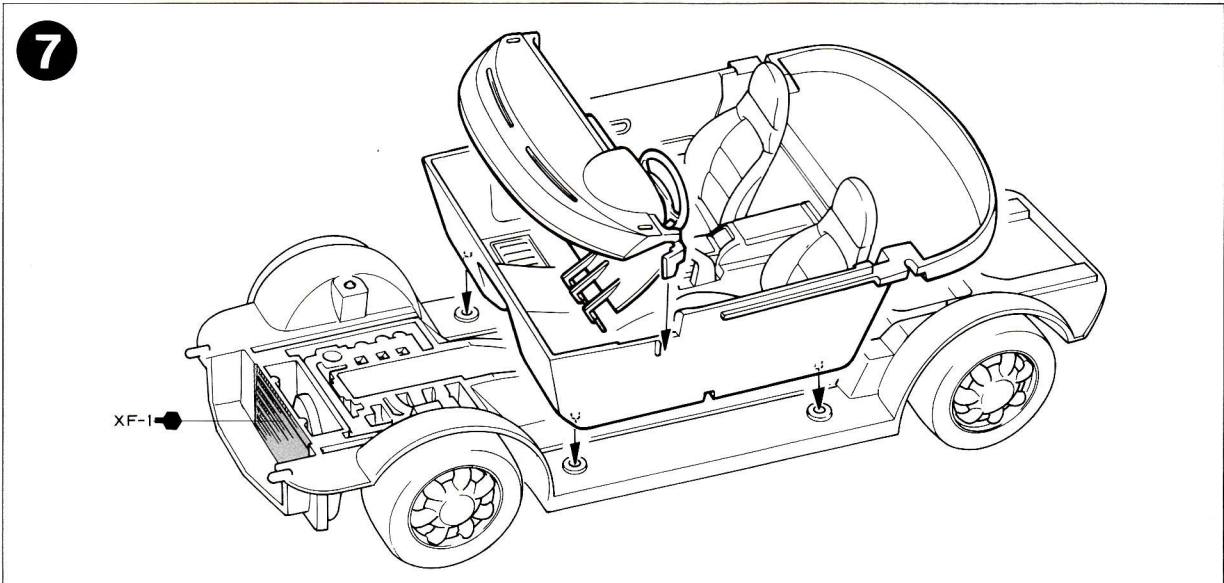
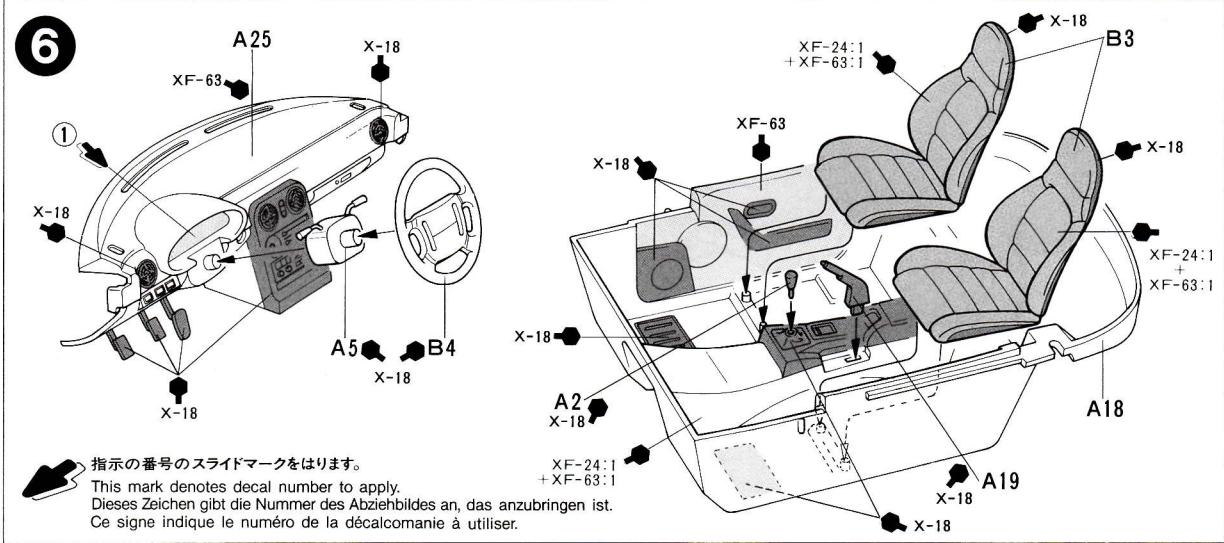

# 8

★ウインドウの開閉を選択します。  
 ★Select either open or closed.  
 ★Geschlossen oder offen auswählen.  
 ★Choisir soit ouvert ou fermé.

ボディ色  
 Body color  
 Karosseriefarbe  
 Couleur de la carrosserie

ボディ色  
 Body color  
 Karosseriefarbe  
 Couleur de la carrosserie

レッド Red Rot Rouge	ブルー Blue Blau Bleu	ホワイト White Weiß Blanc
TS-8 (X-7)	TS-15 (X-4)	TS-26 (X-2)

★切りとります。  
 ★Remove.  
 ★Abschneiden.  
 ★Ebavurer.

9

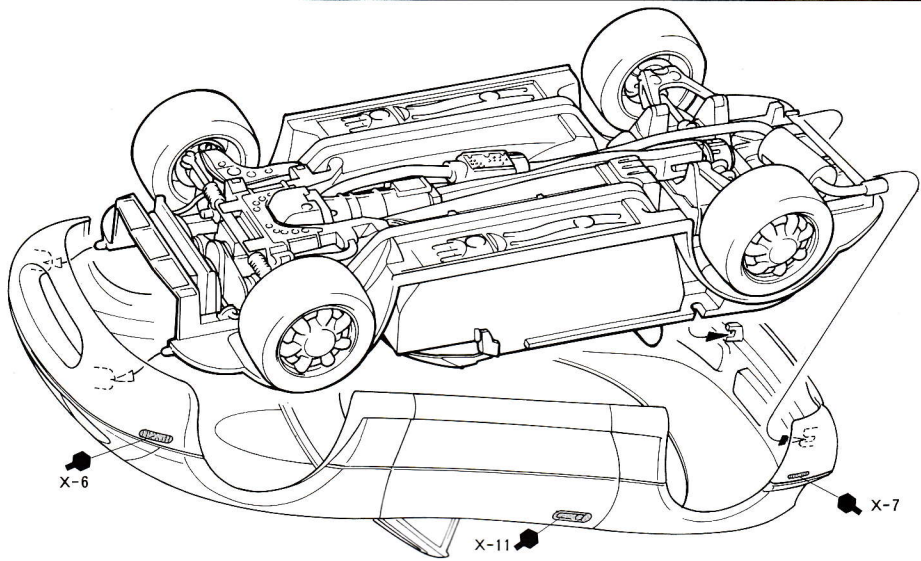

10

ボディ色  
Body color  
Karosseriefarbe  
Couleur de la carrosserie

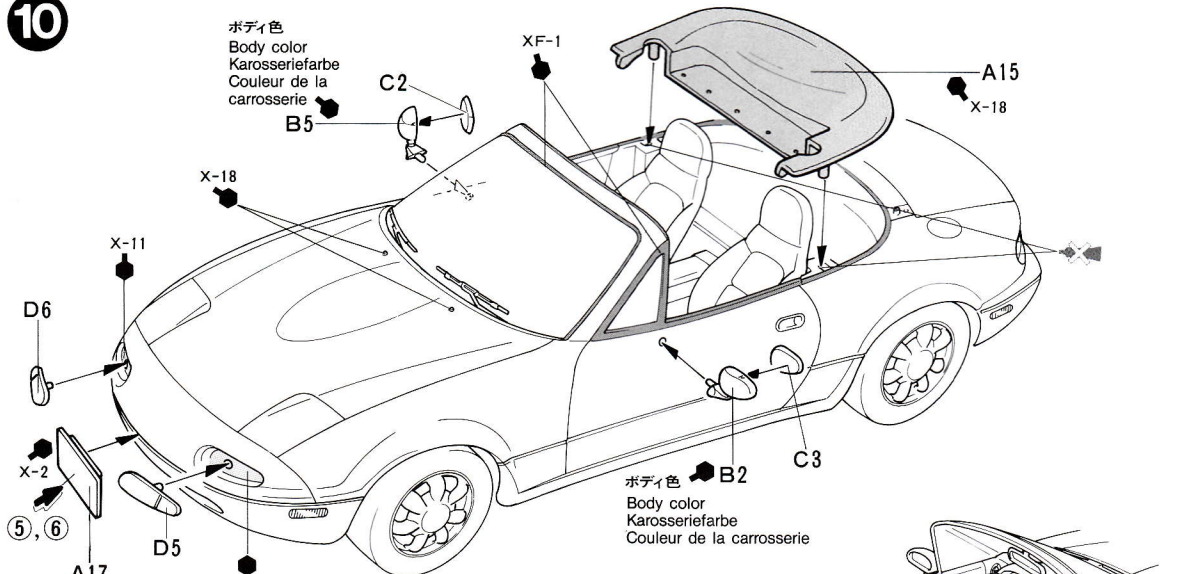

ボディ色  
Body color  
Karosseriefarbe  
Couleur de la carrosserie

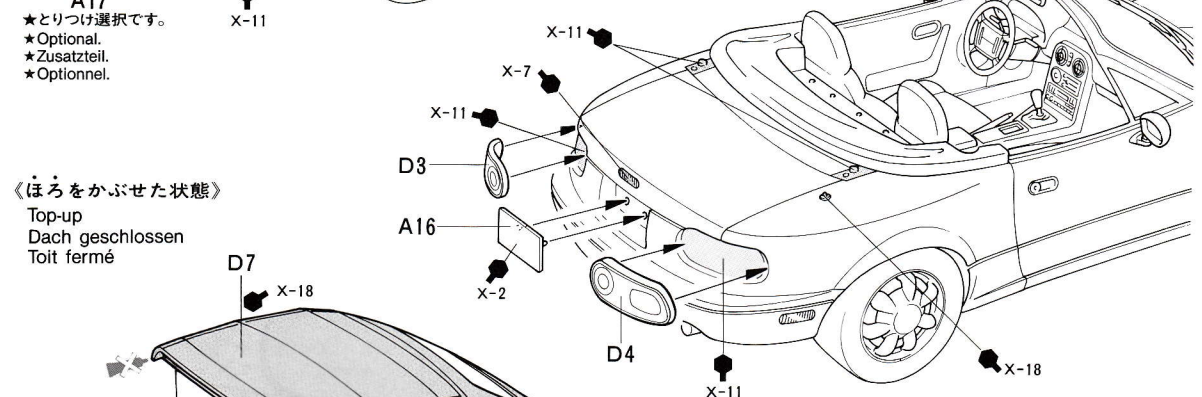

《ほろをかぶせた状態》  
Top-up  
Dach geschlossen  
Toit fermé

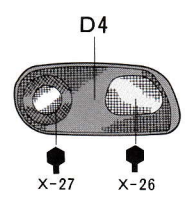
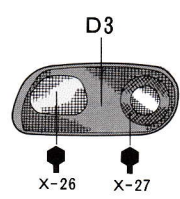
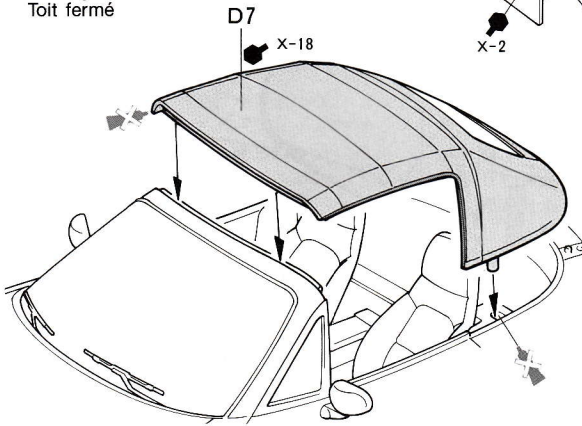



## PAINTING

### 《マツダMX-5ミアータの塗装》

走る楽しさを追求した、本格的なフルオープン2シーターのライトウェイトスポーツカー、マツダMX-5ミアータには、スポーツカーにふさわしい鮮やかな原色のボディカラー、レッド、ブルー、ホワイトの3色が揃っています。ソフトトップ(幌)と室内は、どのボディ色の場合でもブラックカラーで統一されています。サスペンションアームやエキゾーストパイプなどのシャーシ下面や室内の細部の塗装は組立説明図に示してありますので、参考にして下さい。使われている素材の違いによって、塗料の色を微妙に変えれば質感もアップして、いっそうリアルなモデルに仕上げることができます。

## APPLYING DECALS

### 《スライドマークのはりかた》

- ① はりたいマークをハサミで切りぬきます。
- ② マークをぬるま湯に10秒ほどひたしてからタオル等の布の上におきます。
- ③ 台紙のはしを手でもち、貼る所にマークをスライドさせてモデルに移して下さい。
- ④ 指に少し水をつけてマークをぬらしながら、正しい位置にずらしします。
- ⑤ やわらかい布でマーク内側の気泡をおし出ししながら、おしつけるようにして水分をとります。

### PAINTING THE MAZDA MIATA

The Mazda Miata, a highly sophisticated, lightweight, nimble open two-seater sports car born of traditional sports car values, is offered in 3 different solid mono-tone body colors of red, blue, and white. The folding soft-top and interior is finished in black for all body colors. Detail painting is called out during construction and should be done at that time.

### DECAL APPLICATION

1. Cut off decal from sheet.
2. Dip the decal in tepid water for about 10 sec. and place on a clean cloth.
3. Hold the backing sheet edge and slide decal onto the model.
4. Move decal into position by wetting decal with finger.
5. Press decal gently down with a soft cloth until excess water and air bubbles are gone.

### BEMALEN DES MAZDA MIATA

Der leichte und gewandte zweiseitige Sportwagen mit offenem Verdeck, der alle Vorzüge eines traditionellen Sportwagens hat, wird in 3 verschiedenen Farben angeboten: rot, blau und weiß. Das zurückklappbare Verdeck und die Innenausstattung sind bei jeder Ausführung schwarz. Die Detailbemalung sollte während des Zusammenbaus erfolgen.

### ANBRINGUNG DES ABZIEHBILDES

1. Abziehbild vom Blatt ausschneiden.
2. Das Abziehbild ungefähr 10 Sek. in lauwarmes Wasser tauchen, dann auf sauberen Stoff legen.
3. Die Kante der Unterlage halten und das Abziehbild auf das Modell schieben.
4. Das Abziehbild an die richtige Stelle schieben und dabei mit dem Finger das Abziehbild naßmachen.
5. Das Abziehbild mit weichem Stoff ganz andrücken, bis kein überflüssiges Wasser und keine Luftblasen mehr vorhanden sind.

### DECORATION DE LA MAZDA MIATA

La MAZDA MIATA, cabriolet de sport deux

## MARKING

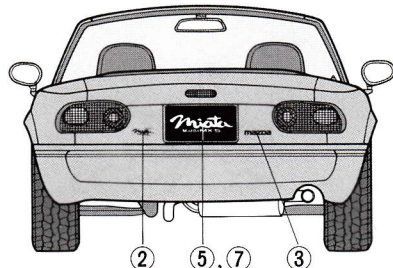
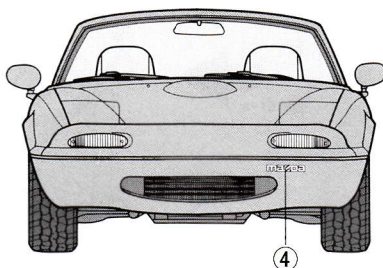
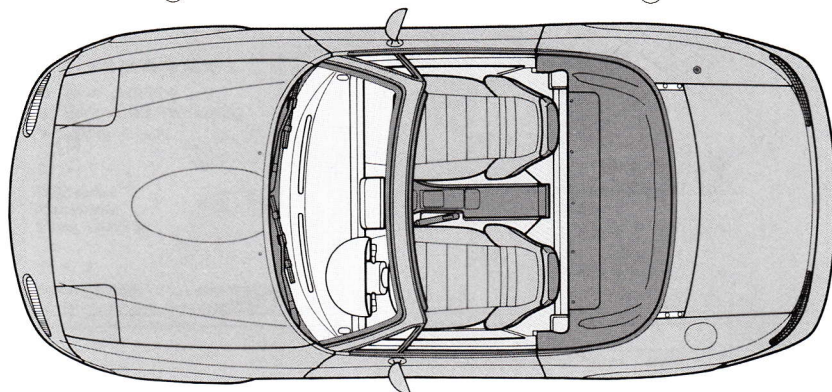
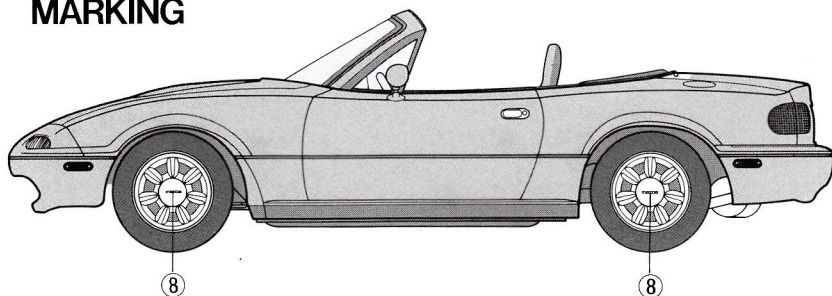

places, petite et légère est proposée en trois teintes de carrosserie différentes: rouge, bleu et blanc. La capote et l'intérieur sont noirs quelle que soit la teinte de la carrosserie. La peinture des détails est préférable lors de la construction.

### APPLICATION DES DECALCOMANIES

1. Découpez la décalcomanie de sa feuille.
2. Plongez la décalcomanie dans de l'eau tiède pendant 10 secondes environ et poser sur un linge propre.
3. Retenez la feuille de protection par le côté et glissez la décalcomanie sur le modèle réduit.
4. Placez la décalcomanie à l'endroit voulu en la mouillant avec un de vos doigts.
5. Pressez doucement la décalcomanie avec un tissu doux jusqu'à ce que l'eau en excès et les bulles aient disparu.

BUILD A COLLECTION OF TAMIYA PRECISION MODEL CARS



MAZDA SAVANNA RX-7 CABRIOLET (24074)

### タミヤニュースを読もう

タミヤニュースはモデル作りの情報誌として多くの方に愛読されています。ご希望の方は模型店でおたずね下さい。当社より定期購読する方法もあります。

## 部品請求について

部品をなくしたり、こわした方はお買い上げの販売店にお申し出いただくか、当社カスタマーサービス係までご連絡ください。

### 1/24 マツダMX-5 ミアータ ITEM 24082

★価格は2011年7月現在のものです。予告なく変更となる場合があります。

部品名	税込価格	本体価格	部品コード
ボディ	441円	(420円)	10332129
Aパーツ	441円	(420円)	10602067
Bパーツ	420円	(400円)	10602068
Cパーツ	357円	(340円)	10002478
Dパーツ	462円	(440円)	19002294
タイヤ袋詰	420円	(400円)	19402186
デカール	315円	(300円)	11402123
説明図	336円	(320円)	11052239

For use in Japan only!

《住所》 〒422-8610 静岡市駿河区恩田原3-7  
株式会社タミヤ カスタマーサービス係

《お問い合わせ電話番号》

静岡 054-283-0003

東京 03-3899-3765 (静岡へ自動転送)

営業時間/平日▶8:00~20:00 土、祝日▶8:00~17:00

《カスタマーサービスアドレス》

[http://tamiya.com/japan/customer/cs\\_top.htm](http://tamiya.com/japan/customer/cs_top.htm)

