

Revell

FAIRCHILD A-10

1/72 ΚΛΙΜΑΚΑ

Matchbox original

40121

1992

Διαστάσεις: Εκπέτασμα 55'10" (16,76 μ.)

Μήκος 52'7½" (16,03 μ.)

Ύψος: 14'8½" (4,48 μ.)

Κινητήρας: 2x General Electric TF34-GE-100 Turbofans με ισχύ 8.985 λιβρών

Οπλισμός: ένα πολύκαννο πυροβόλο GA11-8/A των 30 χλστ. με αναχωρηγία

1.350 βλημάτων. Έντεκα εξωτερικοί

φορείς με μεταφορική ικανότητα

16.000 λιβρών

Το A-10-A είναι το τελευταίο τακτικό αεροσκάφος που κατασκεύασαν οι ΗΠΑ, ειδικά σχεδιασμένο για αποστολές εγγύς υποστήριξης στρατευμάτων. Το αεροσκάφος αποτέλεσε σημαντική προσθήκη στο οπλοστάσιο της Αμερικανικής Πολεμικής Αεροπορίας, ικανό να επιχειρεί μέσα σε εχθρικό πεδίο μάχης για να παρέχει μια πραγματικά πολύ στενή υποστήριξη στις επίγειες στρατιωτικές δυνάμεις. Υιοθετώντας «τεχνικές» αεροσκαφών V/STOL, το A-10-A μπορεί να επιχειρεί από μικρά πρόχειρα προκεχωρημένα αεροδρόμια. Ο πιλότος προστατεύεται από θωράκιση τιτανίου και όλα τα συστήματα του αεροσκάφους είναι διπλά ή τριπλά (για ασφάλεια). Έχοντας τη μοναδική ικανότητα να καταδεικνύει με ακρίβεια το στόχο του, πετώντας με εξαιρετική ευελιξία και μεταφέροντας ένα τεράστιο οπλικό φορτίο στις πτέρυγές του και το πολύκαννο πυροβόλο των 30 χλστ. στο ρύγχος του, το A-10-A θα αποτελεί ένα ισχυρότατο οπλικό σύστημα επιχειρώντας για πολλά ακόμη χρόνια.

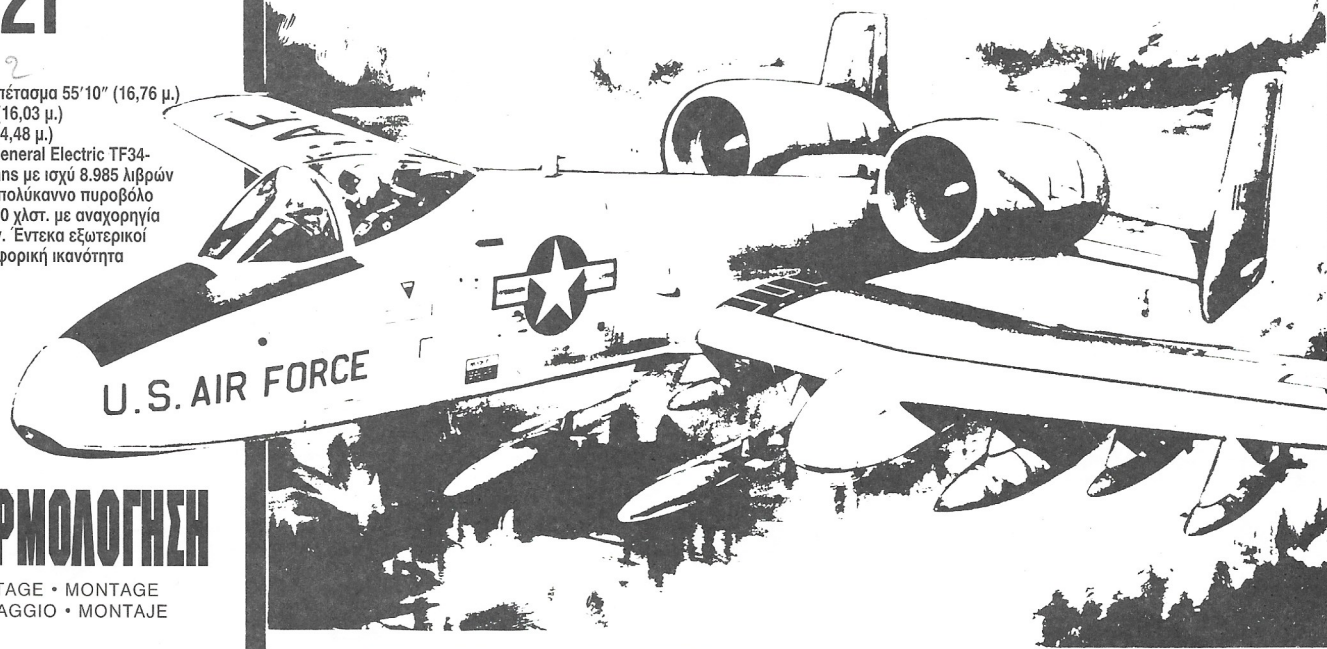

ΣΥΝΑΡΜΟΛΟΓΗΣΗ

MONTAGE • MONTAGE
MONTAGGIO • MONTAJE

	Για αληθοφανές αποτέλεσμα προτείνουμε τα παρακάτω χρώματα της MATCHBOX ή της REVELL:	Für originalgetreue Bemalung empfehlen wir folgende MATCHBOX bzw. REVELL-Farben:	Pour une peinture originale nous recommandons les coloris MATCHBOX ou REVELL suivants:	Voor natuurge- trouwe beschilde- ring bevelen wij volgende MATCHBOX of REVELL verf aan:	Per ottenere una colorazione fedele all' originale consigliamo i seguenti colori MATCHBOX oppure REVELL:	Para pinturas perfectamente imitadas les recomendamos los siguientes colores MATCHBOX o REVELL:	För originaltrogen målning rekommenderar vi följande MATCHBOX resp. REVELL färger:
a	75 Ανοιχτό γκρι RAL 7030	75 Hellgrau RAL 7030	75 Gris clair RAL 7030	75 Lichtgrijs RAL 7030	75 Gris claro RAL 7030	75 Grigio chiaro RAL 7030	75 Ljusgrå RAL 7030
b	67 Γκριζοπράσινο RAL 7009	67 Grüngrau RAL 7009	67 Gris-vert RAL 7009	67 Groengrijs RAL 7009	67 Gris verdoso RAL 7009	67 Grigioverde RAL 7009	67 Gröngrå RAL 7009
c	5 Λευκό RAL 9010	5 Weiß RAL 9001	5 Blanc RAL 9001	5 Wit RAL 9001	5 Blanco RAL 9001	5 Bianco RAL 9001	5 Vit RAL 9001
d	9 Ανθρακί γκρι RAL 7021	9 Anthrazit RAL 7021	9 Anthracite RAL 7021	9 Antraciet RAL 7021	9 Antracita RAL 7021	9 Antracite RAL 7021	9 Antracit RAL 7021
e	36 Βαθύ κόκκινο RAL 3002	36 Karminrot RAL 3002	36 Rouge carmin RAL 3002	36 Karmijnrood RAL 3002	36 Carmin RAL 3002	36 Rosso carminio RAL 3002	36 Karminröd RAL 3002
f	56 Μπλε RAL 5000	56 Blau RAL 5000	56 Bleu RAL 5000	56 Blauw RAL 5000	56 Azul RAL 5000	56 Blu RAL 5000	56 Blå RAL 5000
g	35 Απόχρωση δέρματος RAL 3012	35 Hautfarbe RAL 3012	35 Couleur chair RAL 3012	35 Huidkleurig RAL 3012	35 Color piel RAL 3012	35 Color pelle RAL 3012	35 Hudfärg RAL 3012
h	91 Χρώμα σιδήρου	91 Eisenfarbig	91 Coloris fer	91 Ijzerkleurig	91 Ferroso	91 Ferro	91 Järnfärg
j	57 Γκρι RAL 7000	57 Grau RAL 7000	57 Gris RAL 7000	57 Grijs RAL 7000	57 Gris RAL 7000	57 Grigio RAL 7000	57 Grå RAL 7000
k	46 Χακί του «NATO» RAL 7013	46 Nato-oliv RAL 7013	46 Olive O.T.A.N. RAL 7013	46 Nato-olijfkleurig RAL 7013	46 Aceituna nato RAL 7013	46 Oliva "Nato" RAL 7013	46 Nato-oliv RAL 7013

40121

Οδηγίες επικόλλησης χαλκομανιών: Κόψτε τις χαλκομανίες προσεκτικά. Τοποθετήστε τες πάνω στο νερό για 45 περίπου δευτερόλεπτα. Αφαιρέστε το προστατευτικό τους χαρτί και τοποθετήστε στα σημεία που πρέπει.

Instructions pour les décalcomanies: Découper les décalcomanies dans la feuille. Poser les décalcomanies voulues sur de l'eau propre pendant 45 secondes environ. Les mettre ensuite en position en les faisant glisser de sur le papier de renfort.

Gebrauchsanweisung - Wassergleit-Abziehbilder: Abziehbilder aus dem Bogen schneiden. Die gewünschten Abziehbilder ungefähr 45 Sekunden lang auf eine saubere Wasseroberfläche legen. Abziehbild vom Papier in die richtige Lage schieben.

Istruzioni per le decalcomanie: Ritagliate le decalcomanie dal foglio. Ponete quelle occorrenti su dell'acqua pulita per circa 45 secondi. Mettetele poi in posizione facendole scivolare dalla carta di rinforzo.

Instrucciones Calcomanías de agua: Córtense las calcomanías de la hoja. Pónganse como se desea sobre la superficie de agua limpia por 45 segundos (aproximadamente) desprendase la calcomanía del papel de respaldo en posición.

Τα εξαρτήματα πρέπει να βαφούν πριν από τη συναρμολόγηση. Η σειρά συναρμολόγησης παρουσιάζεται με μαύρους αριθμούς, σε κύκλους. Οι μαύροι αριθμοί σε αστέρια δηλώνουν ένα ολοκληρωμένο τμήμα. Πριν ενώσετε τα δύο τμήματα της ατράκτου, ανοίξτε τις σπές «Α» (αν υπάρχουν).

Peindre les pièces nécessaires avant le montage. Monter les pièces dans l'ordre indiqué. Les numéros noirs encadrés indiquent la pièce numérotée. Les numéros noirs dans une étoile indiquent la section terminée. Avant de joindre les deux moitiés du fuselage, dégager les trous 'A' (lorsqu'ils sont indiqués).

Benötigte Teile vor Zusammenbau anmalen. Teile der Reihe nach wie gezeigt zusammenbauen. Schwarze Zahlen im Kreis geben den nummerierten Teil an. Schwarze Zahlen im Stern geben den fertigen Abschnitt an. Vor Zusammensetzung der Rumpfhälften, Löcher 'A' freimachen (wenn gezeigt).

Pitturare i pezzi necessari prima del montaggio. Montate i pezzi nell'ordine indicato. I numeri neri nel cerchio indicano la parte numerata. I numeri neri in una stella indicano la sezione finita. Prima di congiungere le due metà della fusoliera, sbloccate i fori 'A' (quando sono indicati).

Las piezas necesitan pintura antes de su montaje. Móntense las piezas según la secuencia indicada. Los números negros en un círculo indican el número de pieza. Los números negros en una estrella indican la sección completa. Antes de unir las dos mitades del fuselaje, limpie los orificios 'A' (cuando se marquen).



1-2-3

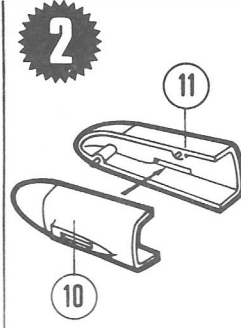

10-11

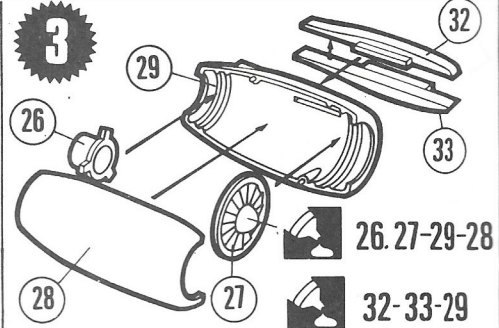

26.27-29-28 32-33-29 34-35-30



ΕΞΑΡΤΗΜΑΤΑ ΤΟΥ ΠΡΕΠΕΙ ΝΑ ΣΥΓΚΟΛΛΗΘΟΥΝ ΜΕΤΑΞΥ ΤΟΥΣ
COLLER ENSEMBLE LES PIÈCES
TEILE ZUSAMMENKLEBEN
ATTACCARE I PEZZI CON ADESIVO
UNIR LAS PIEZAS CON ADHESIVO



ΜΗΝ ΤΑ ΣΥΓΚΟΛΛΗΖΕΤΕ ΜΕΤΑΞΥ ΤΟΥΣ
NE PAS COLLER ENSEMBLE
NICHT ZUSAMMENKLEBEN
NON ATTACCARE CON ADESIVO
NO UNIR LAS PIEZAS CON ADHESIVO



ΠΑΡΕΧΕΤΑΙ ΕΝΑΛΛΑΚΤΙΚΟ ΕΞΑΡΤΗΜΑ
PIECE ALTERNANT FOURNIE
WAHLWEISE MIT ANDEREM TEIL
PEZZO ALTERNATIVO
PIEZA ALTERNATIVA PROVISTA



ΧΩΡΙΣ ΒΑΣΗ ΣΤΗΡΙΞΗΣ, ΠΡΟΣΘΕΤΕ ΒΑΡΟΣ ΣΤΟ ΡΥΓΧΟΣ ΤΟΥ
S'IL N'Y A PAS DE SUPPORT, IL FAUT ALOURDIR LE NEZ.
OHNE STAND, FLUGZEUGKANZEL BESCHWEREN
SE NON VI È UN SUPPORTO, OCCORRE APPESANTIRE IL NASO.
DE NO IR SOBRE UN SOPORTE EXHIBIDOR, DEBE AÑADIRSE PESO AL MORRO.

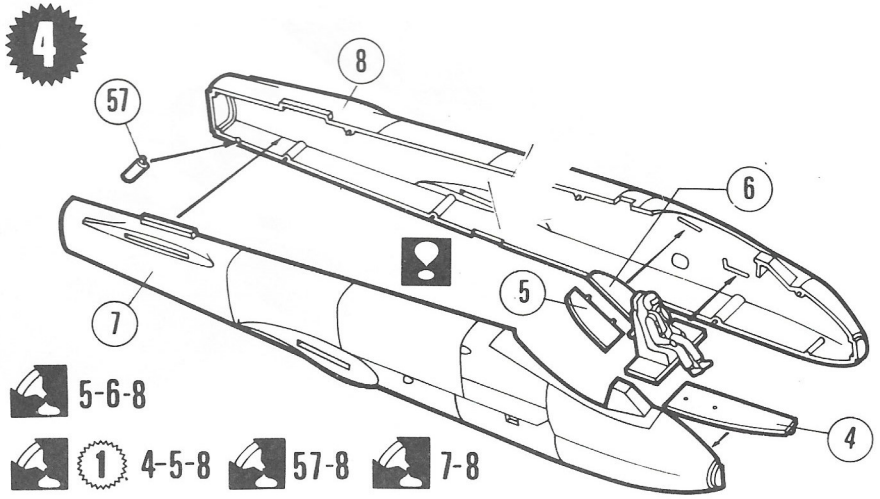

5-6-8

1 4-5-8 57-8 7-8

32
3
28
9
0

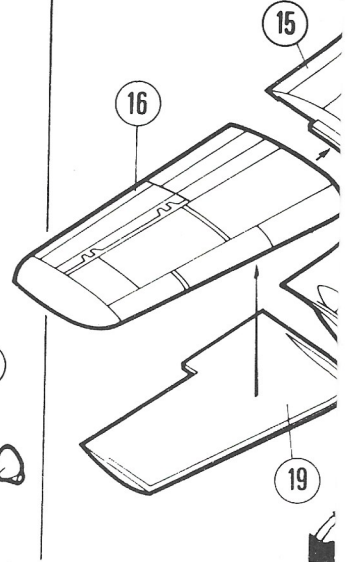
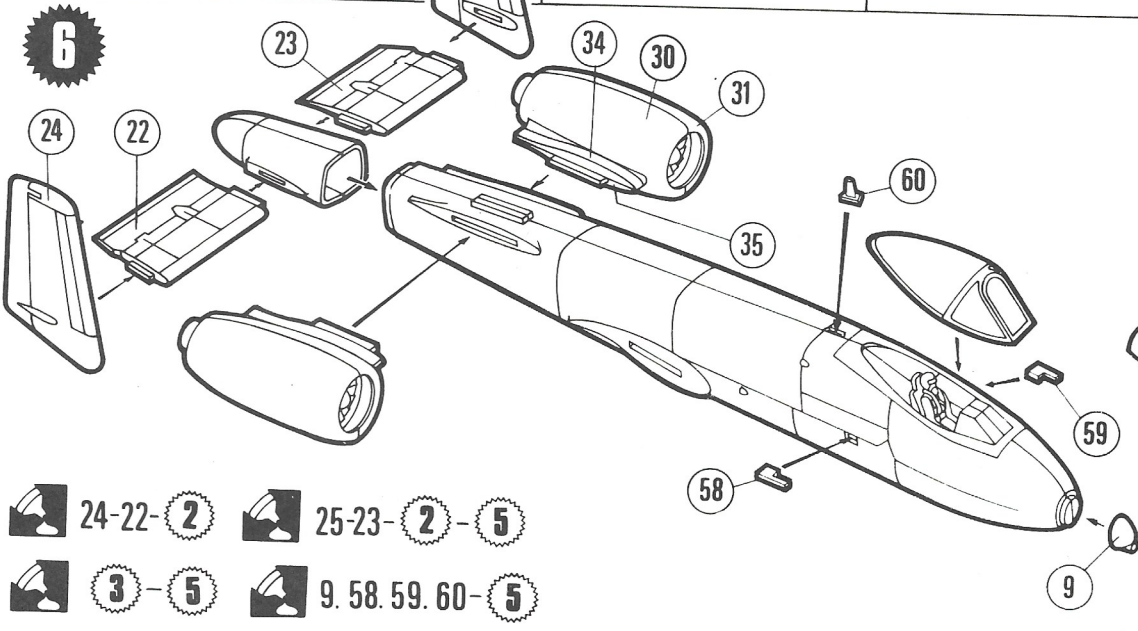
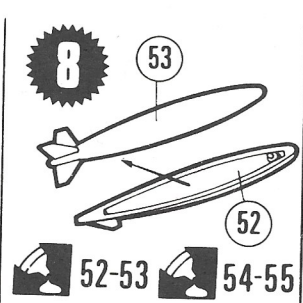
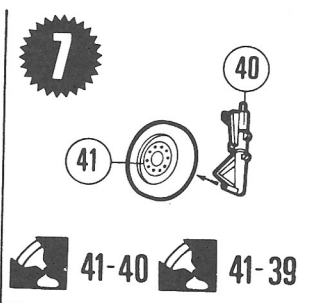
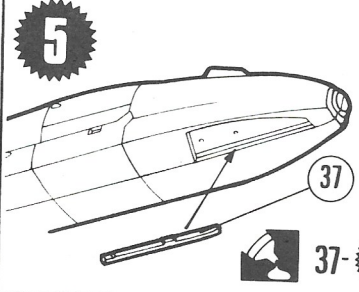

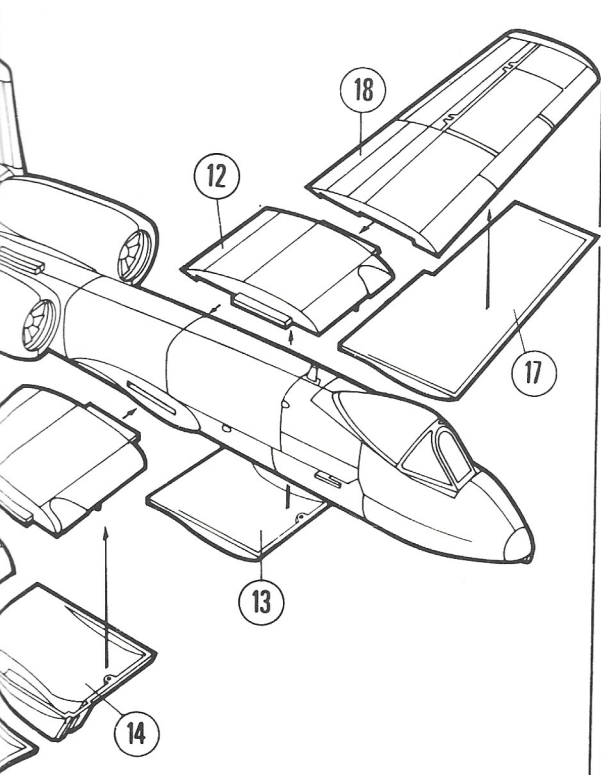

10

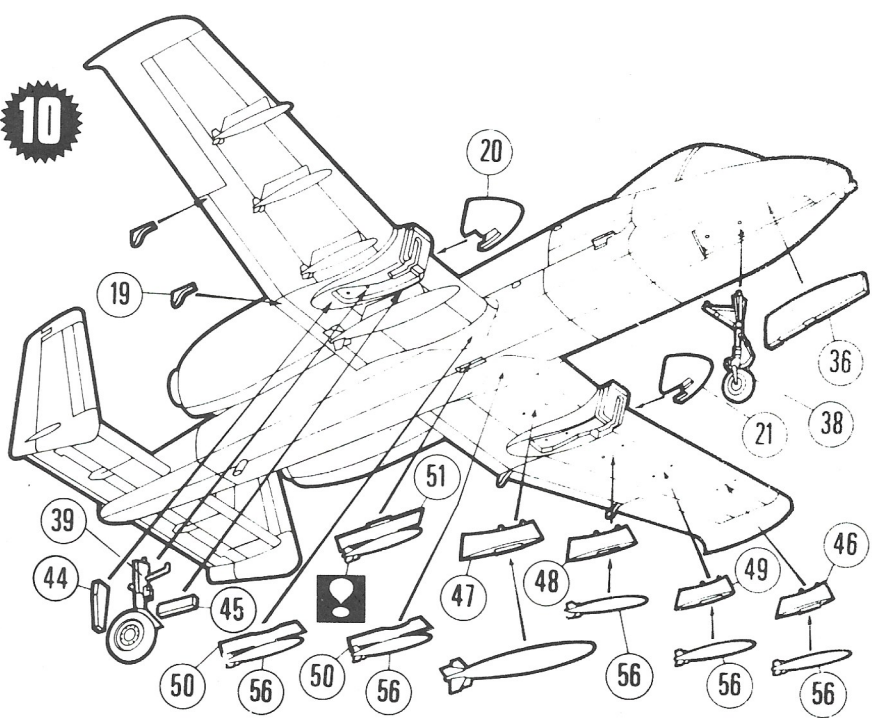

16-19-14-15- **6**

17-18-12-13- **6**

19. 20. 21- **9** 56-46- **9** 56-49- **9**

56-48- **9** 8-47- **9** 56-50- **9**

56-51- **9** 7 38- **9** 44. 45. 42. 43. 36- **9**