

MR Models

MR-35474

1:35



Einbausatz Feldkabeltrupp 5 für VW T3 Doka

Für Takom No.2014

Für den zwischen 1982 und 1990 an die Deutsche Bundeswehr gelieferten VW T3 Typ 247 mit Doppelkabine Gab es spezielle Einbausätze für unterschiedliche Aufgabenbereiche. Der vorliegende Rüstsatz MR-35474 enthält alle wesentlichen Einbauteile für den Feldkabeltrupp 5, aus Kostengründen wurde auf einige Zubehörteile verzichtet, die jedoch selbst angefertigt werden können.

For the VW T3 van Typ 247 with double cab (Doka) which were delivered to German Bundeswehr between 1982 and 1990 several special equipment kits were developed. The detail set MR-35474 contains all major parts for a field telephone construction vehicle „Feldkabeltrupp 5“. Due to reasons of cost a few equipment parts are not included but can be easily scratchbuild.

Bauteile / Parts

- 1 Tür, Beifahrerseite, hinten / door, right side, rear
- 2 Sitzbankkasten, hinten / seat box, rear
- 3 Sitzbank, hinten
- 4 Trennwand, Kabine / plate
- 5 Plane / canvas
- 6 Heckklappe mit Sichtöffnungen / rear flap with light openings
- 7 Ablageplatte, klein / working plate, small
- 8 Abdeckplatte für Seitenscheibe, hinten, links / cover plate for side window, rear, left
- 9 Feuerlöscher / fire extinguisher
- 10 Geräteplatte / working plate
- 11 Stütze für Geräteplatte / support for working plate
- 12 Feldtelefonvermittlung / field telephone switchboard
- 13 Telefon-Amtszusatz / public telephone connector
- 14 Hörer / handset
- 15 Kasten für Schreibmaterial / box for writing utensils
- 16 Fernmeldekiste, groß / Telephone equipment crate, large
- 17 Fernmeldekiste, klein / Telephone equipment crate, small
- 18 Kanister in Halterung / fuel can in transport bracket
- 19 Kabelspulgerät / cable roller apparatus
- 20 Kabeltrommel, mit Feldkabel / cable reel, with wire [6]
- 21 Kabeltrommel, leer / cable reel, empty [3]
- 22 Halterahmen für Kabeltrommeln / carrier frame for cable reels
- 23 Querträger für Pos. 22 / cross members for Pos. 22
- 24 Rundumkennleuchte (RKL) / flashlight
- 25 Befestigungsfuß für Halteschiene RKL / mount bracket for flashlight [2]
- 26 Spaten / spade
- 27 Griff, Kanister / handle, fuel can
- 28 Erdleitungsrohr / ground pole
- 29 Polystyrol Zuschnitte / Polystyrene cuttings [7]

Einbau der Polystyrolzuschnitte / mounting of the pre-cutted Polystyrene plates

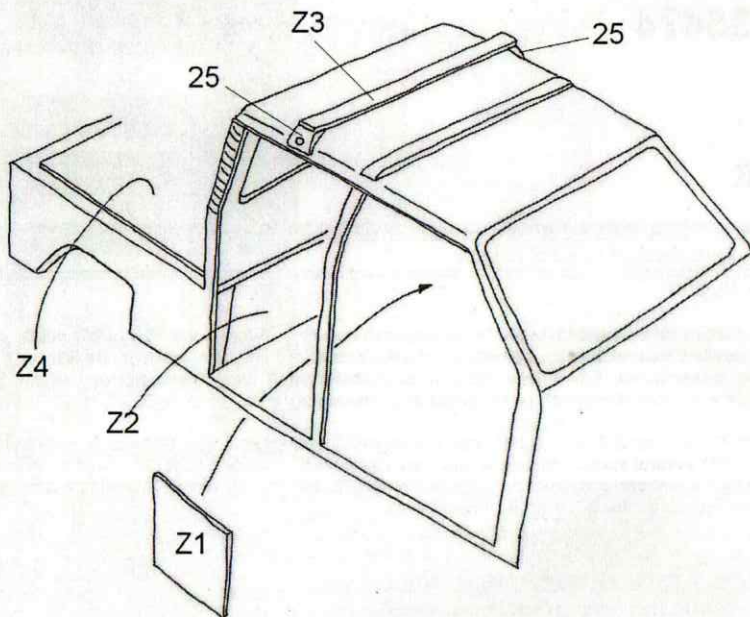

Handelsübliche Kraftfahrzeuge wie der VW Transporter T3 waren für die militärische Nutzung mit Einbauplatten aus Sperrholz ausgerüstet, in welchen sich C-Schienen zur Verschraubung von Einrichtungs- und Ausrüstungsteilen, Geräten und Halterungen für Bordausrüstung befanden. Zur Darstellung dieser Einbauplatten enthält der Rüstsatz MR-35474 Zuschnitte aus Polystyrol, die C-Schienen können auf Wunsch mit dünnen Plastikstreifen 0,25 x 1mm (Evergreen No. 102) nachempfunden werden.

Auf der linken, Kabinenseitenwand wird unter dem hinteren Fenster der Zuschnitt Z1 angebracht, Zuschnitt Z2 wird unter dem Pritschenboden als Anlage für den hinteren Sitzbankkasten eingepasst und Z4 als Grundplatte auf die Pritsche geklebt. Die Teile Z6 werden innen an die Pritschenseitenwände geklebt, Z5 an die rückwärtige Pritschenwand, aus Z3 und den Resinteilen 25 wird die Befestigungsschiene für die RKL angefertigt.

Commercial vehicles as the VW Transporter T3 had for military use by German Bundeswehr plywood panels fitted to inner side walls and cargo bodies. These panels had C-rails for mounting of equipment and brackets for on-board stowage parts. For to show the panels in the detail set MR-35474 pre-cutted Polystyrene plates are included, the C-rails can be simulated with small plastic stripes 0.25 x 1mm (Evergreen No. 102). Place panel Z1 on the left side wall under rear window, fit Z2 in the opening between cargo body and cab as backside wall for the rear seat box and Z4 on the floor of cargo body. The panels Z5 are for the side plates of cargo body, Z6 is for rear wall of cargo body, make from Z3 and resin parts 25 the mount rail for the roof flash light.

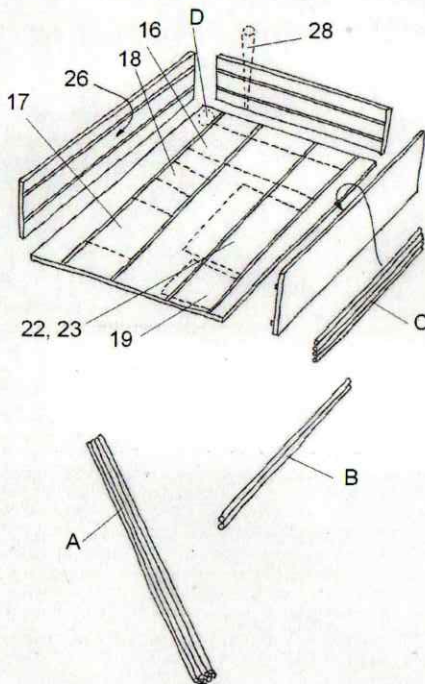
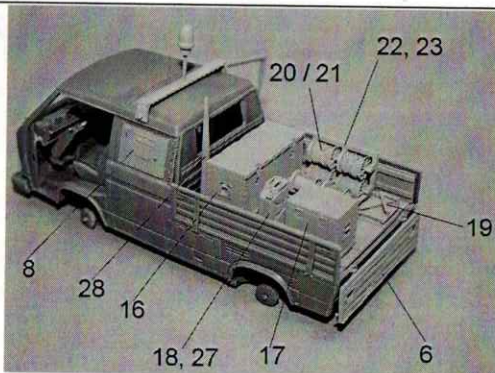

- A =** 8x Rundstab \varnothing 1 x ca. 65mm als „Baustangen“ diagonal unter Dachfläche befestigen / fit 8x rod 1mm dia. , approx. 65mm length as cable poles diagonal under canvas roof
- B =** „Drahtgabel, zweiteilig“ oben an rechter Seite des Spiegelgestells innen befestigt, aus Rundmaterial \varnothing 1,5 x ca. 52mm anfertigen / handling rods for cable laying carried on top of inner right side of canvas frame, make from rod 1,5mm, approx. 52mm length
- C =** 4x „Baustangenverlängerung“ innen an rechter Pritschenseitenwand befestigen , aus Rundmaterial \varnothing 1 x ca. 46mm anfertigen / fit 4x extensions for cable poles on inner right side wall, make from rod 1mm dia., approx. 46mm length
- D =** RKL in Transporthalter, wenn abgenommen / flashlight in transport bracket when not in use



1
 Tür aus Takom Karosserie vorsichtig
 heraustrennen und Teil 1
 einsetzen / make carefully cut-out of door
 and fit resin part 1

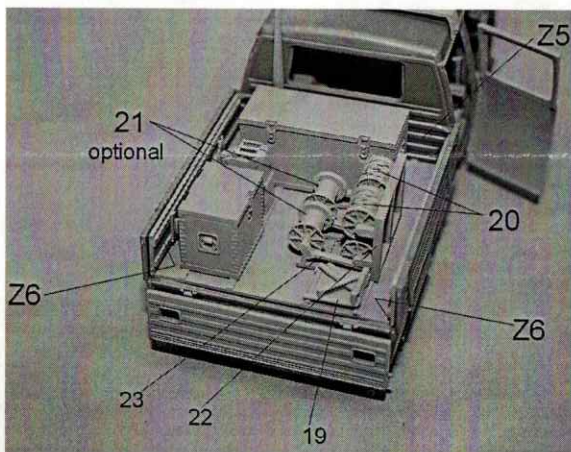

Farbgebung

Das es sich bei dem Takom Bausatz des VW T3 Doka Typ 247 um ein Fahrzeug mit flüssigkeitsgekühltem Motor handelt, ist der Anstrich in Bronzegrün RAL auszuführen. Felgen, Radkästen, Metallteile des Innenraums und der Pritsche in Bronzegrün, Fahrgestell und Unterbau in schwarz. Kunststoffteile wie Armaturenbrett in schwarz oder angenähert Bronzegrün.

Fleckarnanstrich kann aufgetragen werden. Einbauplatten Sperrholz hell, natur. Geräteplatte und Ablageplatte hellgrün, glänzend. Sitze angenähert Bronzegrün.

Colours

The Takom kit features a late production VW T3 Doka Typ 247 with liquid-cooled engine, so base colour is flat bronze green Bronzegrün RAL ... of German Bundeswehr. Wheel rims, wheel houses, metal parts of interior and cargo body in Bronzegrün, chassis and undercarriage in black. Plastic parts as dashboard black or dark green similar to Bronzegrün. Vehicle can be painted with 3-tone camouflage of German Bundeswehr of green, black and brown. Mount panel in light plywood colour, working tables in glossy light green. Seats similar green to Bronzegrün.

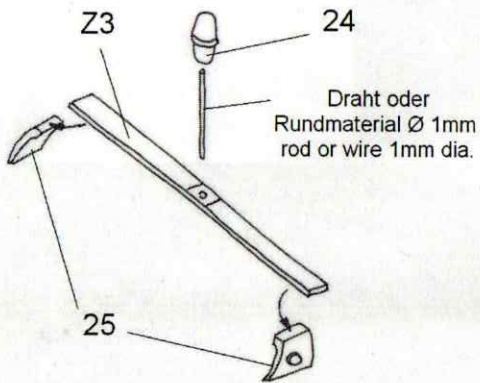
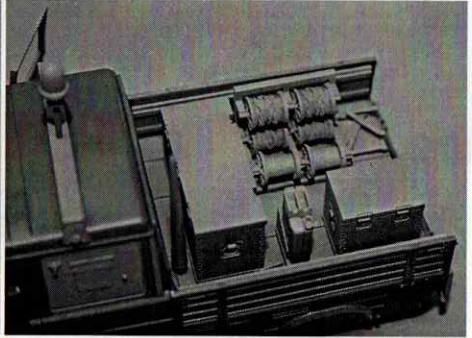
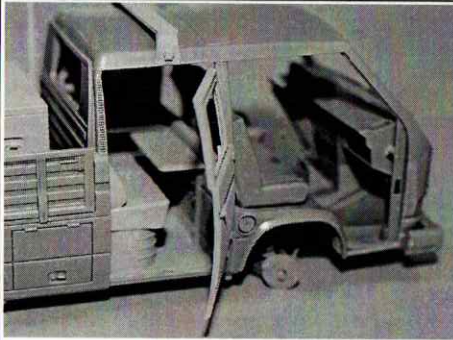

Einbauteile Kabine / cab interior parts

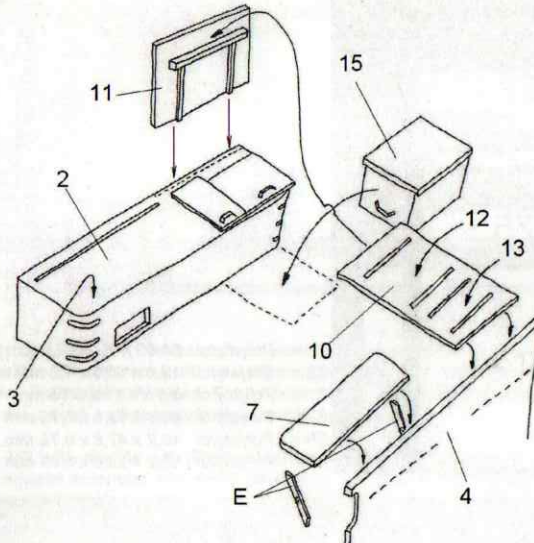

E = 2x Stützen für Ablageplatte, klein anfertigen / make 2x supports for working plate, small

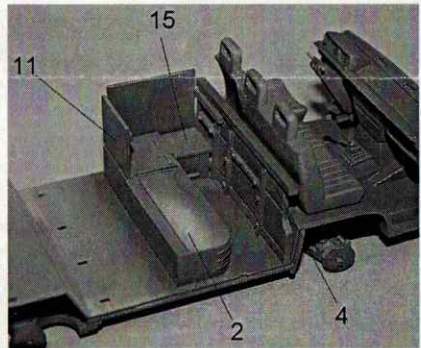
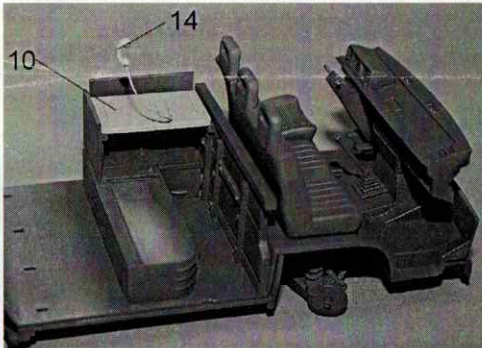

Alle VW T3 Doka wiesen hinten in der Kabine nur eine einfache Sitzbank und einen Einzelsitz links auf, die auf dem Sitzbankkasten befestigt waren. Die entsprechenden Takom Bauteile sind unbrauchbar, die im Takom Bausatz nicht berücksichtigten Gurtroller und Gurtschlösser der Sicherheitsgurte müssen vom Modellbauer selbst ergänzt werden, ferner fehlen die Gewehrhalter für G3 (1x rechts hinten an Trennwand zwischen Vorder- und Hintersitzen, 2x vorn zwischen Fahrersitz und vorderer Sitzbank).

Für den Einbausatz Feldkabeltrupp 5 wurde der hintere Einzelsitz des T3 Doka weggelassen und die Sitzbankkasten aus Stauraum für Unterlegkeil etc. genutzt.

All VW T3 had in the rear of the cab a small bench seat and a single seat left, which were fitted on a metal seat box. The Takom seats are non original, seat belt rollers and belt locks are missing in the Takom kit. And must be scratchbuild. Also the typical rifle clamps for G3 assault rifle are not existing in the kit (1x at right rear at cab plate between front and rear seats, 2x at front between driver seat and front bench seat).

For mounting of the telephone equipment into the T3 Doka the single rear seat was deleted and the seat box used for wedge block and so on.

Polystyrol Zuschnitte / Polystyrene pre-cuttings

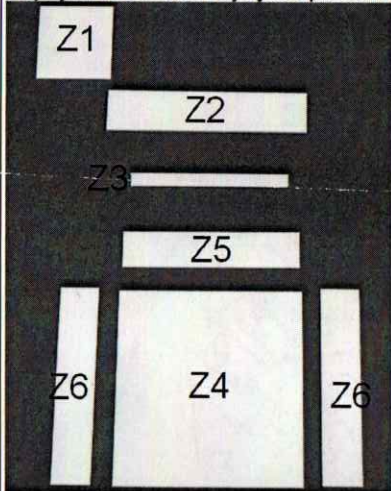

- Z1 = Polystyrol 20,80 x 22,5 x 0,75 mm
- Z2 = Polystyrol 12,0 x 55,0 x 1,5 mm
- Z3 = Polystyrol 3,6 x 43,0 x 0,75 mm
- Z4 = Polystyrol 48,8 x 53,5 x 0,75 mm
- Z5 = Polystyrol 10,2 x 47,6 x 0,75 mm
- Z6 = Polystyrol 10,2 x 53,8 x 0,75 mm

