

# TIGER I

## EARLY PRODUCTION

Panzerkampfwagen VI  
Tiger I Ausführung E  
(Sd.Kfz.181) Frühe Produktion

DIE-CAST CHASSIS

ダイキャスト製シャーシ

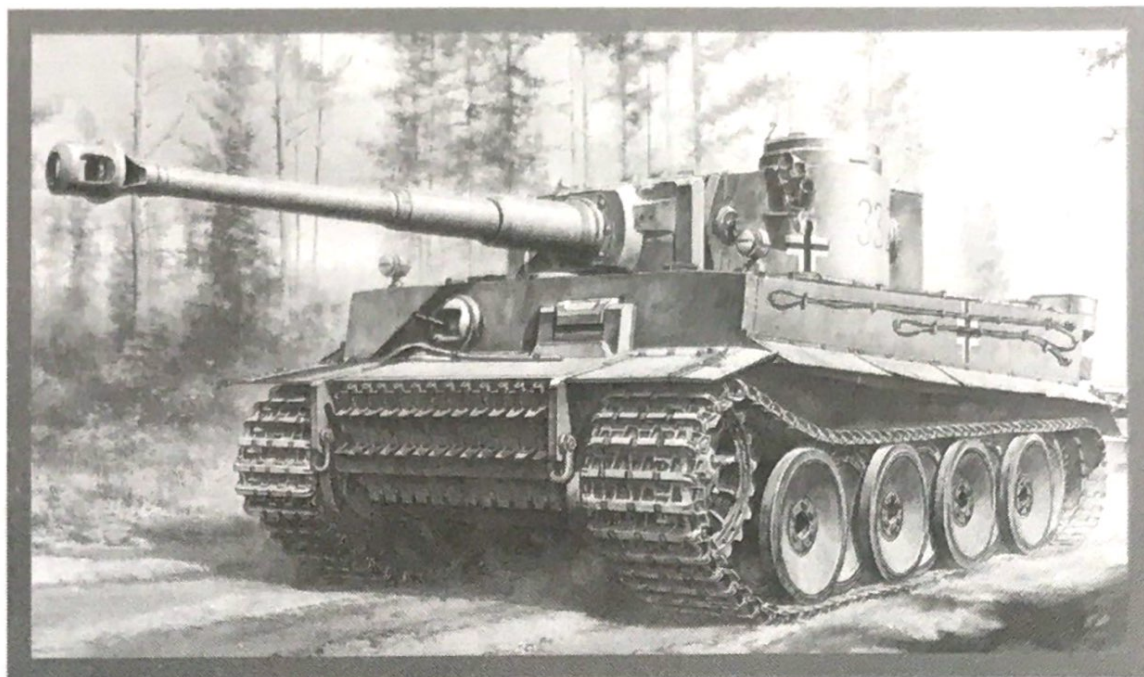

### 1/48 ドイツ重戦車タイガーI (初期生産型)



It was the end of 1942 when a German heavy tank with extra thick armor and a powerful main gun first appeared on the North African front. The new tank, long-desired by the German soldiers who had hard-fought battles against the allies, became known as the Tiger I Ausf.E. Development of the Tiger I began at the end of May 1941. The German Army Weapons Branch ordered the Henschel firm to vie with Porsche in producing a prototype. The first prototypes underwent trials in April 1942. The result of these and subsequent trials showed the superiority of the Henschel vehicle to the Porsche's, and thus production orders were placed for it. The Henschel's prototype had thick armor of 100mm at the

Es war gegen Ende 1942 als erstmals ein schwerer Deutscher Panzer mit extra dicker Panzerung und durchschlagskräftiger Hauptkanone an der Nordafrika-Front erschien. Der neue Panzer, heiß ersehnt von den Deutschen Soldaten, die schwere Gefechte gegen die Alliierten austrugen, wurde bekannt unter dem Namen Tiger I Ausf.E. Die Entwicklung des Tiger I begann Ende Mai 1941. Die Waffenabteilung des Deutschen Heeres wies die Firma Henschel an, in der Herstellung eines Prototyps mit Porsche in Wettbewerb zu treten. Die ersten Prototypen unternahm im April 1942 Versuchsfahrten. Die Ergebnisse daraus und auch nachfolgende Tests deuteten auf eine Überlegenheit des Henschel-Fahrzeugs gegenüber Porsche hin, folglich wurden Bestellungen hierfür platziert. Der Hen-

C'est à la fin de 1942 qu'apparut en Afrique du Nord un char lourd allemand disposant d'un blindage très épais et d'un puissant canon. Ce nouveau tank longtemps attendu par les soldats allemands qui menaient de très dures batailles contre les alliés était le Tiger I Ausf.E. Le développement du Tiger I avait commencé à la fin mai 1941. La Division Armement de l'armée allemande avait demandé aux firmes Henschel et Porsche de réaliser chacune un prototype de char lourd. Les premiers prototypes furent testés en 1942. Les résultats de ces essais et des suivants montrèrent la supériorité du projet Henschel sur son concurrent Porsche. Très vite, des commandes furent passées. Le prototype Henschel disposait d'un blindage frontal de 100mm d'épaisseur et latéral de

第二次大戦中盤の1942年末、ソ連のT34やKV-I戦車に苦戦を強いられていた東部戦線、そして米英軍の攻勢の前に後退を余儀なくされていた北アフリカ戦線のドイツ軍部隊に、それまでのⅢ号、Ⅳ号戦車とは一線を画す、強力な主砲そして分厚い装甲を備えた戦車が出現しました。これこそ新型重戦車タイガーIだったので。ヘンシェル社が、後世に名を残すこのタイガーIの開発を命ぜられたのは1941年5月末のことでした。しかもすでに開発を進めていたフェルディナント・ポルシェ博士との競作だったので。ヘンシェル社の設計案は最大装甲100mm、側面80mmの角形車体を片側8本のトーションバーと24個の転輪で支える手堅いものでした。主砲と砲塔は、クルップ社がポルシェ案車体用として新たに設計した56口径88mm戦車砲36型と前面装甲100mm、側面80mmの馬蹄型の砲塔をほぼそのまま搭載、エンジンは12気筒、出力650馬力の

front and 80mm on both sides, and the main gun was the then most potent, the 88mm KwK36 L/56. The powerplant was Maybach's HL210P45, boasting 650hp. Mass production started already in August 1942 with little alteration from the prototype. Starting from November 1942, air cleaners were added on the rear hull plate. The mantlet was partly strengthened beginning from December and a loader's periscope was fitted from January 1943. These Tiger I produced from November 1942 to June 1943 are referred to as early production models. About 200 units of early production models were produced in all.

schel Prototyp hatte eine Panzerungsstärke von 100mm an der Stirnseite und 80mm an beiden Seiten, die Hauptkanonen war die äußerst starke 88mm KwK36 L/56. Das Triebwerk, Maybach's HL210P45, leistete 650PS. Die Serienfertigung begann schon im August 1942 mit nur geringen Abweichungen vom Prototyp. Von November 1942 an wurden an der Rumpf-Heckplatte Vorschalt-Luftfilter angebaut. Mit Beginn im Dezember wurde die Ummantelung teilweise verstärkt. Darüber hinaus wurde ab Januar 1943 für den Ladenschützen ein Periskop eingebaut. Der Tiger I, welcher von November 1942 bis Juni 1943 gebaut wurde, trug diese Veränderungen, was ihn als frühe Produktion auswies. Etwa 200 Einheiten dieser frühen Produktions-Version wurden hergestellt.

80mm. Il était équipé d'un canon KwK36 L/56 de 88mm, l'arme la plus puissante à l'époque. Il était propulsé par un moteur, Maybach HL210P45 délivrant 650 chevaux. La production débuta dès août 1942, les véhicules de série ne différant que très peu du prototype. A partir de novembre 1942, des pré-filtres à air furent ajoutés sur la face arrière de la caisse. Le masque de canon fut partiellement renforcé à partir de décembre. De plus, un périscope destiné au chargeur fut monté à partir de janvier 1943. On qualifie les Tiger I produits de novembre 1942 à juin 1943 comportant ces modifications de "début de production". A peu près 200 exemplaires furent construits.

マイバッハHL210P45を装備していました。この開発案は独ソ戦の開始で強力なソ連製戦車と遭遇したことにより、早くも1942年の春に量産命令が出されたのです。1942年8月から正式に量産が開始され、主に第501重戦車大隊を始めとする新編成の独立重戦車大隊に配備、陸軍司令部の直轄として運用されました。その後11月生産分から車体後部にエアクリーナーを追加、12月からは砲塔防盾の一部が補強されるなど車体各部を改良。タイガーI初期生産型は1942年11月から1943年6月までに約200輛が生産され、東部戦線や北アフリカ戦線、さらにイタリア戦線にも投入されました。出現当時は連合軍側に対抗する戦車がないほど強力な、まさに無敵の重戦車で、数々の改良を重ねて大戦終結まで戦い続けたタイガーIは、圧倒的な攻撃力の88mm砲と至近距離からの砲撃をも跳ね返す重装甲で連合軍将兵の大きな脅威となったのです。

### RECOMMENDED TOOLS

#### 《用意する工具》

Tools recommended  
Benötigtes Werkzeug  
Outilsage nécessaire

接着剤(プラスチック用)  
Cement  
Kleber  
Colle



ニッパー  
Side cutters  
Seitenschneider  
Pince coupante

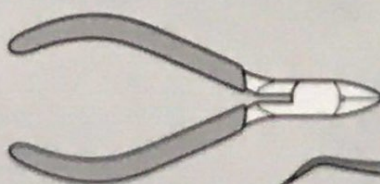

瞬間接着剤  
Instant cement  
Sekundenkleber  
Colle rapide

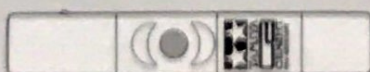

ナイフ  
Modeling knife  
Modelliermesser  
Couteau de modéliste

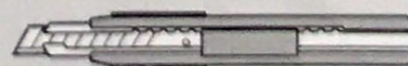

ピンセット  
Tweezers  
Pinzette  
Précelles



ピンバイス (1mm)  
Pin vise  
Schraubstock  
Outil à percer



# READ BEFORE ASSEMBLY

**注意** ●このキットは組み立てモデルです。作る前に必ず説明書を最後までお読みください。また小学生などの低年齢の方が組み立てる時は、保護者の方もお読みください。また接着剤や塗料は、必ずプラスチック用をお使いください。(別売)●工具の使用には十分注意してください。特にナイフ、ニッパーなどの刃物によるケガや事故に注意してください。●接着剤や塗料は使用する前にそれぞれの注意書きをよく読み、指示に従って正しく使用し、使用する時は換気に十分注意してください。●小さなお子様のいる所での工作はやめてください。小さな部品の飲み込みや、ビニール袋をかぶっての窒息などの危険な状況が考えられます。

**CAUTION** ●Read carefully and fully understand the instructions before commencing assembly. A supervising adult should also read the instructions if a child assembles the model. ●When assembling this kit, tools including knives are used. Extra care should be taken to avoid personal injury. ●Read and follow the instructions supplied with paint and/or cement, if used (not included in kit). Use plastic cement and paints only. ●Keep out of reach of small children. Children must not be allowed to suck any part, or pull vinyl bag over their heads.

**VORSICHT** ●Bevor Sie mit dem Zusammenbau beginnen, sollten Sie alle Anweisungen gelesen und verstanden haben. Fall sein Kind das Modell zusammenbaut, sollte ein beaufsichtigender Erwachsener die Bauanleitung ebenfalls gelesen haben. ●Beim Zusammenbau dieses Bausatzes werden Werkzeuge einschließlich Messer verwendet. Zur Vermeidung von Verletzungen ist besondere Vorsicht angebracht. ●Wenn Sie Farben und/oder Kleber verwenden (nicht im Bausatz enthalten), beachten und befolgen Sie die dort beiliegenden Anweisungen. Nur Klebstoff und Farben für Plastik verwenden. ●Bausatz von kleinen Kindern fernhalten. Verhüten Sie, daß Kinder irgendwelche Bauteile in den Mund nehmen oder Plastiktüten über den Kopf ziehen.

**PRECAUTIONS** ●Bien lire et assimiler les instructions avant de commencer l'assemblage. La construction du modèle par un enfant doit s'effectuer sous la surveillance d'un adulte. ●L'assemblage de ce kit requiert de l'outillage, en particulier des couteaux de modélisme. Manier les outils avec précaution pour éviter toute blessure. ●Lire et suivre les instructions d'utilisation des peintures et ou de la colle, si utilisées (non incluses dans le kit). Utiliser uniquement une colle et des peintures spéciales pour le polystyrène. ●Garder hors de portée des enfants en bas âge. Ne pas laisser les enfants mettre en bouche ou sucer les pièces, ou passer un sachet vinyl sur la tête.

## PAINTS REQUIRED

塗装指示のマークです。タミヤカラーのカラーナンバーで指示しました。 This mark denotes numbers for Tamiya Paint colors.

TS-1 ●レッドブラウン / Red brown / Rotbraun / (XF-64) Rouge brun

TS-2 ●ダークグリーン / Dark green / Dunkelgrün / (XF-61) Vert foncé

TS-3 ●ダークイエロー / Dark yellow / Dunkelgelb / (XF-60) Jaune foncé

TS-4 ●ジャーマングレイ / German grey / Deutsches (XF-63) Grau / Gris Panzer

X-10 ●ガンメタル / Gun metal / Metall-Grau / Gris acier

XF-1 ●フラットブラック / Flat black / Matt Schwarz / Noir mat

XF-2 ●フラットホワイト / Flat white / Matt Weiß / Blanc mat

XF-56 ●メタリックグレイ / Metallic grey / Grau-Metallic / Gris métallisé

## ASSEMBLY



- 組立説明図の中で塗装指示のないプラスチック部品は車体色で塗装します。
- When no color is specified, paint parts with hull color.
- Wenn keine Farbe angegeben ist, Teile mit Rumpf-Farbe bemalen.
- Lorsqu'aucune teinte n'est spécifiée, peindre les pièces dans la couleur de la caisse.

### 《瞬間接着剤について》

★通常は塗装する前に使用します。その際、接着面の油分を十分に取ってください。塗装後に接着したい場合は接着面の塗料を落としてから使用します。この時、塗料が残っていると接着力が極端に低下するので注意しましょう。

★接着剤をつけすぎると接着力が落ちるだけでなく、白化しやすくなるので注意してください。

★劣化した接着剤は使用しないでください。不要な部品で試してから使用してください。

★使用する際は瞬間接着剤の取扱説明をよく読んでからご使用ください。

### Instant cement

★Remove any paint or oil from cementing surface

### before affixing parts.

★Use only a small amount of cement. Too much cement will make joints turn white and lose adhesion.

★Do not use old cement. Test cement first with unnecessary parts such as sprues before use.

★Carefully read instructions on use before cementing.

### Sekundenkleber

★Entfernen Sie alle Farbe und Ölflecke von der Kleboberfläche bevor sie Teile ankleben.

★Verwenden Sie nur geringe Mengen Klebstoff. Bei zuviel Klebstoff kann sich die Verbindung verschieben und die Haftkraft verloren gehen.

★Verwenden Sie keinen alten Klebstoff. Testen

Sie den Kleber vor der Anwendung zuerst mit nicht benötigten Teilen etwa vom Spritzling.

★Vor dem Kleben die Gebrauchsanleitung sorgfältig lesen.

### Colle rapide

★Enlever les traces de peinture ou de graisse des surfaces de contact avant de coller les pièces.

★N'utiliser qu'une petite quantité de colle. Un excès peut blanchir les lignes de joint et limiter l'adhésion.

★Ne pas utiliser une colle périmée. Tester la colle sur des pièces inutilisées comme des morceaux de grappes avant utilisation effective.

★Lire soigneusement les instructions avant de coller.

●このキットでは **A B C D** 4種の仕様から選ぶことができます。P8, 9より1つを選び、指示に従って組み立ててください。

●This kit allows construction of 4 types of tank. Choose one before assembly. Refer to page 8 and 9.

●Mit diesem Bausatz können 4 Panzer-Typen gebaut werden. Entscheiden Sie sich vor dem Zusammenbau für eine Version. Seite 8 und 9 beachten.

●Ce kit permet la construction de 4 chars différents. Choisir l'une des décorations avant de commencer l'assemblage. Se référer aux pages 8 et 9.

## 1 《スプロケット》 Drive sprocket Kettentreibrad Barbotin

- ★2個作ります。
- ★Make 2.
- ★2 Satz anfertigen.
- ★Faire 2 jeux.

 このマークの部品は接着しません。  
Do not cement.  
Nicht kleben.  
Ne pas coller.

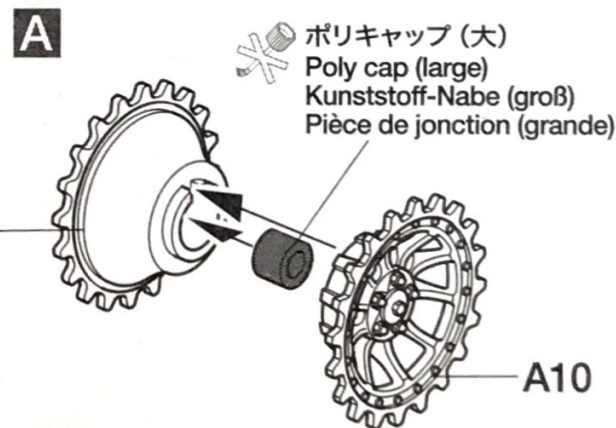
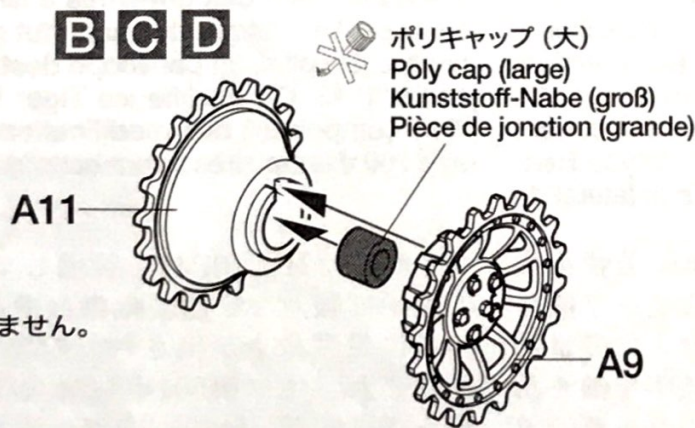

## 2 ロードホイールの組み立て Road wheels Laufräder Roues de route

- A** ★8個作ります。  
★Make 8.  
★8 Satz anfertigen.  
★Faire 8 jeux.

- B** ★8個作ります。  
★Make 8.  
★8 Satz anfertigen.  
★Faire 8 jeux.

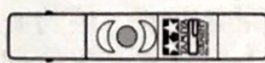

- ★ダイキャスト部品との接着には瞬間接着剤を使用してください。
- ★Affix die-cast metal part using instant cement.
- ★Den Teil aus Metall-Spritzguss mit Sekundenkleber anbringen.
- ★Fixer la pièce en métal moulé avec de la colle rapide.

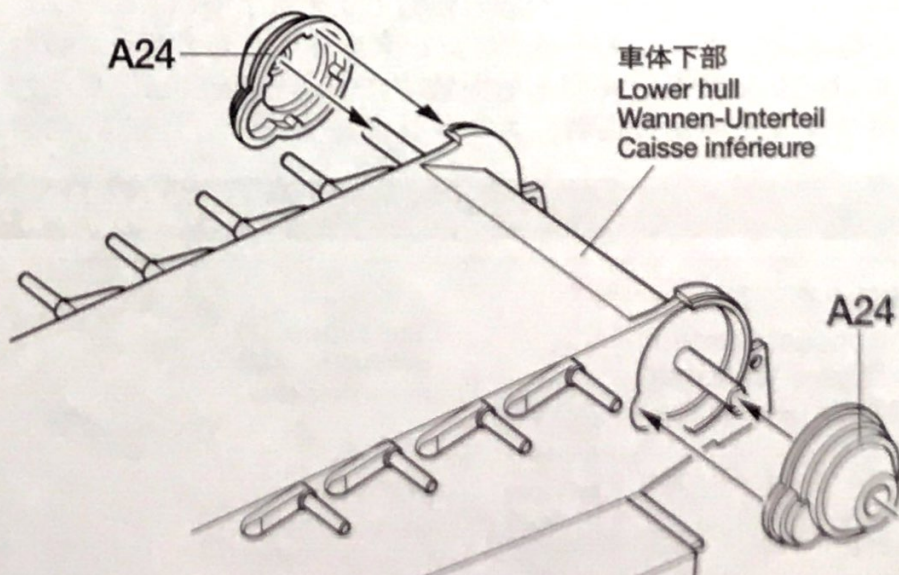
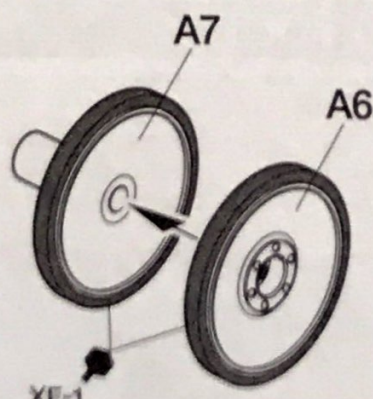
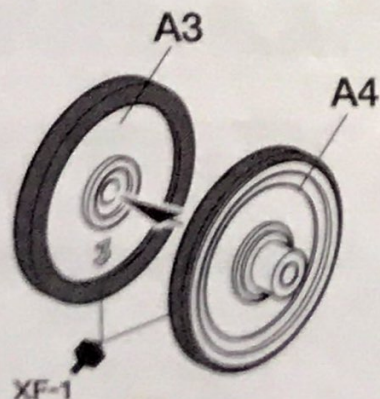

**3** ロードホイールの取り付け  
Attaching wheels  
Einbau der Räder  
Fixation des roues

《アイドラーホイール》  
Idler wheel  
Spannrad  
Poulie-guide

★2個作ります。  
★Make 2.  
★2 Satz anfertigen.  
★Faire 2 jeux.

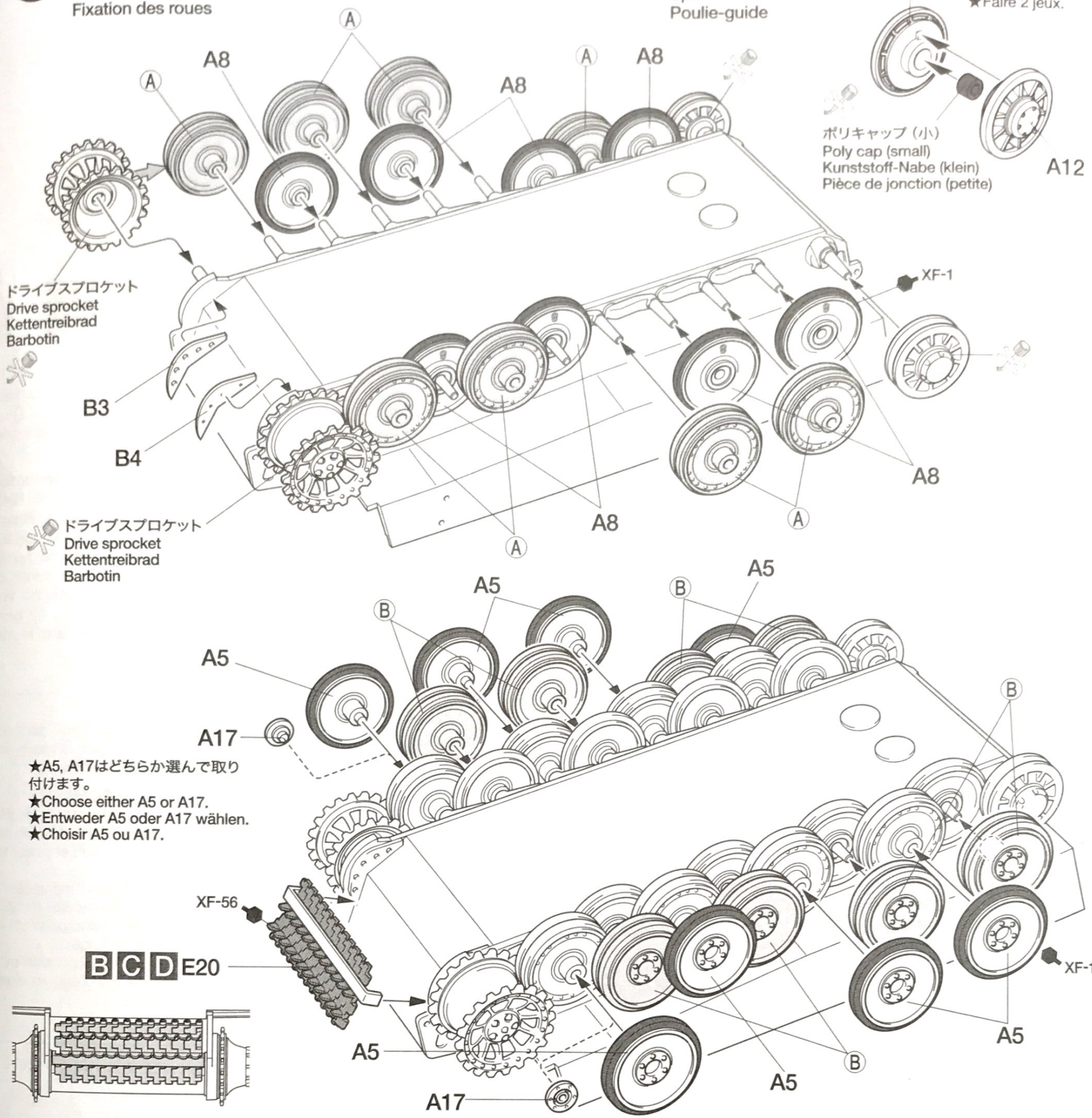

**4** 《右キャタピラ》  
Track (right)  
Kette (rechts)  
Chenille (droite)

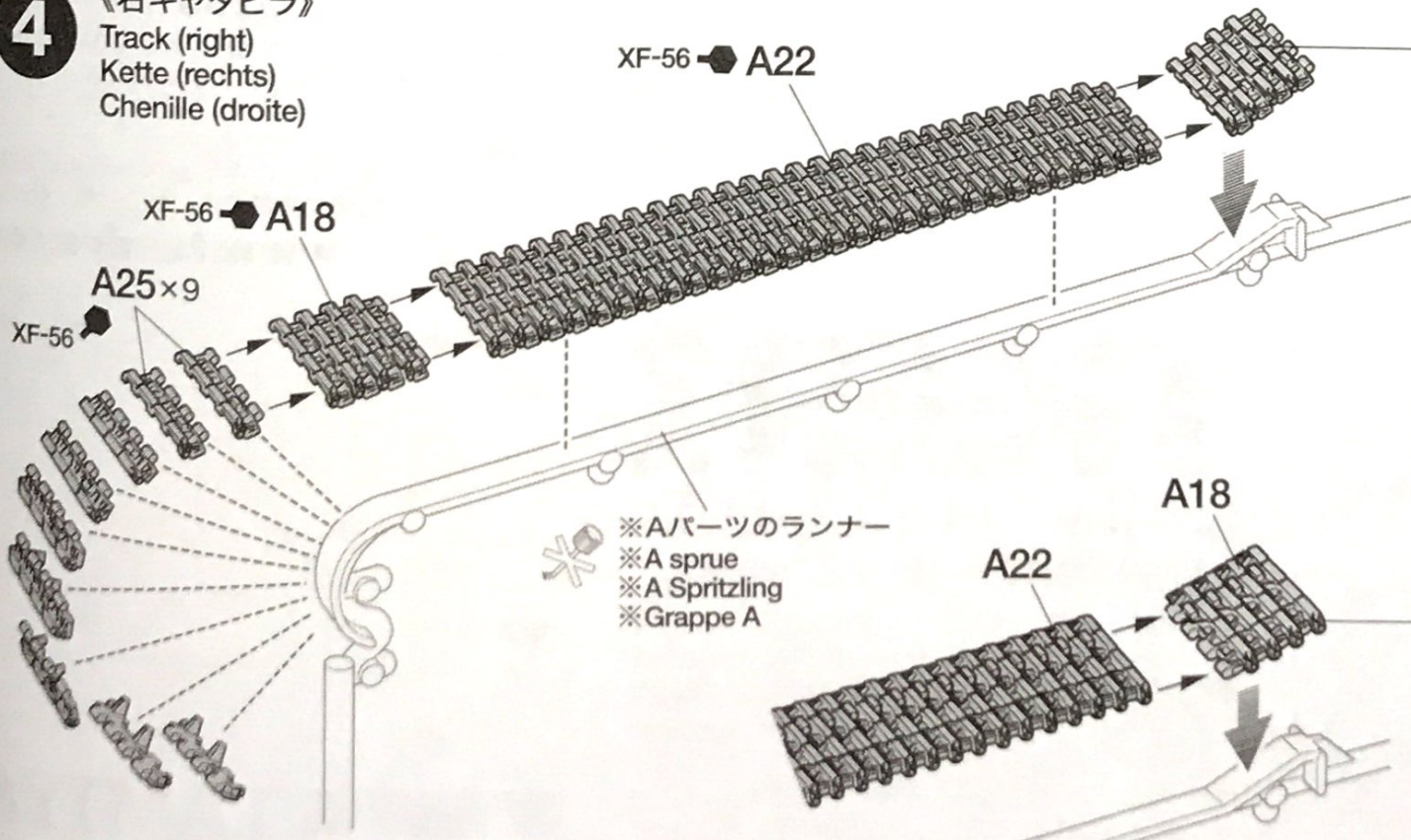

★はじめにこのA18を置き、続けて図のように部品をつなげていきます。  
★Use the sprue as a guide. First place A18, then connect tracks as shown.  
★Benutzen Sie den Spritzling als Anhalt. Zuerst A18 platzieren, dann die Ketten wie abgebildet zusammenstecken.  
★Utiliser la grappe comme guide. Placer A18 en premier puis connecter les maillons comme montré.

《左キャタピラ》  
Track (left)  
Kette (links)  
Chenille (gauche)

★左側を作るときはキャタピラの向きを反対にします。注意してください。  
★Assemble left side with tracks in opposite direction.  
★Die linke Seite mit den Ketten in umgekehrter Richtung zusammenbauen.  
★Assembler le côté gauche avec les maillons dans le sens opposé.

**5** キャタピラの取り付け  
Attaching tracks  
Einbau der Ketten  
Installation des chenilles

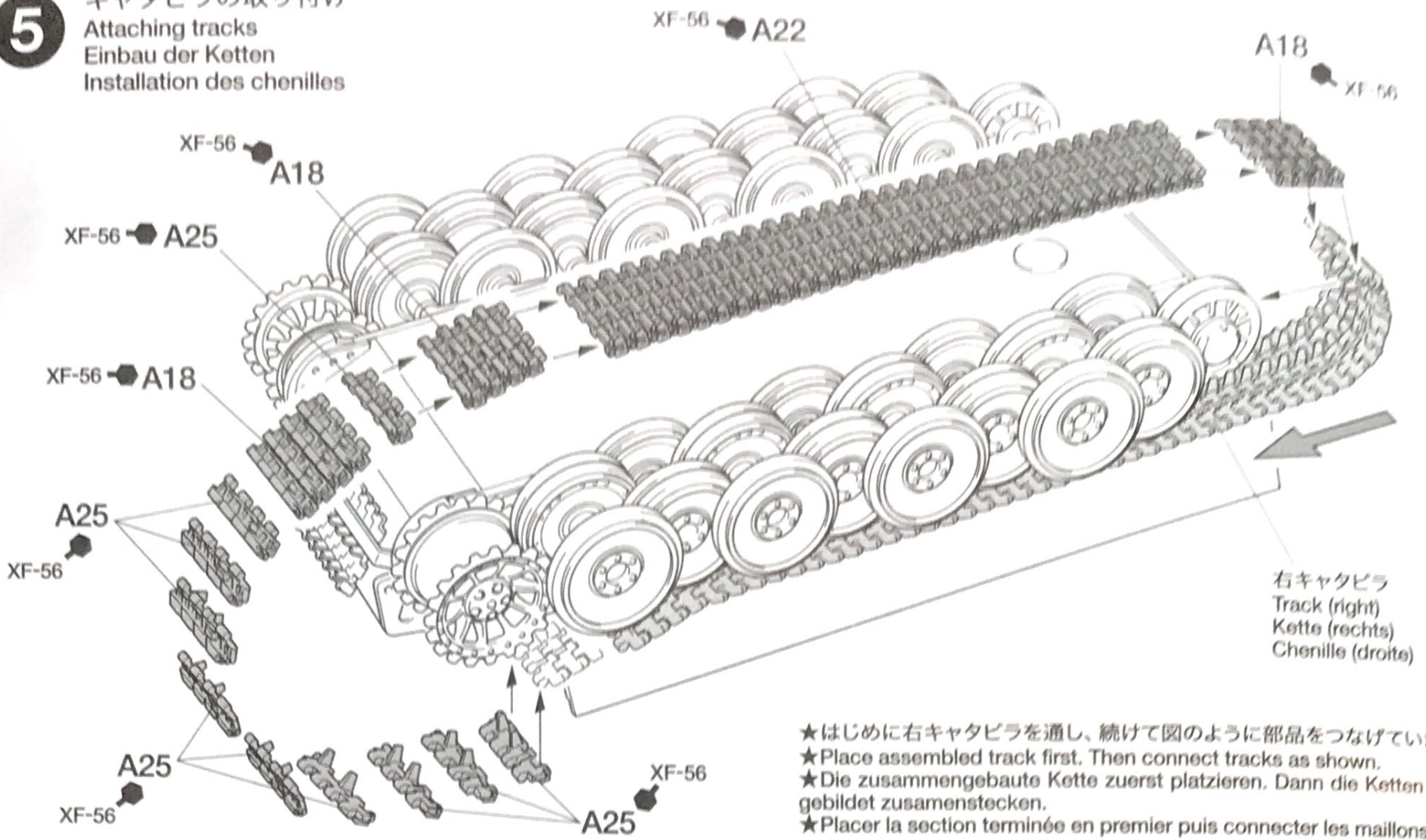

- ★はじめに右キャタピラを通し、続けて図のように部品をつなげていきます。
- ★Place assembled track first. Then connect tracks as shown.
- ★Die zusammengebaute Kette zuerst platzieren. Dann die Ketten wie abgebildet zusammenstecken.
- ★Placer la section terminée en premier puis connecter les maillons.

**6** 車体上部の取り付け  
Attaching upper hull  
Einbau des Wannen-Oberteils  
Fixation de la caisse supérieure

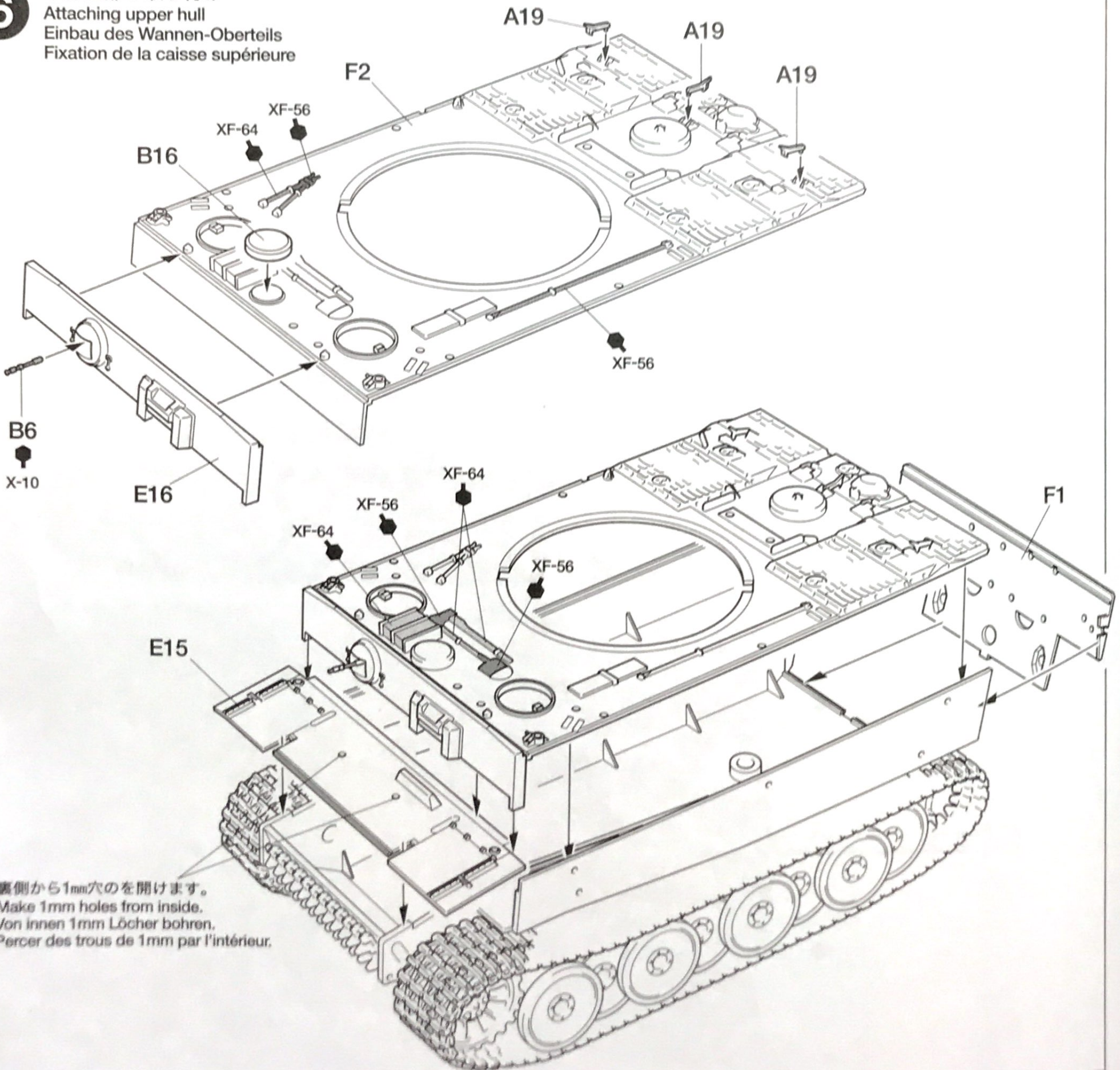

- ★裏側から1mm穴を開けます。
- ★Make 1mm holes from inside.
- ★Von innen 1mm Löcher bohren.
- ★Percer des trous de 1mm par l'intérieur.

# 7

車体後部部品の取り付け  
 Attaching rear hull parts  
 Einbau der Teile des hinteren Rumpfes  
 Fixation des équipements de la caisse arrière

《マフラー》  
 Exhaust  
 Auspuff  
 Echappement

★2個作ります。  
 ★Make 2.  
 ★2 Satz anfertigen.  
 ★Faire 2 jeux.

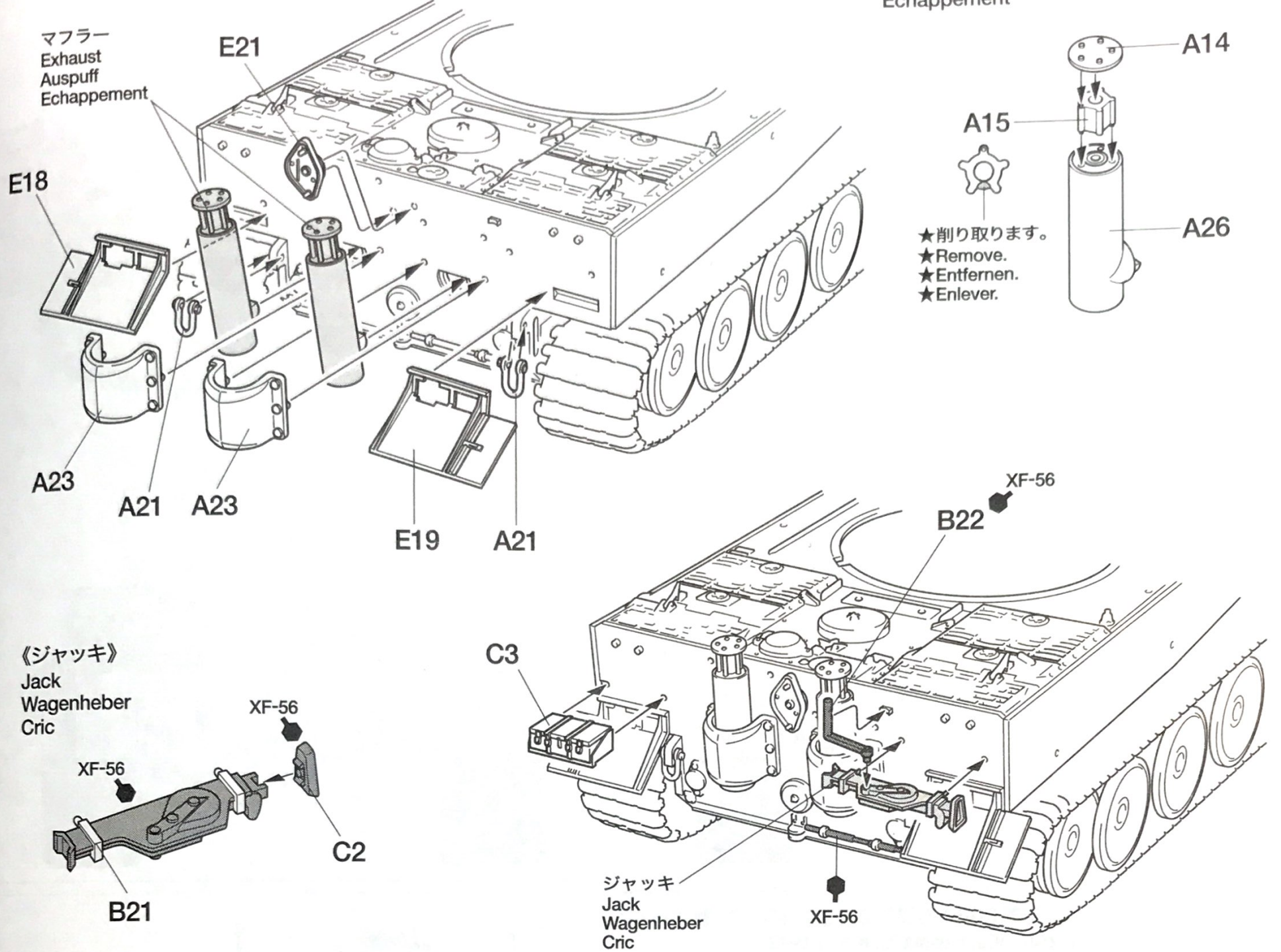

《ジャッキ》  
 Jack  
 Wagenheber  
 Cric

ジャッキ  
 Jack  
 Wagenheber  
 Cric

# 8

エアクリーナーの取り付け  
 Attaching air cleaners  
 Einbau der Luftfilter  
 Fixation des filtres à air

《エアクリーナー》  
 Air cleaner  
 Luftfilter  
 Filtre à air

《R》

《L》

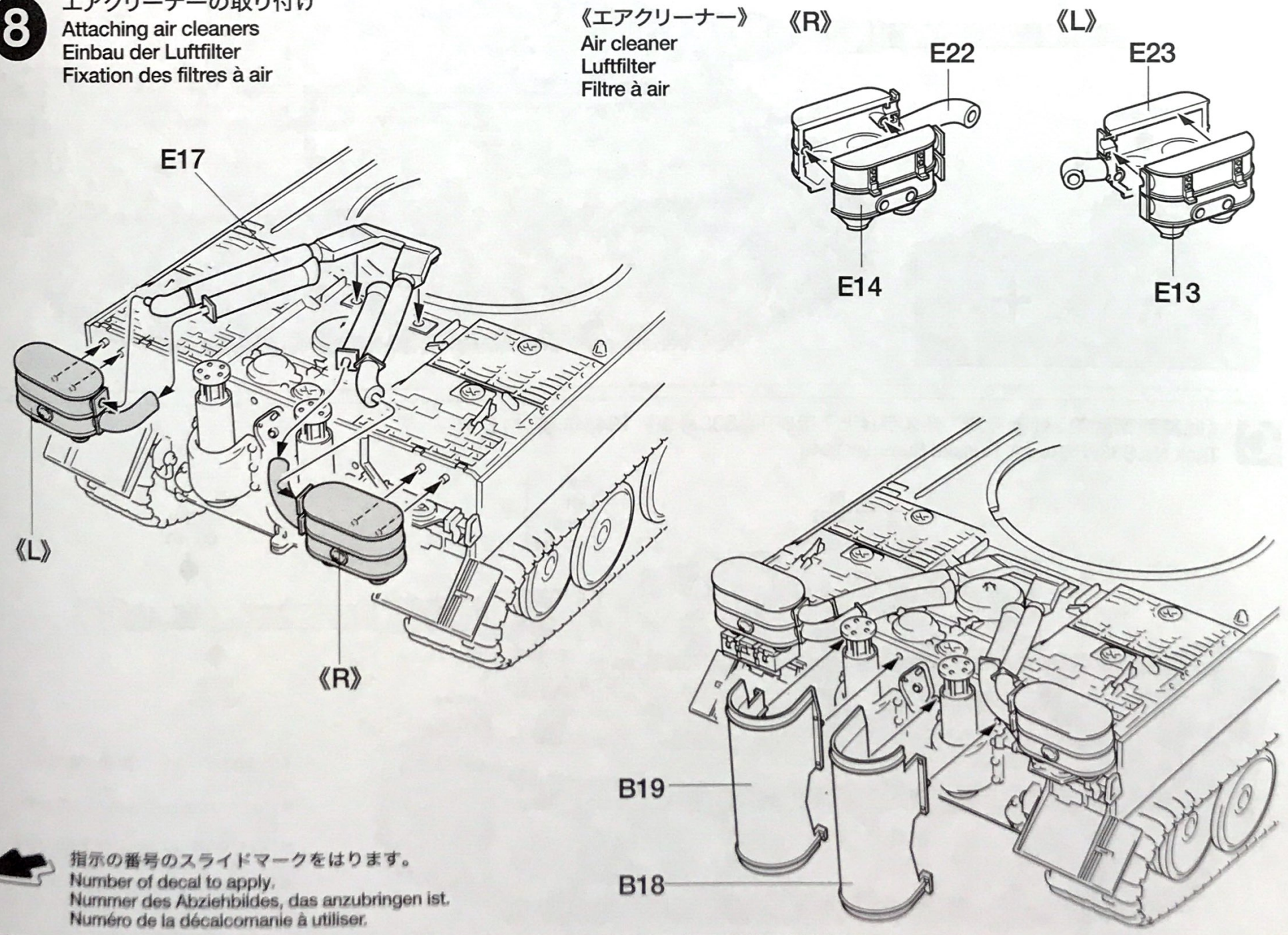

指示の番号のスライドマークをはります。  
 Number of decal to apply.  
 Nummer des Abziehbildes, das anzubringen ist.  
 Numéro de la décalcomanie à utiliser.

9

車体上部部品の取り付け  
 Attaching upper hull parts  
 Einbau der Teile des oberen Rumpfes  
 Fixation des équipements de la caisse supérieure

《ボッシュ型前照燈》  
 Bosch light  
 Bosch-Scheinwerfer  
 Phare Bosch

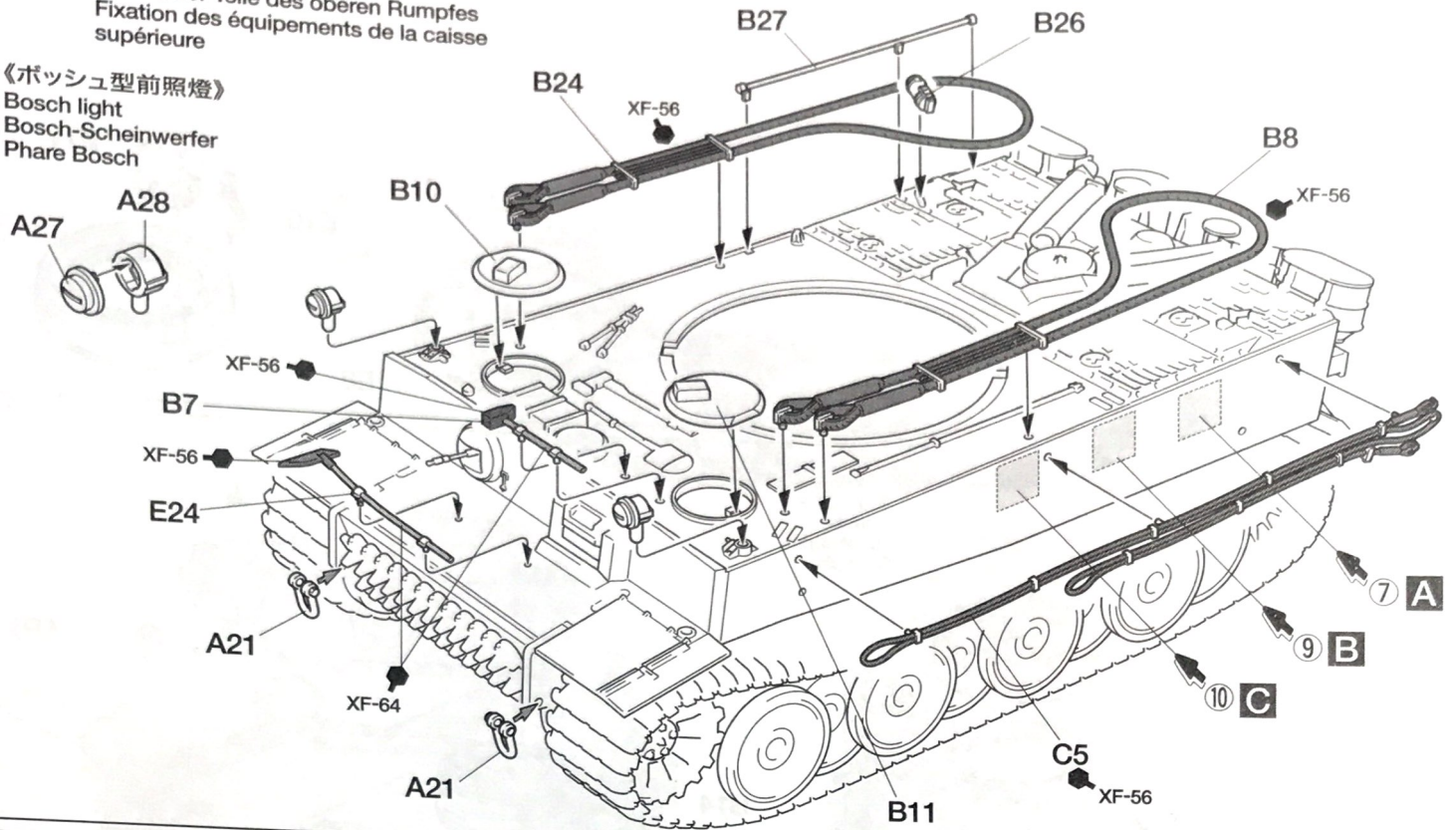

10

《砲身》  
 Gun barrel  
 Kanonenrohr  
 Fût de canon

《防盾》  
 Mantlet  
 Ummantelung  
 Masque du canon

ポリキャップ (小)  
 Poly cap (small)  
 Kunststoff-Nabe (Klein)  
 Pièce de jonction (petite)

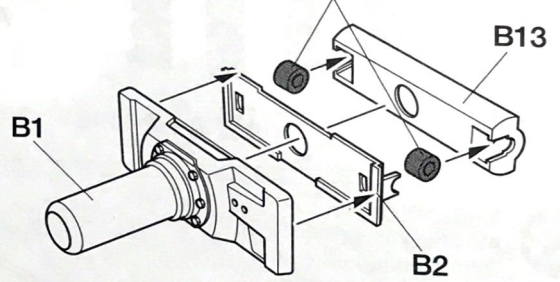
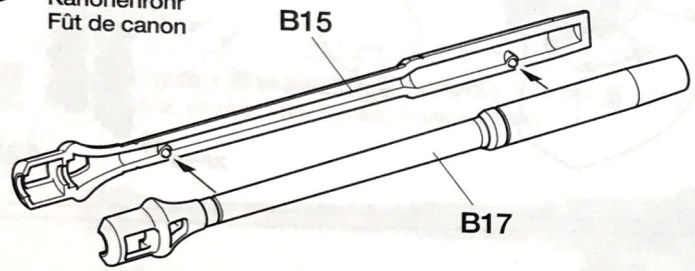

**D**  
 ★1mm穴を開けます。  
 ★Make 1mm holes.  
 ★1mm Löcher bohren.  
 ★Percer des trous de 1mm.

★ハッチは開閉選択です。  
 ★Attach hatch in open or closed position.  
 ★Die Luke entweder geöffnet oder geschlossen anbringen.  
 ★Fixer la trappe en position ouverte ou fermée.

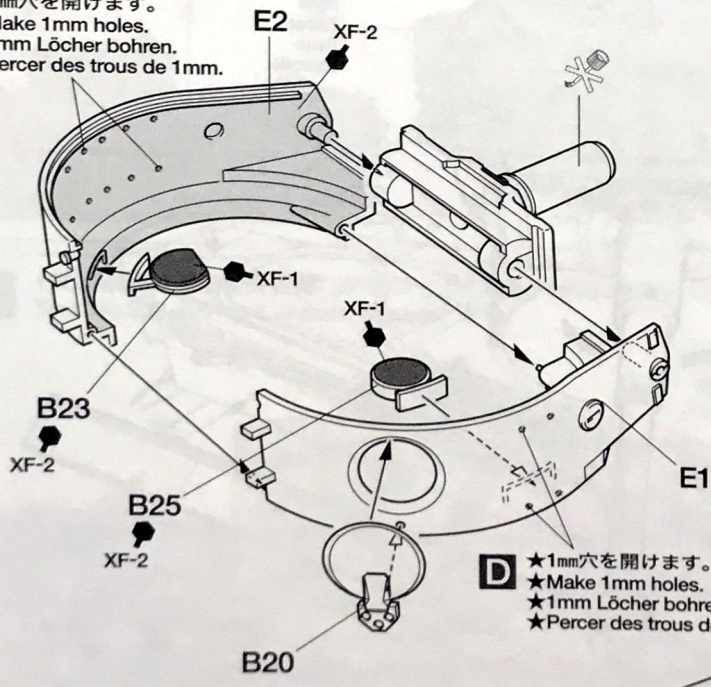

**D**  
 ★1mm穴を開けます。  
 ★Make 1mm holes.  
 ★1mm Löcher bohren.  
 ★Percer des trous de 1mm.

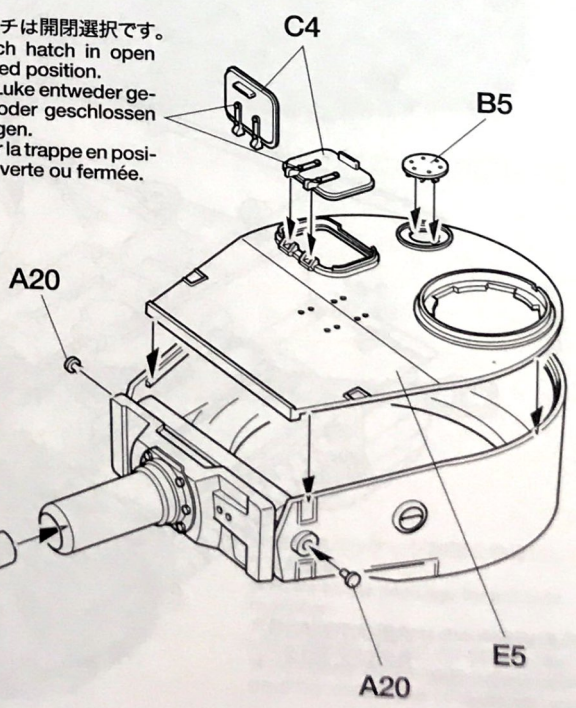

**11** 《スモークディスチャージャー》  
Smoke dischargers  
Nebelwerfer  
Lance-fumigènes

《キューポラ》  
Cupola  
Turmkuppel  
Coupole

★ハッチは開閉選択です。  
★Attach hatch in open or closed position.  
★Die Luke entweder geöffnet oder geschlossen anbringen.  
★Fixer la trappe en position ouverte ou fermée.

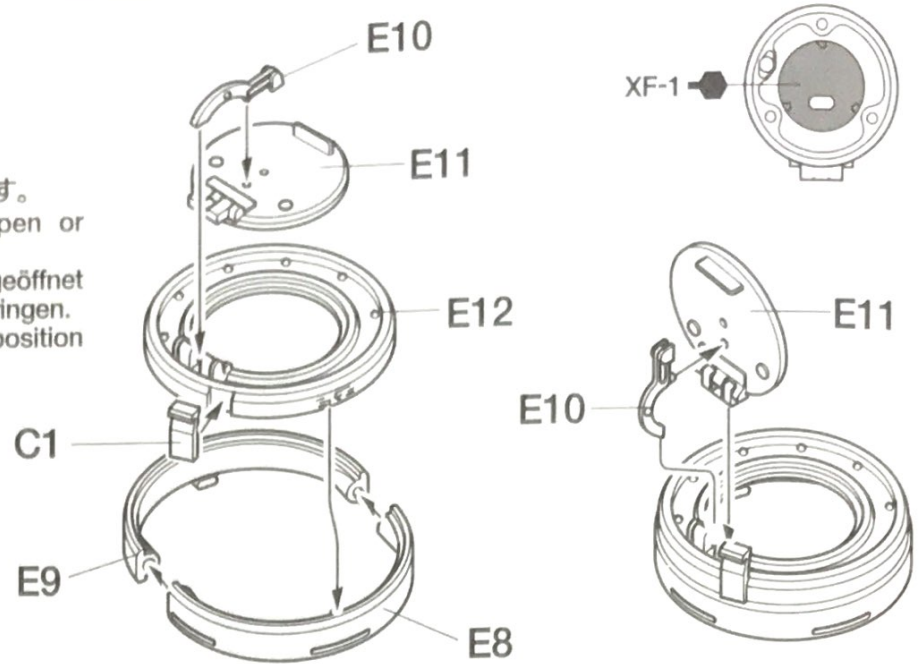
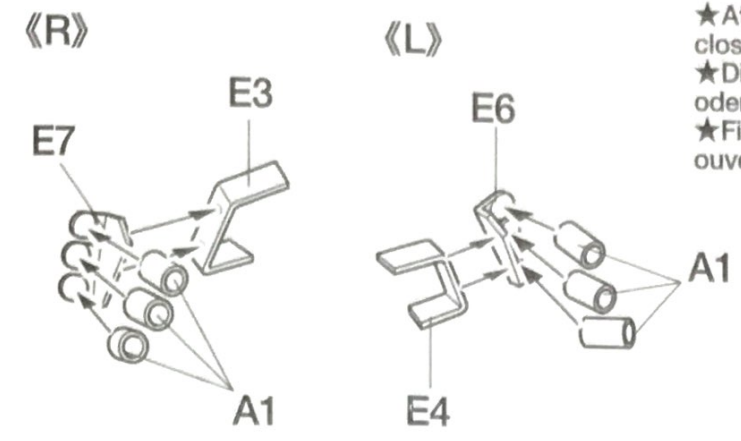

**12** キューポラの取り付け  
Attaching cupola  
Turmkuppel-Einbau  
Fixation de la coupole

キューポラ  
Cupola  
Turmkuppel  
Coupole

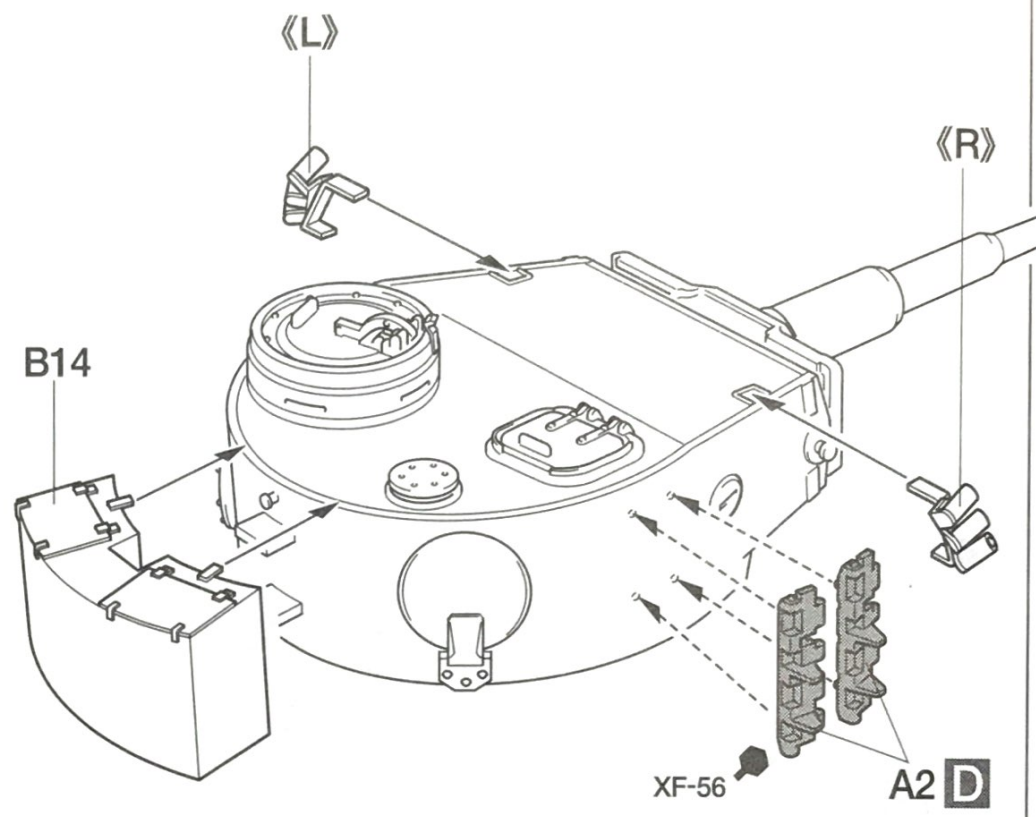
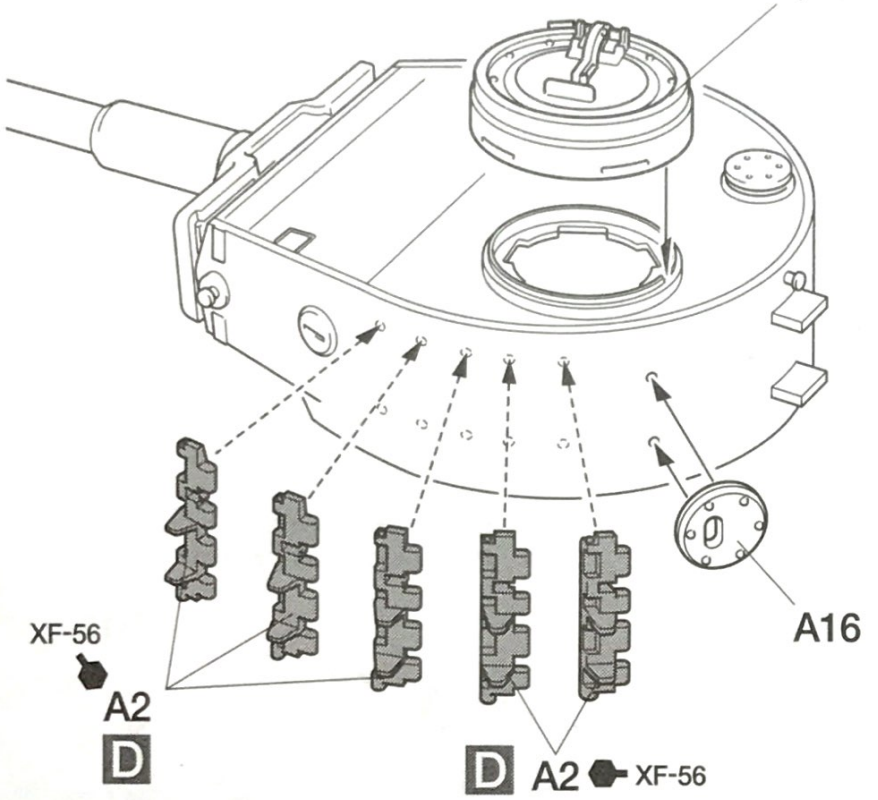

**13** 砲塔の取り付け  
Attaching turret  
Turm-Einbau  
Fixation de la tourelle

砲塔  
Turret  
Turm  
Tourelle

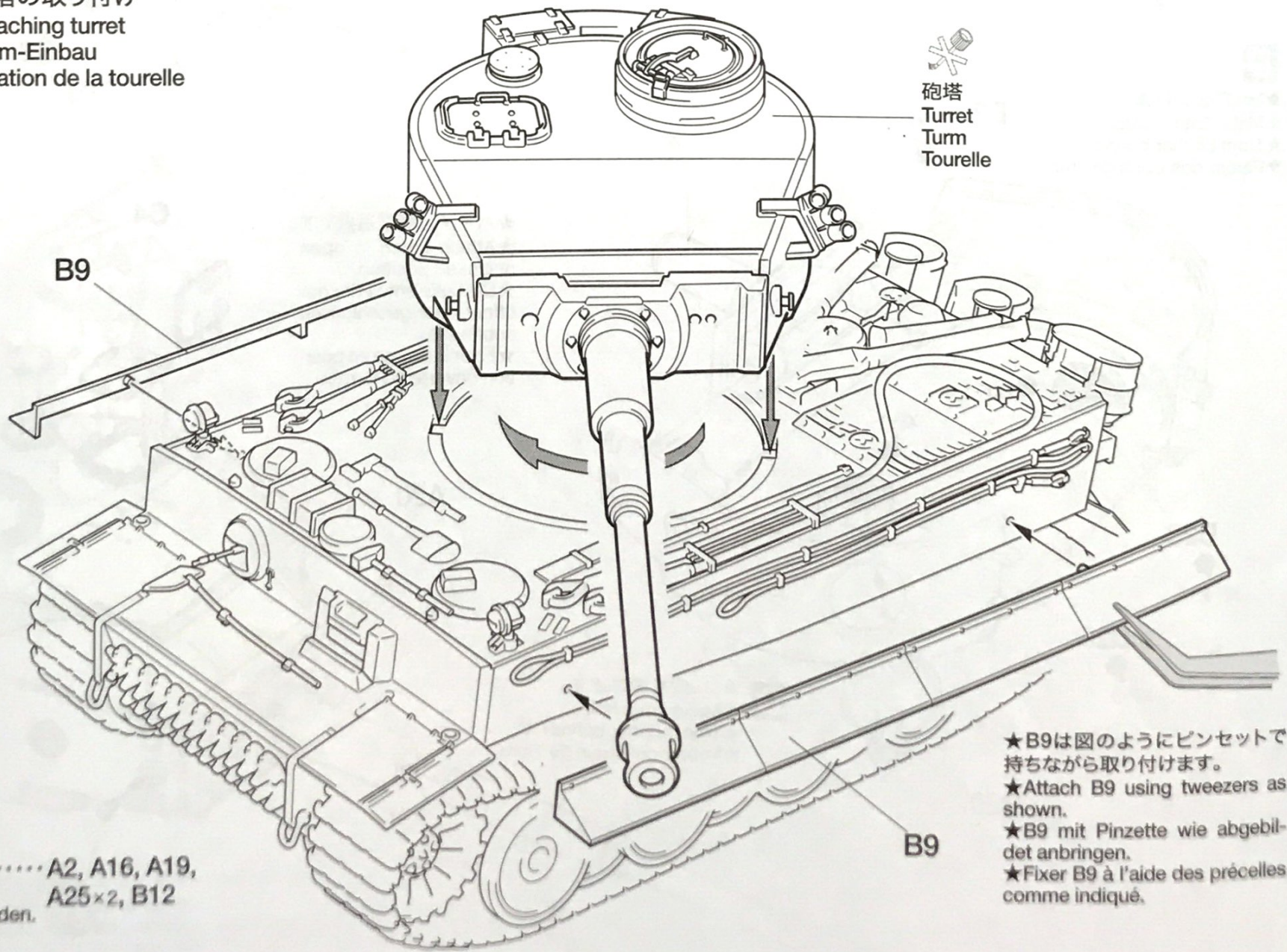

★B9は図のようにピンセットで持ちながら取り付けます。  
★Attach B9 using tweezers as shown.  
★B9 mit Pinzette wie abgebildet anbringen.  
★Fixer B9 à l'aide des précelles comme indiqué.

不要部品.....A2, A16, A19,  
Not used. A25×2, B12  
Nicht verwenden.  
Non utilisées.

# MARKING & PAINTING

**A** 《第502重戦車大隊第2中隊213号車》1944年 ロシア  
Tank No.213, sPzAbt 502, Russia, Summer 1944

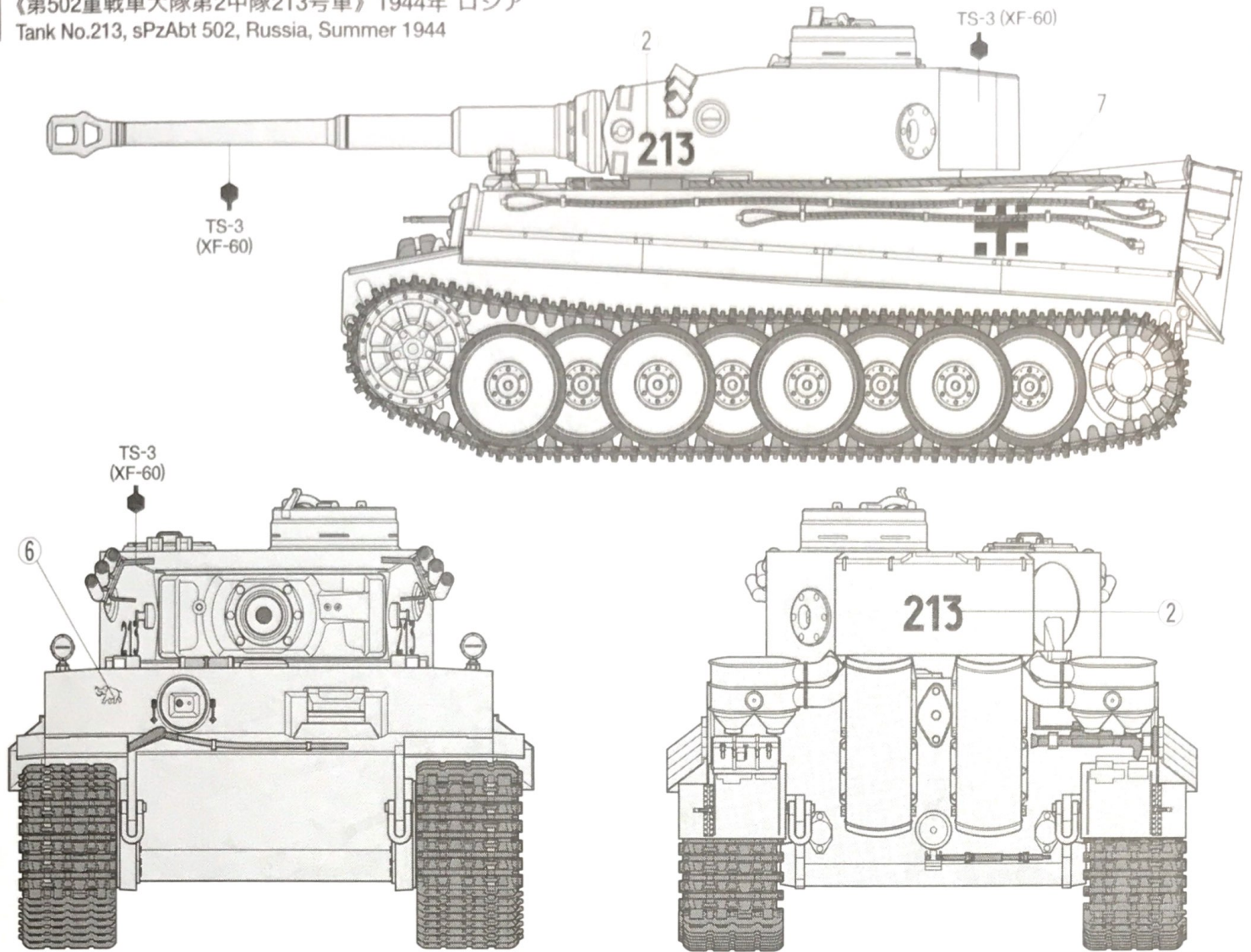

**B** 《第503重戦車大隊第3中隊所属332号車》1943年 夏 ロシア  
Tank No.332, sPzAbt 503, Russia, Summer 1943

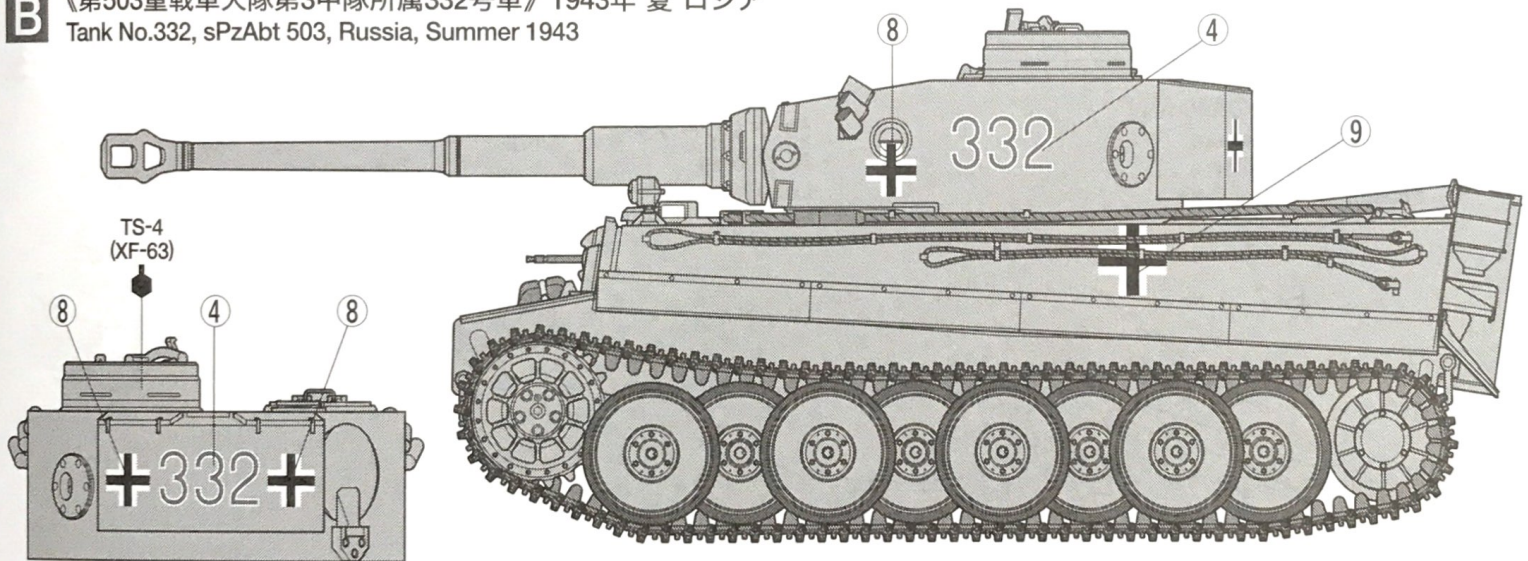

**C** 《武装親衛隊第2戦車連隊"ダスライヒ" 第8中隊S33号車》1943年 夏 ロシア  
Tank No.S33, PzReg 2, Russia, Summer 1943

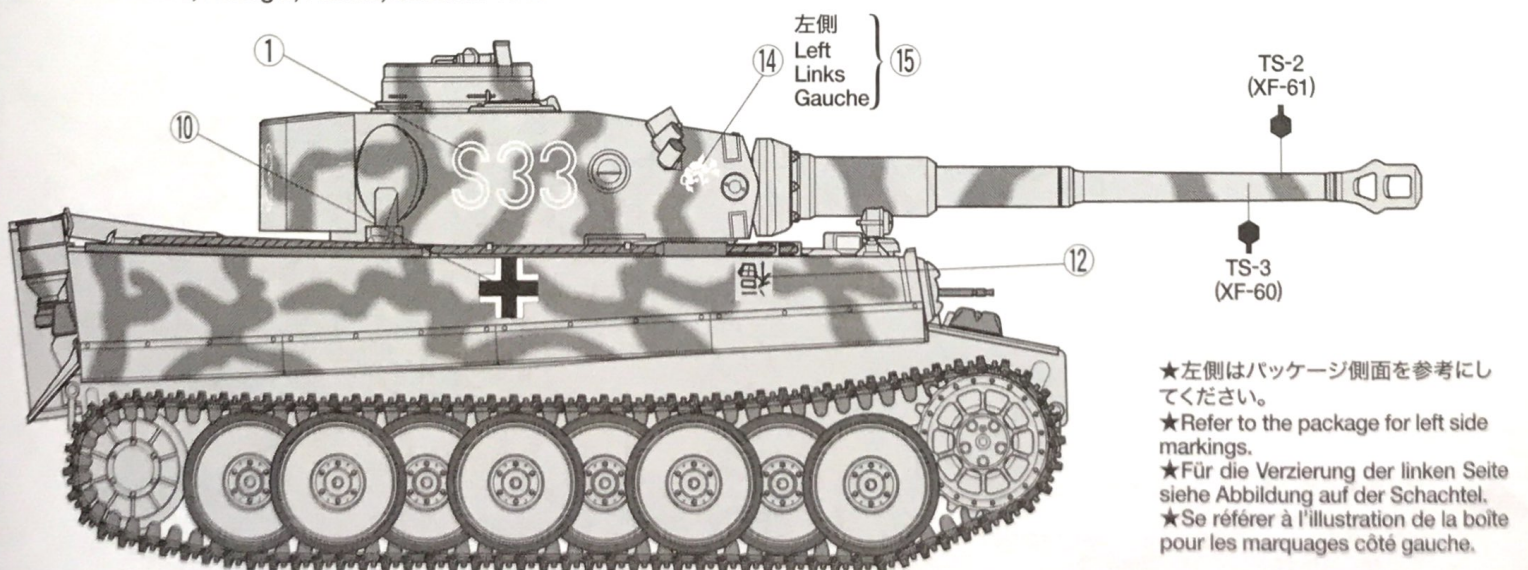

★左側はパッケージ側面を参考にしてください。  
★Refer to the package for left side markings.  
★Für die Verzierung der linken Seite siehe Abbildung auf der Schachtel.  
★Se référer à l'illustration de la boîte pour les marquages côté gauche.



C

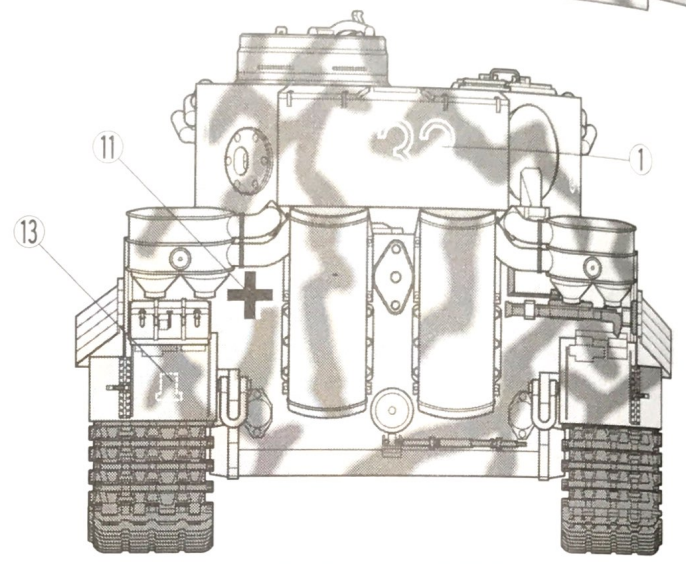
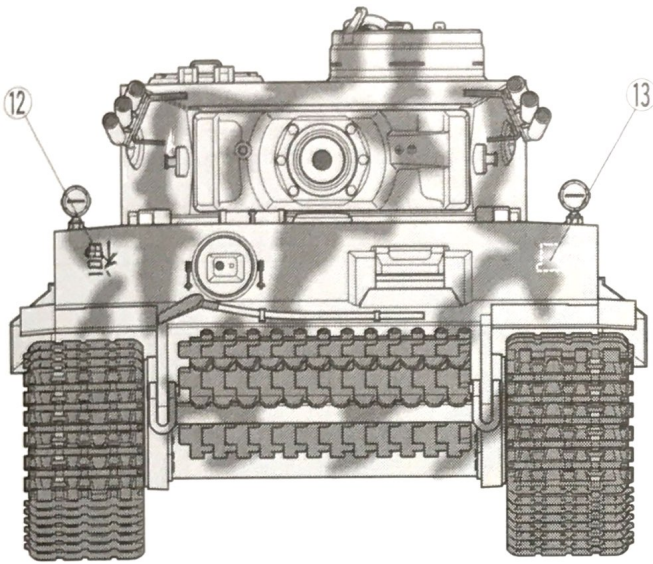
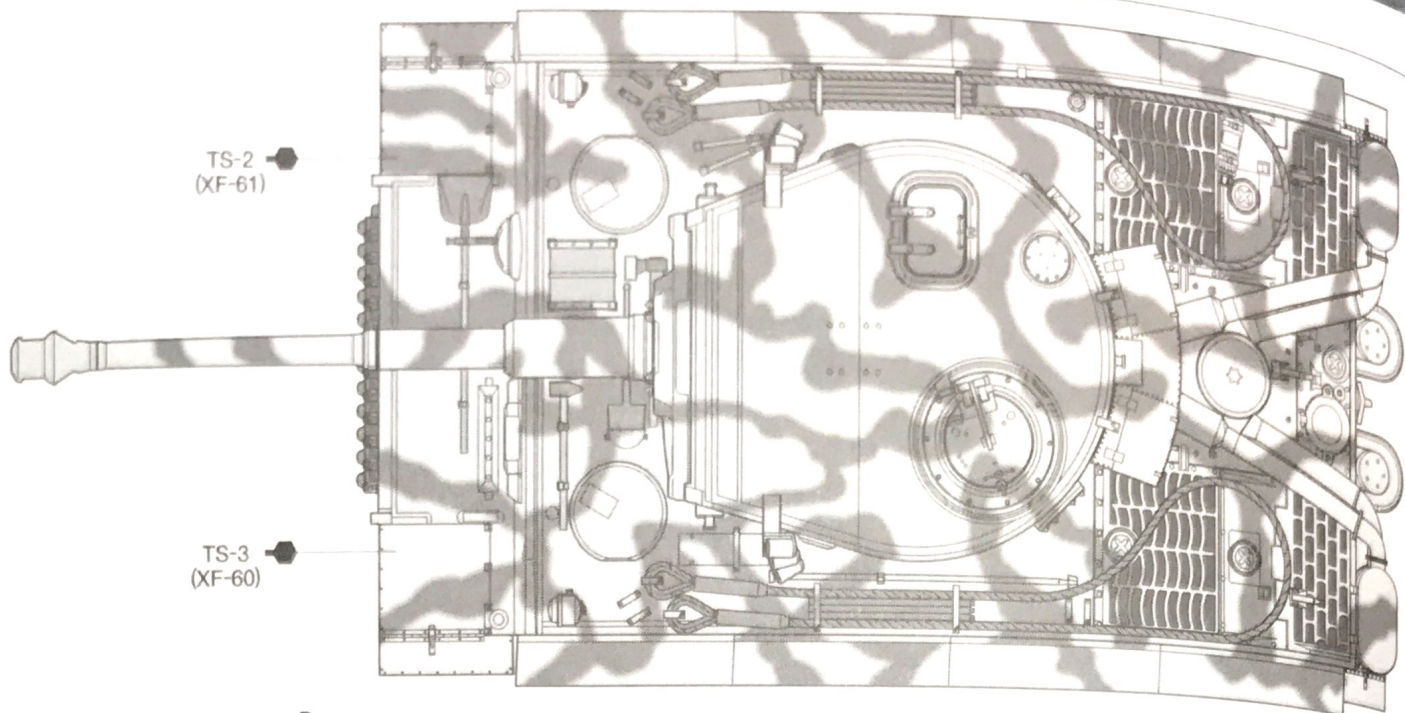

D

《第505重戦車大隊第2中隊214号車》1943年 夏 ロシア  
 Tank No.214, sPzAbt 505, Russia, Summer 1943

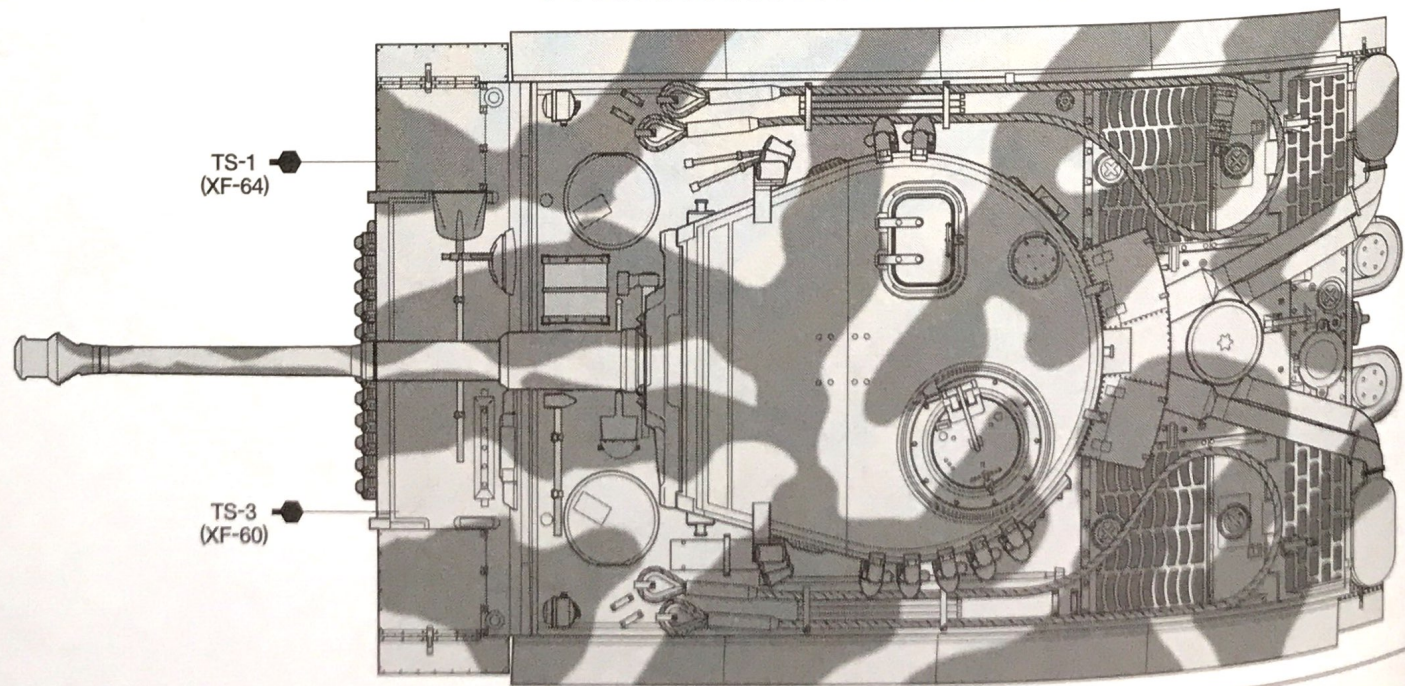
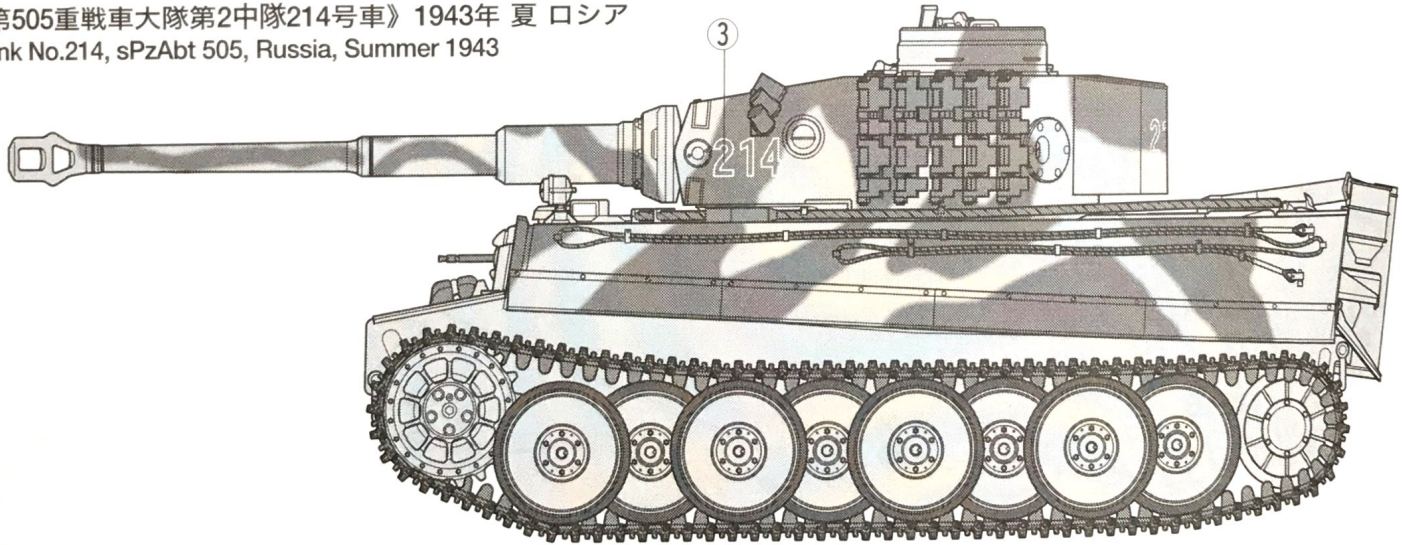

D

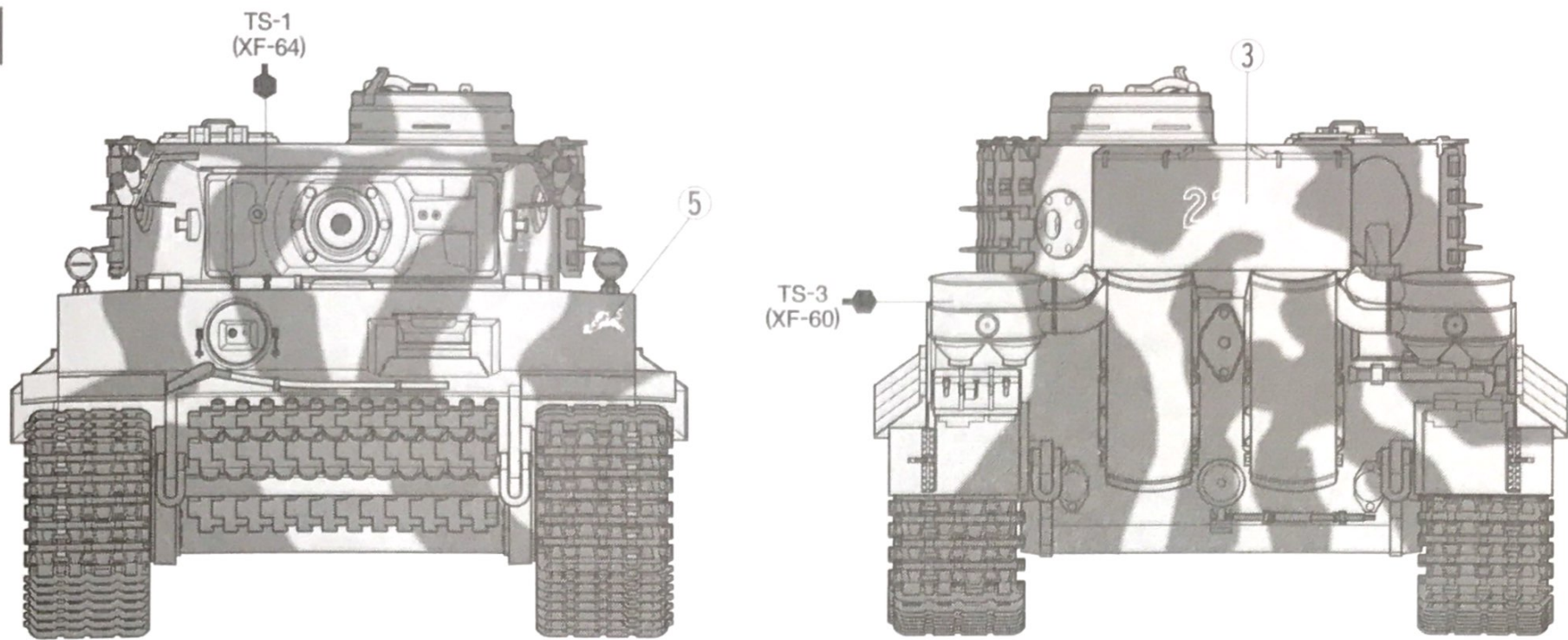

## PAINTING

### 《タイガー I 初期生産型の塗装》

1942年末から1943年中頃にかけて生産されたタイガー I 初期型は当初、ヨーロッパではジャーマングレイの単一色で、またアフリカ戦線ではダークイエローで塗装されていました。しかし1943年2月の通達によりダークイエローが基本とされると、タイガー I 初期型の塗装も同様に変更され、各部隊が現地でその上からレッドブラウンやダークグリーンで迷彩を施しました。細部の塗装は組立図中に●マークとタミヤカラーの色番号で指示してあります。

### Painting the Tiger I Early Production

The Tiger I produced from late 1942 to mid 1943, known as the early production, was painted in German gray or dark yellow depending on their destination. From February 1943, dark yellow was designated as the base color and red brown or dark green camouflage was added in the field. Detailed painting is outlined in the instruction manual.

### Lackierung des Tiger I Frühe Produktion

Die Tiger I, welcher von Ende 1942 bis Mitte 1943 hergestellt wurden und als Frühe Produktion bekannt sind, waren je nach Bestimmung in Deutsch Grau oder Dunkelgelb lackiert. Ab Februar 1943 wurde Dunkelgelb als

Grundfarbe festgelegt, im Feld wurde dann ein Tarnanstrich in Rotbraun oder Dunkelgrün hinzugefügt. Die Detailbemalung ist in der Bauanleitung angegeben.

### Peinture du Tiger I de Début de Production

Les Tiger I produits de fin 1942 à mi-1943, désignés de début de production, étaient peints en gris allemand ou jaune sombre selon leur affectation. A partir de février 1943, le jaune sombre devint la teinte de base, un camouflage brun rouge ou vert foncé étant appliqué sur le terrain. La peinture des détails est expliquée dans le manuel de montage.

## APPLYING DECALS

### 《スライドマークのはりかた》

- ①はりたいマークをハサミで切りぬきます。
- ②マークをぬるま湯に10秒ほどひたしてからタオル等の布の上におきます。
- ③台紙のはしを手で持ち、貼るところにマークをスライドさせてモデルに移して下さい。
- ④指に少し水をつけてマークをぬらしながら、正しい位置にずらしします。
- ⑤やわらかい布でマークの内側の気泡をおし出ししながら、おしつけるようにして水分をとります。

### DECAL APPLICATION

1. Cut off decal from sheet.

2. Dip the decal in tepid water for about 10 sec. and place on a clean cloth.
3. Hold the backing sheet edge and slide decal onto the model.
4. Move decal into position by wetting decal with finger.
5. Press decal gently down with a soft cloth until excess water and air bubbles are gone.

### ANBRINGUNG DES ABZIEHBILDES

1. Abziehbild vom Blatt ausschneiden.
2. Das Abziehbild ungefähr 10 Sek. in lauwarmes Wasser tauchen, dann auf sauberen Stoff legen.
3. Die Kante der Unterlage halten und das Abziehbild auf das Modell schieben.
4. Das Abziehbild an die richtige Stelle schieben und dabei mit dem Finger das Abziehbild

naßmachen.

5. Das abziehbild mit weichem Stoff ganz andrücken, bis kein überflüssiges Wasser und keine Luftblasen mehr vorhanden sind.

### APPLICATION DES DÉCALCOMANIES

1. Découpez la décalcomanie de sa feuille.
2. Plongez la décalcomanie dans de l'eau tiède pendant 10 secondes environ et poser sur un linge propre.
3. Retenez la feuille de protection par le côté et glissez la décalcomanie sur le modèle réduit.
4. Placez la décalcomanie à l'endroit voulu en la mouillant avec un de vos doigts.
5. Pressez doucement la décalcomanie avec un tissu doux jusqu'à ce que l'eau en excès et les bulles aient disparu.

## 部品請求について

★部品をなくしたり、こわした方は、このステッカーが貼られたカスタマーサービス取次店でご注文いただけます。また、当社カスタマーサービスに直接ご注文する場合は、右記の方法でご注文することができます。詳しくは当社カスタマーサービスまでお問い合わせください。

### タミヤ・カスタマーサービス取次店

パーツのお取り寄せに大変便利なお店です。



### ① 《現金書留のご利用法》

下のカードにあなたの氏名、住所、郵便番号、電話番号をしっかりと記入してください。必要部品を○でかこみ、代金を現金書留または、定額小為替(100円以下は切手可)と一緒に申し込みください。

### ② 《郵便振替のご利用法》

郵便局の払込用紙の通信欄に下のカードを参考にITEM番号、スケール、製品名、部品名、数量を必ずご記入ください。振込人住所欄には電話番号もお書きいただき、口座番号・00810-9-1118、加入者名・田宮模型でお振込ください。

### ③ 《電話でのご注文もご利用いただけます》

パーツ代金に加えて代引き手数料(315円)をご

負担いただければ、代金着払いにより電話でのご注文も承ります。

### 《お問い合わせ番号》

静岡 054-283-0003

東京 03-3899-3765 (静岡へ自動転送)

営業時間/平日(月~金曜日)▶8:00~20:00  
土、日、祝日▶8:00~17:00



●タミヤのホームページには豊富な情報が満載です。ぜひご覧ください。

[www.tamiya.com](http://www.tamiya.com)

### AFTER MARKET SERVICE CARD

When purchasing Tamiya replacement parts, please take or send this form to your local Tamiya dealer so that the parts required can be correctly identified and supplied. Please note that specifications, availability and price are subject to change without notice.

Parts code	ITEM 32504
5493004	Lower Hull
0003949	A Parts (1 pc.)
9003677	B, C Parts
9003678	E Parts
9003679	F Parts
0443027	Poly Cap (Large, 4 pcs.)
9442023	Poly Cap (Small, 4 pcs.)
9493045	Decal
1053377	Instructions

# TIGER I

## EARLY PRODUCTION

### 1/48 ドイツ重戦車タイガーI (初期生産型)

車体下部 (ダイキャスト)	700円	5493004
Aパーツ (1枚)	510円	0003949
B,Cパーツ	510円	9003677
Eパーツ	540円	9003678
Fパーツ	370円	9003679
ポリキャップ (大・4個)	170円	0443027
ポリキャップ (小・4個)	120円	9442023
マーク	220円	9493045
説明図	270円	1053377

For Japanese use only!

ITEM 32504

住所

電話 ( ) -

氏名

0707



**TAMIYA**

株式会社 タミヤ  
静岡市恩田原3-7 〒422-8610

32504 1/48 Tiger I Early Production (1053377)