

1/72 JUNKERS Ju87 G-1 STUKA "TANK BUSTER" ユンカーズ Ju87 G-1 スツーカー

F-15 『タンク・バスター』



G-1は、D-3の改造型で、7.9mm固定機銃、ダイブブレーキ、酸素装置、追加滑油タンクを取り外して、37mm口径のBK3.7高射砲(弾丸6発入)を両翼下面に吊架装備した、対戦車攻撃用機である。当時、命中率の高い急降下爆撃機Ju87でも戦車に必ず命中させるのは、至難のわざであり、しかも、装甲の厚いソ連戦車は、直撃弾でなければビクともしなかった。そこでこの、Gシリーズが生まれたのである。ハンス＝ルーデルは、このG-1でソ連戦車、T-34を519台破壊した。しかし、巨大な砲を搭載する為、飛行性能は悪化し、戦闘機の攻撃には弱いタイプで、特に離着陸は困難であった。

《G-1 データ》

乗員2名 全幅13.80m 全長11.13m 全高3.84m

主翼面積31.90㎡ 最大速度375km/h。

部品等を紛失したり、破損した場合は実費でおわけしますので、ハガキにその製品名と必要な部品を明記して、当社アフターサービス係迄お申し込み下さい。なお、代金等の電話でのお問い合わせは、日・祭日を除く8時から夕方5時迄です。



フジミ模型株式会社 FUJIMI MOKEI CO., LTD.

静岡市登呂4-21-1 ☎(0542)86-0346代 〒422 4-21-1 TORO SHIZUOKA CITY JAPAN TELEPHONE 0542860346

1 コクピットのくみたちて Cockpit Assembly

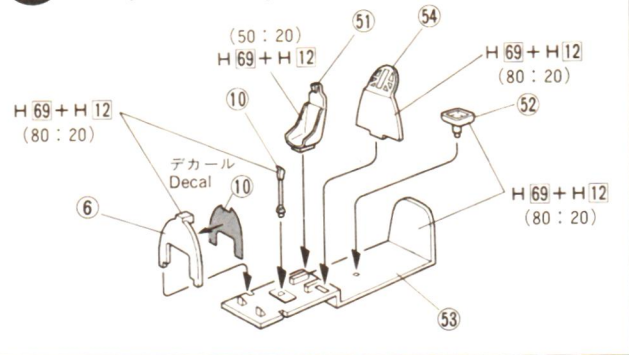

★くみたちてる前によく読んでください。

- 機体内部色：RLMグレー66
Gray
- RLMグレー66近似色：H 69 + H 12
Gray (80%) (20%)

2 プロペラのくみたちて Propeller Assembly

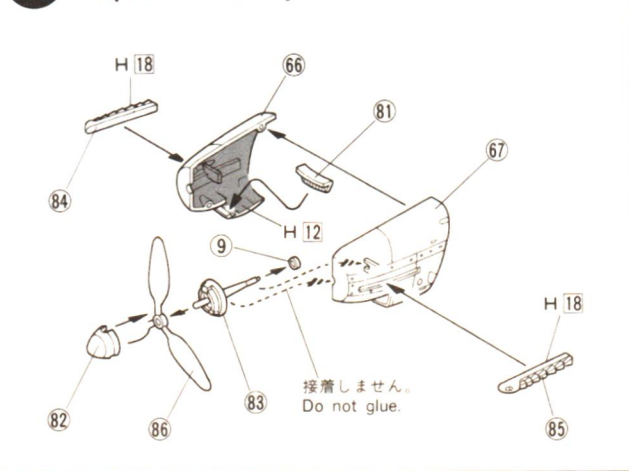

- 翼下面の穴あけ
●Make Hole

〈G-1型〉

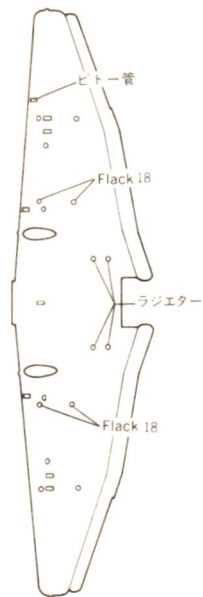

3 主翼のくみたちて Wing Fitting

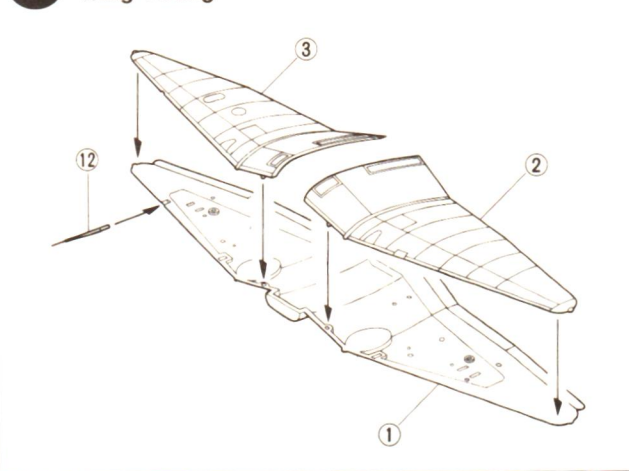

★たのしくプラモデルをつくるために
●安全なグゼン産水性ホビーカラーをつかいましょう。
●色をぬるときは、空気をあけるようにしましょう。
●塗料のそばで火をつかないことを守りましょう。
■最新説明の「Hobby Color」ホビーカラーの色番号です。

4 胴体のくみ立て
Fuselage Assembly

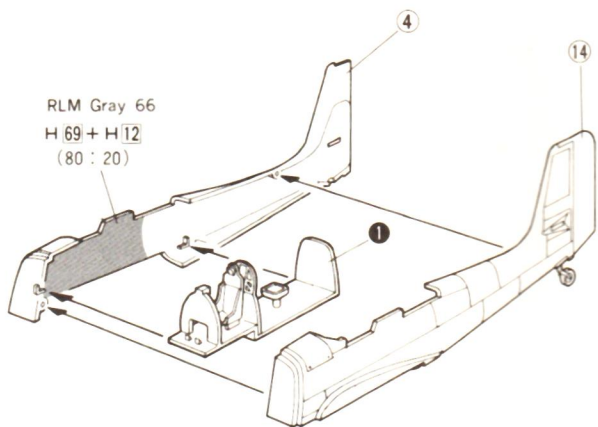

● 後部キャノピーのくみ立て
● Rear Canopy Assembly

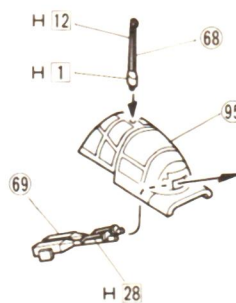

5 主翼のとりつけ
Wing Fitting

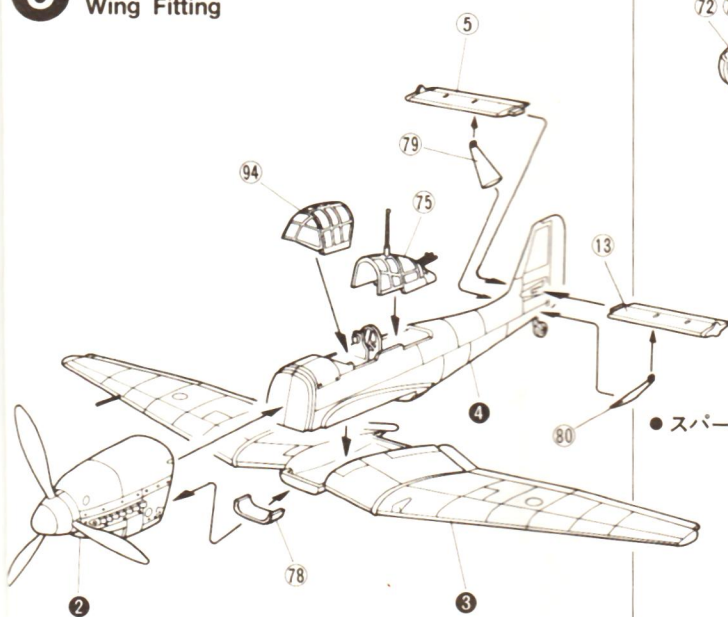

● スパッツのくみ立て
● Main Gear Assembly

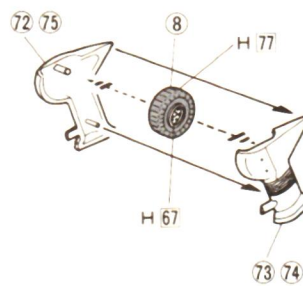

● スパッツの凸部はけずりとります。

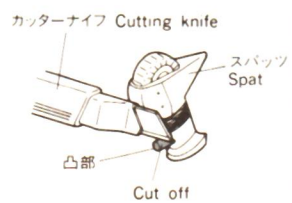

6 胴体下部部品のとりつけ
Main Gear Fitting

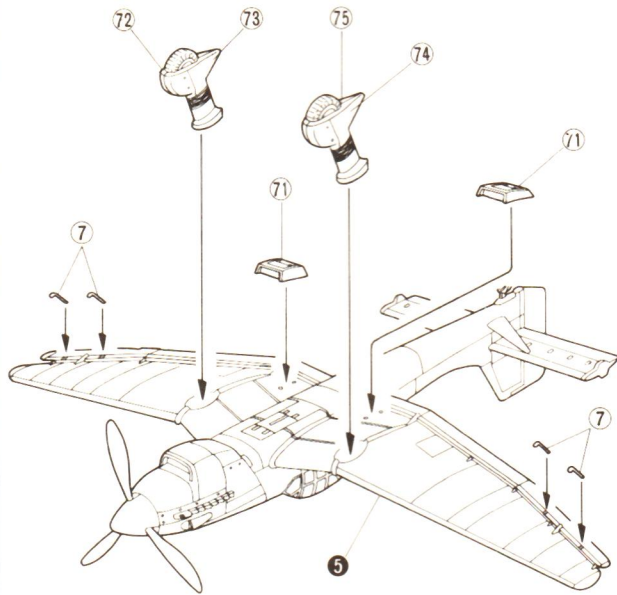

- 武装のくみため
- Armament Assembly

Flack 18 (BK 3.7) 37mm機関砲
Flack 18 (BK 3.7) Cannon

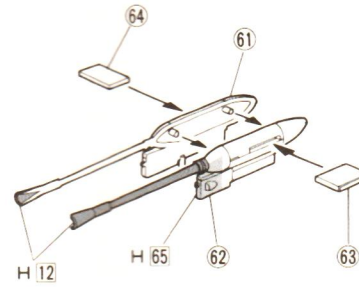

7 武装のとりつけ
Armament Fitting

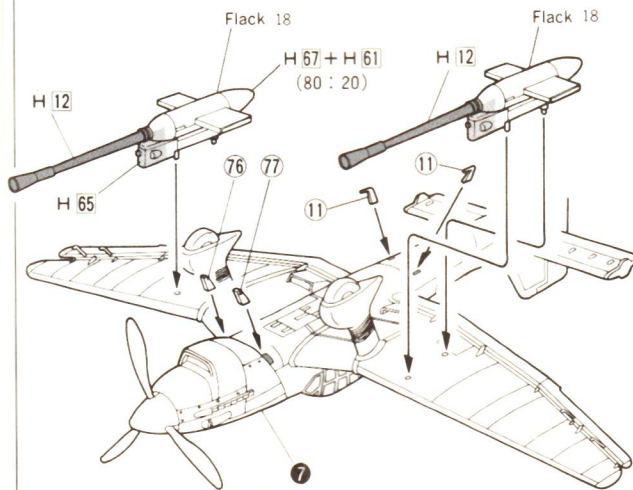

- リンクアームの切り離し
- Link Arm Cut off

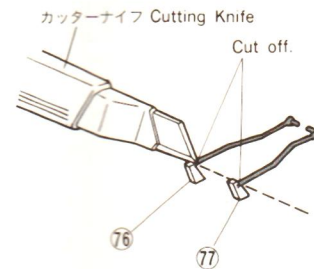

部品等を紛失したり、破損した場合は実費でおわけしますので、ハガキにその製品名と必要な部品を明記して、当社アフターサービス係迄お申し込み下さい。
なお、代金等の電話でのお問い合わせは、日、祭日を除く朝8時から夕方5時迄です。

★くみだてる前にお読みください。

- くみだてるまえに一度説明書をよく読んでください。
- せりやくするまえに部品のかりくみをして下さい。
- とやをする場合は安全なため水性ホビーカラーを
使しましょう。

★Read the following well before constructing.

- Read the instruction well before constructing the Kit
- If you find the wrong parts on your way to constructing please contact us soon

- デカールは、はさみできりとり後に10秒くらいつけてか
らひきだして4面図をきんごうにはがしてください。
- 製作前に部品をよく調べてください。
- 万一不具合がありましたら当社に御連絡ください。
- Hの番号は水性ホビーカラーの色番号です。

- Cut the Decal with scissors and dip it into the water about ten seconds and apply the Decal referring to the four view drawing
- Test fit all the parts before gluing

〈パーツリスト Parts List〉

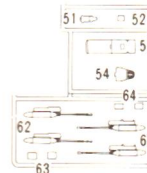
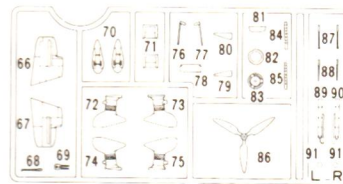
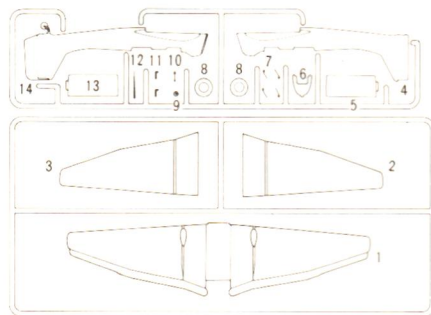

Painting & Decals

色番号	色	Color
H 1	ホワイト (白)	White
H 3	レッド (赤)	Red
H 4	イエロー (黄)	Yellow
H 8	シルバー (銀)	Silver
H 12	つや消しブラック	Flat black
H 18	黒鉄色	Iron black
H 28	青鉄色	Metal black
H 61	明灰白色IJN	Gray
H 64	RLM タークグリーン 71	RLM Dark green 71
H 65	RLM ブラックグリーン 70	RLM Black green 70
H 67	RLM ライトブルー65	RLM Light blue 65
H 69	RLMグレー75	Gray
H 77	タイヤブラック	Tire black
H 90	クリアーレッド	Clear red
H 93	クリアーブルー	Clear blue

●上面/TOP VIEW

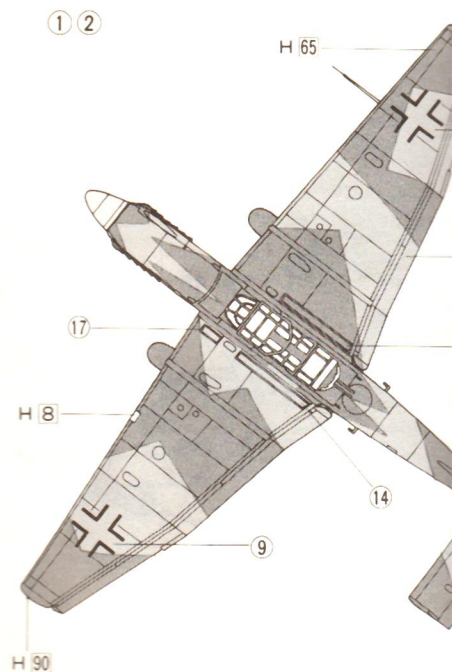

はさみできりとり水に10秒くらいつけてから
 4面図をさんごうにはってください
 をよく調べてください
 ありましたら当社迄御連絡ください
 ※※※ 水陸ホビーカラーの色番がです

81	84
82	87
83	88
85	89 90
91	91

● Cut the Decal with scissors and dip it into the water about ten seconds and apply the Decal referring to the four-view drawing
 ● Test-fit all the parts before gluing

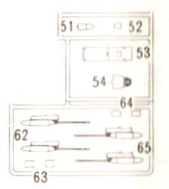
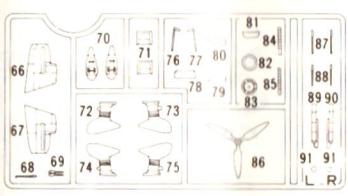

① 対戦車攻撃実験中隊
 Tank-Fighting Experimental Unit

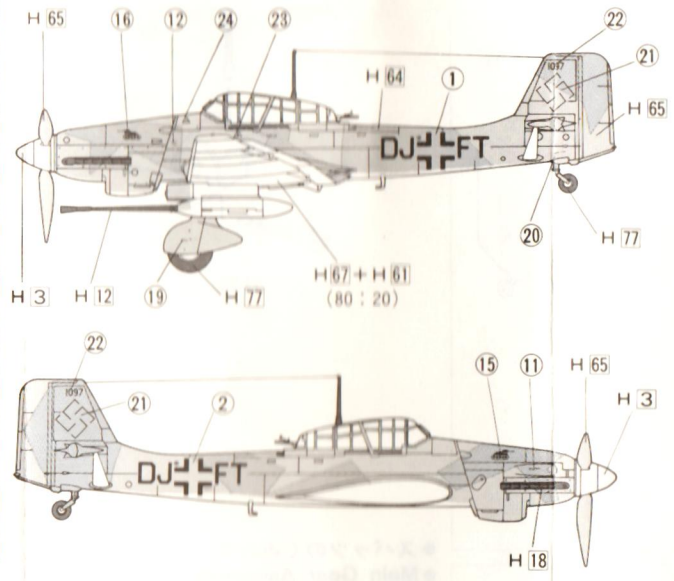

② 第1急降下爆撃航空団 第1飛行中隊
 I./SG.1

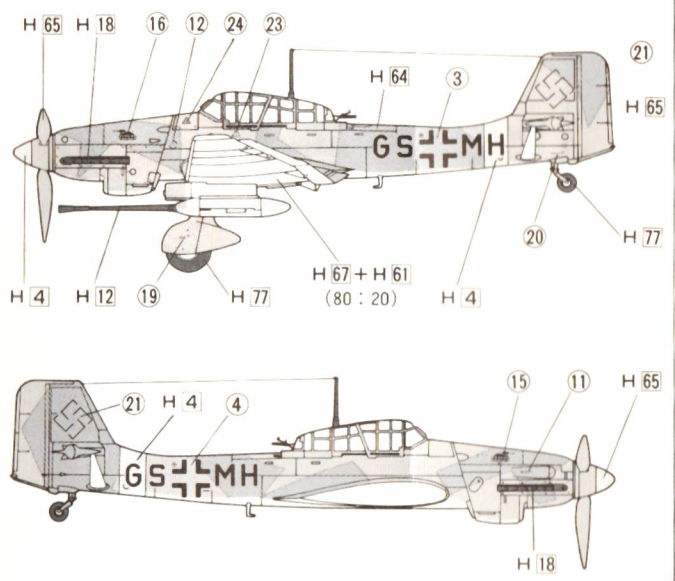

● 上面/TOP VIEW

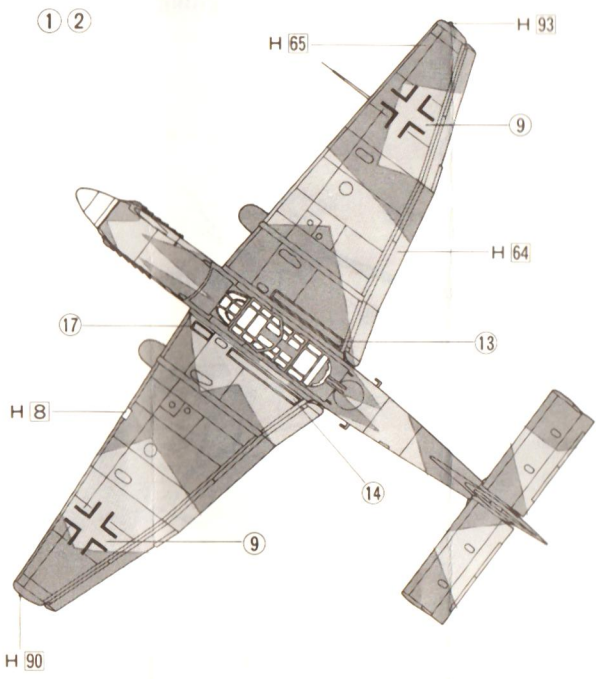

● 下面/BOTTOM VIEW

