

Keine andere Waffe hat möglicherweise einen Konflikt so geprägt wie die JU-87 STUKA (STURzkampfbomber). Als Namensgeber einer neuartigen Waffengattung war sie zu Anfang des zweiten Weltkrieges einerseits ein Schlachten entscheidendes Waffensystem, andererseits ein Hinweis auf den Mangel an strategischem Denken in den Köpfen der Verantwortlichen. Zwar gab es auch in anderen Ländern wie den USA oder Japan Sturzkampfbomber, doch verwendete man sie dort sinnvollerweise als trägergestützte Waffe. Nach einer Testphase bei der "Legion Condor" im spanischen Bürgerkrieg erzielten die B-Versionen die ersten und auch aufsehenerregendsten Erfolge im Polen- und Frankreichfeldzug, während in der Luftschlacht um England schon große Verluste hingenommen werden mussten. Auch in Nordafrika waren STUKAs eine willkommene Hilfe als Artillerie aus der Luft. Doch ebenso wie über England waren aber auch hier Reichweitenprobleme und Verwundbarkeit offensichtlich. Die in Afrika eingesetzten Maschinen wurden vor Ort mit entsprechenden Tarnmustern versehen, welche sich in Ausführung und Art des Auftrages deutlich voneinander unterschieden. Der Decalbogen enthält die Schlangenmarkierung für beide Rumpffseiten, jedoch existieren nur Aufnahmen der linken Seite.

Alle Wartungshinweise auf Versionen 1 & 2a (sowie 2b) anbringen. Die genauen Hinweise der Version 3 (239 Sq.) sind unsicher, da die Maschine in italienischen Farben umlackiert wurde. Auf zeitgenössischen Fotos sind nur Decals 32-33-34 erkennbar. Die umgekehrte Stellung von Decal 11 (Version 2a & 2b) ist historisch belegt. Bei der 209 Sq. wurden die deutschen Markierungen übermalt. Die Farbe O ist das historische dunkle Olivgrün, der Farbton R muss laut Tabelle gemischt werden.

Maybe no other aircraft has influenced a conflict so enduring as the JU-87 STUKA (Dive bomber). An eponym for a novel arm, the JU-87 was a decisive weapon system in the beginning of WW II, but at the same time a hint for a lack of strategic thinking in the minds of the persons in charge.

Indeed other countries like the United States or Japan also used dive bombers, but reasonably as a carrier based weapon. After tests in the Legion Condor during Spanish Civil War, the B-Versions reached initial spectacular results when the Wehrmacht invaded Poland and France. This was followed by heavy casualties during the Battle of Britain. The german Africa Korps deployed the JU-87 in the role of air artillery. But like in the skies over Britain, the range problem and vulnerability showed again. The STUKAs in North Afrika were covered with camouflage paints which differed in style and pattern. The decals include snake markings for both sides of the fuselage, though war photographs only reveal the left side.

Stencils should be placed on both versions 1 & 2a (also 2b). The right place for stencils is not exactly defined for the version 3 (239th Sq. Capt. Cenni) since the plane was repainted in italian colors. On historical pictures, only stencils no. 32-33-34 are visible. The upside down position of decal 11 (versions 2a & 2b) is proved by historical pictures. For the 209th Sq version it is necessary to cover German insignia and codes with colors O & R (as on historical picture). The color O is the italian dark olive green. The R color is uncertain, it is recommended to mix according to the color sheet.

**Wartungshinweise / Stencils**

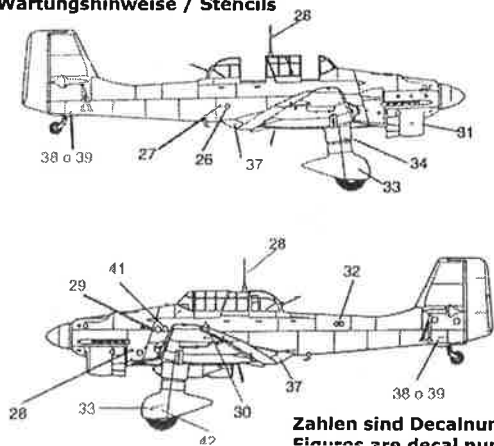

Zahlen sind Decalnummern  
Figures are decal numbers

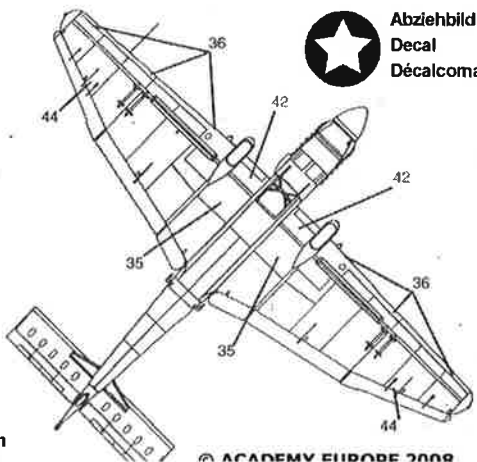

Abziehbild  
Decal  
Décalcomanie

BN

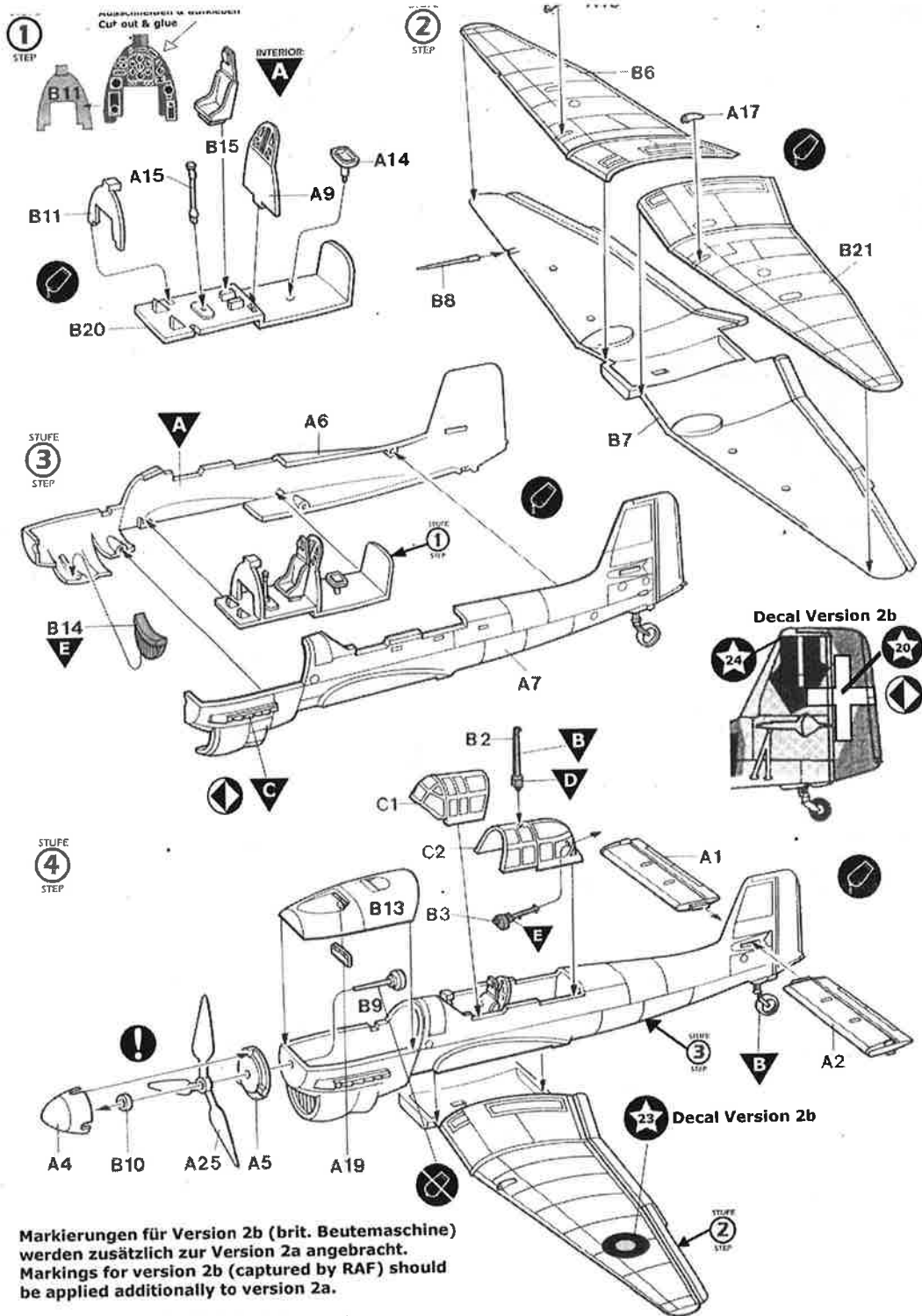

Markierungen für Version 2b (brit. Beutemaschine) werden zusätzlich zur Version 2a angebracht.  
 Markings for version 2b (captured by RAF) should be applied additionally to version 2a.

Special thanks to Mr. A. Baiho/Astromodel

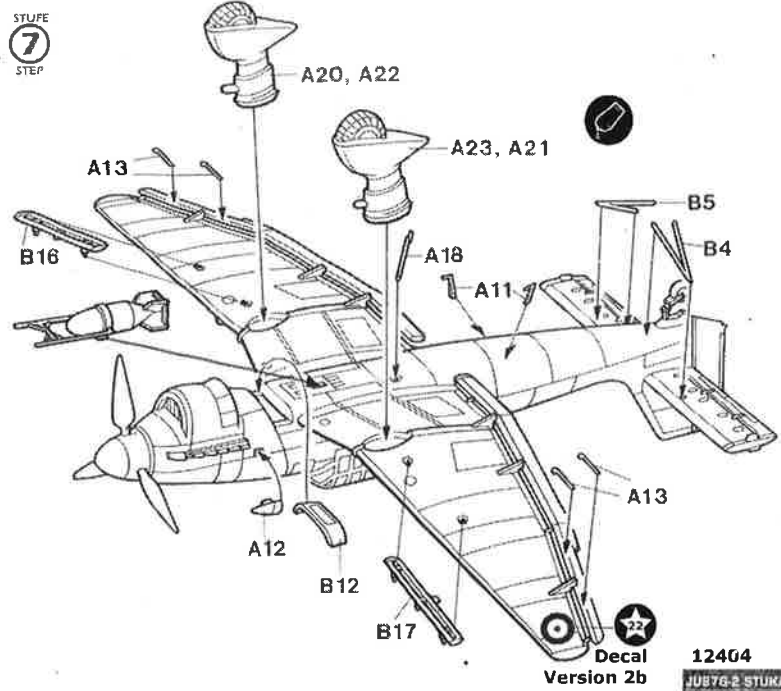
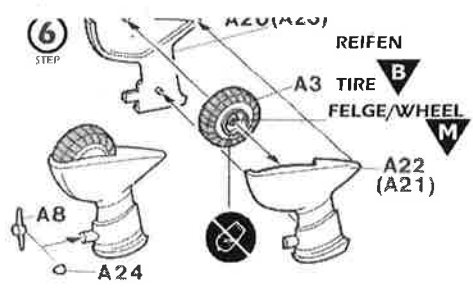
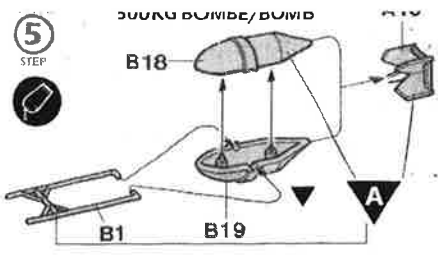

Auch erhältlich:  
Also available:

12404



1641



**ALLGEMEINE HINWEISE**

- Die Anordnung der Bauteile ist aus der Anleitung ersichtlich
- Teile vor dem Verkleben ungeleimt auf Passung prüfen
- Bei Gebrauch von Farben & Klebstoff Feuer vermeiden und Frischluft zuführen
- Kleinteile, Werkzeuge & Plastiklütten von kleinen Kindern fernhalten

**GENERAL INSTRUCTIONS**

- Study instructions to place parts properly
- Check fitting of parts before using cement
- Ventilate the working area when using glue, paint or solvents
- Keep away glue, tools & paint from fire and little children



Kleben  
Glue  
Coller



Nicht kleben  
No glue  
Ne pas coller



Aktion wiederholen  
Repeat action  
Répéter l'action



Abziehbild  
Decal  
Décalcomanie



Farbangabe  
Colour  
Couleur



Auswahl  
Optional  
Choix



Gegenüber wiederholen  
Repeat opposite side  
Répéter a l'opposite



Hier Vorsicht  
Be careful here  
Attention ici

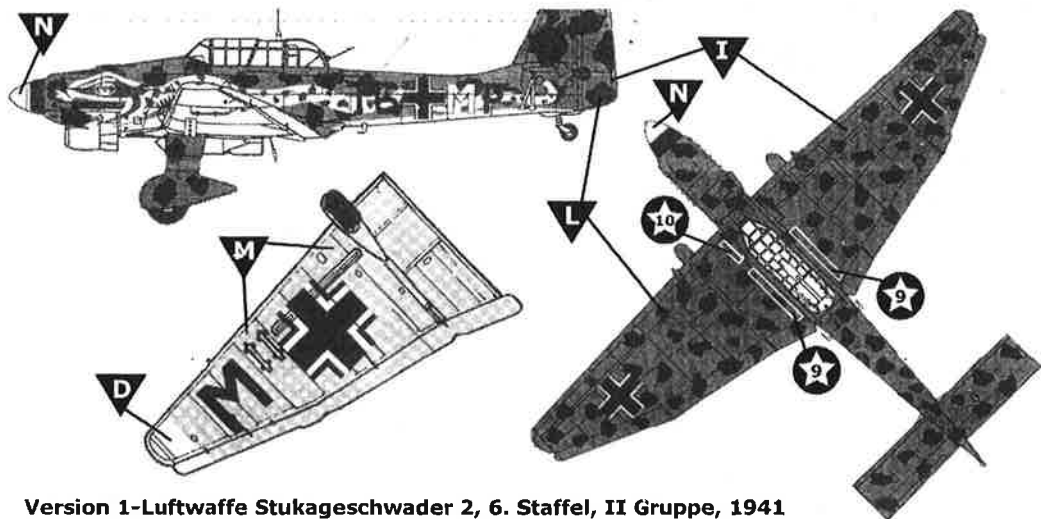

Version 1-Luftwaffe Stukageschwader 2, 6. Staffel, II Gruppe, 1941

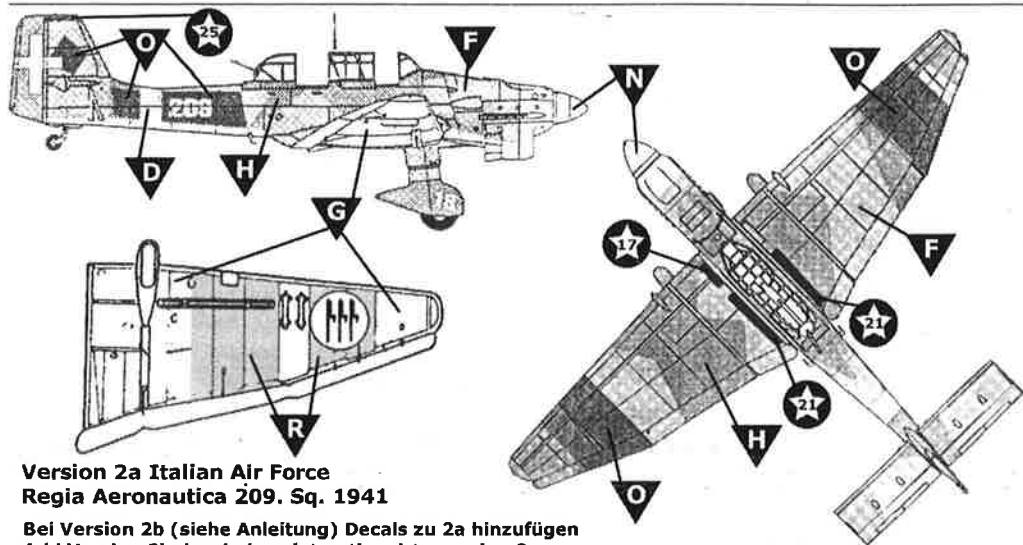

Version 2a Italian Air Force  
Regia Aeronautica 209. Sq. 1941

Bei Version 2b (siehe Anleitung) Decals zu 2a hinzufügen  
Add Version 2b decals (see instructions) to version 2a

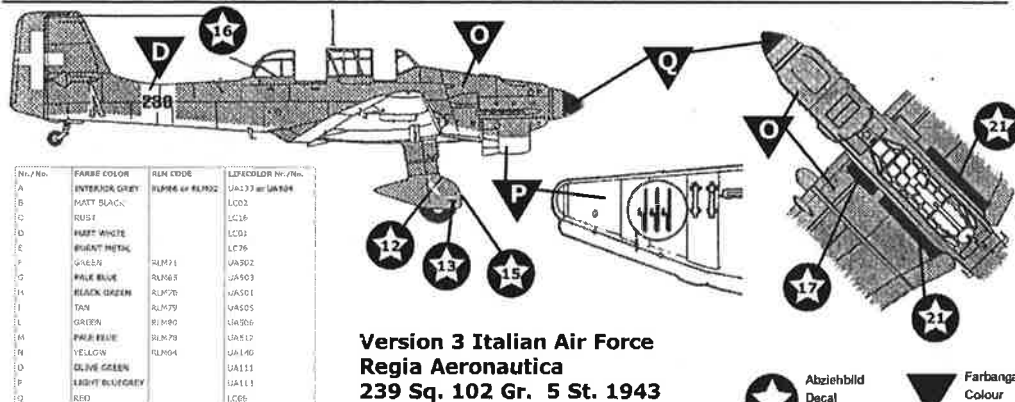

No./No.	PANSE COLOR	RLM CODE	LEZECOLOR No./No.
A	INTERIOR GREY	RLM 66 or RL702	UA233 or UA204
B	MATT BLACK		LC02
C	RUST		LC16
D	HARST WHITE		LC03
E	BRIGHT METALIC GREEN	RLM71	UA302
F	PALE BLUE	RLM63	UA503
G	BLACK GREEN	RLM70	UA501
H	TAN	RLM79	UA505
I	GREEN	RLM80	UA306
M	PALE BLUE	RLM78	UA112
N	OLIVE GREEN	RLM84	UA140
O	BRIGHT GREEN		UA111
P	BRIGHT BLUE/GRAY		UA113
Q	RED		LC06

Version 3 Italian Air Force  
Regia Aeronautica  
239 Sq. 102 Gr. 5 St. 1943

Abziehbild  
Decal

Farbangahe  
Colour

