

“Мустанг” P-51D

Американский истребитель
II Мировой войны



1:48

Mustang P-51D

WWII American fighter

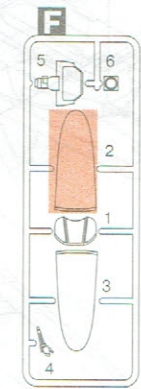
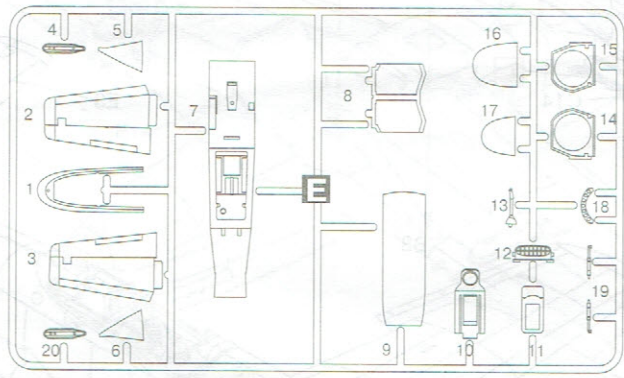
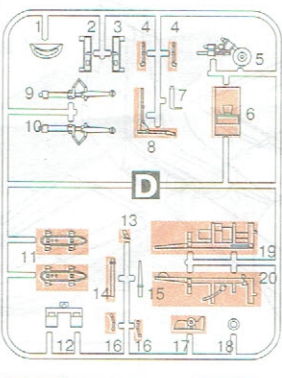
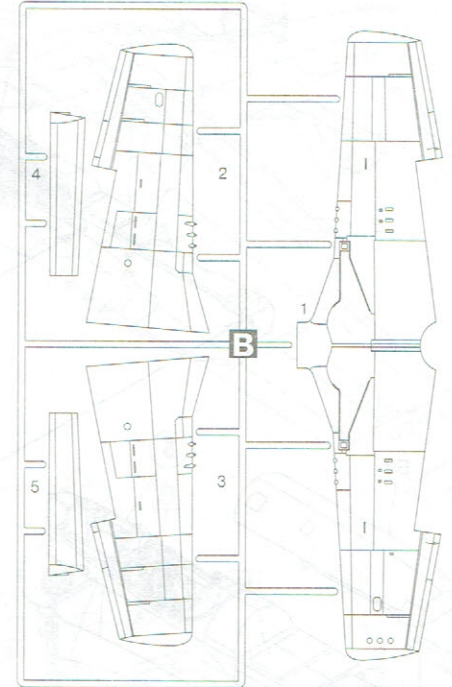
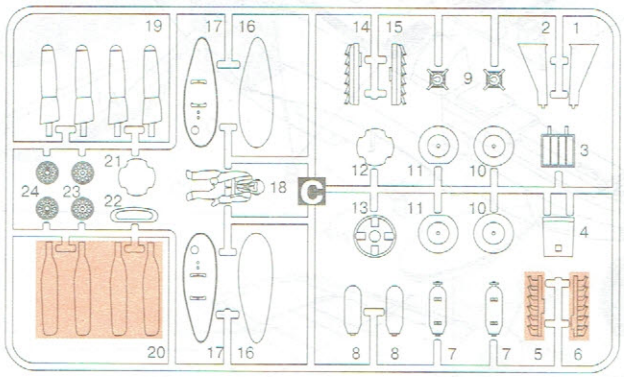
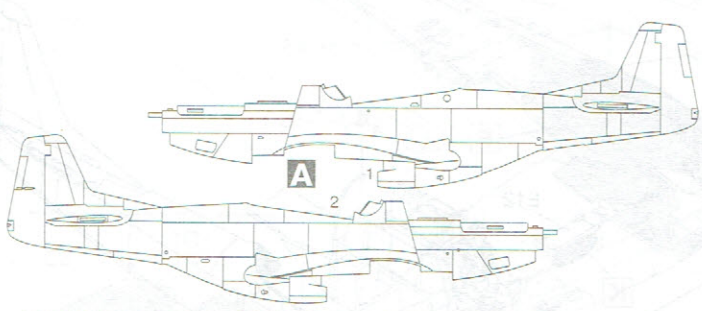

ПРОСВЕРЛИТЬ
OPEN HOLE

НЕ КЛЕИТЬ
DO NOT CEMENT

СДЕЛАТЬ 2 ДЕТАЛИ
MAKE 2 PCS

ПРОИЗВОЛЬНЫЙ ВЫБОР
OPTIONAL

ПРИ СБОРКЕ НЕ ИСПОЛЗУЮТСЯ
PARTS NOT FOR USE

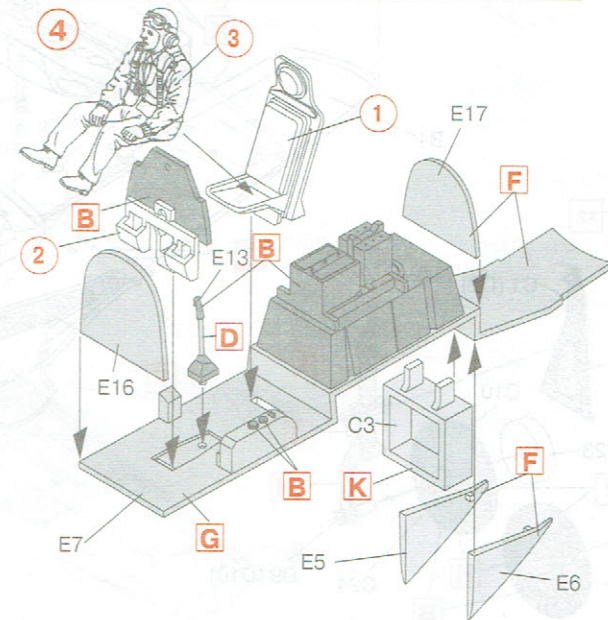
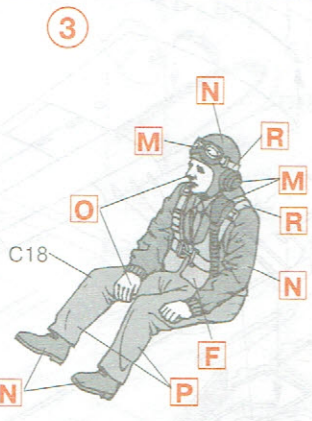
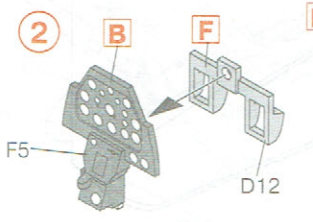
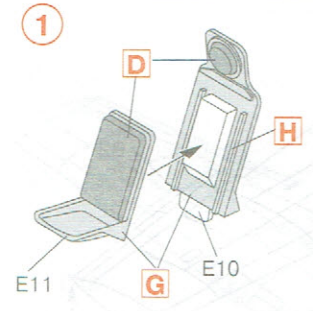

5

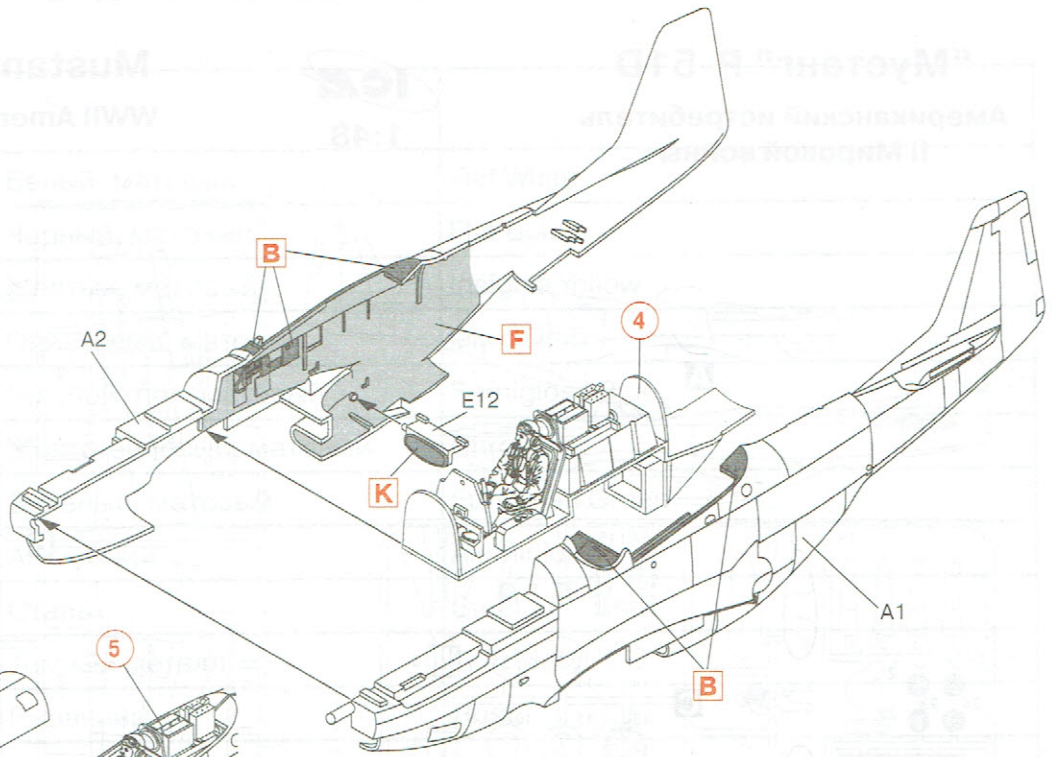

6

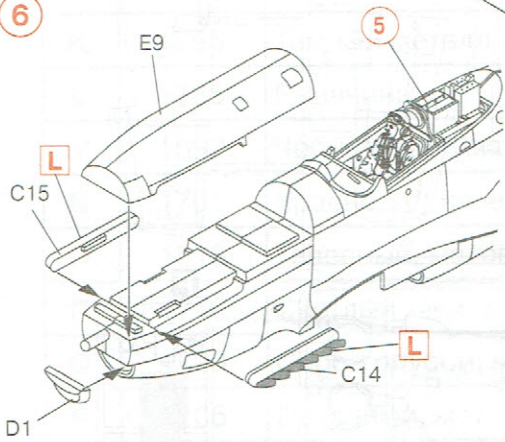

7

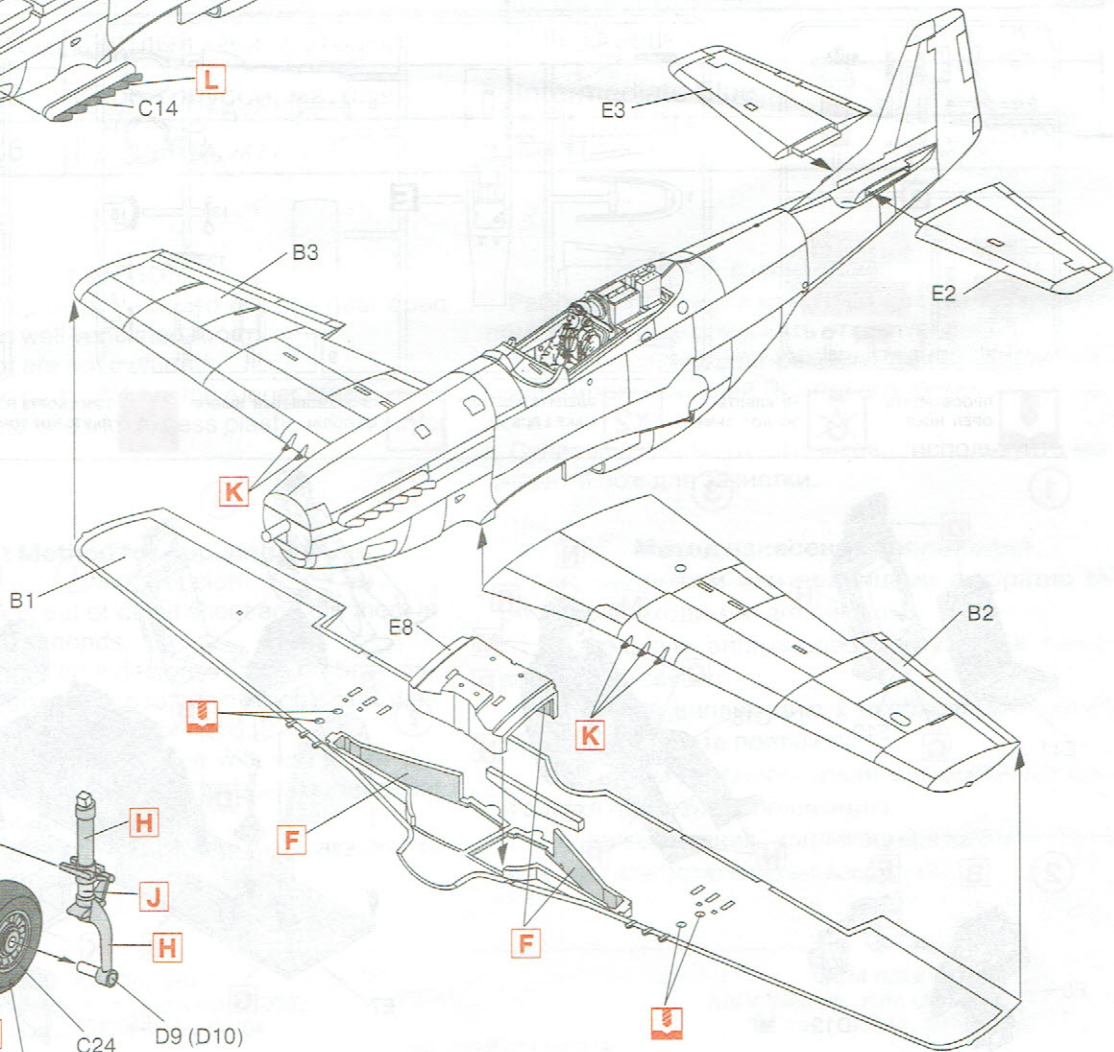

8 x2

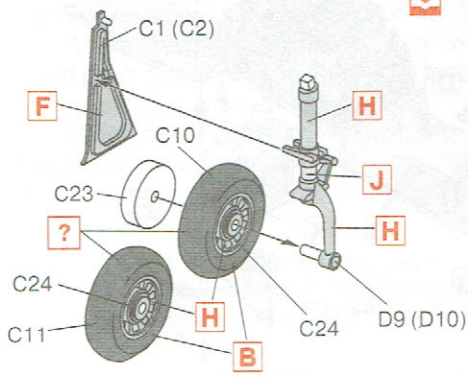

9

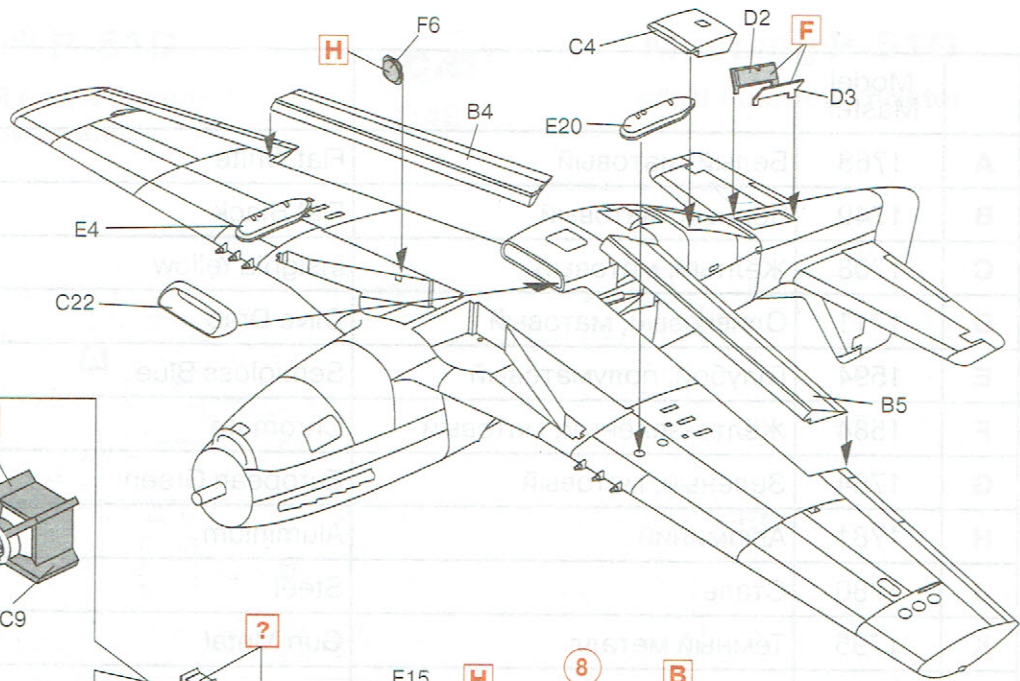

10

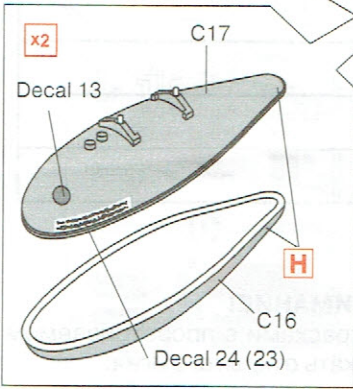
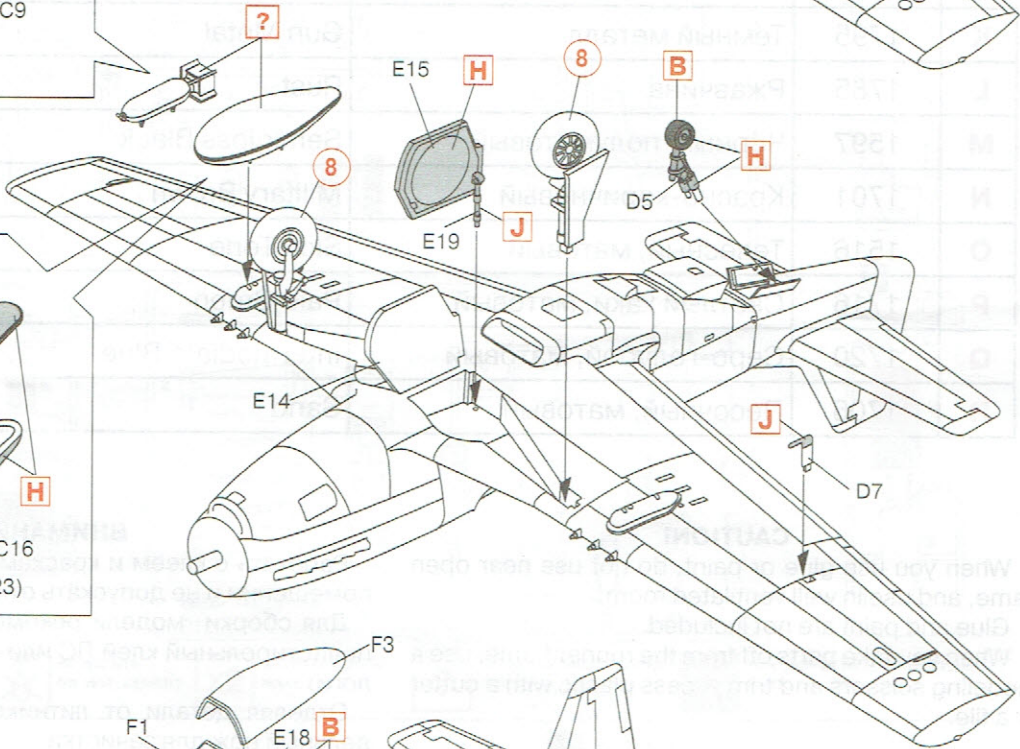
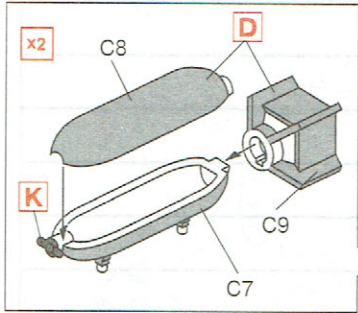

11

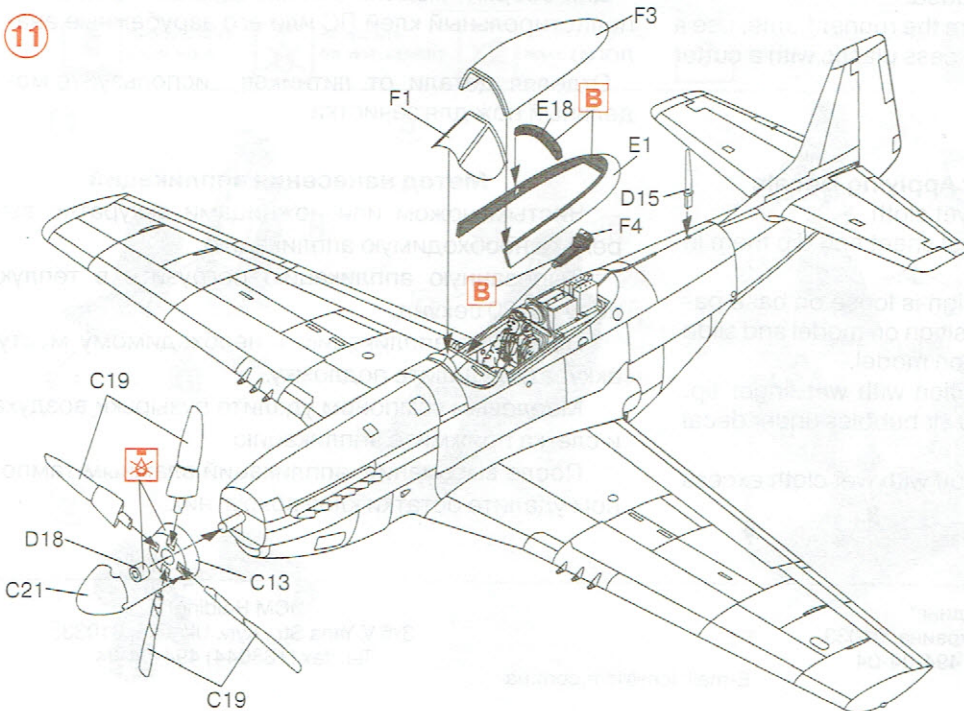

	Model Master		
A	1768	Белый, матовый	Flat White
B	1749	Чёрный, матовый	Flat Black
C	1708	Жёлтый, матовый	Insignia Yellow
D	1711	Оливковый, матовый	Olive Drab
E	1594	Голубой, полуматовый	Semigloss Blue
F	1584	Жёлто-зелёный, матовый	Chromate
G	1764	Зелёный, матовый	European Green
H	1781	Алюминий	Aluminium
J	1780	Сталь	Steel
K	1795	Тёмный металл	Gun Metal
L	1785	Ржавчина	Rust
M	1597	Чёрный, полуматовый	Semigloss Black
N	1701	Красно-коричневый	Military Brown
O	1516	Телесный, матовый	Skin Tone
P	1716	Светлый хаки, матовый	Pale Green
Q	1720	Серо-голубой, матовый	Intermediate Blue
R	1706	Песочный, матовый	Sand

CAUTION!

When you use glue or paint, do not use near open flame, and use in well ventilated room.

Glue and paint are not included.

When you take parts off from the runner frame, use a modeling scissors and trim excess plastic with a cutter or a file.

Correct Method for Applying Decals

Clean model surface with wet cloth.

Cut each design out of decal sheet and dip them in warm water for 20 seconds.

Check with finger tip if design is loose on base paper. If so, place it on proper position on model and slide off base paper leaving design on model.

Move design to exact position with wet finger tip, and push out excess water and air bubbles under decal with soft cotton cloth.

When decals get dry, wipe off with wet cloth excess glue left around decals.

ВНИМАНИЕ!

Работать с клеем и красками в проветриваемом помещении и не допускать открытого огня.

Для сборки модели рекомендуется применять полистирольный клей ПС или его зарубежные аналоги.

Отделяя детали от литников, используйте модельный нож для зачистки.

Метод нанесения аппликаций

Чистым ножом или ножницами аккуратно вырежьте необходимую аппликацию.

Вырезанную аппликацию погрузите в теплую воду на 20 секунд.

Приложив аппликацию к необходимому месту, аккуратно удалите подложку.

Марлевым тампоном удалите пузырьки воздуха и слегка прижмите аппликацию.

После высыхания аппликаций влажным тампоном удалите остатки клея вокруг них.

ООО "ІСМ Холдинг"
ул. В. Яна 3/5, г. Киев, Украина, 01033,
Тел./факс (+38044) 494-04-04

E-mail: icm@icm.com.ua

"ICM Holding"
3/5 V. Yana Str., Kyiv, Ukraine, 01033,
Tel./fax (+38044) 494-04-04

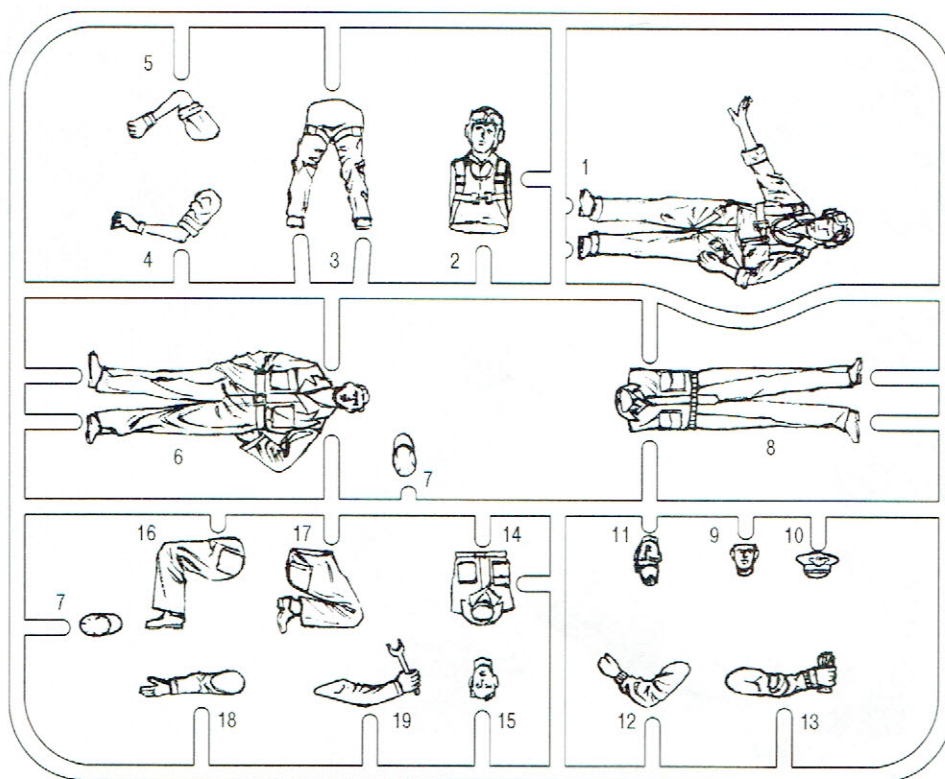

ВНИМАНИЕ!

Работать с клеем и красками в проветриваемом помещении и не допускать открытого огня.

Для сборки модели рекомендуется применять полистирольный клей ПС или его зарубежные аналоги.

Отделяя детали от литников, используйте модельный нож для зачистки.

CAUTION!

When you use glue or paint, do not use near open flame, and use in well ventilated room.

Glue and paint are not included.

When you take parts off from the runner frame, use a modeling scissors and trim excess plastic with a cutter or a file.

	Model Master		
A	1597	Черный полуматовый	Semigloss Black
B	1749	Черный матовый	Flat Black
C	1768	Белый матовый	Flat White
D	1712	Хаки	Field Green
E	1709	Бежевый	Radome Drab
F	1708	Коричнево-оливковый	Field Drab
G	1736	Кожа	Leather
H	1584	Желтый	Cromate
J	1790	Серебро	Chrome Silver
K	1782	Латунь	Bright Brass
L	1405	Темный металл	Gunmetal
M	1516	Телесный	Skin Tone

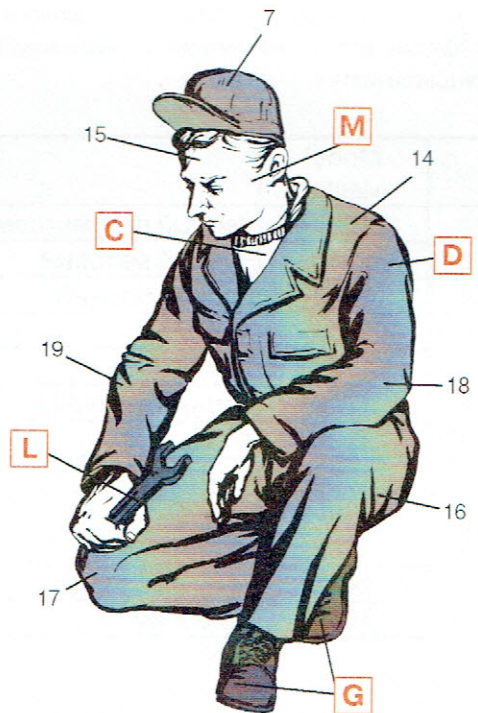
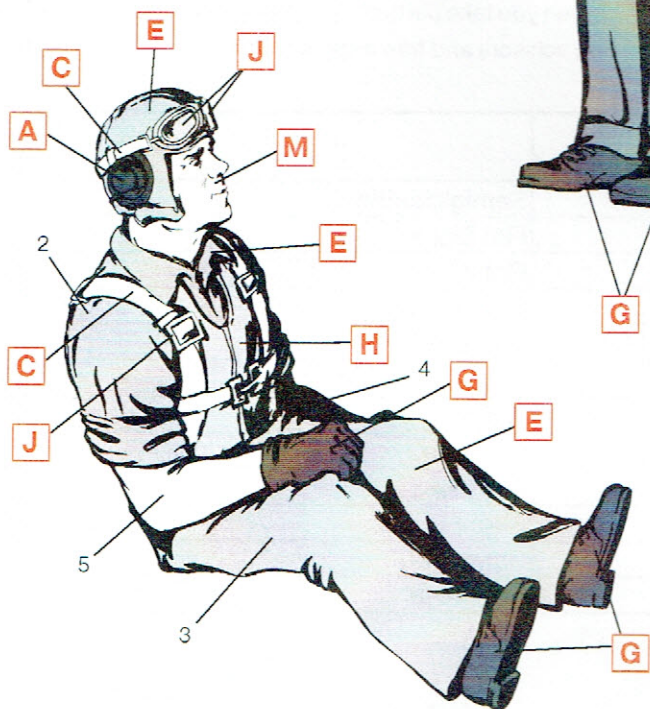
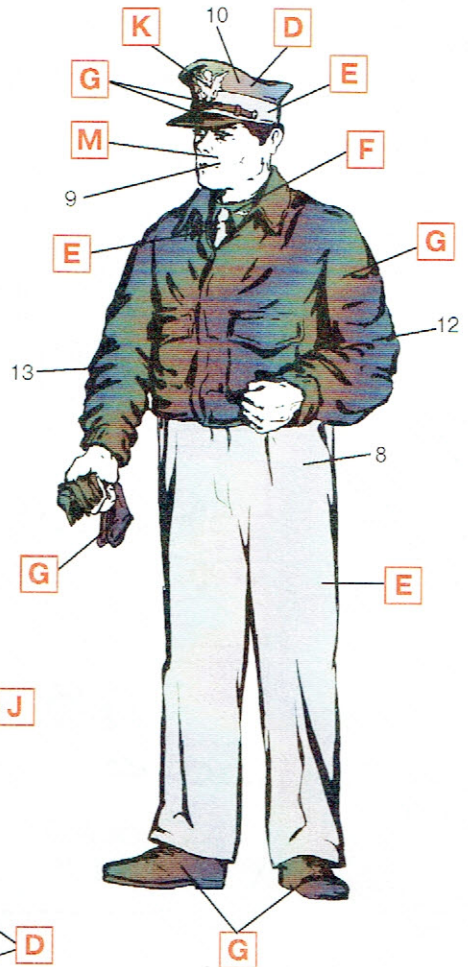
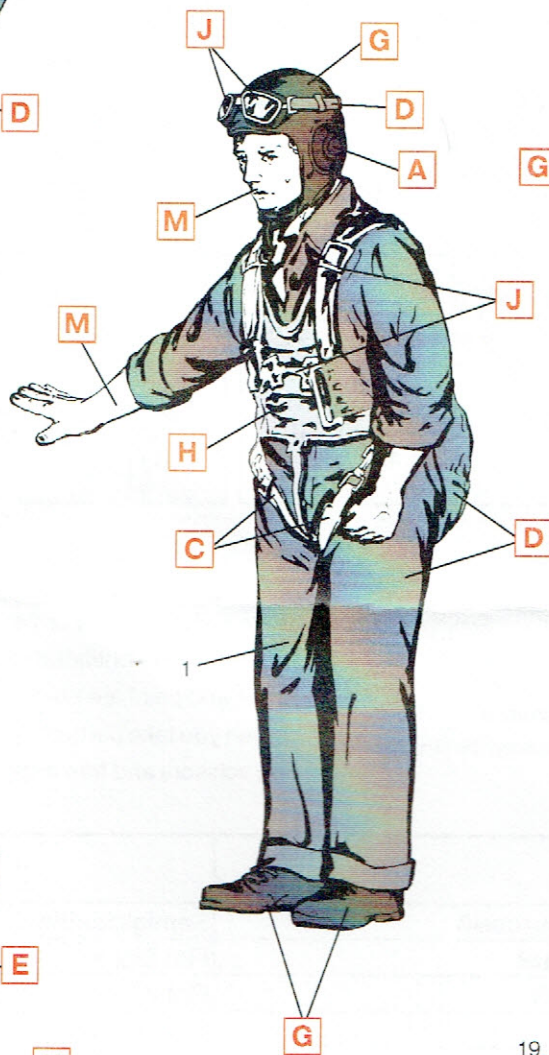
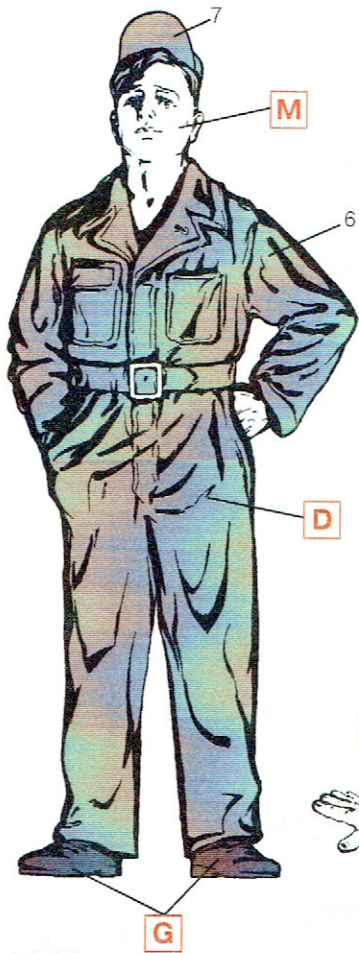

**P-51D****П. Мак-Кеннон (12 побед)****ВНИМАНИЕ!**

Работать с клеем и красками в проветриваемом помещении и не допускать открытого огня.

Для сборки модели рекомендуется применять полистирольный клей ПС или его зарубежные аналоги.

Отделяя детали от литников, используйте модельный нож для зачистки.

Метод нанесения аппликаций

Чистым ножом или ножницами аккуратно вырежьте необходимую аппликацию. Вырезанную аппликацию погрузите в теплую воду на 20 секунд. Приложив аппликацию к необходимому месту, аккуратно удалите подложку. Марлевым тампоном удалите пузырьки воздуха и слегка прижмите аппликацию. После высыхания аппликаций влажным тампоном удалите остатки клея вокруг них.

P-51D**P. Mc Kennon (12 victories)****1:48****CAUTION!**

When you use glue or paint, do not use near open flame, and use in well ventilated room.

Glue and paint are not included.

When you take parts off from the runner frame, use a modeling scissors and trim excess plastic with a cutter or a file.

Correct Method for Applying Decals

Clean model surface with wet cloth. Cut each design out of decal sheet and dip them in warm water for 20 seconds. Check with finger tip if design is loose on base paper. If so, place it on proper position on model and slide off base paper leaving design on model. Move design to exact position with wet finger tip, and push out excess water and air bubbles under decal with soft cotton cloth. When decals get dry, wipe off with wet cloth excess glue left around decals.

	Model Master		
A	1401	Алюминий	Aluminium Plate
B	1597	Черный полуматовый	Semigloss Black
C	1708	Желтый	Insignia Yellow
D	1593	Красный полуматовый	Semigloss Red
E	1596	Белый полуматовый	Semigloss White

ООО "ICM Холдинг", 01033, Украина, г. Киев-33, а/я 59.
Тел./факс (3 8 044) 220-97-61

"ICM Holding", P.Box 59, Kyiv, 01033, Ukraine
e-mail: icm@icm.com.ua

