

148 MESSERSCHMITT Bf 110D

Q2

Bf 110D-1/R1, D-2, D-3



〈メッサーシュミット Bf 110D〉

1936年5月12日、メッサーシュミット(当時はまだバイエリッヒ航空機製造会社、略してBFW社と呼ばれていた)のテストパイロット、ルドルフ・オピッツの操縦で初飛行したこの双発機は長距離爆撃を主力とした大役部隊の護衛戦闘機として開発された。開発当時ヨーロッパ各国では一斉に長距離戦闘機の開発をやっていたが、ドイツでは(Kampf-Zerstörer カンプ・ツェルシュテラー)爆撃/駆逐戦闘機として実現の運びになった。この機は結局BFW社に決定されドイツ空軍の大きな期待を元に空の駆逐艦として最優先的に開発を押し進められBf 110として正式採用となった。1939年9月1日ポーランド侵攻作戦に初めて姿を見せたBf 110は(この時はC型で参加していた)まずまずの戦果をあげたが1940年のバトルオブブリテンでは戦闘機であるはずのBf 110がBf 109に護衛される羽目になりまったく役に立たない戦闘機としての烙印を押されてしまった。D型はC型を一部改良して長距離戦闘爆撃機としたもので胴体下に1200kgの燃料タンクを装備して1940年出現したD-1/R1型とD-1/R2、重戦闘爆撃機として翼下に900kg落下タンク、胴体下に500kg爆弾を懸架したD-2型と熱帯型D-2/Trop、また主翼下に900kgタンクと胴体下にETC500kg爆弾を懸架できるようにしたD-3型などがあります。D型は主に長距離用と偵察用にしたもので北アフリカ、地中海では1/ZG76、及びZG26の2運隊が活躍したにすぎなかった。D型による戦歴の中でノルウェー侵攻作戦の時、D-1/R1で出撃した第5航空軍の1/ZG76は英空軍のスピットファイアブレイムなどに迎撃されHe 111は65機のうち8機を失ないBf 110は34機のうち7機が撃墜され第5航空軍としては2度と攻撃が出来ないような状態に陥り最悪の作戦になってしまった。この後、E型、F型、G型と進んでいくがG型から本格的な夜間用になり各種レーダー及び武装バリエーションが多く30ミリや37ミリ砲を装備したものもありバトルオブブリテン以来再度夜間戦闘機として第一線に現われるようになった。

〈HISTORICAL BACKGROUND〉

To realize the desire for a long-range aircraft that could accompany bombers to target and back defending the bombers from enemy fighters all the while the construction of Bf 110 prototype began in the summer of 1935 and on May 12th, 1936 the lean, attractive monoplane made its maiden flight by the test pilot, Rudolph Opietz powered by two 900 h.p. Daimler Benz DB 600 engines. Two Bf 110B models were built with the DB 600 engine. In 1938, quantity production was ordered. It was fitted with the new DB 601 engine of 1,000 h.p. each. A total of 237 Bf 110's were operational with Luftwaffe units by the end of 1939. They were the forerunners of the Blitzkrieg against Poland. In support of the German Army, they flew ahead to destroy the Polish airfields and lines of communication. They were also used in the Battle of France and the Low Countries with great success. In the "Battle of Britain", the Bf 110's took a terrible beating at the hands of the R.A.F. Spitfires and Hurricanes. They were soon forced to withdraw from the bomber escort role they were originally designed for. During 1940, a total of 1,100 aircraft were delivered to the Luftwaffe, but from this date, production declined. The Bf 110D was similar to the "C" model but had improved range. A *Langstrecken Zerstörer* Bf 110D-1/R1 which was appeared in 1940 featured a large non-jettisonable fuel tank faired into the underside of the forward fuselage. Bf 110D-2 could carry two 800kg bombs and two 900 liters jettisonable drop tanks in maximum overload condition. Bf 110D-3 was intended, specially for long-range shipping escort tasks and carried two 900 liters drop tanks beneath the outer wing panels, and two ETC500kg bombs beneath the fuselage. The Bf 110E was a fighter bomber, and bomb rack were fitted to the outer wing. The Bf 110F was fitted with DB 601F engines of 1,300 hp. Rocket armament was included in the model. Production of the Bf 110G began in April 1942. It was used for a variety of fighter, recon, and night fighter roles. The total Bf 110 production for World War II numbered 5,762 aircraft. The Bf 110 "Jaguar" bomber model had a glassed in nose for a bombardier, but it was only an experimental model, and only a few were built.

部品等を紛失したり、破損した場合は実費でおわけしますので、ハガキにその製品名と必要な部品を明記して、当社アフターサービス係迄お申し込み下さい。

なお、代金等の電話でのお問い合わせは、日・祭日を除く朝8時から夕方5時迄です。

FUJIMI

フジミ模型株式会社/静岡県豊川4-21-1 千422 ☎(0542)86-0346/FAX(0542)86-0349

FUJIMI Corporation/4-21-1 TORO SHIZUOKA CITY JAPAN TELEX:3962-144 FUJIMI J

※ 組立てる前にD-1/R1型、D-2型、D-3型かどちらか選んで下さい。 BEFO

1

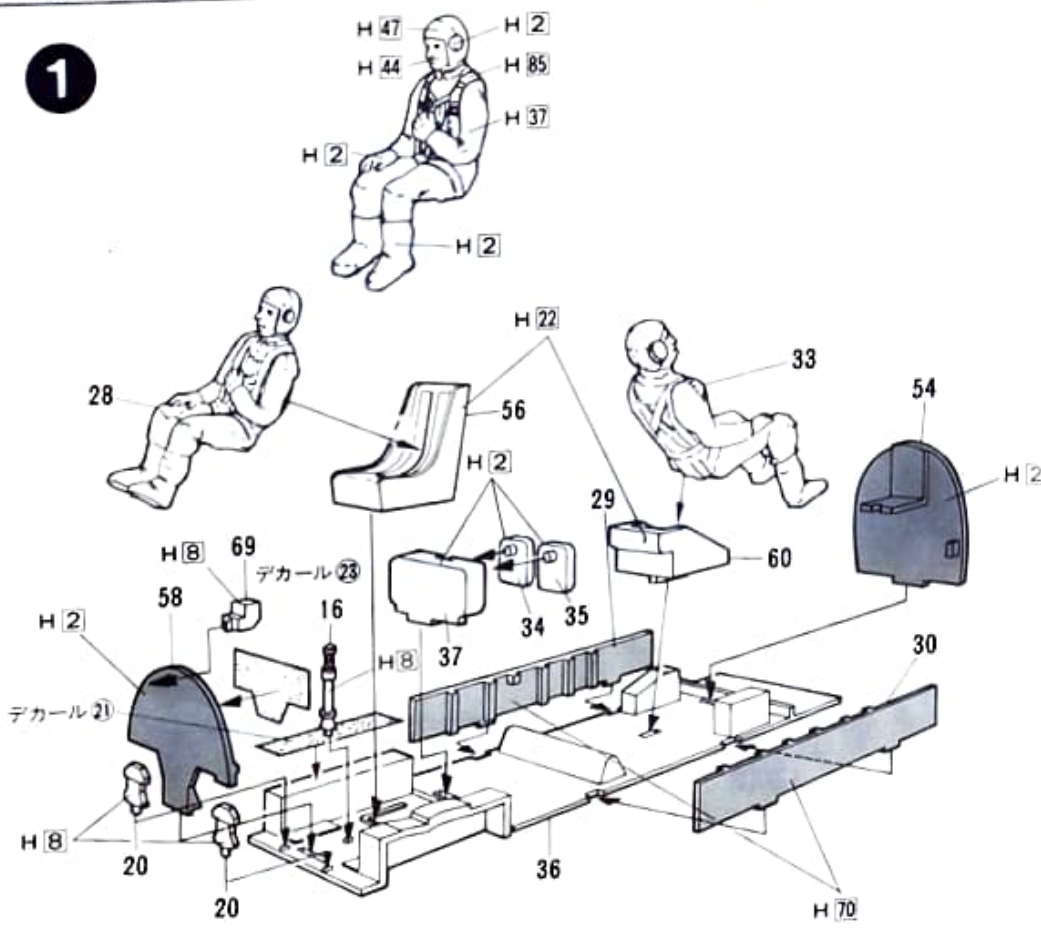

2

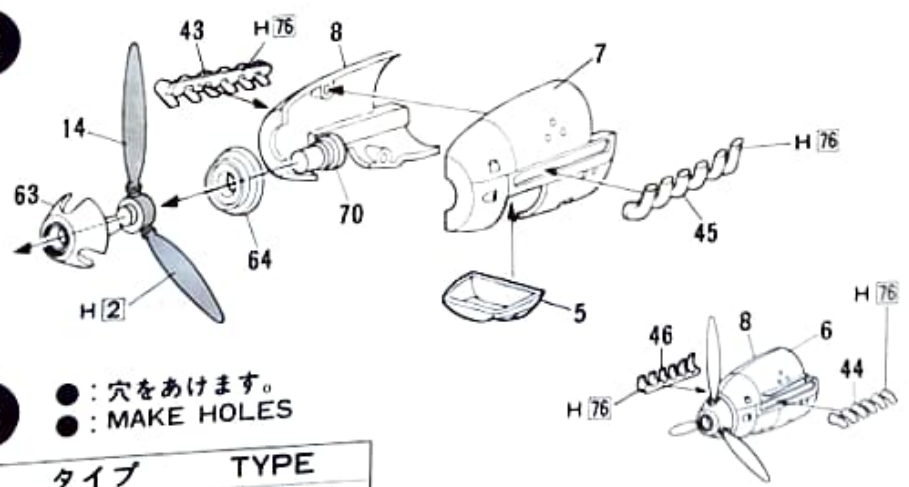

3

- : 穴をあけます。
- : MAKE HOLES

	タイプ		TYPE
	D-1/R1	D-2	D-3
A		●	●
B		●	●
C		●	●
D			●
E	●		●

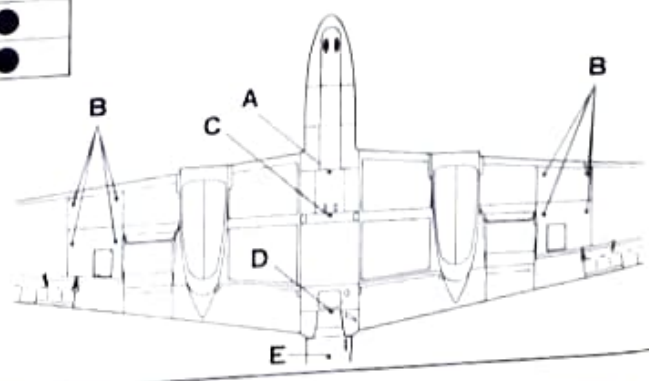

4

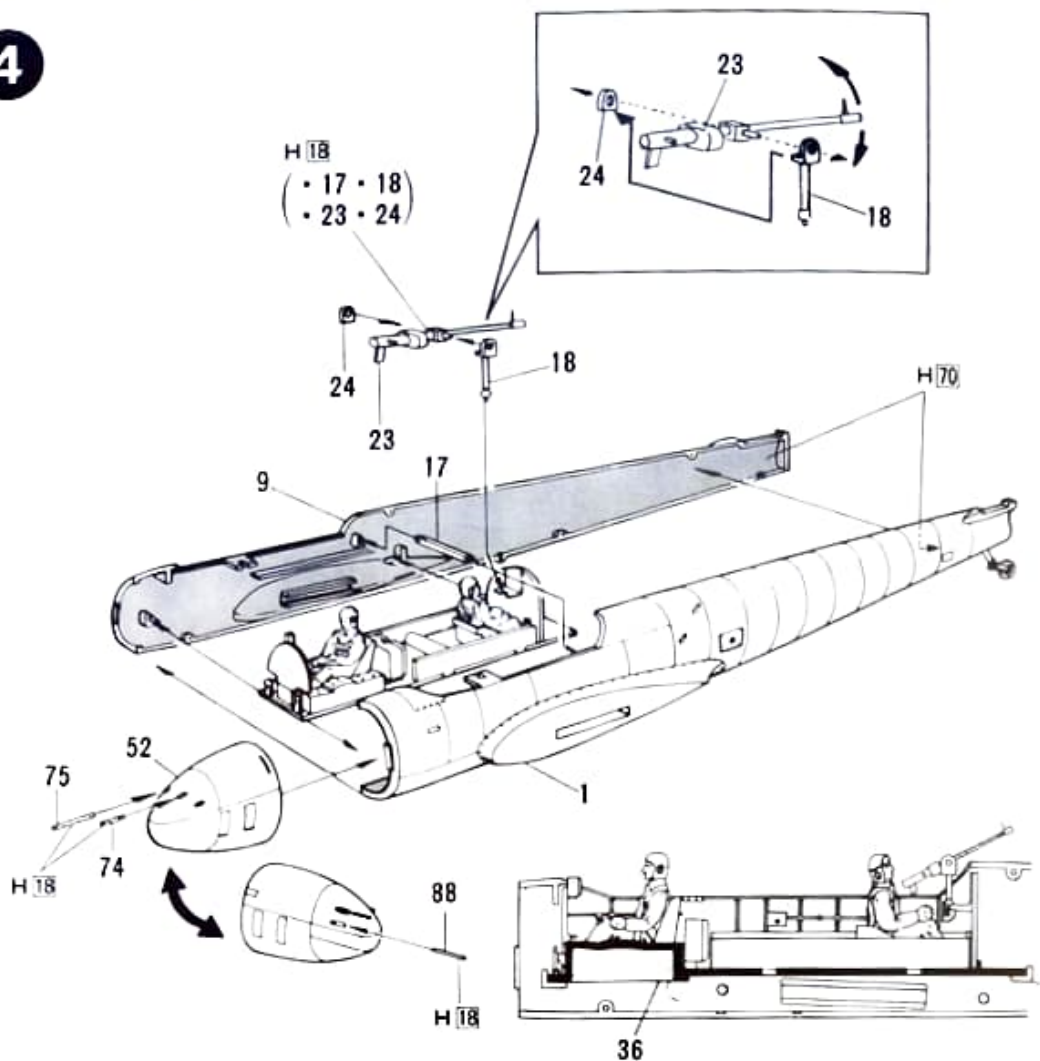

5

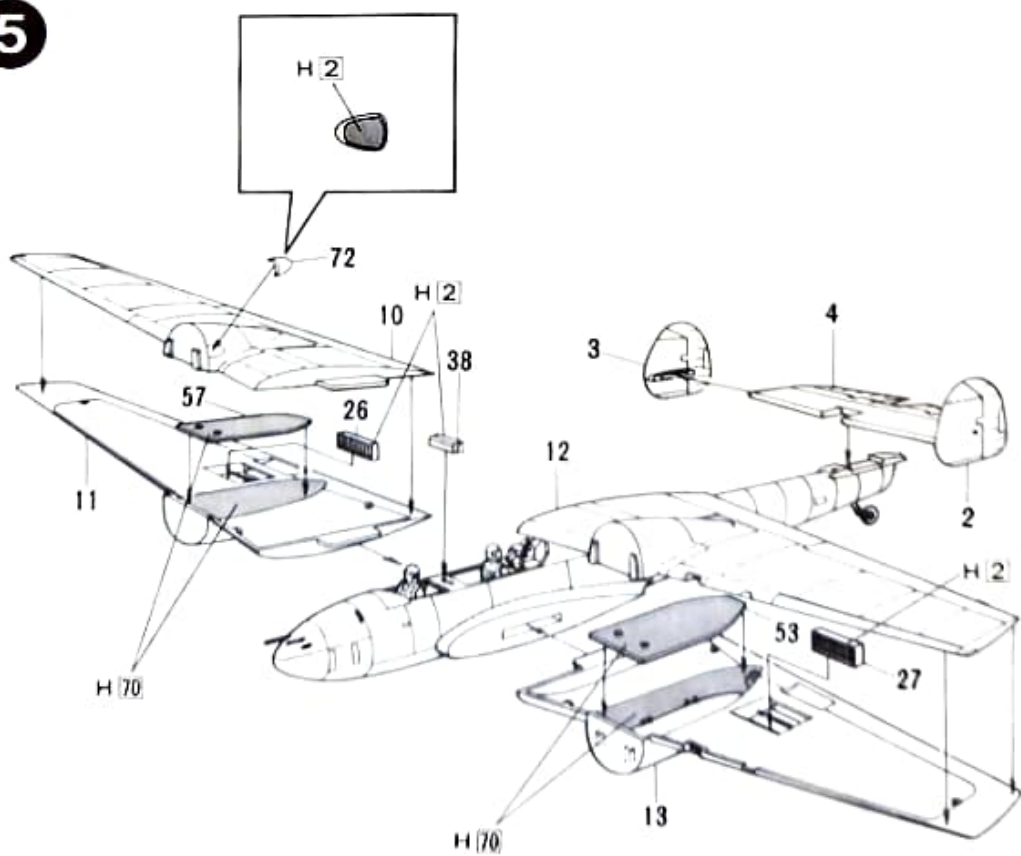

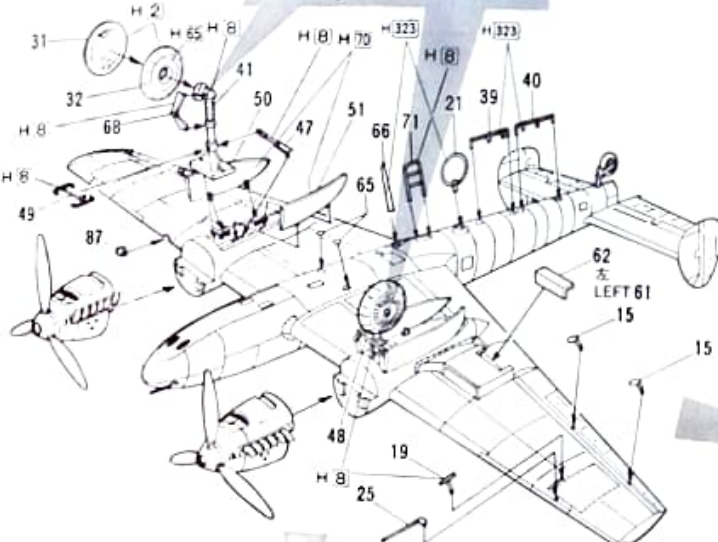
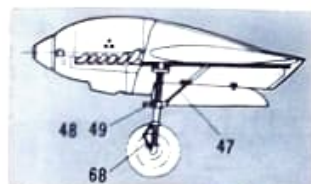
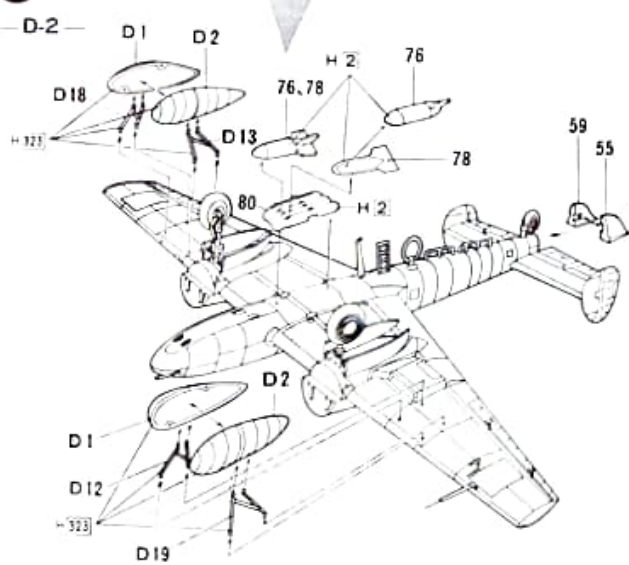
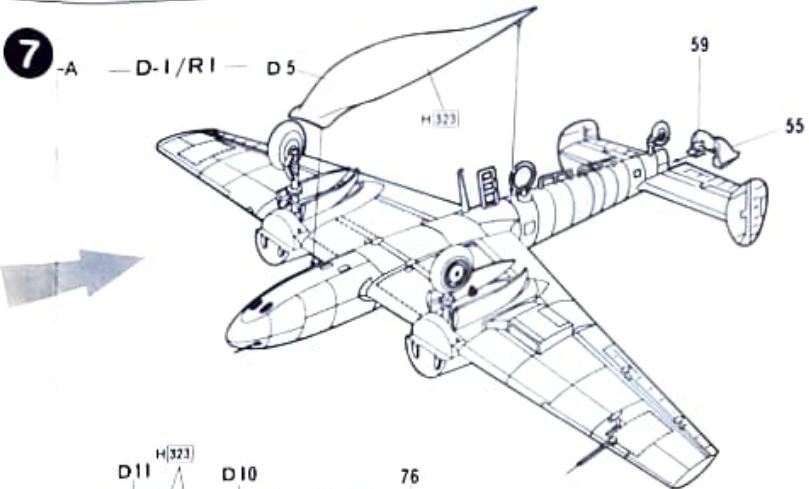
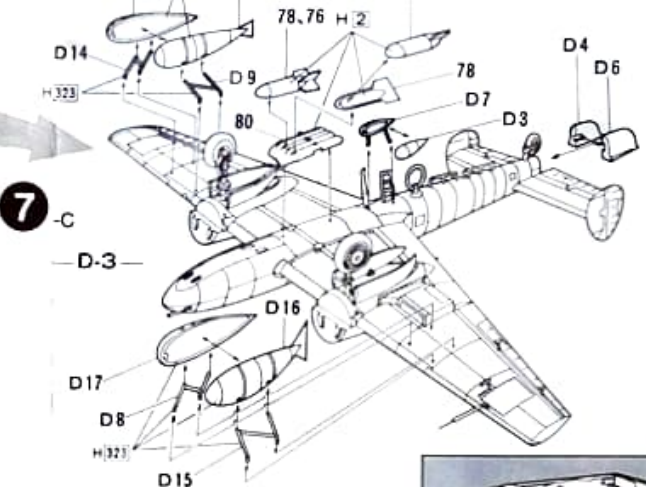
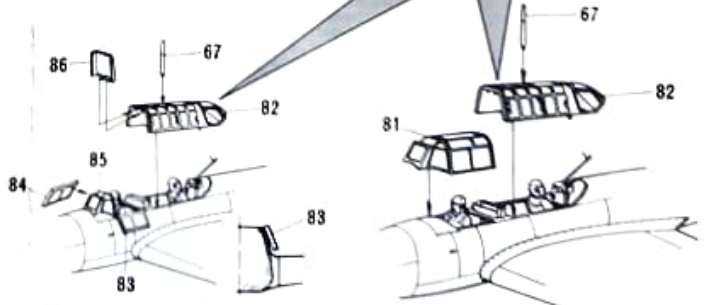
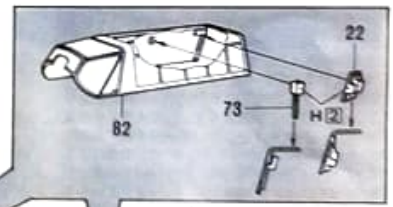
6**7****7****7****8**

●D-1/R1

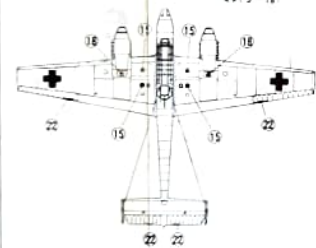
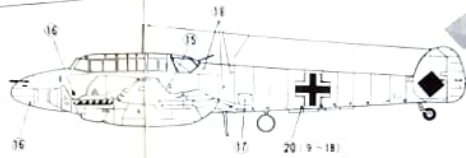
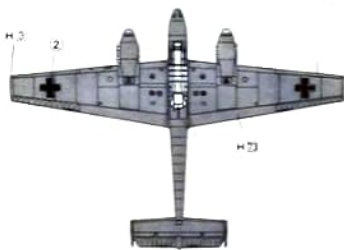
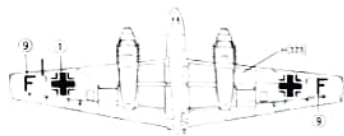
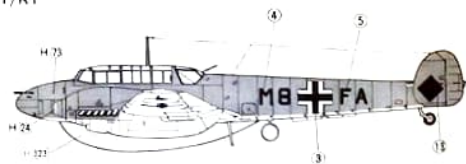

Painting & Decals

- 共通マーク
- GENERAL MARKING

●D-2

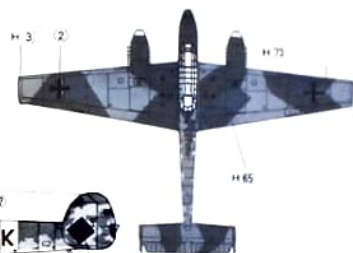

●D-3

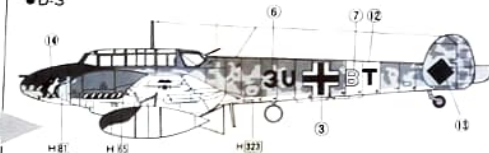

使用塗料		COLOR LIST			
H1	ホワイト	WHITE	H44	はだ色	FLESH
H2	ブラック	BLACK	H65	RLMブラックグリーン	RLM BLACK GREEN
H3	レッド	RED	H70	RLMグレー	RLM GRAY
H8	シルバー	SILVER	H73	ダークグリーン	DARK GREEN
H18	黒鉄色	STEEL	H76	焼鉄色	BURNT IRON
H22	グレー	GREY	H81	カーキ	KHAKI
H24	オレンジイエロー	ORANGE YELLOW	H85	セールカラー	SAIL COLOR
H37	ウッドブラウン	WOOD BROWN	H323	ライトブルー	LIGHT BLUE
H47	レッドブラウン	RED BROWN			

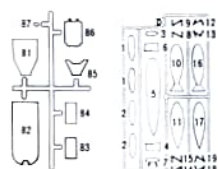
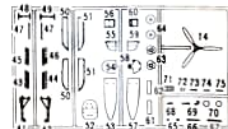
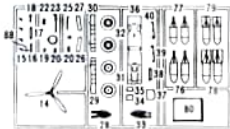
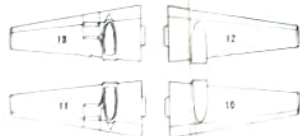
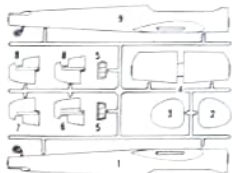

▲この製品は、日本の航空機を再現するためのものです。
 ▲本製品の製作には、多くの航空機愛好家の協力が必要です。
 ▲本製品の製作には、多くの航空機愛好家の協力が必要です。
 ▲本製品の製作には、多くの航空機愛好家の協力が必要です。
 ▲本製品の製作には、多くの航空機愛好家の協力が必要です。

▲この製品は、日本の航空機を再現するためのものです。
 ▲本製品の製作には、多くの航空機愛好家の協力が必要です。
 ▲本製品の製作には、多くの航空機愛好家の協力が必要です。
 ▲本製品の製作には、多くの航空機愛好家の協力が必要です。
 ▲本製品の製作には、多くの航空機愛好家の協力が必要です。

1/48 MESSERSCHMITT

Bf 110C

・C-4/B 5/ZG1
 ・C-4 1/ZG26
 ・C-7 7/JG5

Q2



C型からエンジンがDB601A型になり速度は向上し翼端の形が変更され冷却システム等の変更によりラジエーターは小型になった。C-1からC-4までは外形、性能ともほとんど同じでC-4/BはETC 250型爆撃架をもちC-5はRB50/30カメラをもつ偵察型、C-6は30ミリ砲を胴体下面に装備した型でC-7はETC500型爆撃架付の型である。C型の後、D型、E型、F型が作られG型から本格的な夜間用になり各種レーダー及び武装のバリエーションが多く30ミリや37ミリ砲を装備したのもありバトルオブブリテン以来再度夜間戦闘機として第一線に現われるようになった。

The Bf 110c, had a 53 ft. $\frac{3}{4}$ in. wingspan, was powered by two inverted 1,050 h.p. Daimler Benz DB601A liquid-cooled V-12, giving it a top speed of 336 m.p.h. at 19,000 feet and an absolute ceiling of 32,000 feet. Generally its armament consisted of two nose-mounted 20 mm MGFF machine guns. Only one 7.9 mm MG 15 gun was used for rearward firing.

使用塗料

COLOR LIST

H 1	ホワイト	WHITE	H 24	オレンジイエロー	ORANGE YELLOW
H 2	ブラック	BLACK	H 70	RLM グレー	RLM GRAY
H 3	レッド	RED	H 73	ダークグリーン	DARK GREEN
H 18	黒鉄色	STEEL	H 323	ライトブルー	LIGHT BLUE
H 22	グレー	GRAY	H 324	ライトグレー	LIGHT GRAY

★たのしくプラモデルをつくるために

- ◆安全なグンゼ産業水性ホビーカラーをつかいましょう。
- ◆色をぬるときは、必ず蓋をあけるようにしましょう。
- ◆塗料のそばで火をつかわないことを守りましょう。

■商品説明のH 1は、グンゼ産業水性ホビーカラーの色番号です。

家庭用品品質表示による接着剤部品表示
 取扱上の注意

1. 幼児の手の届かないところに保存し、いたずらしない様注意して下さい。
 2. 火気に注意し換気をよくして下さい。
 3. 故障に吸わない様注意して下さい。
- 表示者 S Z 3000 S Z 3006 S Z 5013

部品を取出した空袋は、幼児が触ったりしない様に破りすて下さい。

部品等を紛失したり、破損した場合は実費でおわけします。ハガキにその製品名と、必要な部品を明記して、当社アフターサービス係迄お申し込み下さい。なお、代金等の電話でのお問い合わせは、日・祭日を除く朝8時から夕方5時迄です。

FUJIMI

フジミ模型株式会社 / 静岡県静岡市駿河区4-21-1 平422 電話(0542)86-0346/FAX(0542)86-0349
 FUJIMI Corporation / 4-21-1 TORO SHIZUOKA CITY JAPAN TELEX: 3962-144 FUJIMI J

★くみだてる前にお読みください。

- くみだてるまえに一度説明書をよくよんでください。
- せっかくながら部品のかりくみをしてください。
- とせうをする場合は安全なため本館ホビーカラーを使いましょう。

★ Read the following well before constructing.

- Read the instruction well before constructing the Kit
- If you find the wrong parts on your way to constructing please contact us soon

- デカールは、はさみできりとり水に10秒くらいつけてからひきだして4面図をさんこうにはってください。
- 製作前に部品をよく調べてください。
- 万一不良品がありましたら当社迄御連絡ください。
- H□番号は、本館ホビーカラーの色番号です。

- Cut the Decal with scissors and dip it into the water about ten seconds and apply the Decal referring to the four-view drawing
- Test-fit all the parts before gluing

4

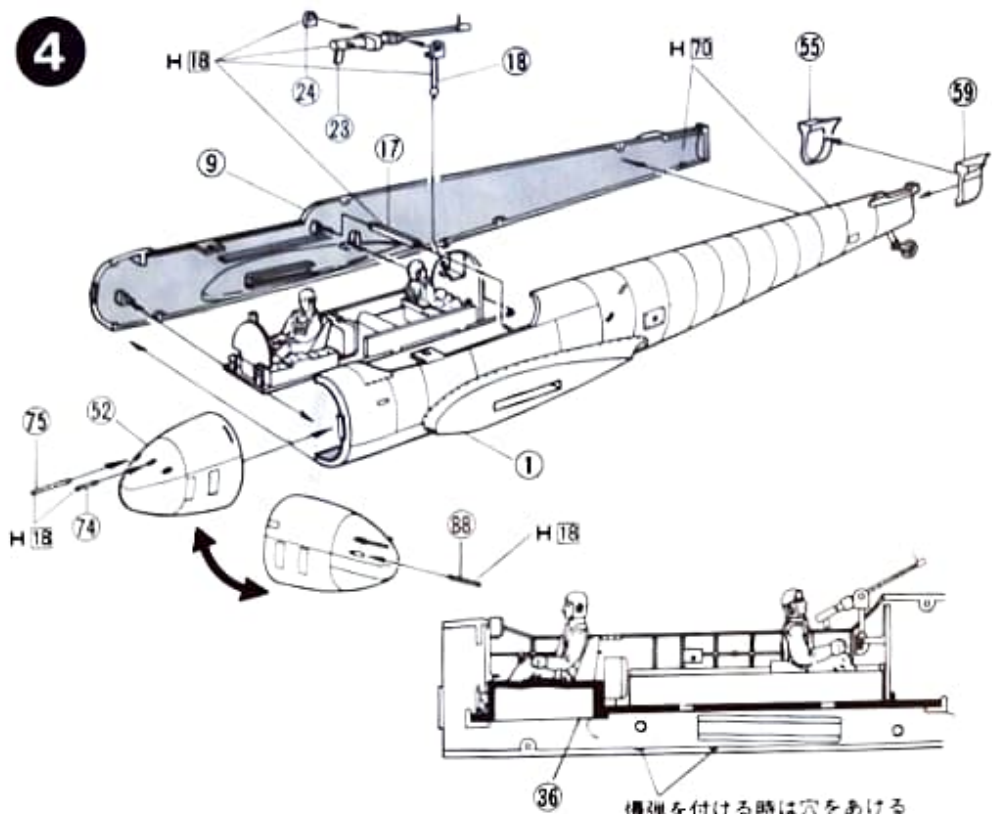

爆弾を付ける時は穴をあける
Make holes for bombs.

7

- C-4/B
- <C-7>

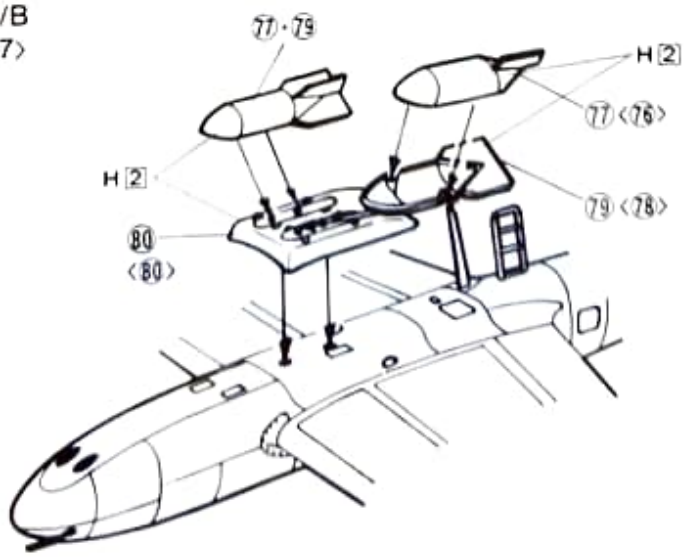

※"D" はデカールの略

※"D" means decal

PAINTING & DECALS

●共通マーク
●GENERAL MARKING

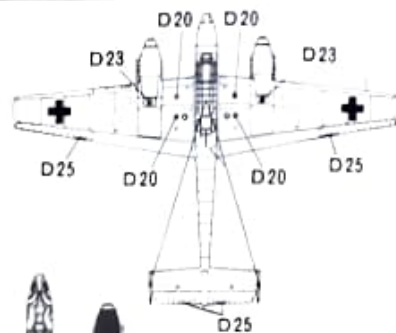
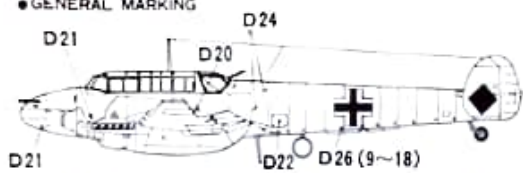

●C-4/B 5/ZG1 "ヴェスペン" 第1戦闘航空団第5中隊
"WESPEN"

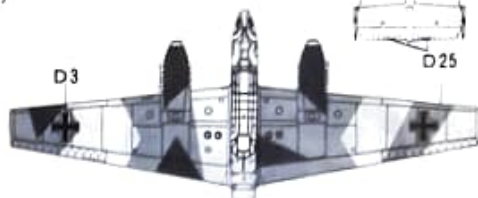

★マーク厚付け図(この図をそのまま用紙に貼って機首へ印をつけて手書きして下さい)
★NOSE EMBLEM (As these illustrations are full size, copy them on the nose of the model)

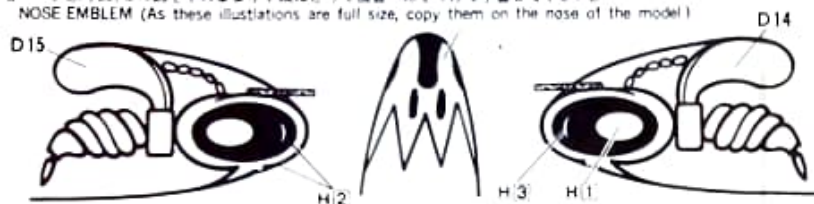

●C-4 1/ZG26 "ホルストベッセル" 第26戦闘航空団第1中隊
"HORST WESSEL"

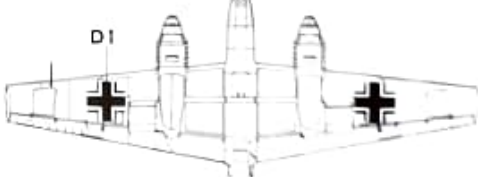
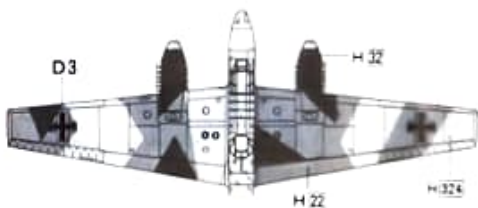

●C-7 7/JG5 第5戦闘航空団第7中隊 1940年

