













- ①       ⑬ 805 ⑮ 805
- ②       ⑭ 22-8805 ⑯ 22-8805
- ③ 866 866 ④ 62-8866 62-8866
- ⑤ 826 826 ⑥ 32-8826 32-8826
- ⑦ 814 814 ⑧ 22-8814 22-8814
- ⑨ 850 850 ⑩ 52-8850 52-8850
- ⑪ 853 853 ⑫ 52-8853 52-8853
- ⑬ 879 879 ⑭ 72-8879 72-8879



K24 1/72 F-15J EAGLE F-15J イーグル

McDonnell Douglas F-15J Eagle

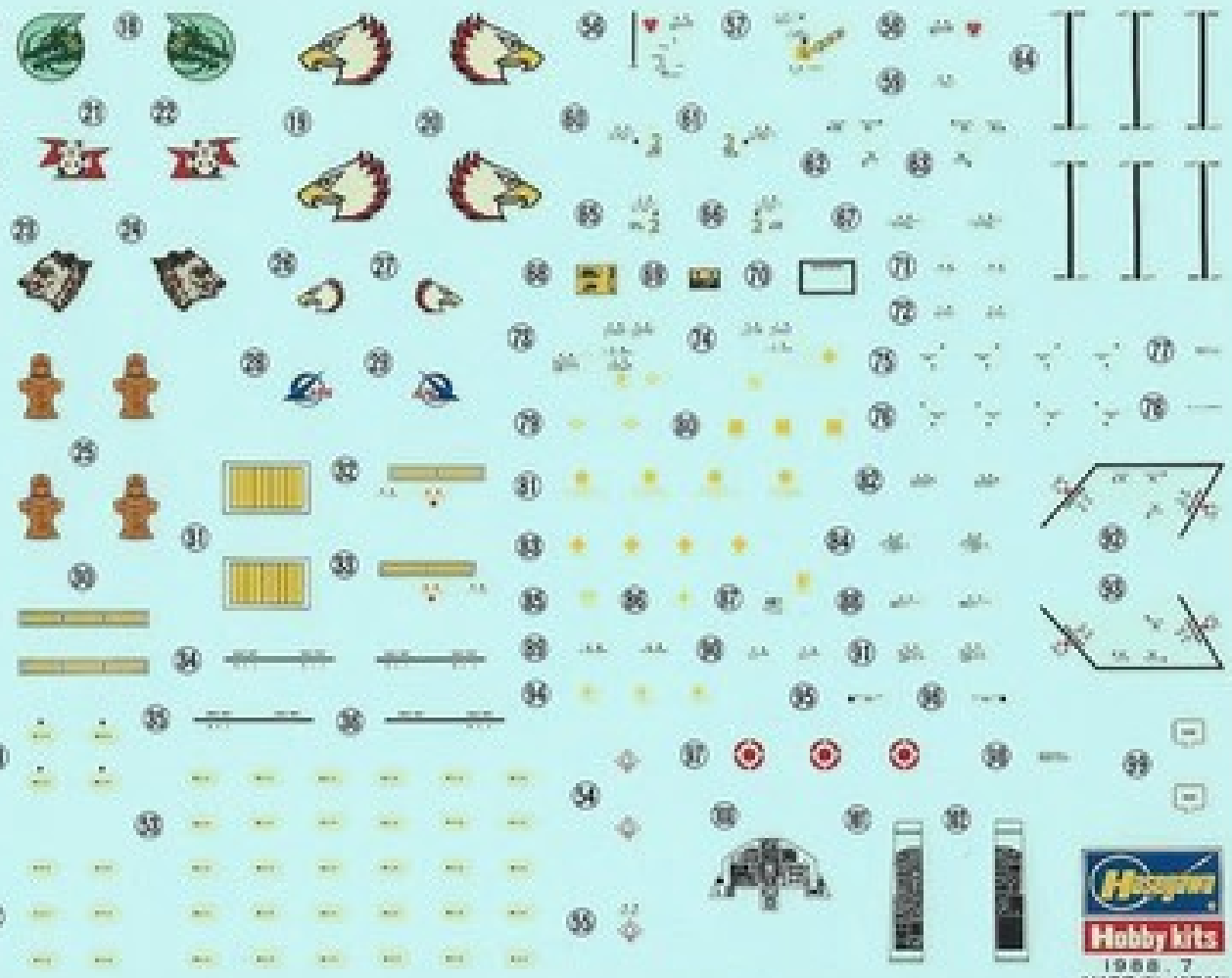
K24 1:72 マクドネル・ダグラス F-15J イーグル

Hasegawa
Hobby kits



マクドネル・ダグラス F-15J イーグルは、日本航空自衛隊の要撃戦闘機です。F-15Jはアメリカ空軍のF-15Cブロック26に相当する機体で、強力なエンジンと最新の火器管制装置により優れた飛行性能と戦闘能力を持ち世界最強の戦闘機と書われています。また航空自衛隊向けの特別仕様として、自動火器管制装置 (P&W/F-15C) と E-2C 早期警戒機からの要撃管制を受け、高速データ装置 (J/ASW-10 データリンク・システム) が追加されたのと、戦術電子システムを垂直尾翼先端に装備しないためのアンテナ部分がマスパランスになったのが主なものです。1、2号機と複座のDJ型がすべてアメリカ本国内で製造されたのは、エンジン・機体とも国産化されています。航空自衛隊は、F-15J/DJを180機以上装備し、7飛行隊を構成する計画です。〈データ〉乗員1名 全幅13.05m 全長19.43m 全高5.63m 最大離陸重量30,845kg エンジン:P&W/F100-IHI-100 推力7,348kg x 2 (A/B 使用時10,800kg x 2) 最大速度マッハ2.5/12,200m 固定武装:JM-61A 20mmバルカン砲 x 1 初飛行1980.6.4 (F-15J)

Le McDonnell Douglas F-15J Eagle est un intercepteur de la Japan Air Self Defence Force (Forces de protection aérienne du Japon). Le F-15J, mettant à profit l'ensemble du F-15C Block 26 de l'armée de l'air américaine, est le plus puissant appareil de chasse du monde grâce à un réacteur surpuissant, des canons les plus modernes et des capacités de vol et de combat améliorées. En outre, pour satisfaire les besoins spécifiques de la Japan Air Self Defence Force, cet appareil a reçu principalement l'ajout d'un système de contrôle d'alerte automatique (BADGE System) et d'un ordinateur rapide (J/ASW-10 Data Link System) fixé au contrôle d'interception de l'appareil de première alerte E-2C.

D'autre part, son antenne est devenue une balance de masse du fait de la suppression du système électronique de combat à l'extrémité de son empennage vertical. Les appareils No 1 et 2 ainsi que le modèle DJ à sièges multiples sont tous fabriqués aux Etats-Unis, mais le moteur et le fuselage eux sont construits au Japon. La Japan Air Self Defence Force envisage de s'équiper de plus de 180 des modèles F-15J/DJ pour former 7 divisions aériennes.

(Données techniques) Équipe: 1 Envergure: 13,05m Longueur: 19,43m Hauteur: 5,63m Poids maximum au décollage: 30,845kg Powerplant: P&W F100-IHI-100 Poussée: 7,348kg x 2 (10,800kg x 2 en cas d'utilisation de A/B) Vitesse maximale: Mach 2,5/12,200m Armement fixe: 1 canon Vulcan JM-61A de 20mm vol inaugural 4 juin 1980 (F-15J)

The McDonnell Douglas F-15J Eagle is a fighter interceptor now in use with the Japanese Air Self Defence Forces (JASDF). The F-15J is the equivalent of the F-15C block 26 fighter now in use with the United States Air Force. With a powerful engine and the latest in fire control systems, it is an excellent fighter with high performance capabilities, often called the best fighter in the world. Some of the special characteristics of the J version of the aircraft utilized by the JASDF include the addition of an automatic warning and control system (the "BADGE" system) and a high speed data system for receiving intercept control data from the E-2C early warning platform (J/ASW-10 data link system), as well as the removal of the tactical electronic system from the vertical stabilizer and the antenna placed on the mass balance. While all of the 1,2 and twin seat DJ models were produced in the United States, the engine and fuselage are now produced locally. The JASDF now is equipped with at least 180 F-15J aircraft which are to be organized as the 7th Air Wing. (Data/Crew: 1 Wingspan: 13.05m Length: 19.43m Height: 5.63m Max. take off weight: 30,845kg Engines: Pratt and Whitney F-100/IHI-100 Thrust: 7,348kg x 2 (10,800kg x 2 with afterburners) Max. speed: Mach 2.5/12,200m Fixed armament: JM-61A 20mm Vulcan cannon x 1 Maiden flight: June 4, 1980 (F-15J)

Die Douglas F-15J Eagle ist ein Abfangjäger, der jetzt von den Japanischen Selbstverteidigungsstreitkräften (JASDF) eingesetzt wird. Die F-15J ist das Äquivalent des Jägers F-15C Block 26 der United States Air Force. Mit einem leistungstarken Triebwerk und hochmodernen Feuerleitsystemen ist er ein Jäger, der herausragende Fähigkeiten bietet und oft als der beste Jäger der Welt bezeichnet wird. Einige der speziellen Charakteristika der J-Version der JASDF sind ein automatisches Warn- und Kontrollsystem (das "BADGE"-System) und ein hochschnelles Datensystem zum Empfang von Abfangkontrolldaten von der Frühwarnplattform E-2C (J/ASW-10 Datenverknüpfungssystem) sowie das Entfernen des taktischen Elektronensystems vom vertikalen Stabilisator und die Anbringung der Antenne als Massenanzugleich. Während alle 1,2 und zweisitzige DJ-Modelle in den Vereinigten Staaten produziert wurden, werden das Triebwerk und der Rumpf jetzt in Japan gefertigt. Die JASDF wird jetzt mit mindestens 180 F-15J ausgerüstet, die als das 7. Luftgeschwader organisiert werden.

(Delta/Besatzung: 1 Spannweite: 13,05m Länge: 19,43m Höhe: 5,63m Max. Startgewicht: 30,845kg Triebwerke: Pratt and Whitney F-100/IHI-100 Schub: 7,348kg x 2 (10,800kg x 2 mit Nachbrennern) Höchstgeschwindigkeit: Mach 2,5/12,200m Feste Bewaffnung: JM-61A 20mm Vulcan Kanone x 1 Erstflug: 4. Juni 1980 (F-15J)

L'Eagle F-15J/McDonnell Douglas è un caccia-intercettore attualmente impiegato dalle Force Aeree di Difesa Giapponesi (JASDF). L'F-15J è l'equivalente del caccia 26 del blocco F-15C, attualmente impiegato dall'Aviazione Militare degli Stati Uniti. Con un potente motore e gli ultimi sistemi di controllo del tiro, esso è un caccia eccellente dalle alte prestazioni, spesso citato come il migliore caccia del mondo. Alcuni delle speciali caratteristiche della versione J di questo aereo utilizzato dal JASDF comprendono l'aggiunta di un sistema di allarme e di controllo automatico (il sistema "BADGE"), un sistema veloce di dati per la ricezione di dati di controllo di intercettazione della piattaforma di allarme avanzato E-2C (il sistema di collegamento in trasmissione dati J/ASW-10), la rimozione del sistema elettronico tattico dallo stabilizzatore verticale e l'antenna posta sul bilanciamento della massa. Mentre tutti i modelli DJ a 1,2 e doppio sedile vennero prodotti negli Stati Uniti, il motore e la fusoliera vengono ora prodotti in loco. Il JASDF possiede attualmente almeno 180 velivoli F-15J, organizzati come 7ma Air Wing.

(Caratteristiche) Equipaggio: 1 Apertura alare: m13,05 Lunghezza: m19,43 Altezza: m5,63 Peso massimo al decollo: kg30,845 ito motore: P&W F-100/IHI-100 Spinta: kg7,348 x 2 (10,800kg con A/B x 2) velocità massima: Mach 2,5/12,200 Armamento fisso: Cannone Vulcan JM-61A da 20 mm x 1 Volo inaugurale: 4 giugno 1980 (F-15J)

McDonnell Douglas F-15J Eagle 是日本航空自衛隊的阻擊戰鬥機。F-15J 機其機體相當於美空軍 F-15C 第 26 單元 (F-15C Block 26)。由於擁有強有力引擎和最新的火力裝置，故保持著出色的飛行性能和戰鬥能力，被譽為世界最強的戰鬥機。其主要特點是：為適合航空自衛隊的需要，專門為加設計了自動警戒管制系統 (BADGE System) 和接受由 E-2C 早期警戒機發出的阻擊管制指令的高速率數據裝置 (J/ASW-10 數據連結系統)。以及為不在垂直尾翼先端安裝戰術電子系統，故天線部分呈垂懸型。1 號機、2 號機和雙座 DJ 型機是全部在美國製造的，但除此之外，引擎和機體全係國產。航空自衛隊裝備 F-15J、DJ 機 180 架以上，計劃編成 7 個飛行隊。(註) 乘員: 1 全寬: 13.05 公尺 全長: 19.43 公尺 全高: 5.63 公尺 最大離陸重量: 30,845 公斤 引擎: P&W/F-100-IHI-100 推力: 7,348 公斤 X 2 (使用 A/B 時 10,800 公斤 X 2) 最大速度: 馬赫 2.5/12,200 公尺 固定武裝: JM-61A 20 公厘 火神炮 X 1 初飛行: 1980 年 6 月 4 日 (F-15J)

1

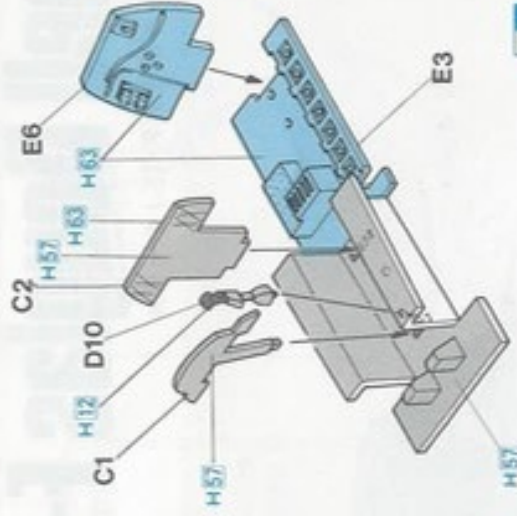
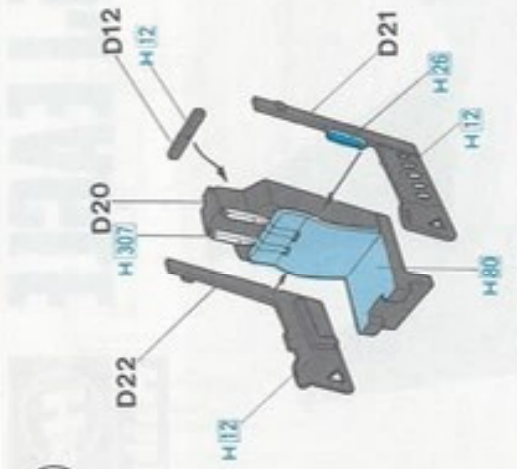

3

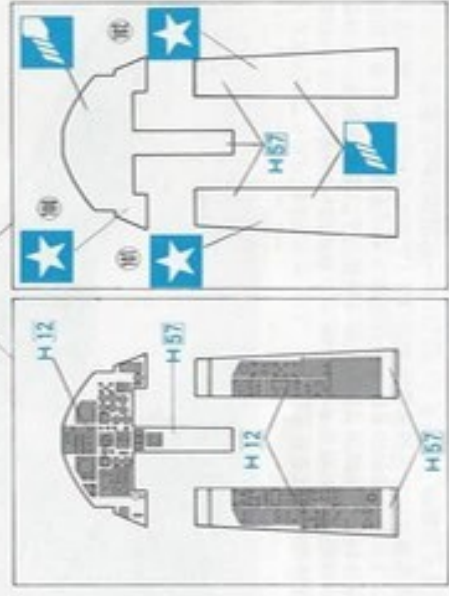
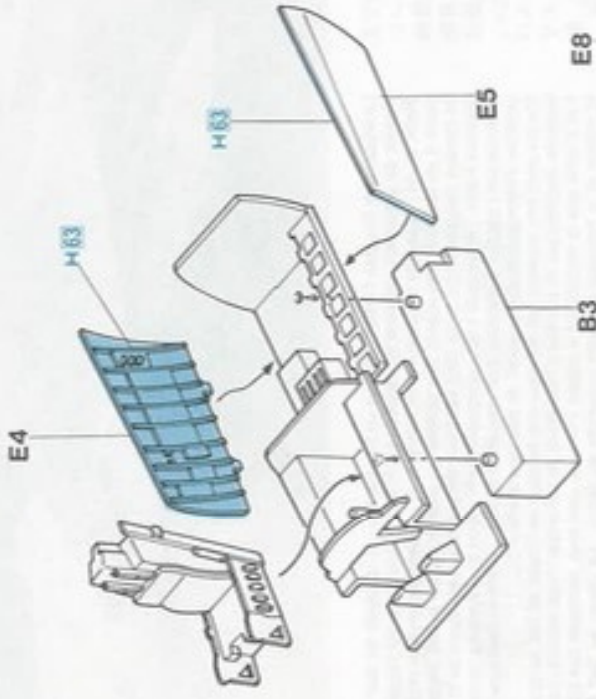

2

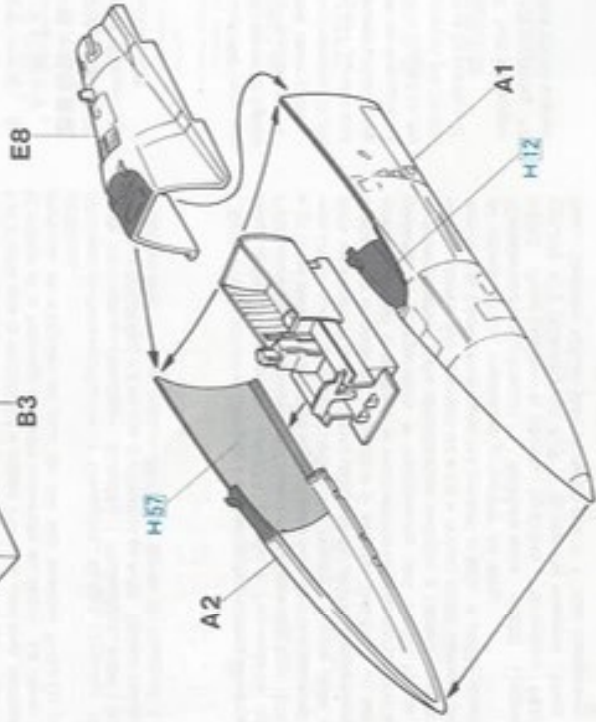

4

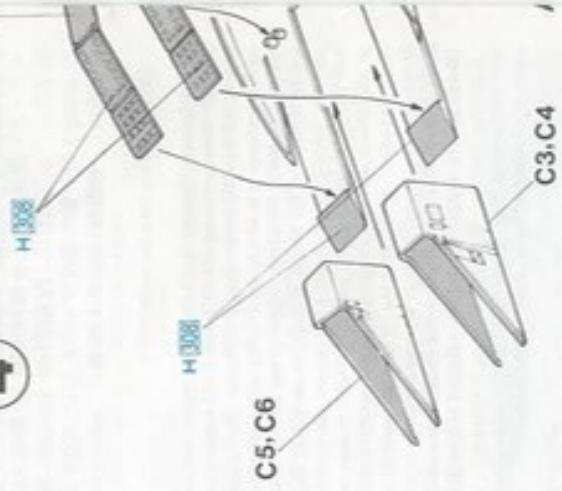

■正しい工作のための4つのポイント
 ■Please keep to the following rules
 ■Bitte beachten Sie die folgenden Regeln

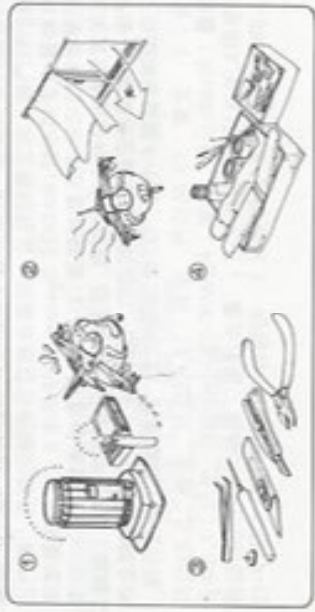

1. 点の近くでは塗装面や塗料を損傷しない。
 2. 塗装面や塗料を傷つくとその色を戻さない。
 3. ナイフや工具を鋭く研ぎます。
 4. 完成中にも塗装面をきれいに保ちます。

1. Never use glue or paint near fire.
 2. Open window for fresh air when glue or paint is in use. Be sure to close cap tightly on glue and paint after use and keep them hidden from sun light, and away from reach of small children. Glue and paint points contain volatile solvent which is harmful to health if inhaled too much. Do not inhale solvent intentionally.
 3. Use a modelling airbrush to take the parts off from the runner and trim any excess plastics with a cutter or a file.
 4. Keep all materials and tools ready.

1. Kontakt und Fäden vermeiden in der Nähe einer Flamme.
 2. Beim Arbeiten mit Klebstoff oder Farbe Fenster öffnen um die Zufuhr von Frischluft zu gewährleisten. Nach Gebrauch Klebstoff und Farbe fest verschließen. Aufhänger der Flaschen von Kindern fernhalten. Klebstoff und Farbe sind brennbar und enthalten flüchtige Lösungsmittel, die bei Einatmen gesundheitsschädlich sind. Vermeiden Sie das Einatmen von Lösungsmitteldämpfen.
 3. Vermeiden Sie eine Abschleifaktion oder einen Feinschnitt. Benutzen Sie eine Modellierluftpistole für die Abnahme der Teile von Guss und einen Cutter oder Feilschleifstein.
 4. Alle Materialien und Werkzeuge sauber und abwartend halten.

1. Ne jamais utiliser colle ni peinture auprès d'une flamme.
 2. Ouvrir la fenêtre pendant l'utilisation de colle et de peinture. Bien refermer les pots de colle et de peinture après emploi et les mettre à l'abri du soleil et hors de portée des enfants. Ne pas respirer colle ou peinture intentionnellement.
 3. Utiliser des câbles de modélisme pour découper les pièces des gresées et retirer tout excès de plastique à l'aide d'un cutter ou d'une lime.
 4. Ranger tout les matériaux et outils avec soin.

1. Non usare una candela.
 2. Quando si usa colla o vernice tenere le finestre aperte per assicurare l'arrivo di aria fresca.
 3. Non aspirare intenzionalmente i vapori della colla o della vernice.
 4. Mantenere tutti i materiali e gli strumenti puliti e pronti all'uso.

1. 必ず火気のない場所で作業してください。
 2. 接着剤や塗料を使用する際は必ず換気を行い、作業後は蓋をしっかりと閉めてください。
 3. 接着剤や塗料の容器は直射日光や高温の場所から遠ざけてください。
 4. 作業後は必ず材料と工具をきれいに保ちます。

7

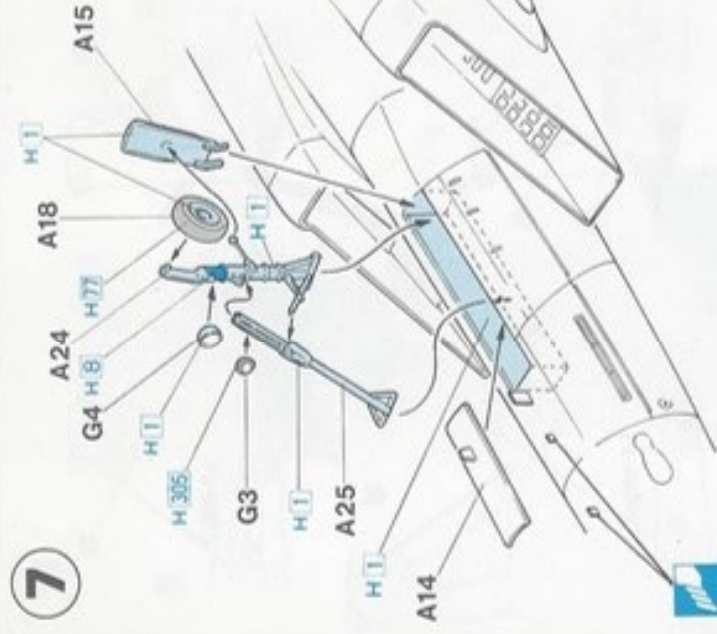

9

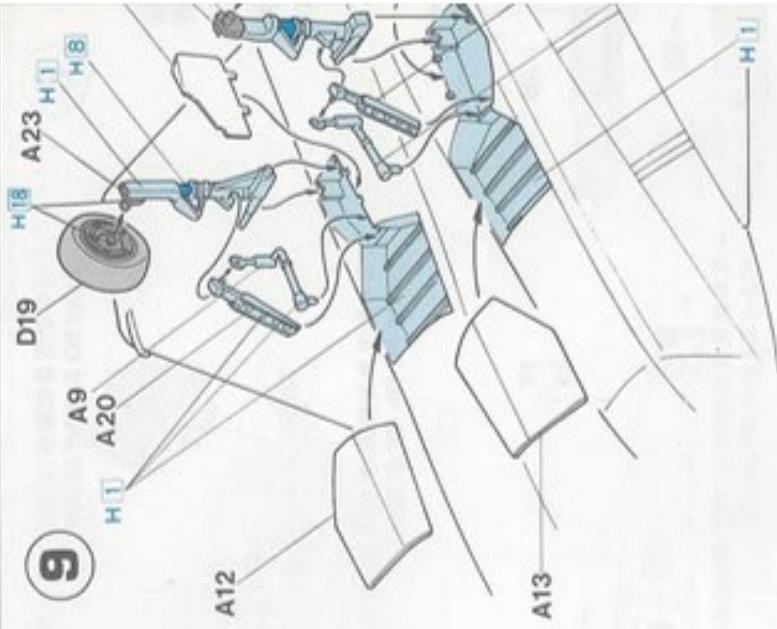

x2

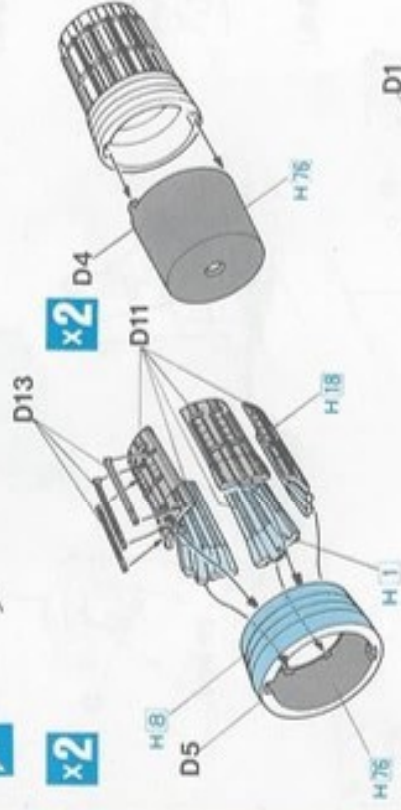

x2

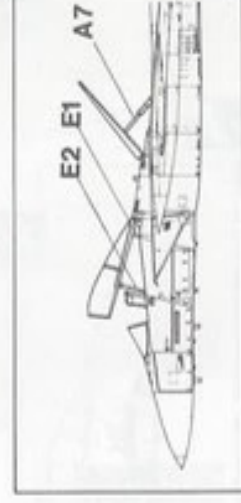
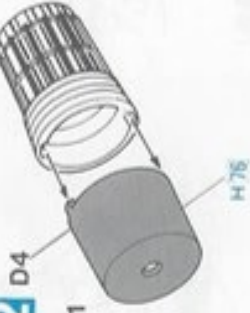

10

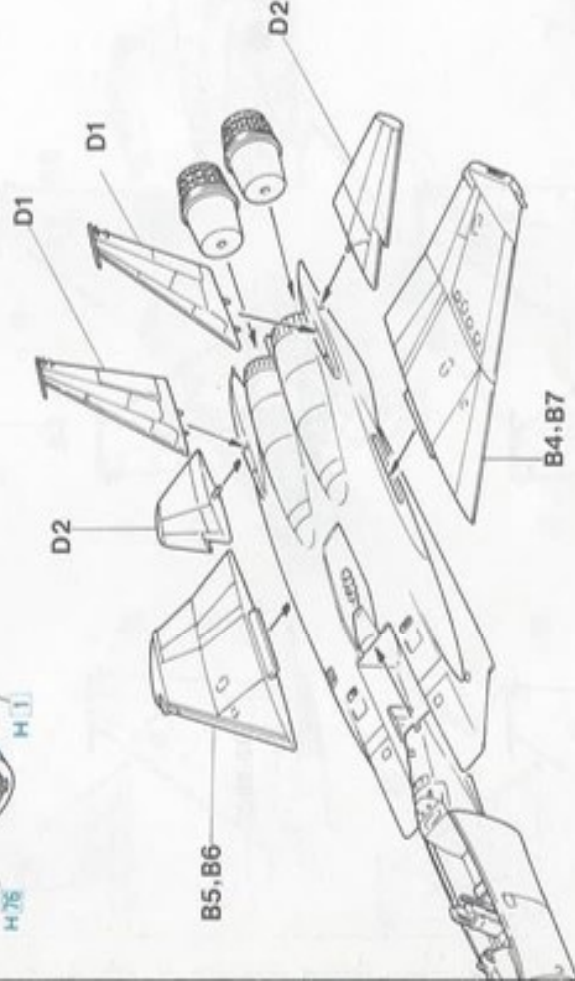

G2

BLANC	BIANCO	白色
NOIR	NERO	黒色
ROUGE	ROSSO	紅色
ARGENT	ARGENTO	銀色
NOIR MAT	NERO OPACO	暗黒色
ACIER	ACCIAIO	黒錆色
VERT VIF	VERDE VIVO	明緑色
BRUN BOIS	MARRONE LEGNO	木棕色
GRIS GRAU	GRIGIO AVIAZIONE	飛機灰色
METALLISCH	VERDE BLU METALLICO	藍綠色

H 76	鉄色	BLURNT IRON	GEBR. EISEN	FER BRULÉ	FERRO BRUCIATO
H 77	タイヤブラック	TIRE BLACK	REFENSCHWARZ	NOIR DE PNEU	NERO PNEUMATI
H 80	カーキグリーン	KHAKI GREEN	KHAKIGRÜN	VERT KHAKI	VERDE KAKI
H 90	クリアレッド	CLEAR RED	ROT, REIN	ROUGE CLAIR	ROSSO CHIARO
H 93	クリアブルー	CLEAR BLUE	BLAU, REIN	BLEU CLAIR	BLU CHIARO
H 305	グレーFS36118	DARK GRAY	DUNKEL GRAU	GRIS FONCE	GRIGIO SCURO
H 307	グレーFS36320	GRAY	GRAU	GRIS	GRIGIO
H 308	グレーFS36375	LIGHT GRAY	HELL GRAU	GRIS CLAIR	GRIGIO CHIARO
H 358	ライトグレーFS36495	LIGHT GRAY	HELL GRAU	GRIS CLAIR	GRIGIO CHIARO

11

x2

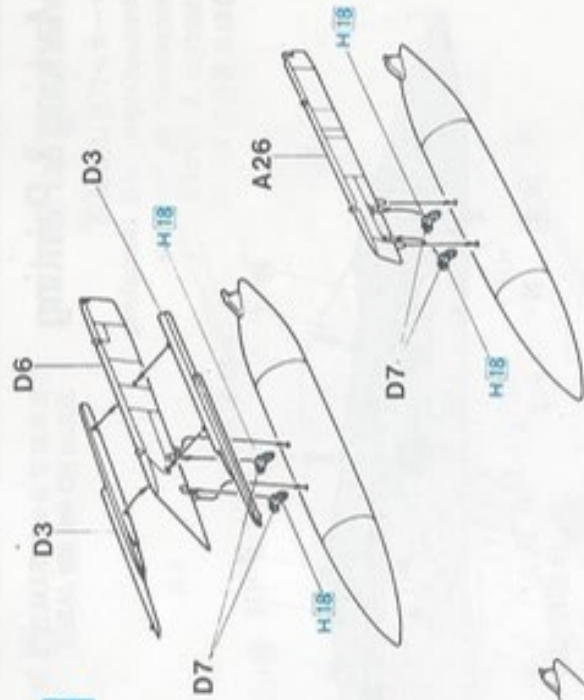

x3



12

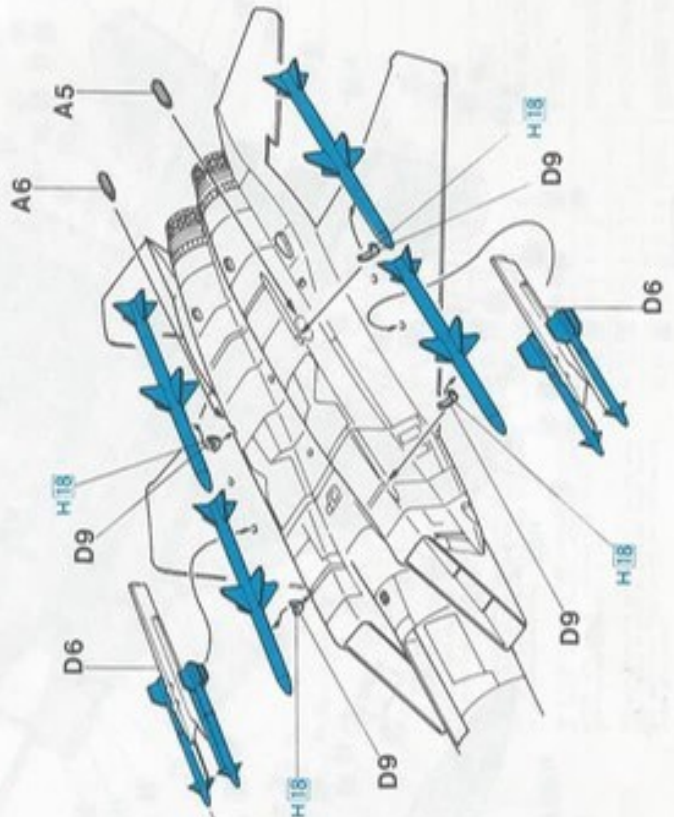
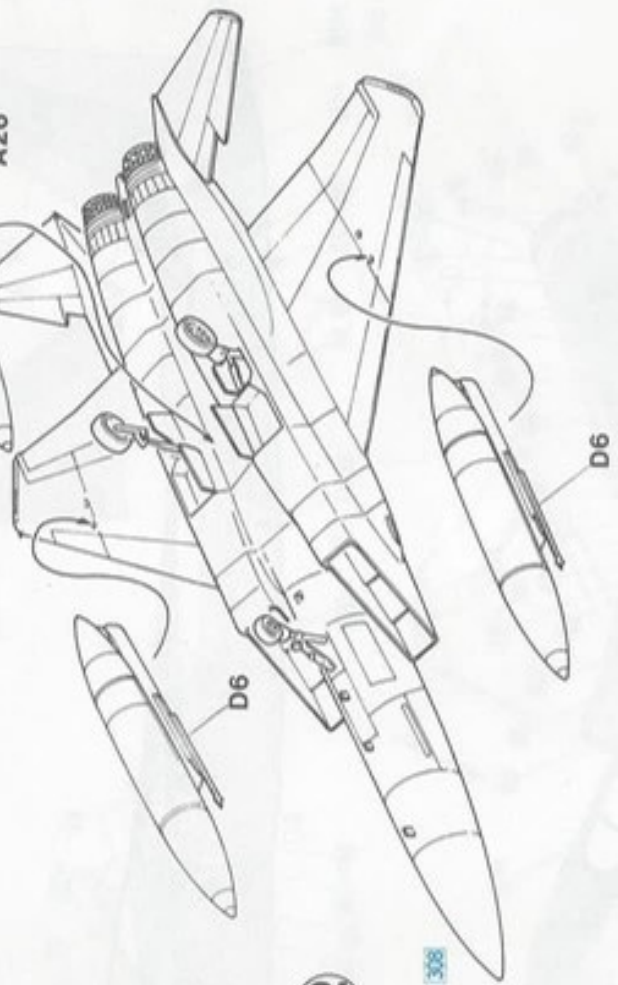

このキットには、武装は入っていません。別売りのウエポンセットI~IVをご使用ください。
 This kit does not include armament. Select from "Weapon Sets I-IV" separately sold.

TO	顔面色
CO	輪黒色
D	針鐵緑色
D	透明紅色
D	透明藍色
D	深灰色
D	灰色
D	淺灰色
D	淺灰色

Marking & Painting

マーキング及び塗装図

Markierungen und Bemalung

Decoration et Peinture

Marchio & Pittura

標貼及着色指示

① 日本航空自衛隊第6航空団 第303飛行隊(小松基地)
303rd SQ 6th AW JASDF

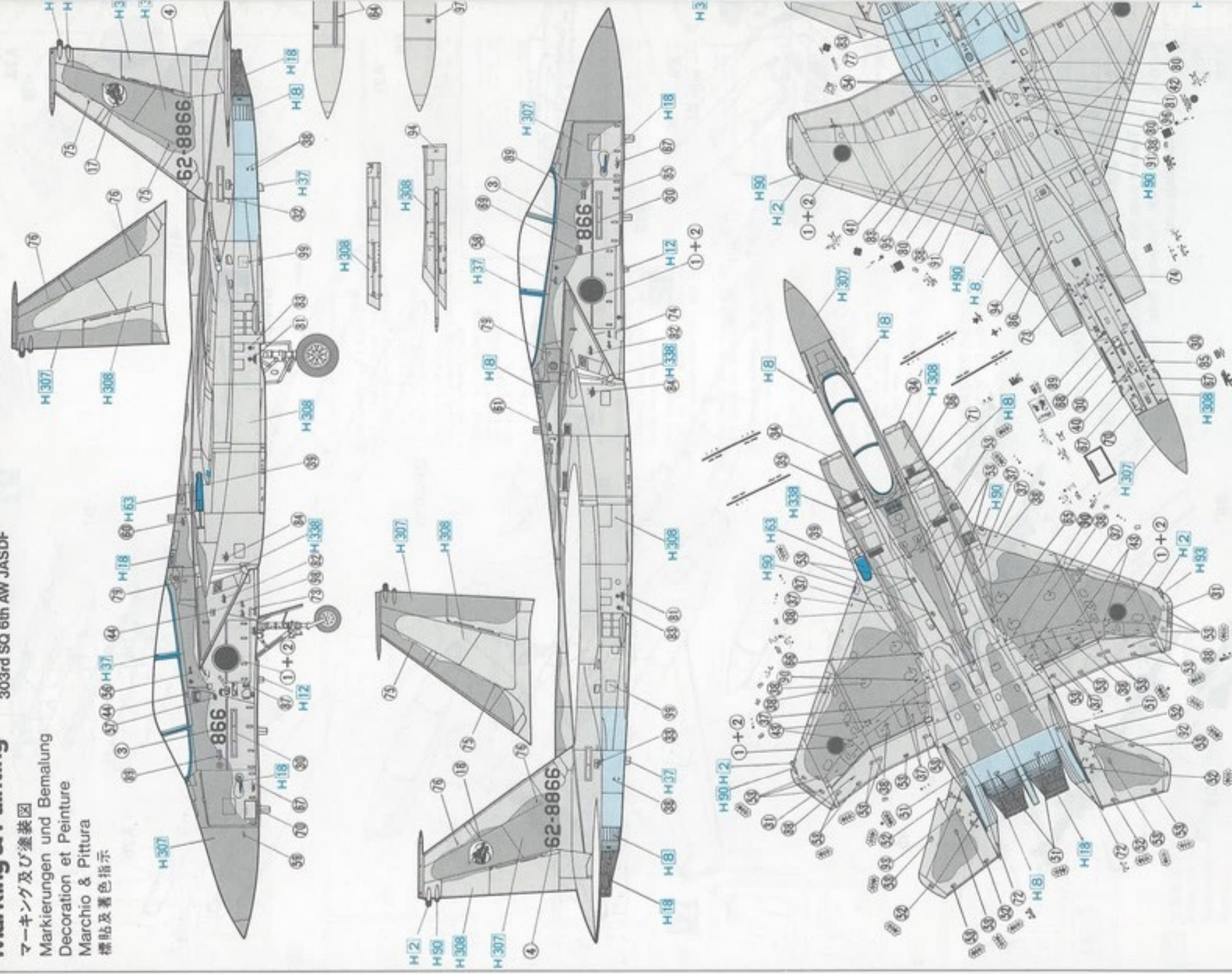

FS30320: H 307

FS30375: H 308

F-15J EAGLE "1999 AIR COMBAT MEET"

000311:72 F-15J イーグル "1999 戦技競技会"

Marking & Painting

マーキング及び塗装
 Markierungen und Bemalung
 Decoration et Peinture
 Marchio e Pitture
 Decoracion y Pintura
 標記及着色指示

1 航空自衛隊 第6航空団 第303飛行隊 小松基地
 Komatsu A.B. 303thSQ 6thAW J.A.S.D.F.



2 航空自衛隊 第8航空団 第304飛行隊 築城基地
 Tsuiki A.B. 304thSQ 8thAW J.A.S.D.F.



3 航空自衛隊 第6航空団 第306飛行隊 小松基地
 Komatsu A.B. 306thSQ 6thAW J.A.S.D.F.



For Japanese use only.

- 部品請求をなさる方は、あなたの氏名、あなたの住所、郵便番号、電話番号を1手づつはらきり書いて、下のカードと共に申し込みにください。
- 「部品請求カード」1枚につき1キット分のパーツの請求を受けることができます。
- 下記の価格は予告なく変更する場合がありますのでご了承ください。

〈郵便振替のご利用方法〉

郵便局の払い込み用紙の通信欄に、部品請求カードを参考に、ART No.、スケール、製品名、部品名、数量を必ずご記入ください。払込人住所氏名欄には電話番号もお申し込みの上、口座番号00870-5-42287、加入者名(株)長谷川製作所でお申し込みください。

- 詳細のマーキング及び塗装は説明書を参考にしてください。
- Refer to instruction booklet for details regarding markings and painting.
- Für nähere Einzelheiten zu Markierungen und Anstrich siehe die Anlebung.
- Per favore riferimento al libretto di istruzioni per dettagli sui contrassegni e la pittura.
- Si reporter aux instructions jointes en ce qui concerne la peinture et les décorations des parties planes.
- Para más detalles respectando a las marcas y la pintura, refiérase al manual de instrucciones.
- 細部の標記和塗装、請看説明書。

— 部品請求カード —

000311:72 F-15J イーグル "1999年 戦技"

部品を紛失したり、破損なされた方は、このカードの必要部品を○でかこみ代金を現金書留または郵便小為留で当社サービス係までお申込ください。
 (1,000円以下の部品請求には、切手で代用もできます。)

デカール 900円

9907

ART No. 00031

1

Applied Design

2

Applied Design

3

16-8921

9

G/C M.M.M.B./M

4



5



7



8

12

*** **

932

10

304 T.F.S

932

11

6

13



14



16

LT/COOL ROCK

18

921 921

19

02-8921 02-8921

15

FZ FZ

17

TOMY

20

22-8932 22-8932

21

LARK

24



25



26

22

926 926

23

12-8926 12-8926

27



28



00031 1/72 F-15J EAGLE "99 AIR COMBAT MEET"
F-15J イーグル "99 戦技競技会"

Hasagawa

Hobby kits

1999.7 (OPB)
MADE IN JAPAN