

RANGE ROVER

80181 | 1/43

| | |
|--|--|
| 2 Numéro de phase Step number Schrittnummer Número de fase | 56 Référence de couleur Colour reference no Farbangabe Referencia de color |
| 37 Numéro de pièce Part number Teilenummer Número de pieza | 6 Numéro de decal Decal number Abziehbildnummer Número de calcomanía |

Français

Le premier Range Rover a été officiellement présenté le 17 juin 1970. Il a été fabriqué de juillet 1970 à février 1996 et a été continuellement développé techniquement. Sa transmission intégrale permanente, sa suspension à ressorts hélicoïdaux et son moteur V8 de 3,5 litres ont révolutionné le marché des véhicules tout-terrain. Il a été initialement conçu comme un véhicule à trois portes. Le Range Rover était déjà considéré comme un modèle pour un certain nombre d'autres véhicules tout-terrain de luxe dans les années 1970.

| | |
|---------------------------|----------|
| Longueur: | 4,47 m |
| Largeur: | 1,78 m |
| Hauteur: | 1,78 m |
| Poids: | 1892 kg |
| Puissance: | 125 CV |
| Vitesse de pointe: | 155 km/h |

English

The first Range Rover was officially presented on June 17, 1970. It was manufactured from July 1970 to February 1996 and was continually developed technically. Its permanent four-wheel drive, coil suspension and 3.5-liter V8 engine revolutionized the off-road vehicle market. It was initially designed as a pure three-door vehicle. The Range Rover was already considered a model for a number of other luxury off-road vehicles in the 1970s.

| | |
|--------------------|----------|
| Length: | 4.47 m |
| Width: | 1.78 m |
| Height: | 1.78 m |
| Weight: | 1892 kg |
| Power: | 125 CV |
| Max. speed: | 155 km/h |

Deutsch

Der erste Range Rover wurde am 17. Juni 1970 offiziell vorgestellt. Er wurde von Juli 1970 bis Februar 1996 hergestellt und dabei technisch immer weiterentwickelt. Durch seinen permanenten Allradantrieb, der Schraubenfederung und durch den 3,5-l-V8-Motor wurde der Geländewagenmarkt revolutioniert. Er wurde zunächst als reines Dreitüriges Fahrzeug konzipiert. Der Range Rover galt bereits in den 1970er-Jahren als Vorbild für eine Reihe weiterer luxuriöser Geländewagen.

| | |
|-------------------------------|----------|
| Länge: | 4,47 m |
| Breite: | 1,78 m |
| Höhe: | 1,78 m |
| Gewicht: | 1892 kg |
| Leistung: | 125 PS |
| Höchstgeschwindigkeit: | 155 km/h |

| | | | | | | | | |
|--|--|--|---|---|--|---|---|--|
| 11 Argent métallique Silver Metallic Silber metallisch | 19 Rouge vif brillant Crimson Gloss Bordeauxrot glänzend | 27 Gris mer mat Sea Grey Matt Seegrau matt | 33 Noir mat Black Matt Schwarz matt | 56 Aluminium métallique Aluminium Metallic Aluminium metallisch | 63 Sable mat Sand Matt Sand matt | 85 Noir de charbon satiné Coal Black Satin Kohlenschwarz seidenmatt | 321 Rouge transparent Red Transparent Rot transparent | 322 Orange transparent Orange Transparent Orange transparent |
|--|--|--|---|---|--|---|---|--|

80181-176

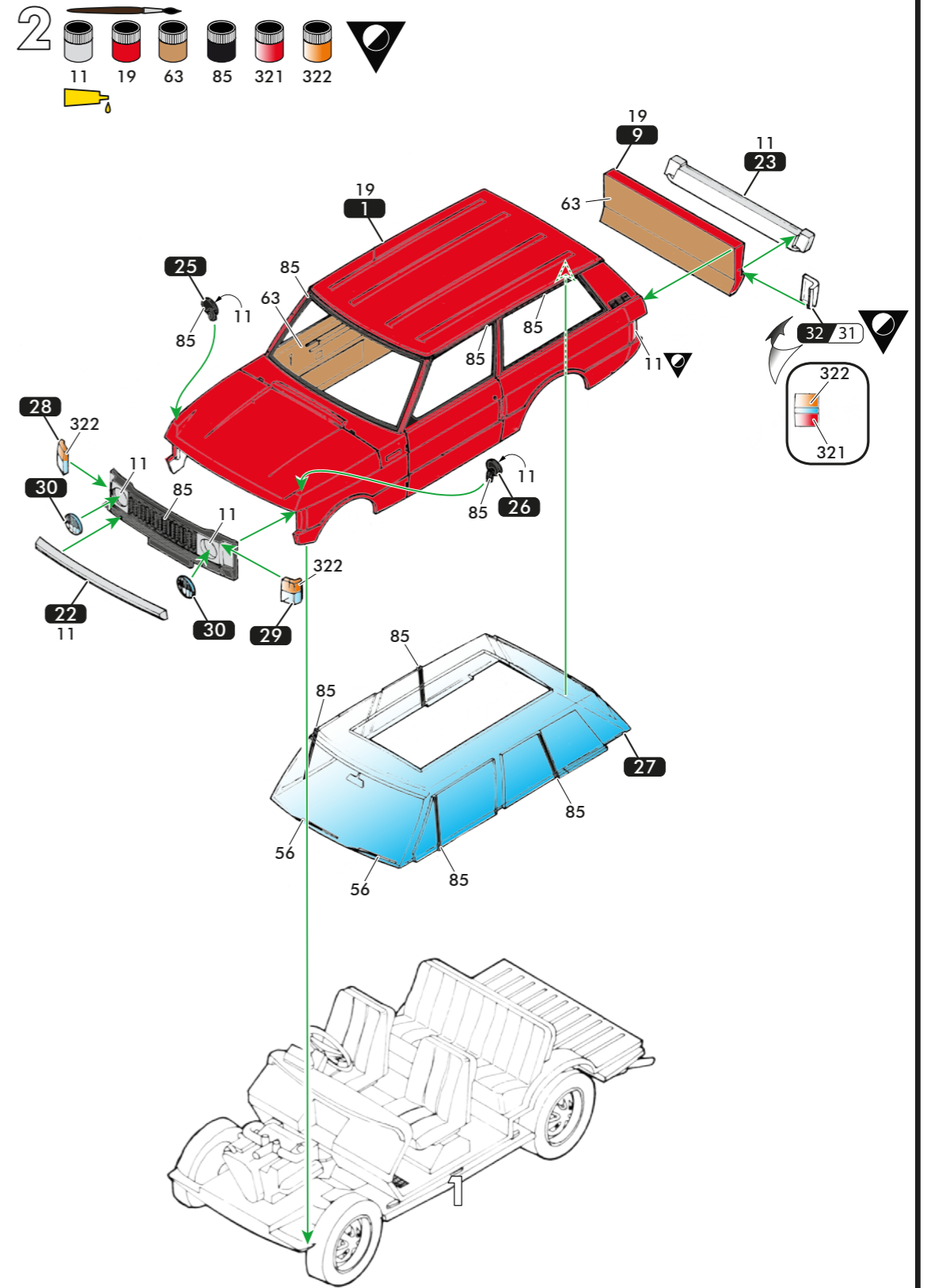
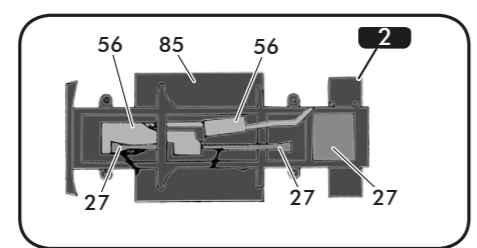
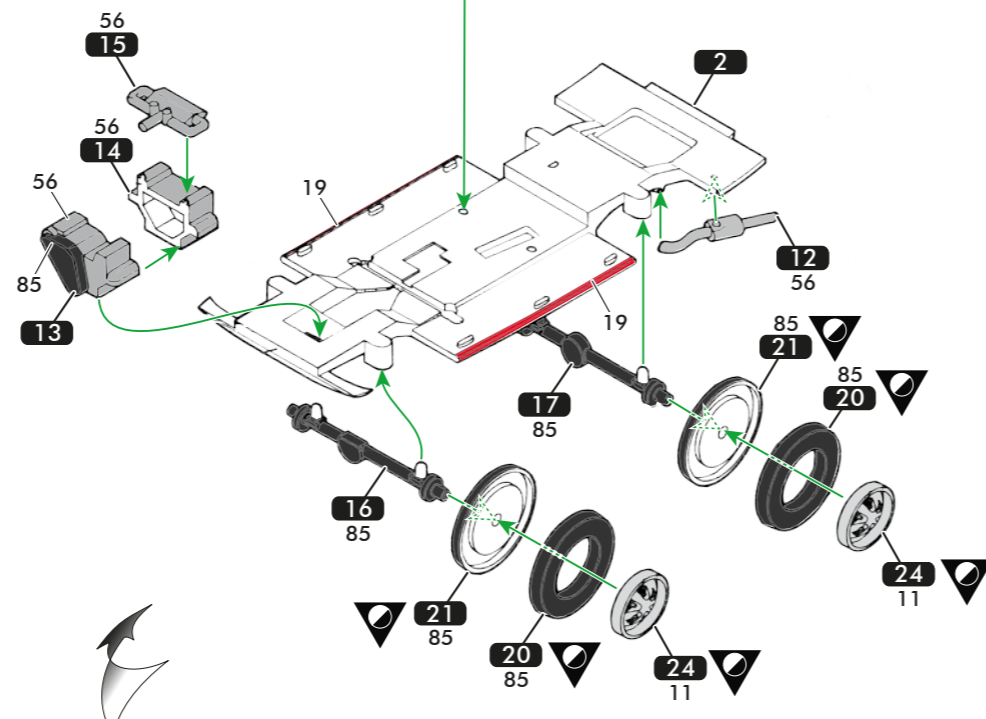
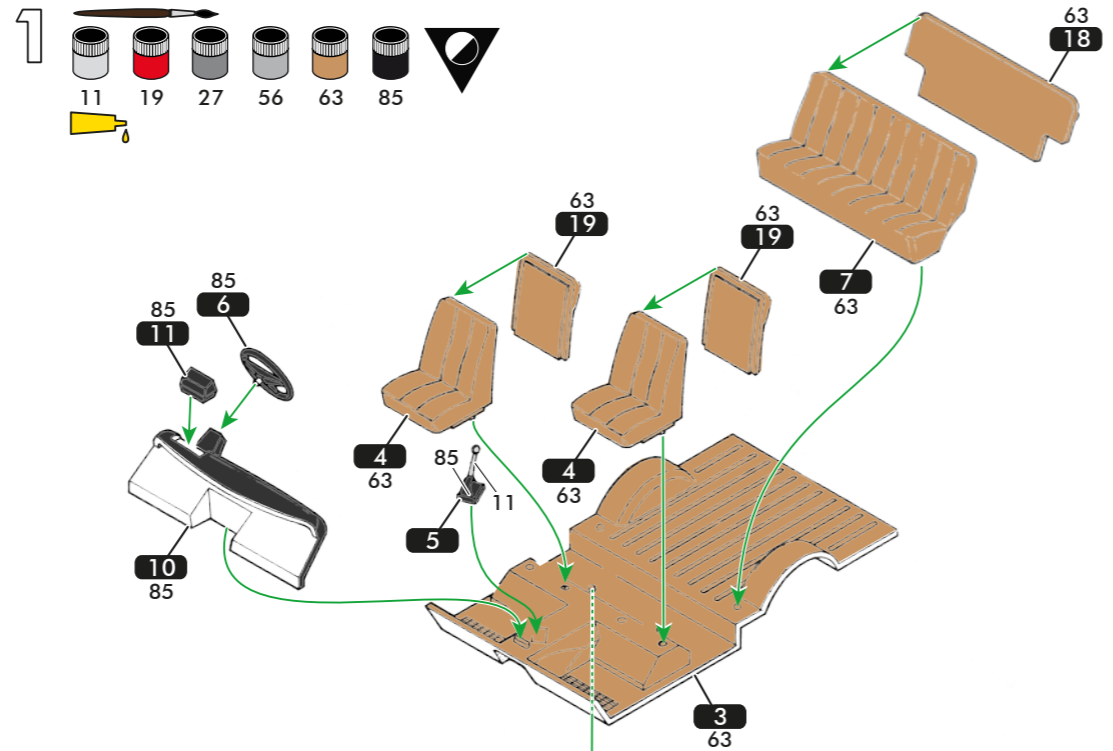

Instagram.com/heller.fr
Facebook.com/heller.fr

Heller Hobby GmbH
Erlenbacher Str. 3 • 42477 Radevormwald • GERMANY
+49 (0) 2195-92773-0
info@heller.fr

Endverbraucher Service
Bitte besuchen Sie uns auf www.heller.fr
für alle Ersatzteilanfragen.

Customer Service
For after-sales service requests, please contact
us through our website www.heller.fr.

Service consommateurs
Pour toute demande de SAV, connectez-vous
sur notre site www.heller.fr.



Español

El primer Range Rover se presentó oficialmente el 17 de junio de 1970. Se fabricó desde julio de 1970 hasta febrero de 1996 y su tecnología fue evolucionando continuamente. Su tracción integral permanente, la suspensión de muelles helicoidales y el motor V8 de 3,5 litros revolucionaron el mercado de los vehículos todoterreno. En un principio, se diseñó como un vehículo de tres puertas puro. Ya en los años 70, el Range Rover se consideró un modelo para otros vehículos todoterreno de lujo.

| | |
|--------------------------|----------|
| Longitud: | 4,47 m |
| Anchura: | 1,78 m |
| Altura: | 1,78 m |
| Peso en vacío: | 1892 kg |
| Potencia: | 125 CV |
| Velocidad máxima: | 155 km/h |

Italiano

La prima Range Rover fu presentata ufficialmente il 17 giugno 1970. Fu prodotta da luglio 1970 a febbraio 1996 e fu continuamente sviluppata tecnicamente. La sua trazione integrale permanente, le sospensioni a molla e il motore V8 da 3,5 litri rivoluzionarono il mercato dei veicoli fuoristrada. Inizialmente fu progettata come un veicolo a tre porte puro. La Range Rover era già considerata un modello per una serie di altri veicoli fuoristrada di lusso negli anni '70.

| | |
|--------------------------|----------|
| Lunghezza: | 4,47 m |
| Larghezza: | 1,78 m |
| Altezza: | 1,78 m |
| Peso a vuoto: | 1892 kg |
| Potenza: | 125 CV |
| Velocità massima: | 155 km/h |

Nederlands

De eerste Range Rover werd officieel gepresenteerd op 17 juni 1970. Hij werd geproduceerd van juli 1970 tot februari 1996 en werd technisch voortdurend doorontwikkeld. De permanente vierwielaandrijving, schroefvering en 3,5-liter V8-motor zorgden voor een revolutie in de terreinwagenmarkt. Hij was aanvankelijk ontworpen als een puur drieursvoertuig. De Range Rover werd in de jaren 70 al beschouwd als een model voor een aantal andere luxe terreinwagens.

| | |
|---------------------|----------|
| Lengte: | 4,47 m |
| Breedte: | 1,78 m |
| Hoogte: | 1,78 m |
| Gewicht: | 1892 kg |
| Vermogen: | 125 CV |
| Topsnelheid: | 155 km/h |

