

S-3 A/B Viking

EN

The S-3 Viking is the American Marines' standard anti-submarine aircraft for shipborn used since the mid-70s. This big twin-jet plane is equipped with cutting-edge electronics to control sea missions and surveillance in close contact with ships and helicopters entrusted to protect aircraft-carriers. Viking II has an ample range, thanks to in-flight refuelling to ensure long patrol periods. Additionally, Viking II can transport plenty of material in its large hold: torpedoes, depth charges, and an enormous quantity of buoys to receive underwater signals.

IT

L'S-3 Viking è il velivolo antisommergibili standard della Marina americana per l'impiego imbarcato dalla metà degli anni '70. Questo grosso bireattore è equipaggiato con una sofisticata dotazione elettronica per la gestione della missione e la sorveglianza del mare in stretto contatto con le unità navali e gli elicotteri incaricati della protezione delle portaerei. Il Viking è dotato di grande autonomia grazie alla capacità di rifornimento in volo per garantire i lunghi tempi di pattugliamento, inoltre è in grado di trasportare nella ampia stiva armi siluri, cariche di profondità oltre alla vasta dotazione di boe destinate alla raccolta dei segnali subacquei.

DE

Die S-3 Viking ist das Standard Anti-U-Boot Flugzeug der U.S. Marines für Flugzeugträger seit Mitte der Siebzigerjahre. Der grosse zweistrahlige Düsenjet ist mit modernster Elektronik ausgestattet um Marineoperationen und Aufklärung in engem Kontakt mit Schiffen und Hubschraubern durchzuführen, die zum Schutz der Träger dienen. Dank der Fähigkeit, in der Luft aufzutanken, hat die S-3 eine grosse Reichweite die zeitlich ausgedehnte Einsätze ermöglicht. Ausserdem ist dieses Flugzeug in der Lage, ein ausreichendes Waffenarsenal in seinem Laderaum zu befördern: Torpedos, Wasserbomben und eine enorme Menge von Unterwassersignalbojen.

FR

Le S-3A Viking, avion de lutte anti-sous-marine embarqué standard de l'US Navy, est utilisé depuis le milieu des années 70. En contact avec les navires et des hélicoptères, ce gros biréacteur doté d'équipements électroniques très évolués surveille les abords du groupe aéronaval. Le Viking II a une très grande autonomie grâce à son dispositif de ravitaillement en vol et il peut emporter une grande variété de matériels dans sa vaste soute : torpilles, charges de profondeur et une énorme quantité de bouées acoustiques pour écouter sous la surface de l'océan.

ES

El S-3 Viking es la aeronave estándar anti-submarinos de la Marina Americana para uso desde barcos empleada desde mediados de los 70s. Esta gran aeronave bi-motor está equipada con electrónica de avanzada para misiones de control y vigilancia sobre el mar, en estrecho contacto con barcos y helicópteros destinados a proteger portaviones. El Viking II tiene una amplia autonomía, gracias a la posibilidad de reabastecimiento de combustible en vuelo, que le permite períodos extensos de patrullaje. Adicionalmente, el Viking II puede transportar un gran cantidad de material en sus bodegas: torpedos, cargas de profundidad, y una enorme cantidad de boyas para recepción de señales submarinas.

NL

De S-3 Viking is al sinds de jaren zeventig het standaard vliegtuig voor de bestrijding van onderzeeboten aan boord van de Amerikaanse vliegdekschepen. Dit grote tweemotorige toestel is voorzien van de modernste electronica en en patrouilleert het gebied rond vliegdekschepen in samenwerking met helicopters en andere schepen. De Viking heeft een groot vliegbereik en kan in de lucht bijgetankt worden waardoor lange vluchten mogelijk zijn. In de grote laadruimte kunnen torpedo's, dieptebommen en grote aantallen sonarboeien worden meegenomen.



- EN WARNING:** Model for adult collector age 14 and over
IT ATTENZIONE: Modello per collezionisti adulti di età superiore ai 14 anni
FR ATTENTION: Modèle pour modélistes de 14 and et plus.
DE ACHTUNG: Modellbausätze Für Modellbauer über 14 Jahre.
NL WAARSCHWING: Geschikt voor 14 jaar en ouder.
ES ATENCION: Modelo para modelistas mayores de 14 años.

EN ATTENTION - Useful advice!

Study the instructions carefully prior to assembly. Remove parts from frame with a sharp knife or a pair of scissor and trim away excess plastic. Do not pull of parts. Assemble the parts in numerical sequence. Use plastic cement ONLY and use cement sparingly to avoid damaging the model. Black arrows indicate parts to be glued together. White arrows indicate on which frame the parts must be assembled WITHOUT using cement. These letters (A - B - C...) indicate on which frame the parts will be found. Paint small parts before detaching them from frame. Remove paint where parts are to be cemented. Crossed out parts must not be used.

IT ATTENZIONE - Consigli utili!

Prima di iniziare il montaggio studiare attentamente il disegno. Staccare con molta cura i pezzi dalle stampate, usando un taglia-balsa oppure un paio di forbici e togliere con una piccola lima o con carta vetro fine eventuali sbavature. Mai staccare i pezzi con le mani. Montarli seguendo l'ordine delle numerazione delle tavole. Eliminare dalla stampata il numero del pezzo appena montato facendogli sopra una croce. Le frecce nere indicano i pezzi da incollare, le frecce bianche indicano i pezzi da montare senza colla. Usare solo colla per polistirolo. Le lettere (A - B - C...) ai lati dei numeri indicano la stampata ove si trova il pezzo da montare. I pezzi sbarrati da una croce non sono da utilizzare.

DE ACHTUNG - Ein nützlicher Rat!

Vor der Montage die Zeichnung aufmerksam studieren. Die einzelnen Montageteile mit einem Messer oder einer Schere vom Spritzling sorgfältig entfernen. Eventuelle Grate werden mit einer Klinge oder feinem Schmirgelpapier beseitigt. Keinesfalls die Montageteile mit den Händen entfernen. Bei der Montage der Tafelnummerierung folgen. Pfeile zeigen die zu klebenden Teile während die weissen Pfeile die ohne Leim zu montierenden Teile anzeigen. Bitte nur Plastikklebstoff verwenden. Die Buchstaben (A - B - C...) neben den Nummern zeigt auf welchem Spritzling der zu montierende Teil zu finden ist. Die mit einem Kreuz markierten Teile sind nicht zu verwenden.

FR ATTENTION - Conseils utiles!

Avant de commencer le montage, étudier attentivement le dessin. Détacher avec beaucoup de soin les morceaux des moules en usant un massicot ou bien un pair de ciseaux et couper avec une petite lame avec de papier de verre fin ébarbagés éventuels. Jamais détacher les morceaux avec le mains. Monter les en suivant l'ordre de la numération des tables. Eliminer de la moule le numéro de la pièce qui vient d'être montée, en le bifant avec une croix. Les flèches noires indiquent les pièces à coller, les flèches blanches indiquent les pièces à monter sans colle. Employer seulement de la colle pour polystyrol. Les lettres (A - B - C...) aux côtés des numéros indiquent la moule où se trouve la pièces à monter. Les pièces marquées par une croix ne sont pas à utiliser.

ES ATENCION - Consejos útiles!

Estudiar las instrucciones cuidadosamente antes de comenzar el montaje. Separar las piezas de las bandejas con un cuchillo afilado o un par de tijeras y retirar el exceso de plástico o rebada. No arrancar las piezas. Montar las piezas en orden numérico. Utilizar SOLAMENTE pegamento para plástico y en poca cantidad para evitar que se dane el modelo. Las flechas negras indican las piezas que se deben pegar juntas. Las flechas blancas indican las piezas que deben ensamblarse SIN usar pegamento. Las letras (A - B - C...) indican en que bandeja se encuentran las piezas. Pintar las piezas pequeñas antes de separarlas de la bandeja. Retirar la pintura de los lugares por donde se deban pegar las piezas.

NL OPGELET - Belangrijke bemerkingen!

Bestudeer zorgvuldig het montageplan voor het bouwen. Breek nooit onderdelen van het kader. Maak ze los met een scherp mes of kleine nageltang. Verwijder daarna al het overbodige plastic en pas de delen alvorens te lijmen. Gebruik alleen lijm voor plastic modellen. Werk zorgvuldig en spaarzaam, teveel lijm zal uw model beschadigen. Zwarte pijlen duiden de te lijmen delen aan. Witte pijlen verwijzen naar bewegende delen welke niet mogen worden gelijmd. Deze letters (A - B - C...) geven de kaders aan waarin de onderdelen zich bevinden. Schilder de kleine onderdelen voor ze van het kader te snijden. Verwijder de verf van de te lijmen oppervlakten.

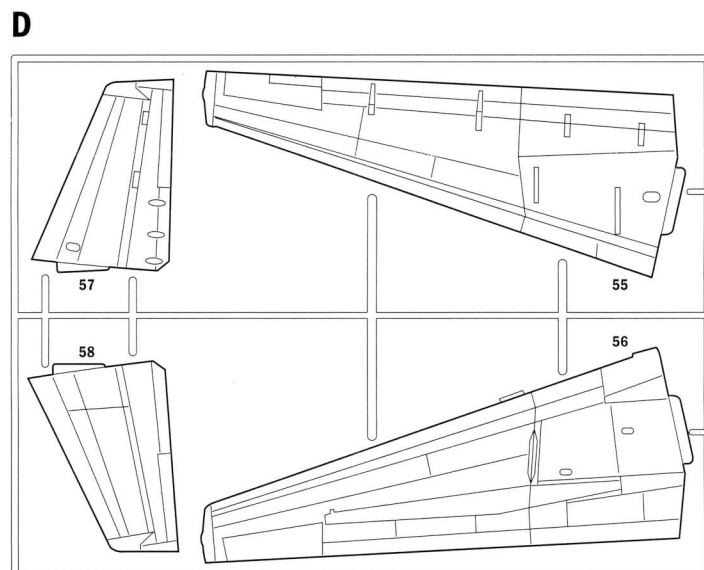
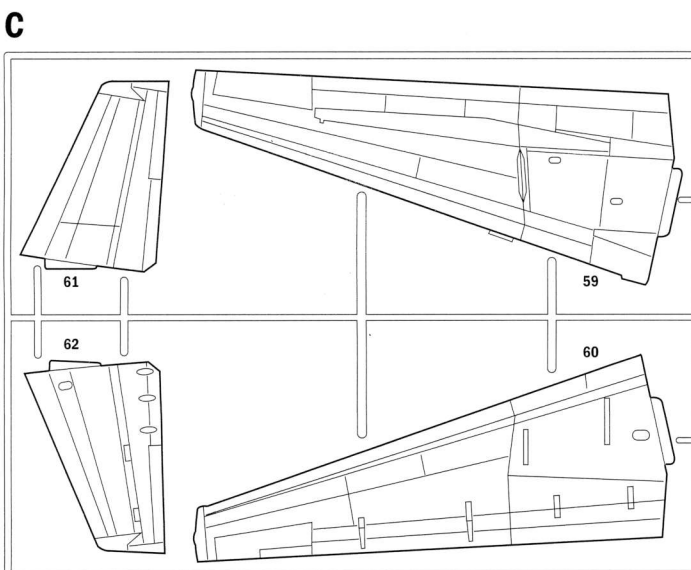
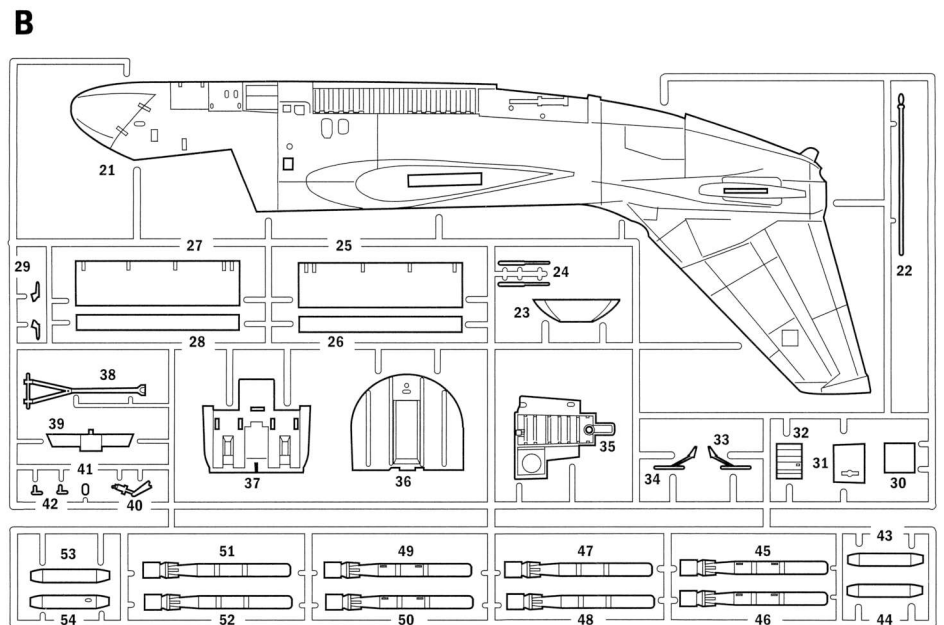
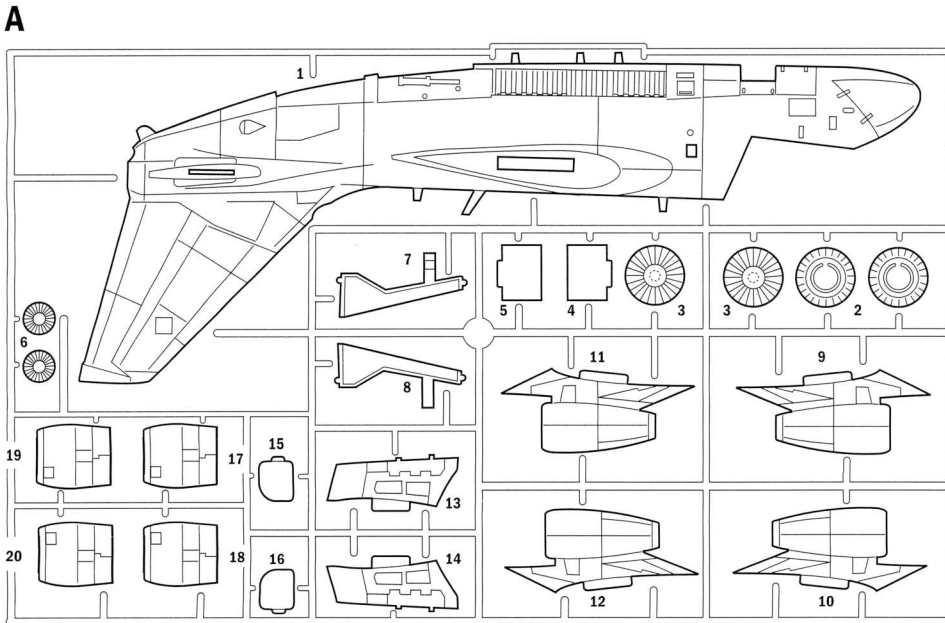

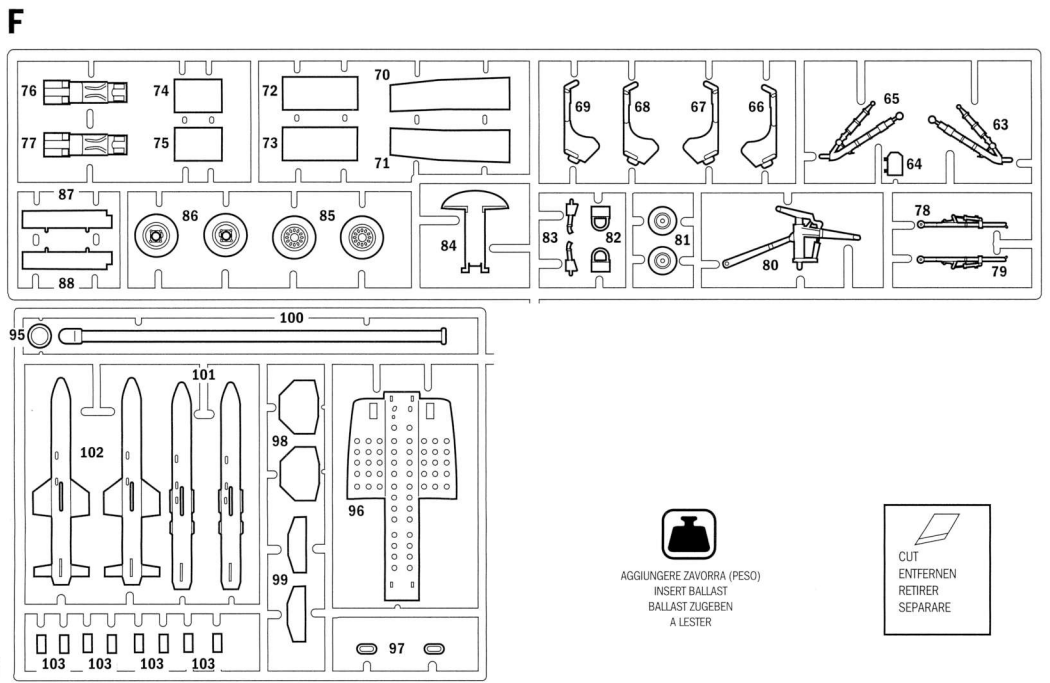
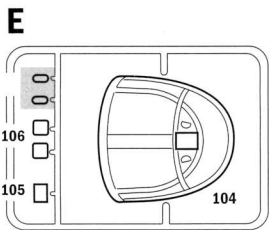

 AGGIUNGERE ZAVORRA (PESO)
INSERT BALLAST
BALLAST ZUGEBEN
A LESTER

 CUT
ENTFERNEN
RETRIER
SEPARARE

SUGGESTED COLORS

A FLAT OLIVE DRAB F.S. 34087 ITALERI ACRYLCPAINT - 4728AP	B FLAT GULL GRAY F.S. 36622 ITALERI ACRYLCPAINT - 4763AP	C FLAT GULL GRAY F.S. 36100 ITALERI ACRYLCPAINT - 4674AP	D FLAT BLACK F.S. 37038 ITALERI ACRYLCPAINT - 4768AP	E FLAT INSIGNIA YELLOW F.S. 33538 ITALERI ACRYLCPAINT - 4721AP	F FLAT DARK GULL GRAY F.S. 36231 ITALERI ACRYLCPAINT - 4755AP
G FLAT WHITE F.S. 37875 ITALERI ACRYLCPAINT - 4769AP	H GLOSS RED F.S. 11302 ITALERI ACRYLCPAINT - 4605AP	I FLAT METAL STEEL F.S. 37178 ITALERI ACRYLCPAINT - 4679AP	J METAL GLOSS SILVER F.S. 17178 ITALERI ACRYLCPAINT - 4678AP	K FLAT METAL STEEL F.S. 37178 ITALERI ACRYLCPAINT - 4679AP	L GLOSS ORANGE F.S. 12197 ITALERI ACRYLCPAINT - 4682AP

1

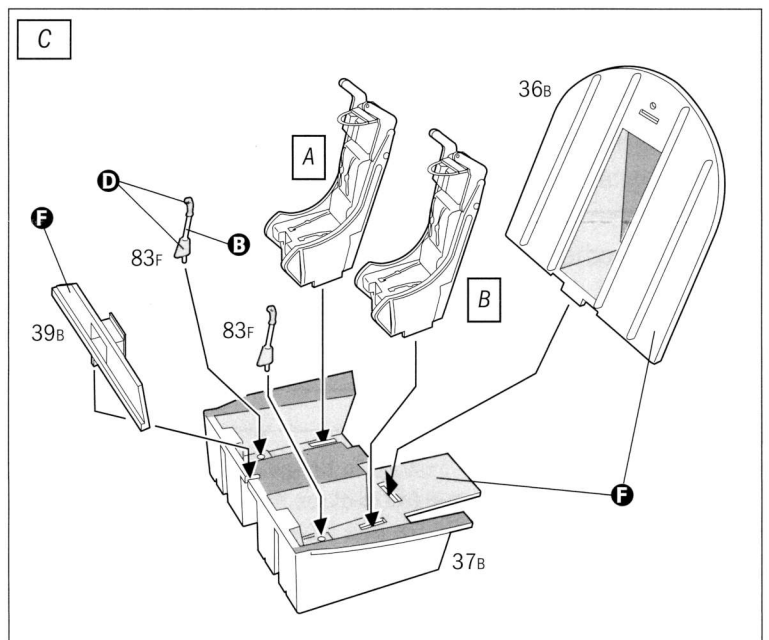
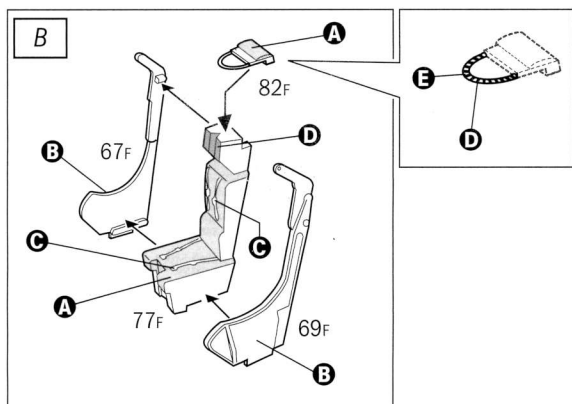
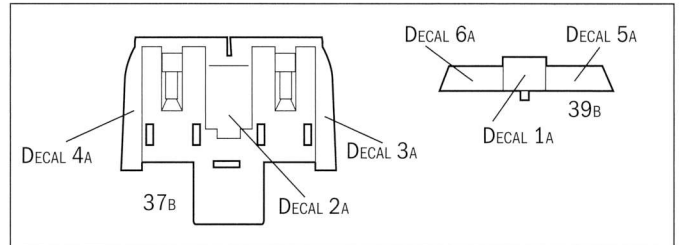
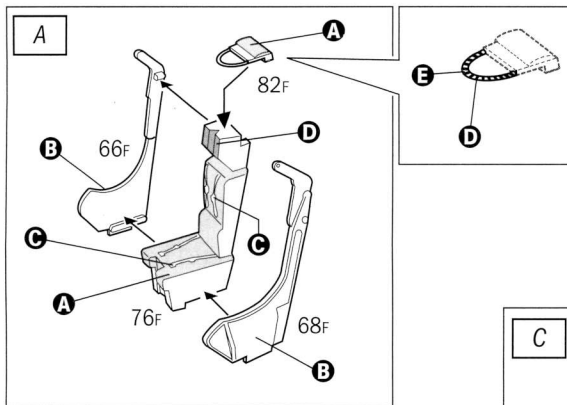

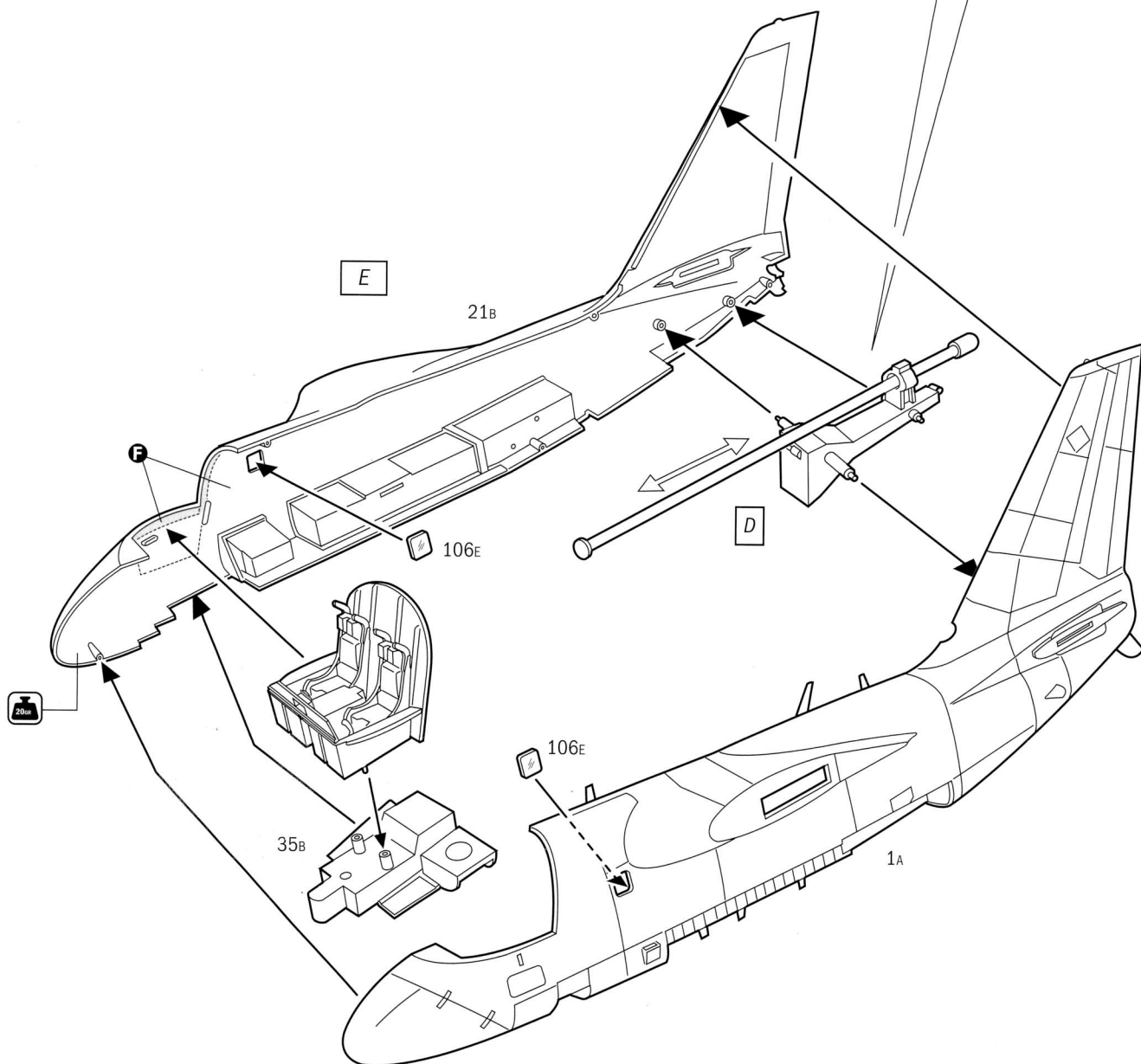
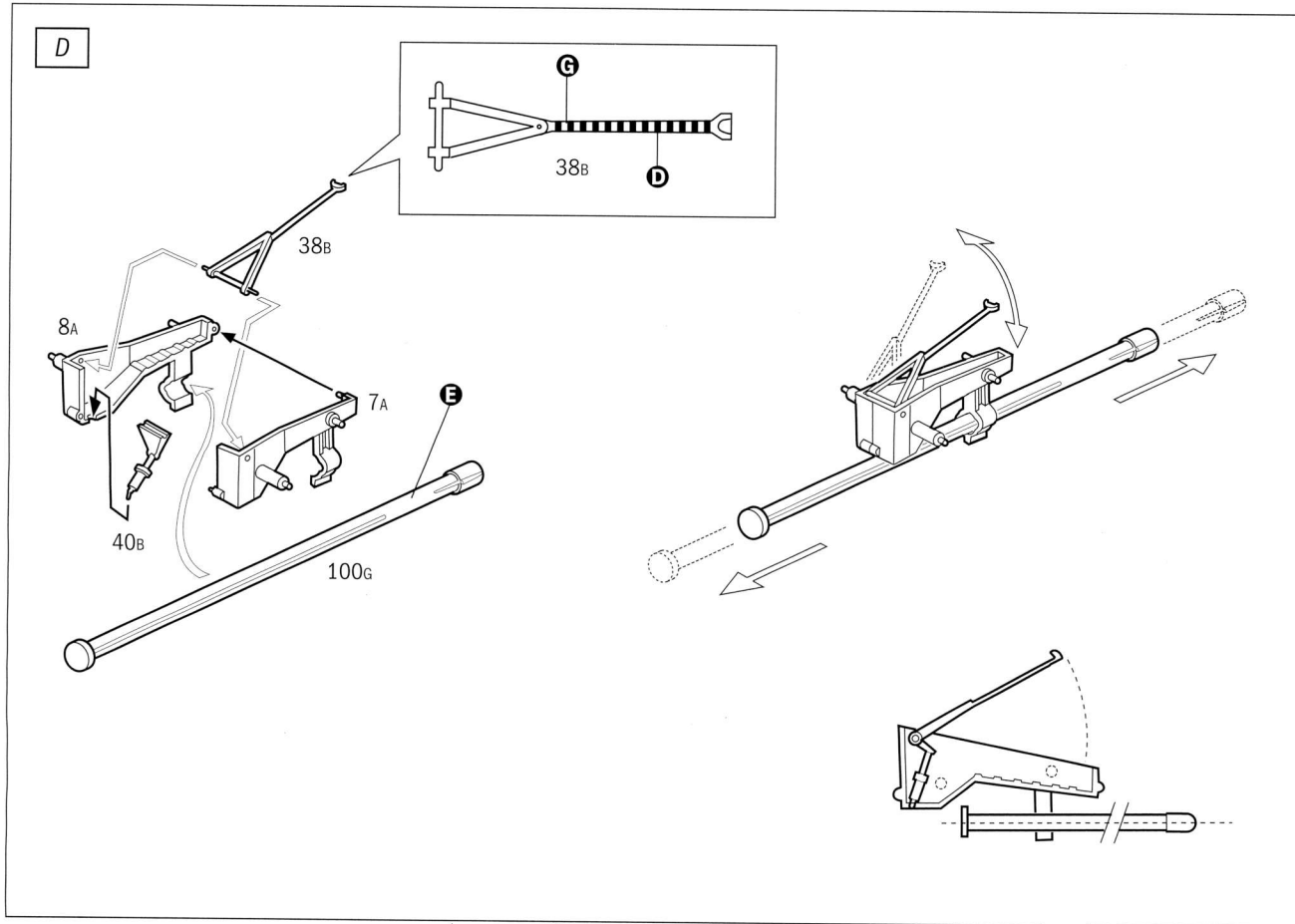

3

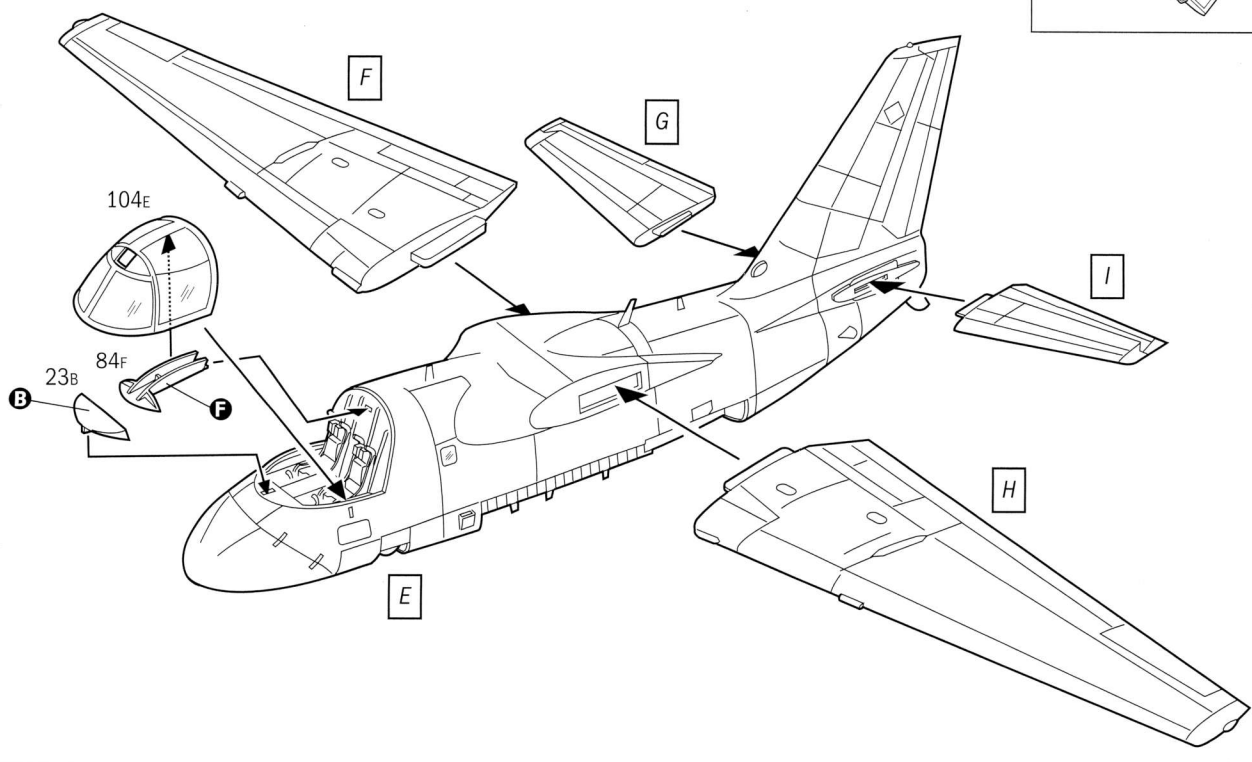
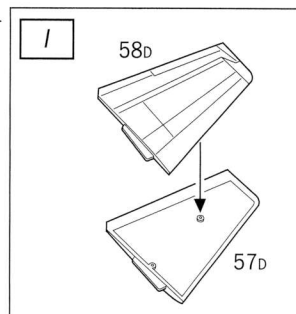
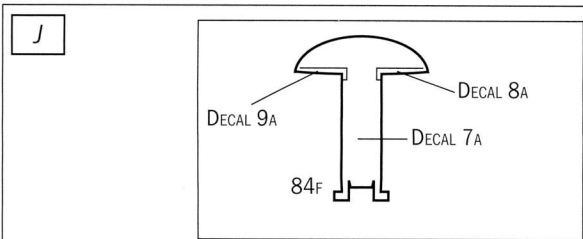
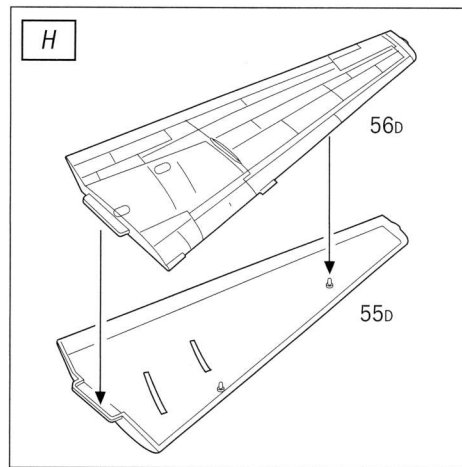
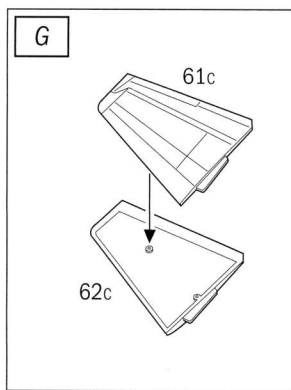
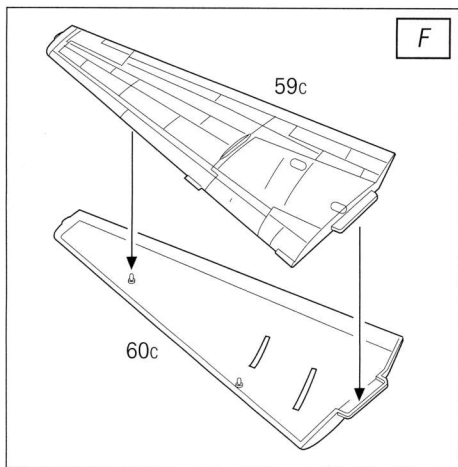

4

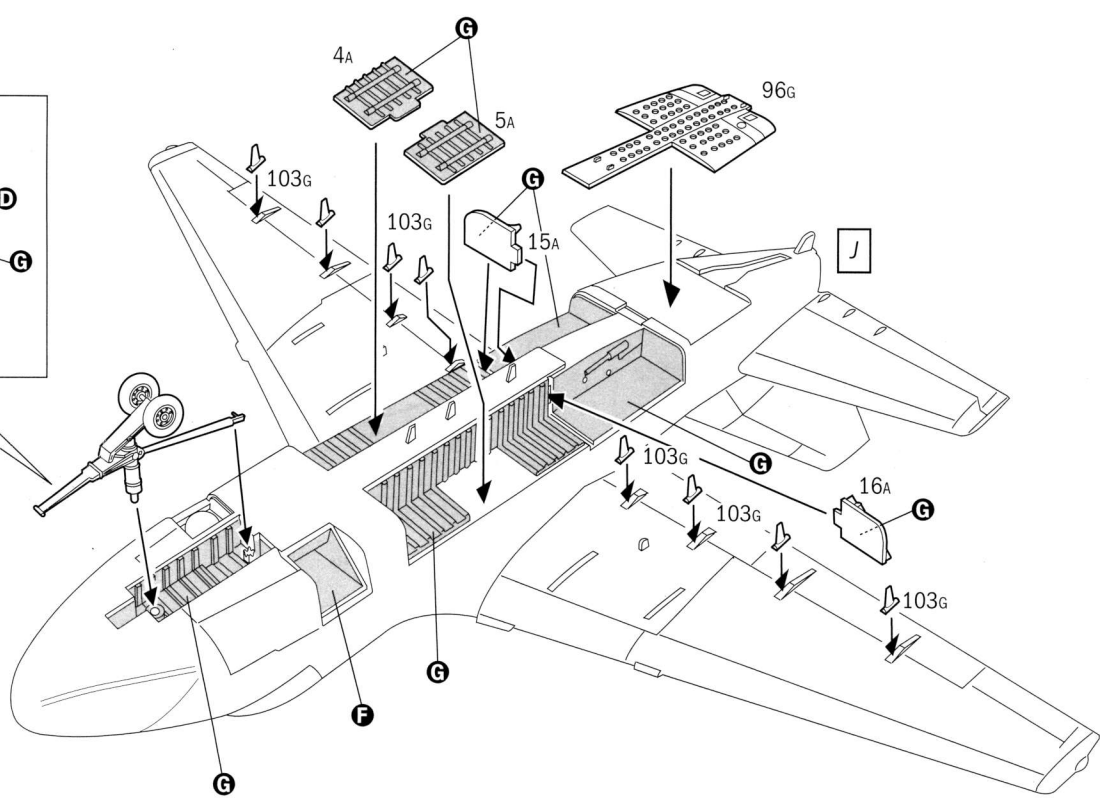
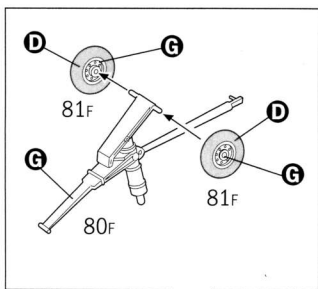

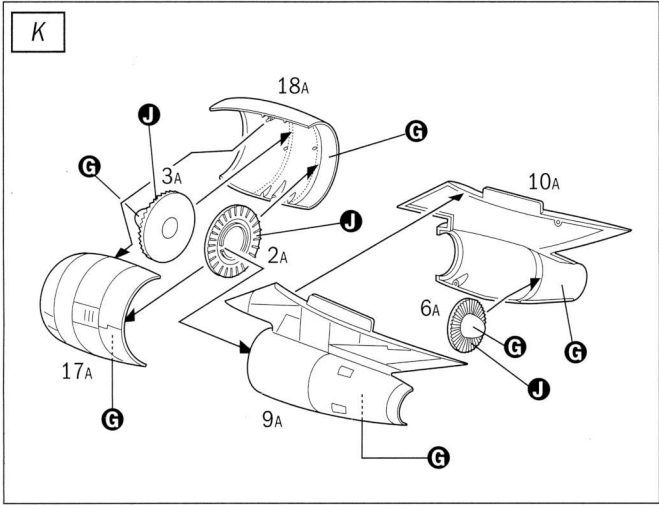
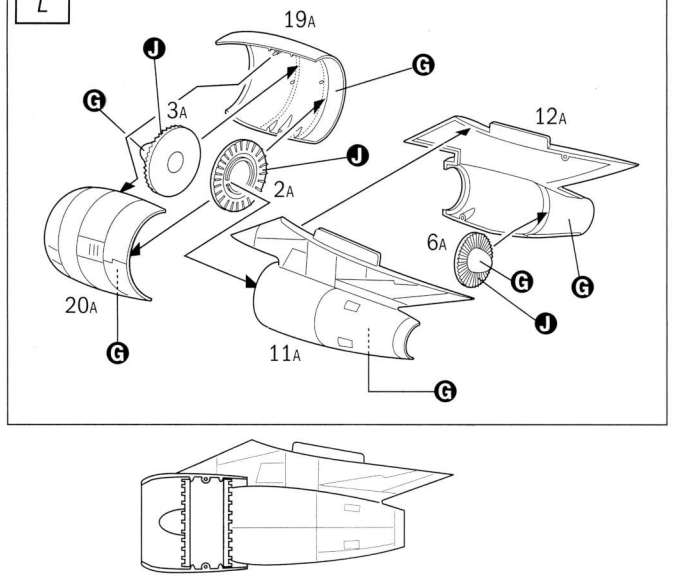
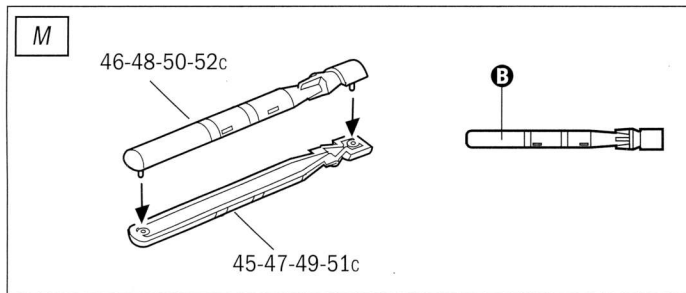
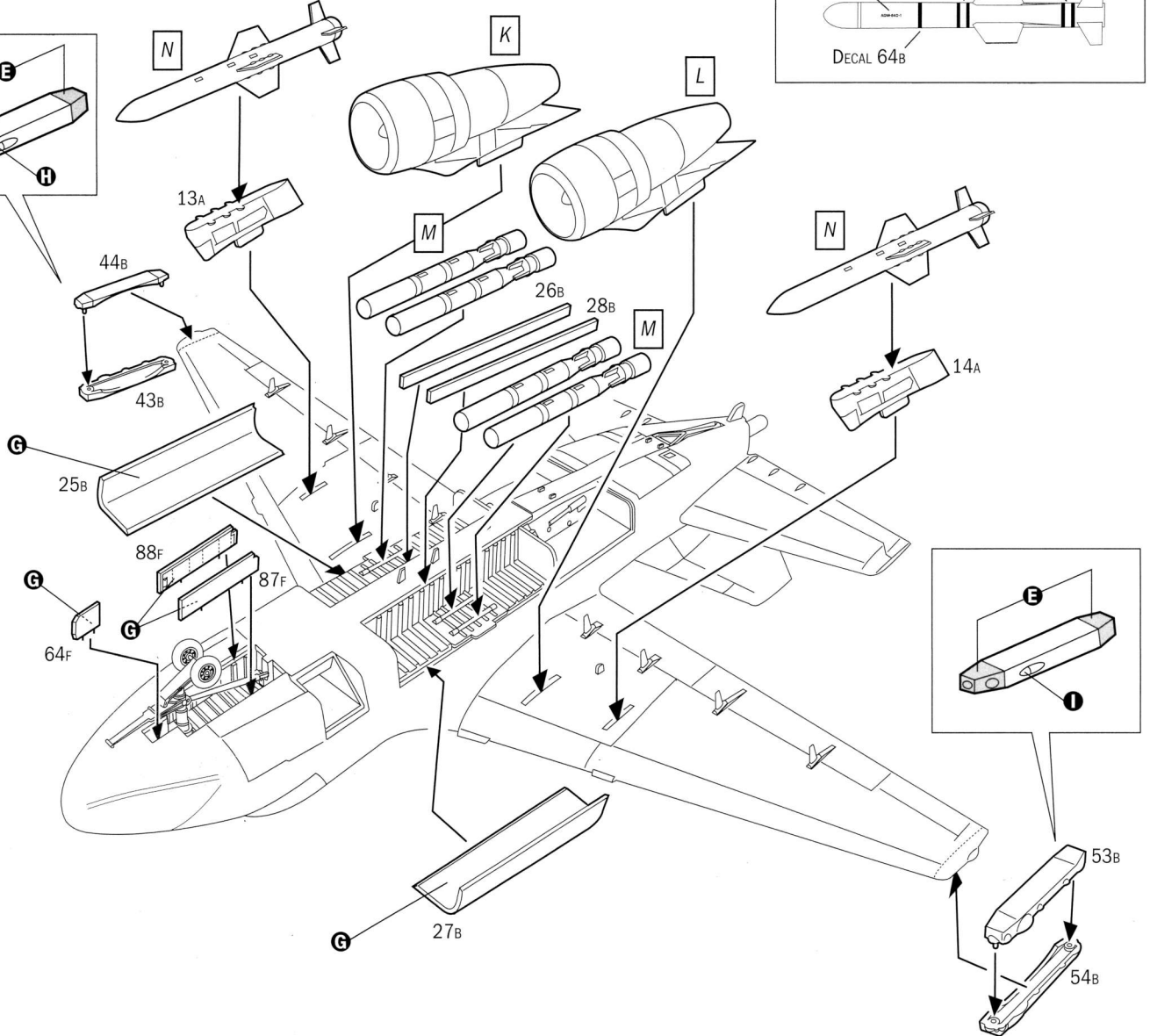
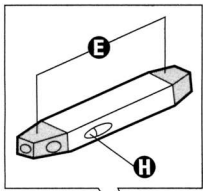
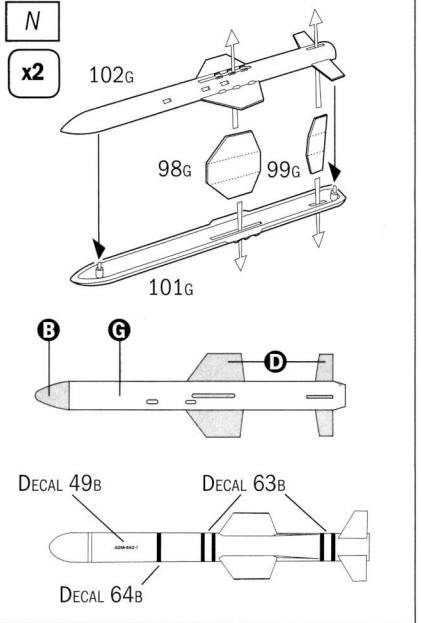
5**L****6****N****x2**

7

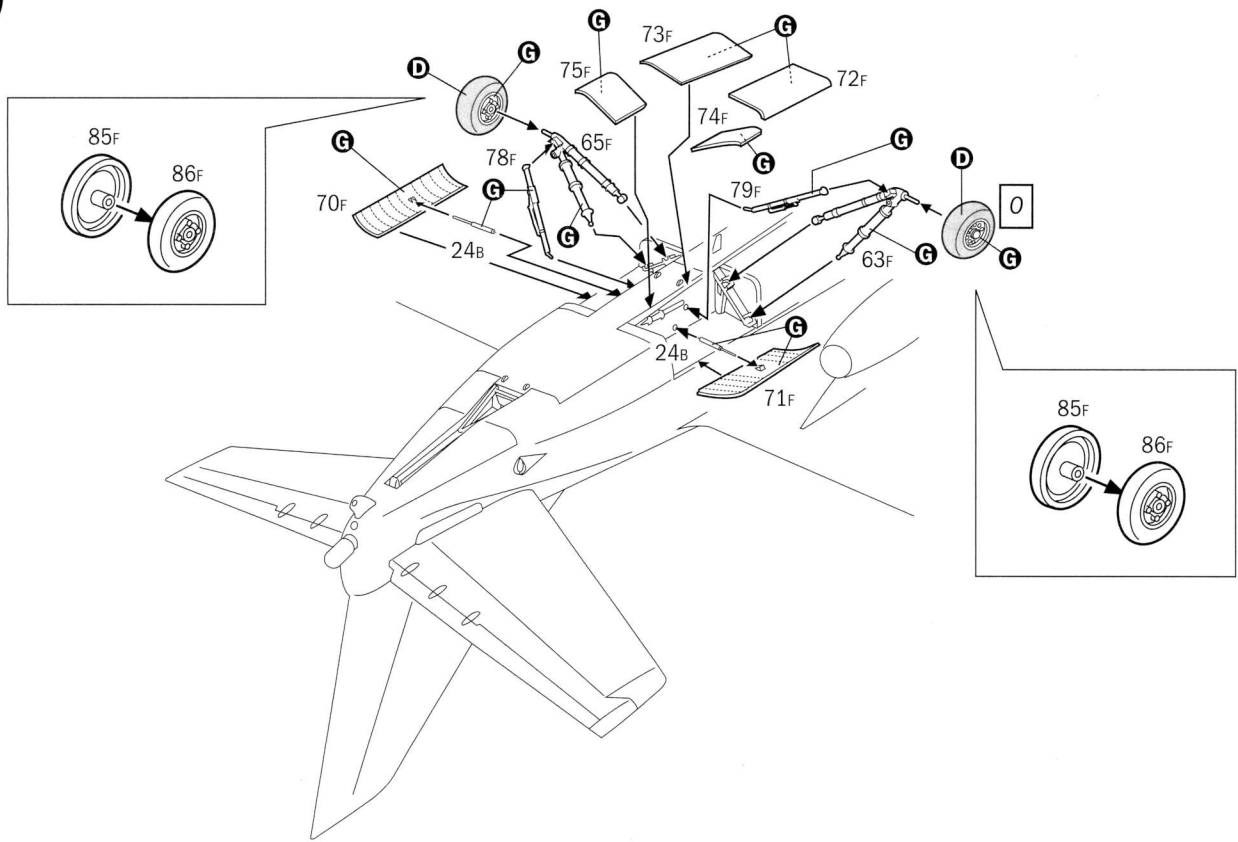

8

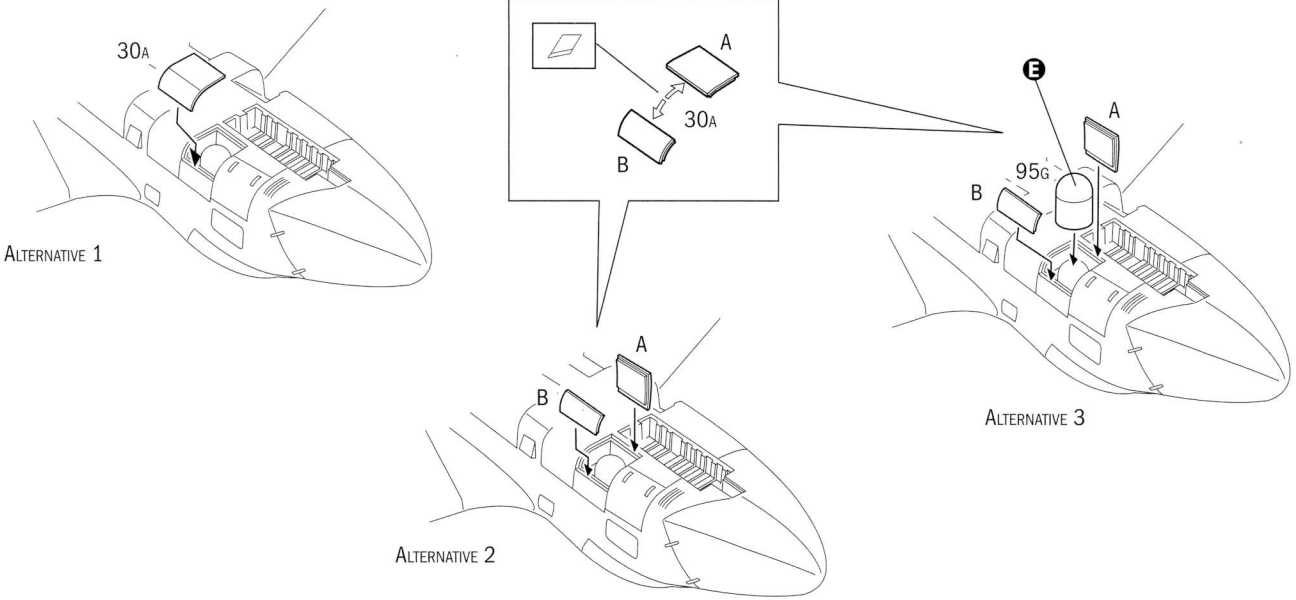

9

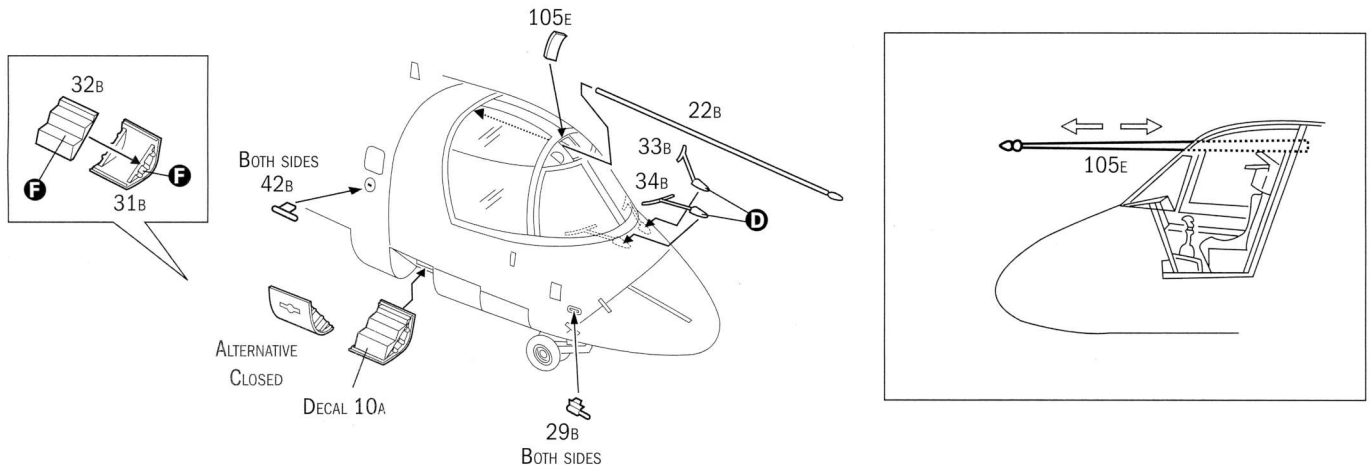

Istruzioni per l'applicazione delle decalcomanie. Ritagliare le decalcomanie occorrenti dal foglio, immergerle in un bicchiere di acqua pulita per circa 20", metterle in posizione sul modello e farle scivolare dalla carta: per una migliore aderenza compprimerle con una pezzuola pulita.

Direction for applying the decals: cut the required decals out of the sheet; dip into a glass of clean water for about 20"; position the decals on the kit, letting them slide from the paper. For a better adhesion, press them by means of a clean rag.

Påsättning av decalcer: klipp ut den decal som skall användas och doppa den i ett glas vatten under en 20". Sätt decalerna på plats på modellen och låt den sakta glida av pappret. För att den skall sitta ordentligt, tryck till med en torr duk.

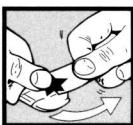

Anweisungen für Abziehbilder-Anbringung: Die benötigten Abziehbilder vom Blatt abschneiden, in ein Glas reines Wasser für etwa 20" eintauchen, auf das Modell legen und dann vom Papierbogen abnehmen. Um eine bessere Haftung zu erzielen, die Abziehbilder mit einem reinen Tuch andrücken.

Instruction pour l'application des décalcomanies. Couper les décalcomanies choisies et les plonger environ 20" dans un peu d'eau propre. Les placer sur le modèle en les faisant glisser de leur feuille et presser avec un morceau de chiffon pour éliminer les bulles d'air.

Istrucciones Para la aplicación de las calcomanías: cortar las requeridas, sumergirlas en un recipiente de agua limpia durante 20", colocar las calcomanías sobre el modelo, haciéndolas deslizar sobre el papel. Para una mejor adherencia, presionarlas con un trapito limpio.

Transfers: knip het benodigde deel uit, dempel et ca. 20" onder water, oud het transfer tegen het model en schuif het vanaf het papier op zijn plaats. Met een schoon doekje aandrukken.

デカール使用法 図紙から、それぞれのマークを切り取り、ゆるま湯に20秒くらいつけて、引き上げます。マークをすべらすようにして台紙からとり、指定の位置にはってください。やわらかな布でマークを押して気泡を取ってください。マーク面には、かわくまで手をいれなくてください。

Указания по применению декалей: Отрежьте нужную вам часть декали от общего листа, поместите ее на 20" минуты в чистую воду; затем, выбрав необходимое место на модели, переведите туда изображение, сдвинув его с бумажной основы. Для лучшего прилипания промакните декаль чистой тряпочкой.

U.S. NAVY - VS-24

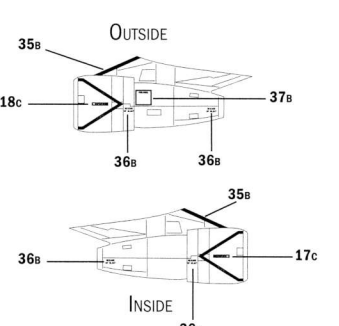
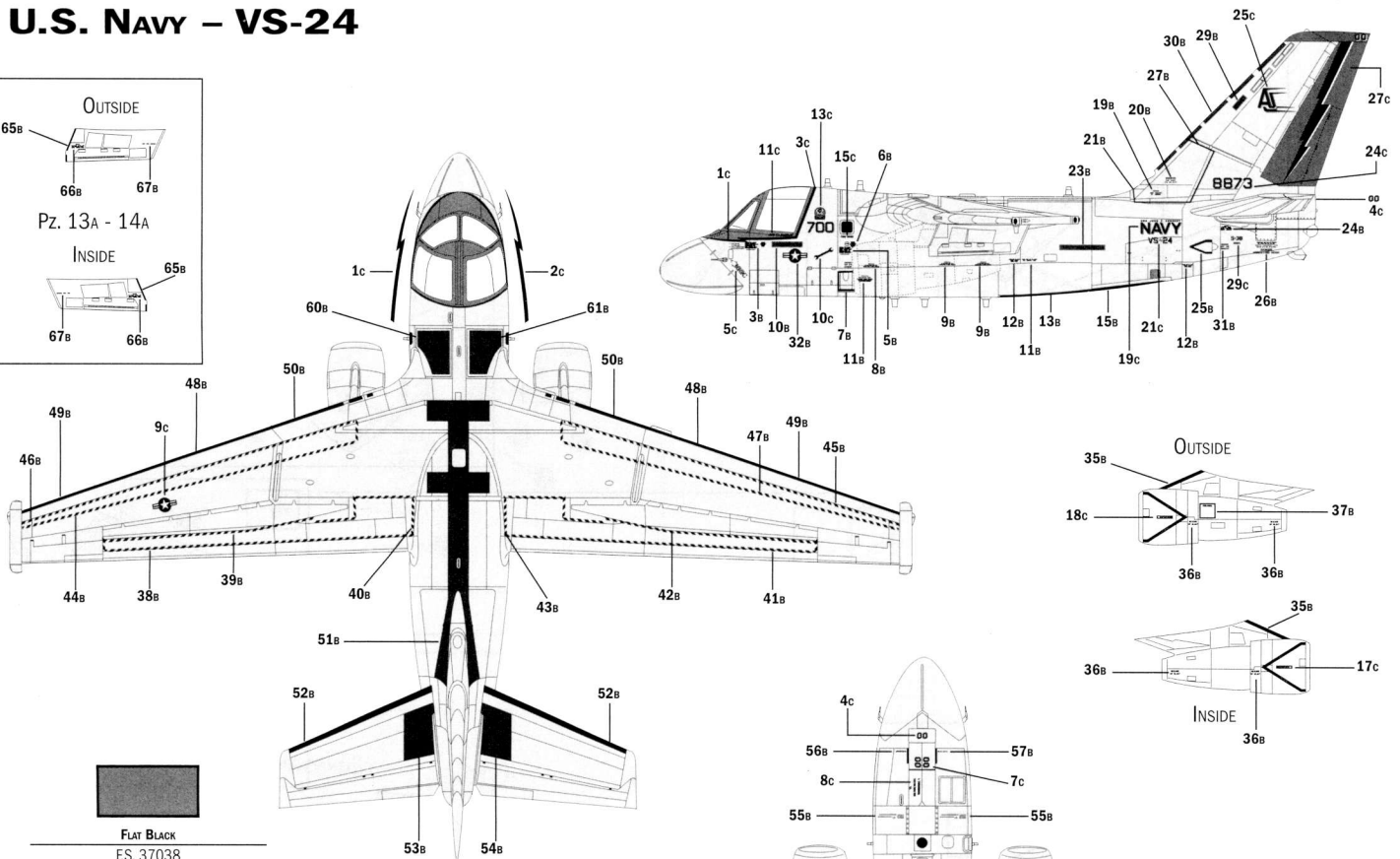
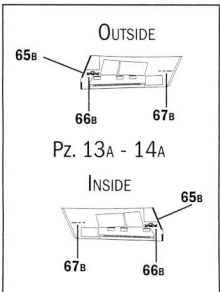

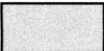

FLAT BLACK
 F.S. 37038
 ITALERI ACRYLICPAINT - 4768AP

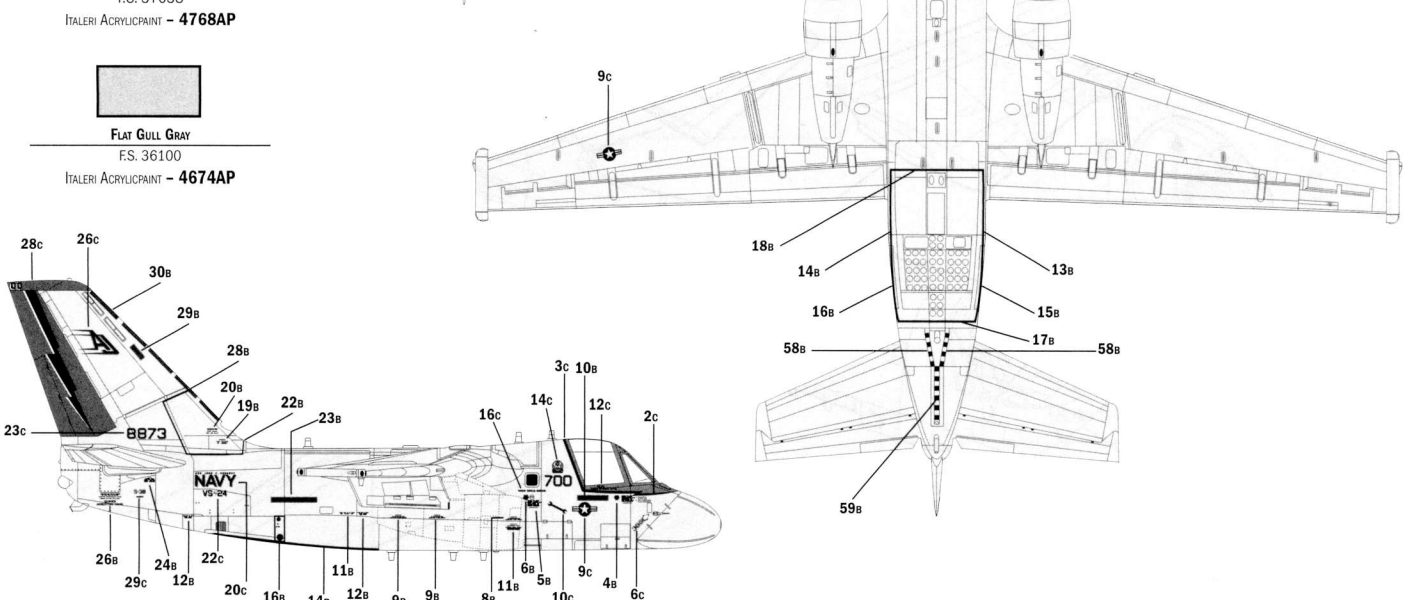
FLAT GULL GRAY
 F.S. 36100
 ITALERI ACRYLICPAINT - 4674AP

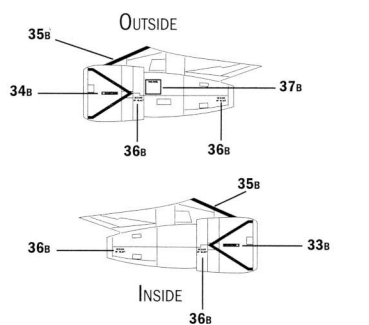
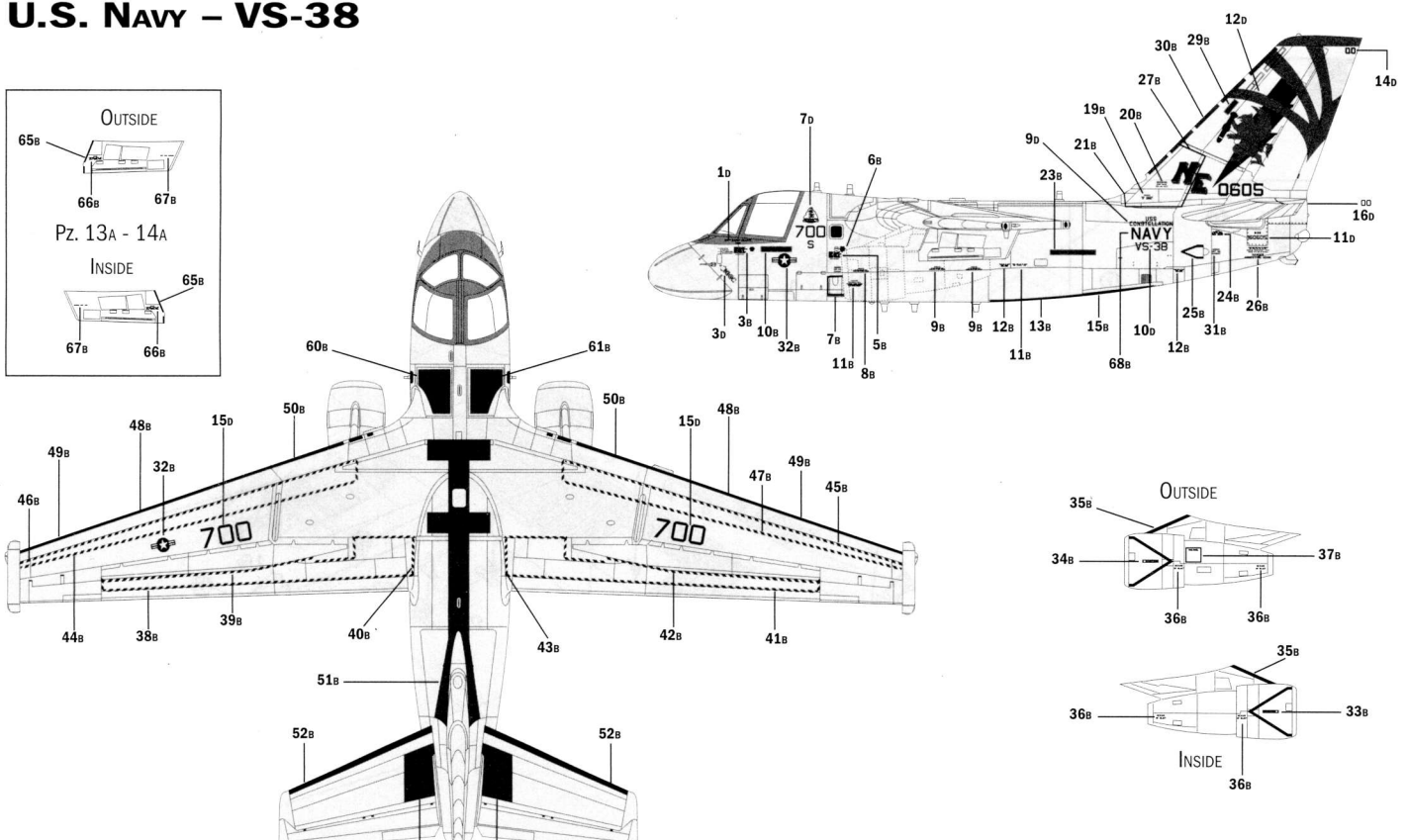
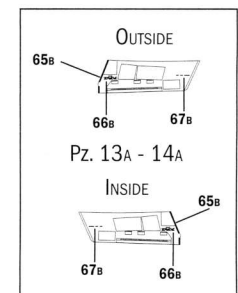

U.S. NAVY - VS-38



U.S. NAVY - VS-38



FLAT BLACK
F.S. 37038

ITALERI ACRYLCPAINT - 4768AP

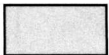

FLAT GULL GRAY
F.S. 36100

ITALERI ACRYLCPAINT - 4674AP

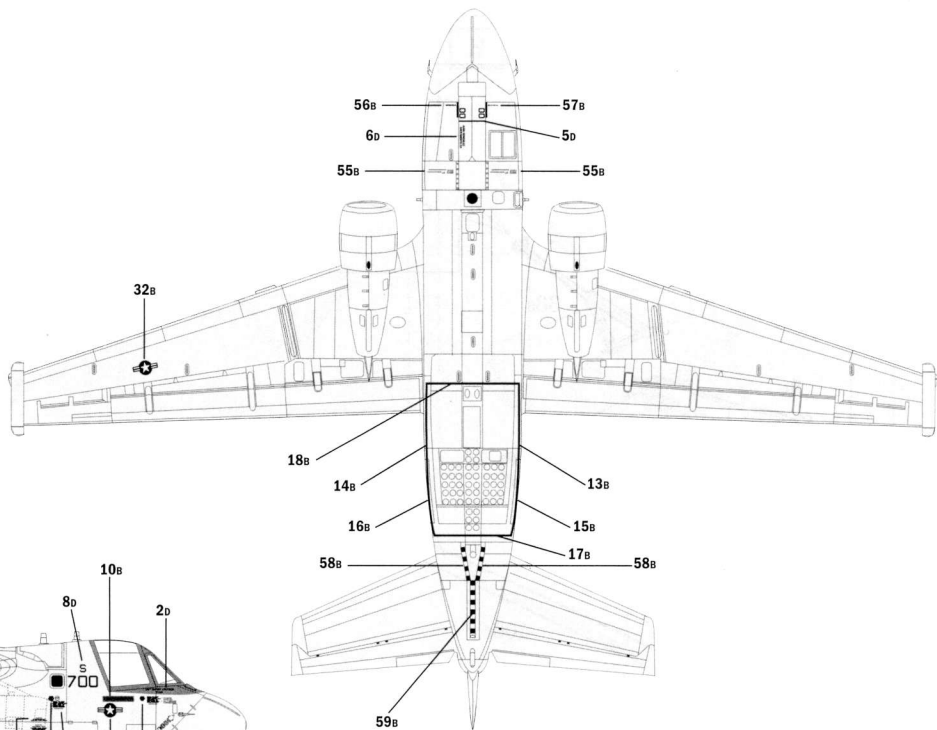
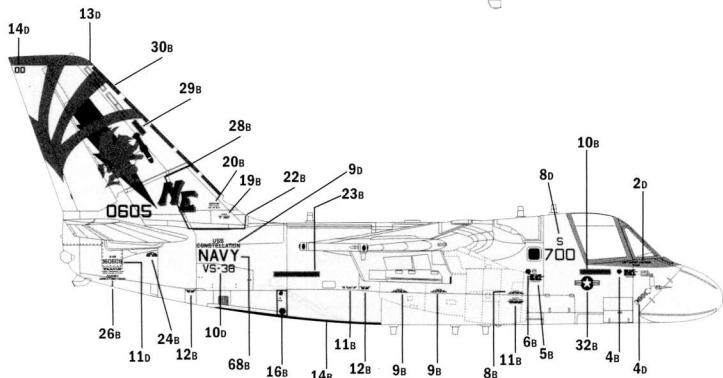

U.S. NAVY - VS-31

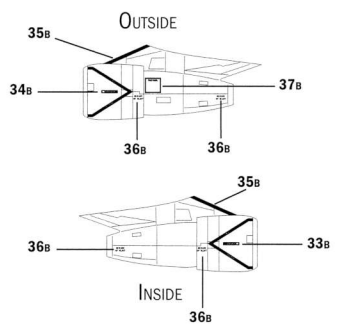
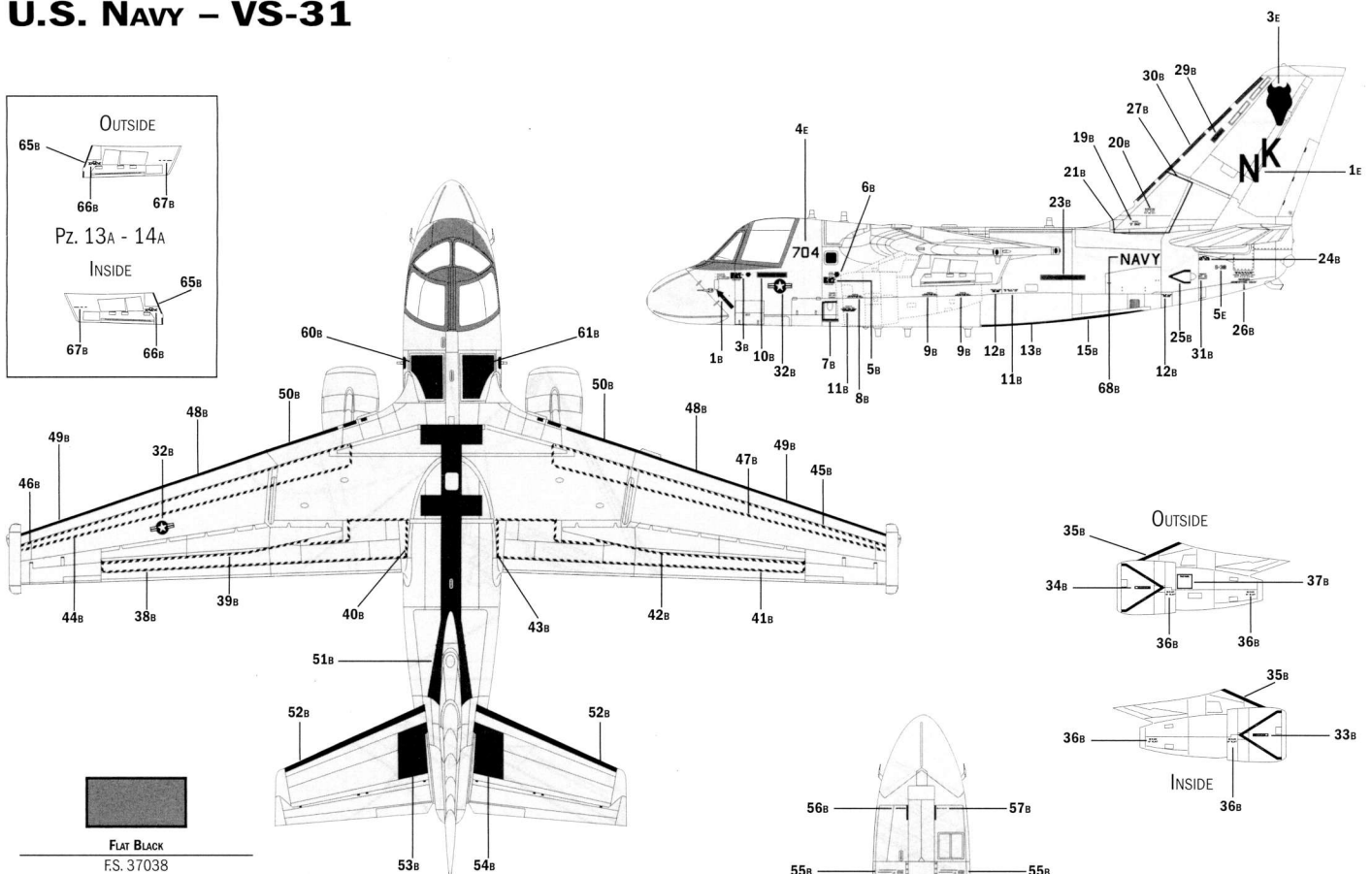
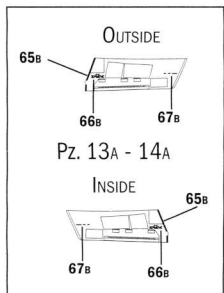

FLAT BLACK
F.S. 37038

ITALERI ACRYLCPAINT - 4768AP



FLAT GULL GRAY
F.S. 36100

ITALERI ACRYLCPAINT - 4674AP

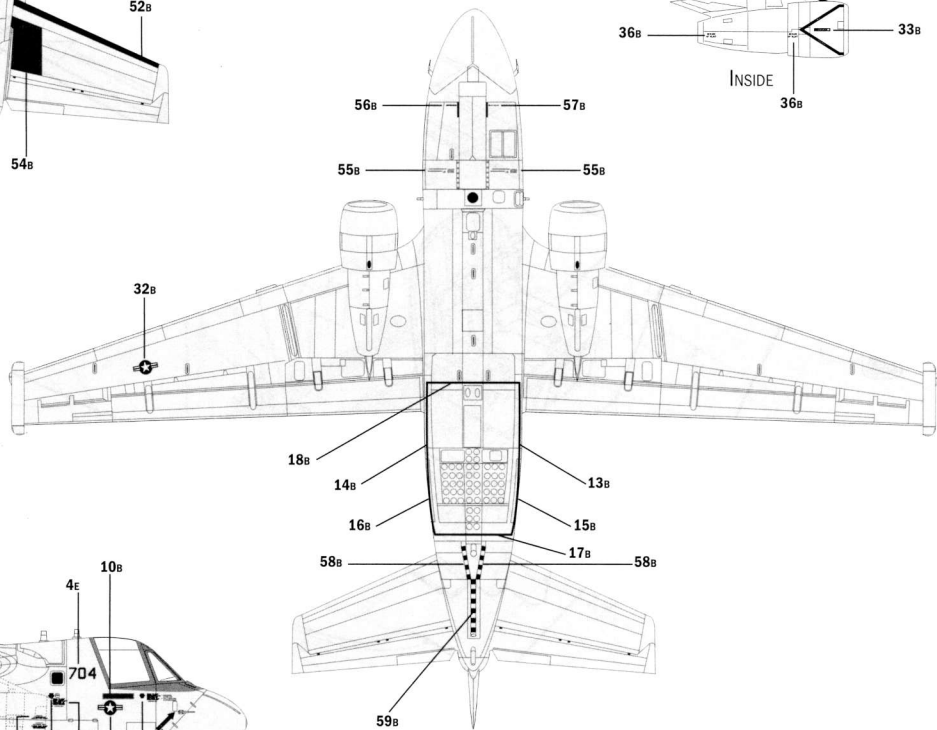
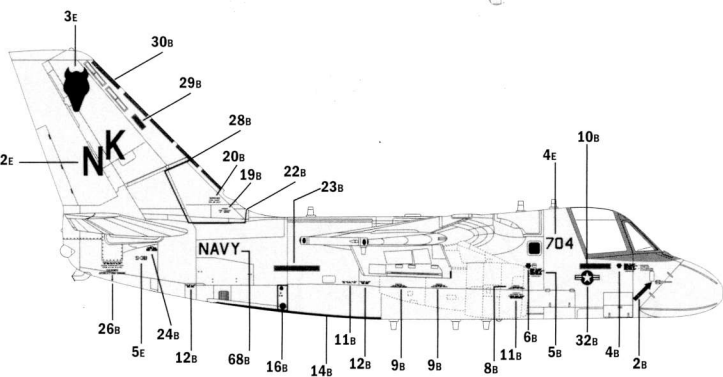



KIT No 2623 Scale 1:48 - S-3 A/B Viking

NAME
NOME
NAME
NOM
NOMBRE
NAAM

CONTACT OUR COSTUMER SERVICE ON WWW.ITALERI.COM

COUNTRY
NAZIONE
LAND
PAYS
PAIS
LAND

DATE OF BIRTH
DATA DI NASCITA
GEBURTSDATUM
DATE DE NAISSANCE
NACIDO/A EL
GEBORREDATUM

E-MAIL (*required) _____

PLACE OF PURCHASE
ACQUISTATO PRESSO
ORT DES KAUFES
LIEU D'ACHAT
LUGAR DE COMPRA
PLAATS VAN AANKOOP

DEFECTIVE PARTS
PARTI DIFETTOSI
DEFEKTE TEILE
PIECES DEFECTUEUSES
PIEZAS DEFECTUOSAS
DEFECTE ONDERDELEN

Retail Store
Negozio
Einzelhandel
Detaillant
Detallista
Detailhandel

Hyper Market
Grande Magazzino
Andere
Grande Surface
Gran Almacén
Hypermarket

ITALERI S.p.A.
Via Pradazzo, 6/B
40012 - Calderara di Reno (BO) ITALY
fax: 0039 51 726 459
e-mail: italeri@italeri.com
www.italeri.com