

# R.M.S. TITANIC

ACADEMY

HOBBY MODEL KITS

1/400th SCALE

R.M.S. 타이타닉

#1458/BA060

The legend of the R.M.S. TITANIC, from the fanfare at its launch to the horror of its sinking, has fascinated millions for decades.

At her initial launch on May 31, 1911, the TITANIC, built by the British White Star Line, was nothing short of revolutionary. The world had never before, and perhaps never would again see such opulence aboard a ship. Seven grand staircases, four elevators, a gymnasium, a swimming pool, a Turkish bath, and a post office gave the ship luxuries enough to rival most fancy hotels. During her maiden voyage from Southampton, England, bound for New York City, the TITANIC offered a pair of parlor suites complete with private 50-foot promenades for \$4,350 each.

Apart from these numerous creature comforts, the TITANIC was famous for its size and power. At an astounding 883 feet in length and 93 feet in width, the TITANIC cut through rough waters with a steady prow. Twin triple expansion reciprocating steam engines combined with a Parson's low-pressure steam turbine engine to produce a total of 460,000 horsepower. The end result was a smooth cruising speed of 21 knots, with a top speed well over 24 knots.

Weighing in at 46,328 gross tons, the TITANIC easily qualified as the largest ship of her time. She was designed to carry 2,500 passengers accompanied by the crew of 900. The White Star Line infamously provided her with 20 lifeboats, exceeding the British Board of Trade's requirement 16.

The \$10,000,000 TITANIC was most famous for her hull design. Hailed as "practically unsinkable", the TITANIC was divided into 16 watertight compartments connected by watertight doors. The hull was designed so that even if any two of the compartments were flooded, the ship would still remain afloat.

Unfortunately, on April 14, 1912, more than two compartments were flooded. The TITANIC struck an iceberg in the North Atlantic, slicing open more than one-third of one side of her hull. Two hours and forty minutes after hitting the iceberg, the last remnants of the monstrous ship sank into the frigid waters, leaving over 1,500 people to drown of freeze.

The disaster of the TITANIC has left an incredible impression on the world. The myth of the "unsinkable ship" was forever debunked, leading all future vessels to carry enough lifeboats to account for the entire ship, a 24-hour wireless vigil was set up to help account for all vessels, and an International Ice Patrol was created in 1914 to warn ships of dangerous icebergs.

Die Legende der TITANIC, von ihrem Auslaufen bis zu ihrem Sinken, hat Generationen von Menschen fasziniert. Der von der britischen White Star Line gebaute Luxusdampfer war bei seinem Stapellauf am 31. Mai 1911 eine technische Revolution. Die Welt hatte noch nie so ein luxuriöses Schiff wie die TITANIC gesehen und wird auch vielleicht nie wieder Ähnliches zu sehen bekommen. Mit sieben großen Prachttreppen, vier Aufzügen, einem Schwimmbad und Türkischem Bad und sogar einer Turnhalle brauchte die TITANIC den Vergleich mit den meisten Prachthotels nicht zu scheuen. Auf der Jungfernfahrt von Southampton, England, nach New York bot die TITANIC zudem reicheren Passagieren Salonsuiten an, die sogar eigene Spazierwege hatten.

Neben diesen zahlreichen Annehmlichkeiten war die TITANIC für ihre Größe und Maschinenleistung berühmt. Mit ihrer erstaunlichen Länge von 265 Metern und einer Breite von 28 Metern durchschnitt die TITANIC mit ihrem gewaltigen Bug selbst die stürmischste See. Zwei dreifach expandierte Kolbendampfmaschinen kombiniert mit einer Niederdruckdampfmaschine von Parson erzeugten 460.000 PS. Das Ergebnis war eine Dauergeschwindigkeit von 21 Knoten und eine Höchstgeschwindigkeit von bis zu 24 Knoten.

Mit einem Gewicht von 46.328 Bruttoregistertonnen war die TITANIC eines der größten Schiffe ihrer Zeit. Sie bot 2.500 Passagieren und 900 Crewmitgliedern Platz. Die White Star Line stattete sie mit 20 Rettungsbooten aus, vier mehr als von der britischen Board of Trade's damals gefordert.

Das eigentlich Bemerkenswerteste an dem 10.000.000\$ - Schiff war jedoch seine Rumpfkonstruktion. Bejubelt als "praktisch unsinkbar", war die TITANIC in sechzehn wasserdichte Schotten aufgeteilt, die mit wasserfesten Schottentüren verschlossen werden konnten. Der Rumpf war so konstruiert, daß selbst wenn zwei der Schotten überflutet werden sollten, das Schiff nicht untergehen würde.

Als die TITANIC im Nordatlantik einen Eisberg rammte und auf einer Seite zu fast einem Drittel aufgeschlitzt war, wurden leider mehr als zwei Schotten überflutet. Zwei Stunden und vierzig Minuten nach dem Unglück versanken die letzten Passagiere des riesigen Schiffes im eisigen Wasser. 1.500 Menschen erfroren an Trümmern geklammert in den eiskalten Fluten des Atlantik.

Der katastrophale und tragische Untergang der TITANIC hat die Welt nachhaltig beeindruckt. Der Mythos des "unsinkbaren Schiffes" war damit für immer entzaubert und veranlaßte, bei später gebauten Schiffe darauf zu achten, daß genügend Rettungsboote für alle Passagiere und Besatzungsmitglieder vorhanden waren. Eine 24-Stunden-Rundfunk-Wache wurde für die Schifffahrt eingerichtet, und schon 1914 wurde die International Ice-Patrol gegründet, um Schiffe vor gefährlichen Eisbergen zu warnen.

La légende du RMS TITANIC, de la fanfare de son départ jusqu'à l'horreur du naufrage, a fasciné des millions de personnes durant des décennies.

Pour son premier voyage, en Mai 1911, le TITANIC, construit par la compagnie anglaise WHITE STAR LINE, était quelque peu révolutionnaire. Le monde n'avait jamais vu, ni même imaginé voir un jour tant d'opulence à bord d'un bateau, 7 grandes soutes, 4 ascenseurs, un gymnase, une piscine, un bain turc et un bureau de poste donnaient au bateau un potentiel luxueux bien supérieur à la concurrence. Durant son voyage maudit de Southampton à New York, le TITANIC offrait aux passagers quelques suites ponts-promenades privées pour 4 350 dollars chacune.

A part ces détails de confort, le TITANIC était surtout célèbre pour sa taille et sa puissance. Avec 883 pieds de long et 93 de large, le TITANIC fendait l'eau avec une vigueur imposante. Trois hélices à pas inversés animées par des machines à vapeur basse pression Parson's lui conférait une puissance de 460 000 CV. Le résultat final était une vitesse approchant les 21 noeuds avec des pointes à 24.

Déplaçant 46 328 tonnes, le TITANIC était justement appelé Le Géant des Mers. Il pouvait transporter 2 500 passagers et 900 membres d'équipage. La WHITE STAR LINE avait dépassé le règlement du Board of Trade qui prévoyait 16 canots en installant à bord 20 embarcations de sauvetage.

Le <10 000 000 dollars> TITANIC était aussi reconnu pour son design. Pratiquement insubmersible, il était divisé en 16 compartiments séparés par des portes étanches. La coque avait été conçue de sorte que le navire pouvait flotter avec 2 compartiments inondés.

Le TITANIC heurta un iceberg le 14 avril 1912, plusieurs compartiments furent inondés. La coque du navire était ouverte sur près d'un tiers de sa longueur. 2 heures et 40 minutes après la collision le TITANIC sombrait dans les eaux glacées emportant avec lui près de 1 500 personnes qui périrent noyées ou gelées.

La drame du TITANIC laissa une incroyable impression dans le monde. Le mythe du navire insubmersible fut détruit. Une surveillance 24 h/24 et des canots en nombre suffisant sont désormais installés sur les navires.

Une patrouille internationale des glaces fut créée peu après le naufrage pour prévenir les bateaux contre les risques provoqués par la présence d'icebergs.

R.M.S.(Royal Mail Steamship) 타이타닉의 전설은 진수시의 팡파레로부터 침몰의 공포에 이르기까지, 과거 수 십년에 걸쳐 많은 사람들을 매료시켜 왔다.

영국의 화이트 스타 선박 회사에 의해 건조된 타이타닉의 1911년 5월 13일 첫 진수는 당시로서 매우 혁명적인 사건이었다. 타이타닉 만큼 그렇게 호화로운 모든 것들을 선상에 한꺼번에 모아놓은 배는 이전에도 존재하지 않았으며, 아마 앞으로 두 번 다시 볼 수 없을 것이다. 7개의 대계단, 4대의 엘리베이터, 체육관, 수영장, 터어키식 목욕탕, 우체국등을 갖춘 타이타닉은, 우수한 특급 호텔에 견줄만한 호사스러움을 승객들에게 제공하였다. 영국의 사우드햄프턴을 출항하여 미국의 뉴욕시를 향하던 처녀 항해 기간 동안, 타이타닉은 15m에 달하는 산책로를 갖춘 개인 전용의 응접실 한 방을 4,350달러에 승객들에게 제공하였다. 수많은 편리한 시설 이외에도, 타이타닉은 그 거대한 크기와 힘으로도 유명했다. 전장 265m, 전폭 28m의 놀랄만한 거대한 덕분에 타이타닉은 거친 파도를 헤치고 유유히 항진할 수 있게 되었다. 파아슨사의 저압 증기 터빈 엔진 1기와, 27기의 3단 팡창 왕복식 증기 엔진에 의해 함께 46만 마력의 출력을 낼 수 있었다. 그 결과, 총 배수량 46,328톤에 달하는 타이타닉호에 최고 속도 24노트 이상, 또한 원활한 순항 속도 21노트의 쾌속이 보장될 수 있었기에, 동 시대 최대의 선박으로 평가받기에 충분하였던 것이다. 타이타닉은 승객 2,500명, 승무원 900명을 태울 수 있도록 설계되었지만, 화이트 스타 선박 회사는 고작 20척의 구명 보트를 장비하여, 훗날 두고 두고 비난을 받게 된다. 하지만 원래 영국 해군 협회가 규정한 구명 보트 16척 탑재라는 기준은 훨씬 상회한 숫자의 구명 보트를 장비한 셈이다.

총 1천만 달러의 비용을 들여 건조된 타이타닉은 획기적인 선체의 설계로도 매우 유명하다. 「완벽한 불침함(절대 가라앉지 않는 배)」이라고 까지 불리웠던 타이타닉은, 방수문으로 차단된 16개의 방수 구획으로 나뉘어져, 실형 선체의 두 구획 정도가 침수된다 할 지라도, 배는 계속 부상(浮上)을 유지 할 수 있도록 설계되어 있었다. 하지만 아무도 예상하지 못한 불운으로 1912년 4월 14일, 타이타닉은 북 대서양에서 빙산을 미처 피하지 못하고 충돌하여 6개의 방수 구획에 달하는 선체 우현의 3분의 1가량이 찢기워지고 말았다. 빙산과 충돌한지 2시간 40분 후, 이 거대한 배의 마지막 부분이 흑흑의 바닷속에 가라앉고 말았고, 구명 보트에 승선하지 못한 1,500명 이상의 승객과 승무원을 추위에 의한 익사로 몰고 가기에 이르렀다.

타이타닉의 비극은 전세계를 경악시키기에 충분했다. 「불침함」이라는 신화는 영구히 깨어지게 되었고, 그 이후 모든 선박은 승선 인원 전원을 수용할 수 있는 숫자의 구명 보트를 장비하는 것이 의무화 되었다. 또한, 위험한 빙산으로부터 보호될 수 있는 경고를 모든 선박에 내릴 수 있는 24시간 불침의 무선 청취 제도가 신설되었고, 1914년에는 국제 빙산 순찰대가 창설되기에 이른다.

R. M. S. 타이타닉의 전설은, 그 진수시의 팡파레에서부터 침몰의 공포에 이르기까지, 과거 수 십년에 걸쳐, 많은 사람들을 매료시켜 왔다.

1911년5월31일의 초진수시, 英國ホワイト・スター船船会社により建造されましたタイタニック自体, まったく革命的なものでありました。船上にタイタニックほどの贅沢さを盛り込んだ船は, かつてありませんでしたし, おそらく将来も二度と目にすることはないでしょう。七つの大階段、四台のエレベーター、体育館、プール、トルコ風呂、郵便局を備えたタイタニックは、多くの特級ホテルに匹敵する贅沢さを提供しました。イングラントのサザンプトンを出港し、ニューヨーク・シティ向けの処女航海の期間、タイタニックは50フィートの遊歩道を備えたプライベートの対話室を、一室4350ドルで提供しました。

いろうん便利な施設のほか、タイタニックはその大きさや動力でも有名でした。全長265メートル、全幅28メートルの驚くべき寸法で、タイタニックは荒海の中で船先を一定に進んで行くことができました。ボソーンズの圧力蒸気タービン・エンジン1基と2基の3段往復式蒸気エンジンで合計46万馬力の出力を発生することができました。その結果、最高速度は24ノット以上、また円滑な巡航速度21ノットを出すことができました。全重量4万6328グロストンのタイタニックは、同時代の最大の船舶として評価されたのは当然でした。タイタニックは、乗客2500名、乗員900名を載せよう設計されました。ホワイト・スター船船会社は、後で悪い評判を得ることになりましたが、英國海運協会の規定する救命艇16隻搭載との基準を上回る20隻の救命艇を備えていました。

1千万ドルを要したタイタニックの建造は、船体の設計でもっとも有名でした。「完全な不沈船」と称されたタイタニックは、防水扉で接続される16の防水区画に区切られていました。船体は、たとえどの2区画が浸水しても船はなお浮上していただけるような設計で作られました。不幸にも1912年4月14日、2区画以上の浸水があったのです。タイタニックは北大西洋で氷山と衝突し、船体の片側の3分の1以上を切り裂がれました。氷山との衝突の2時間40分後に、この巨大船の最後の部分が酷寒の海中に沈んで行き、1500名以上の人々を凍えによる溺死へと至らしたのです。

タイタニックの悲劇は、世界中に驚愕を与えました。「不沈船」の神話は永久に暴露され、その後の全船舶は、乗船者全員を収容できる数の救命艇の搭載が義務づけられ、全船舶の救助のため危険な氷山について船舶に警告を与えられるよう24時間不寝の無線聴取制度が設立され、1914年に国際氷山パトロールが設立されました。

1	FLAT BLACK	MATT SCHWARZ	NOIR MAT	フラットブラック	무광검정색
2	FLAT WHITE	MATT WEISS	BLANC MAT	フラットホワイト	무광흰색
3	DECK COLOR	DECK FARBE	COLEUR DE PONT	デッキカラー	갑판색
4	HULL RED	PUMP ROT	ROUGE DE COGUE	艦底色	함저색
5	LIGHT ORANGE	GELB ORANGE	JAUNE ORANGE	라이트오렌지	밝은 오렌지색
6	RED BROWN	ROT BRAUN	MARRON ROUGE	레드브라운	레드 브라운
7	LIGHT BROWN	HELL BRAUN	MARRON CLAIR	라이트브라운	라이트 브라운
8	RED	ROT	ROUGE	레드	유광 빨강색
9	ROYAL BLUE	DUNKEL BLAU	BLEU ROYAL	로얄블루	로얄 블루
10	BLACK	SCHWARZ	NOIR	블랙	유광 검정색
11	METALLIC GRAY	EISENFARBIG	GRIS MÉTALLIQUE	메탈릭그레이	흑철색
12	NEUTRAL GRAY	MITTEL GRUJ	GRIS NEUTRE	뉴트랄그레이	뉴트럴 그레이
13	GOLD	GOLD	OR	골드	금색
14	CLEAR ORANGE	KLAR ORANGE	ORANGE CLAIR	클리어오렌지	클리어 오렌지

- 3 ▼ DECK COLOR : Desert Sand 70% + Light Brown 30%  
 ▼ DECK FARBE : Sand Gelb 70% + Hell Braun 30%  
 ▼ COLEUR DE PONT : Jaune Désert 70% + Marron Clair 30%  
 ▼デッキカラー : デーザトサンド 70% + ライトブラウン 30%  
 ▼ 갑판색 : 데저트 샌드 70% + 라이트 브라운 30%

- 5 ▼ LIGHT ORANGE : Orange 80% + Yellow 20%  
 ▼ GELB ORANGE : Orange 80% + Gelb 20%  
 ▼ JAUNE ORANGE : Orange 80% + Jaune 20%  
 ▼ ライトオレンジ : オレンジ 70% + 黄色 30%  
 ▼ 라이트 오렌지 : 오렌지 70% + 노랑색 30%

- 4 ▼ HULL RED : Flat Red 80% + Flat Black 20%  
 ▼ PUMP ROT : Matt Rot 80% + Matt Schwarz 20%  
 ▼ ROUGE DE COGUE : Rouge Mat 80% + Noir Mat 20%  
 ▼艦底色 : フラットレッド 70% + フラットブラック 30%  
 ▼ 함저색 : 무광 빨강색 70% + 무광 검정색 30%

R.M.S. TITANIC

 <b>선택지</b> Color Couleur Farbe Color	 <b>중량 추가</b> Add weight Ajouter le poids Gewicht zusetzen Add weight	 <b>반대편</b> Repeat for opposite side Wiederholung für gegenüberende geben Repetition de la page	 <b>중요 정보</b> Important information Wichtiges Information Información importante Informazioni importanti	 <b>중요 정보</b> Important information Wichtiges Information Información importante Informazioni importanti	 <b>중량 추가</b> Add weight Ajouter le poids Gewicht zusetzen Add weight	 <b>필터 사용</b> Use filter Utiliser le filtre Filter einsetzen Use filter
 <b>선택지</b> Color Couleur Farbe Color	 <b>질문</b> Question Frage Frage Frage	 <b>반대편</b> Repeat for opposite side Wiederholung für gegenüberende geben Repetition de la page	 <b>중요 정보</b> Important information Wichtiges Information Información importante Informazioni importanti	 <b>중요 정보</b> Important information Wichtiges Information Información importante Informazioni importanti	 <b>중량 추가</b> Add weight Ajouter le poids Gewicht zusetzen Add weight	 <b>필터 사용</b> Use filter Utiliser le filtre Filter einsetzen Use filter

## READ THIS BEFORE YOU BEGIN

- Study the instructions before assembling.
- Check the fit of each piece before cementing into place.
- Do not use too much cement to join parts.
- Never use cement or paint near open flame.
- Open a window or make area well ventilated when cement or paint is in use.
- Tear up and throw away the empty plastic bags to avoid danger of suffocation for little children.

## ALLGEMEINE HINWEISE

- Die Anordnung der Bauteile ist aus den Zeichnungen der Anleitung ersichtlich.
- Die Teile vor dem Verkleben ungeleimt zusammenhalten, um ihren paßsitz zu prüfen.
- Klebstoff nicht zu dick auftragen.
- Klebstoff und Farben niemals in der Nähe einer Flamme verwenden.
- Während der Bemalung mit Spritzpistole oder Pinsel für frische Luftzufuhr, z.B. Öffnen des Fensters, sorgen.
- Bausatz von kleinen Kindern fernhalten. Verhüten Sie, daß Kinder irgendwelche Bauteile in den Mund nehmen oder Plastiktüten über den Kopf ziehen.

## 조립하기 전에

- 조립하기 전에 설명서를 잘 읽어본 후 조립한다.
- 부품을 자를 때에는 칼이나 니퍼로 깨끗이 잘라준다.
- 접착제를 사용할 곳과 사용하지 않는 곳에 주의하고 너무 많이 바르지 않도록 한다.

- Refer to separate sheet for painting.
- Für Bemalung siehe Einzelblatt.
- Se référer au feuillet séparé pour la décoration.
- 細部の塗装ととりつけは別紙を参照して下さい.
- 자세한 색칠은 별지 설명도를 참고하십시오.

## LISEZ CE QUI SUIT AVANT DE COMMENCER LE MONTAGE

- Etudier les schémas d'assemblage.
- Contrôler que chaque pièce soit bien conforme avant de la coller à sa place.
- N'utilisez pas trop de colle pour réunir les pièces.
- Ne jamais manipuler la colle ou peinture à proximité d'une flamme.
- Aérer soigneusement la pièce où vous peignez (ouvrir la fenêtre).
- Après avoir sorti les pièces du sac en plastique, déchirer le sac afin d'éviter que les enfants ne le mettent sur la tête et ne s'étouffent.

## 組み立てる前に

- 組み立てる前に説明書をお読み下さい.
- 部品をランナーから切りはなす時は模型用ニッパーとカッターを使用します.
- 接着剤を少なめに使うことがきれいに仕上げるコツです.
- 接着する前に部品を合わせて確かめます.
- 接着剤や塗料を使用する時はときどき窓を開けて換気に気をつけましょう.
- 組み立て後の部品やビニール袋は小さな子供の手の届かない安全な所に保管して下さい.

- 접착하기 전에 부품을 맞추어 확인한 후 조립한다.
- 에나멜 페인트나 접착제를 사용할 때는 창문을 열어 환기를 시키고 화기를 멀리한다.
- 사용 후 남은 부품은 어린이들의 손에 닿지 않도록 잘 처리한다.

- Be careful not to lose small parts.
- Achten Sie darauf, daß Sie keine Kleinteile verlieren.
- Veiller à ne pas égarer les petites pièces.
- 細かい部品をなくたい, こわしたりしないように注意します.
- 작은 부품이 많으므로 잃어버리지 않도록 주의하십시오.

2

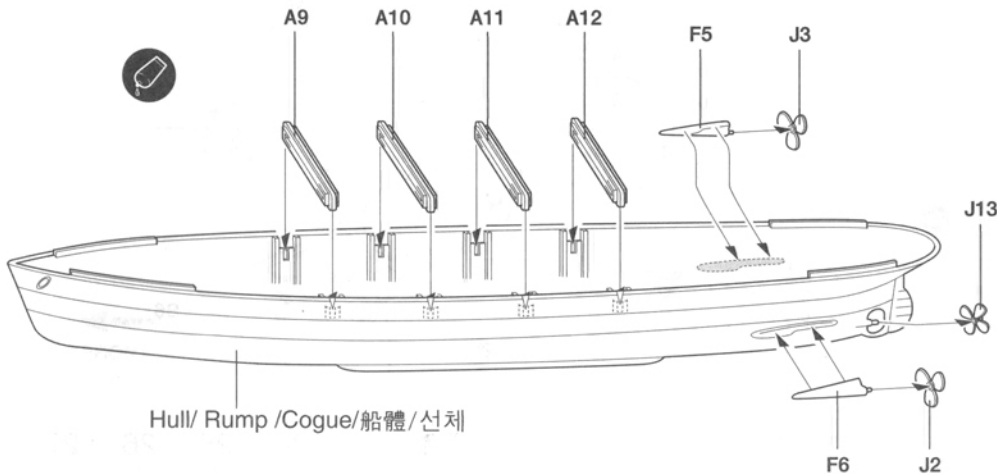

1

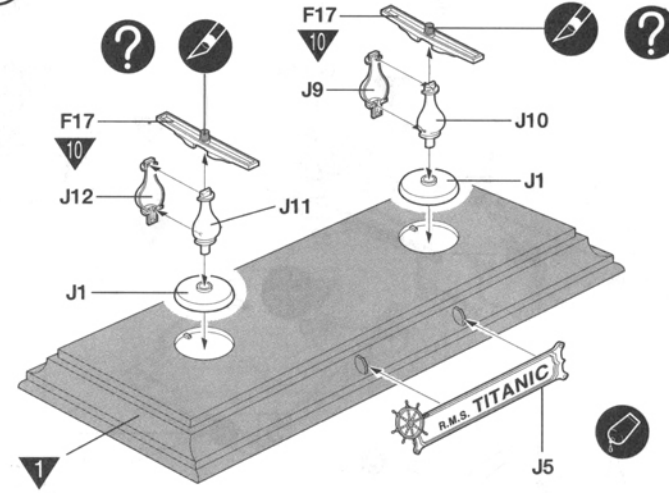

STAND  
HALTERLING  
SUPPORT  
座台  
받침대

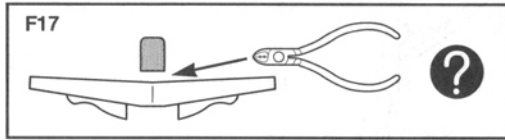

ACCESSORY PART  
ZUBEHÖRTEILE  
PIECES ACCESSOIRES  
액세서리-부품  
악세서리부품

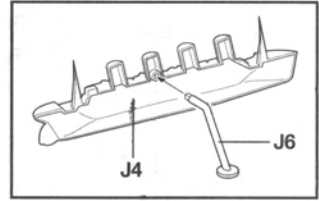

- Place accessories as you like.
- Nach Belieben die Zubehörteile einbauen.
- Positionner les accessoires au choix.
- 액세서리는 자유로이とりつけて下さい.
- 악세서리는 자유롭게 배치한다.

3

- Open holes when attaching F17 in step ①.
- Wenn Teil F17 in Bauabschnitt ① angebracht wird, hier Löcher bohren.
- Percer les trous si F17 est installé à étape ①.
- ①でF17を取り付けるときは裏から穴(2箇所)を開けます.
- 조립 순서①의 F17에 부착시 구멍을 뚫어준다.

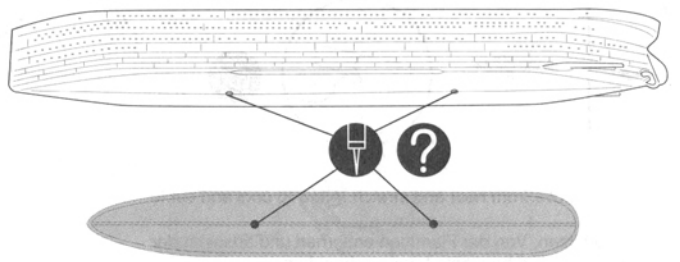

- Temporarily hold with adhesive tape.
- Mit Tesa vorläufig festhalten.
- Maintenir en place provisoirement avec du ruban adhésif
- 接着剤がかわくまで, セロファンテープで固定します.
- 접착제가 단단히 굳을 때까지 셀로판테이프로 고정시켜 둔다.

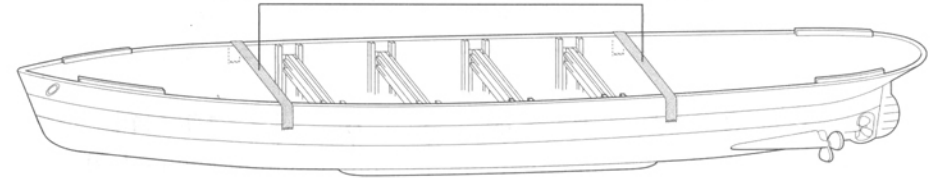

4

1 L - 大

2 S - 小

3

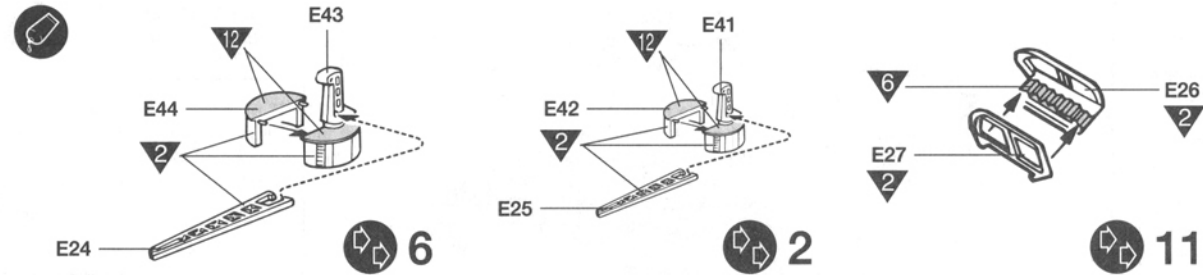

TREAD  
BINDFADEN  
FICELLE

로프

- Fit tread. Secure using Cyanoacrylate glue (Not included).
- Bindfaden anbringen. Mit Sekundenkleber kleben (Nicht enthalten).
- Fixer les ficelle. Utiliser une colle cyanoacrylate (Non incluse).
- 로프의 접착할 때는, 순간접착제와 함께 사용하면 좋습니다. (별매)

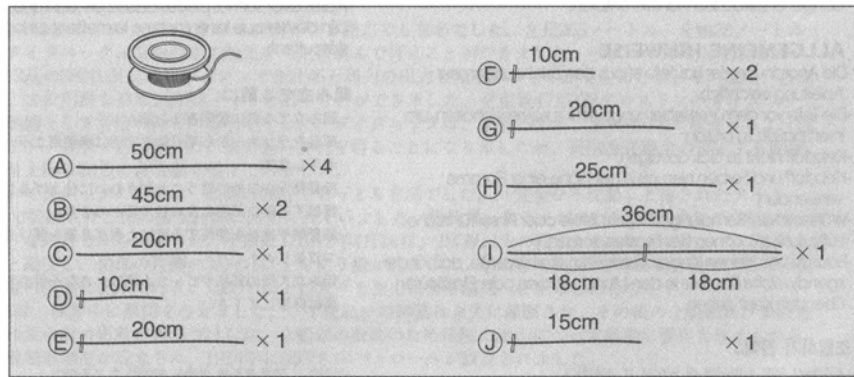

5

4

5

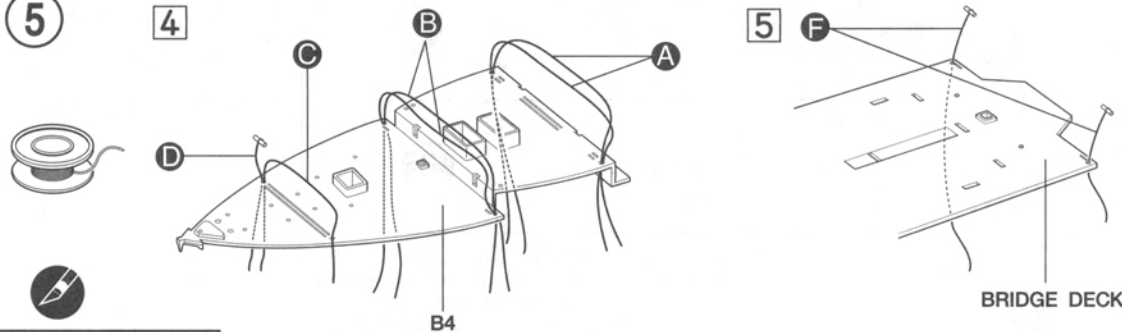

BRIDGE DECK

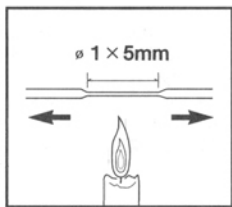

- Heat sprue as shown. Remove from heat and stretch. Allow to cool and cut to required length.
- Wie gezeigt Spritzling erhitzen. Von der Flamme entfernen und auseinander ziehen. Abkühlen lassen und auf benötigte Länge schneiden.
- Chauffer un morceau de grappe plastique. L'éloigner de la flamme et l'étirer. Laisser refroidir et couper une longueur requise.
- 圖のようにランナー(部品の付いていたワク)を熱し、曲ったらはじを引っばって1ミリーな太さにのばします。15秒くらい冷したら5ミリーに切って使用します。
- 그림처럼 런너(부품을 떼어내고 남은 틀)를 불에 달구어 녹인 뒤 두께 1mm 가 될 정도로 잡아 늘어 15초 정도 식힌 후 길이 5mm정도로 잘라내어 사용한다.

6

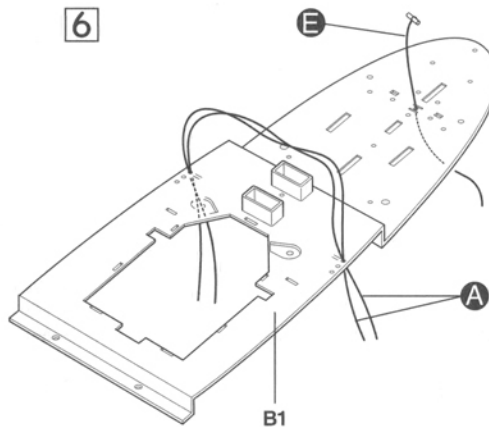

7

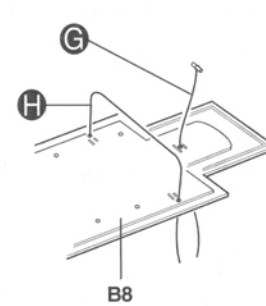

8

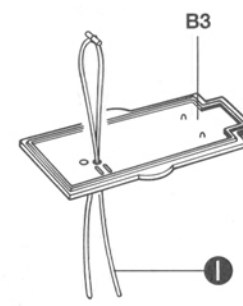

9

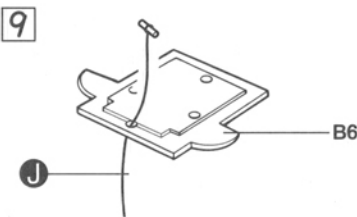

- Overall :
- Font :
- Insgesamt :
- 全部 :
- 전부 :



6

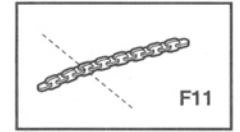
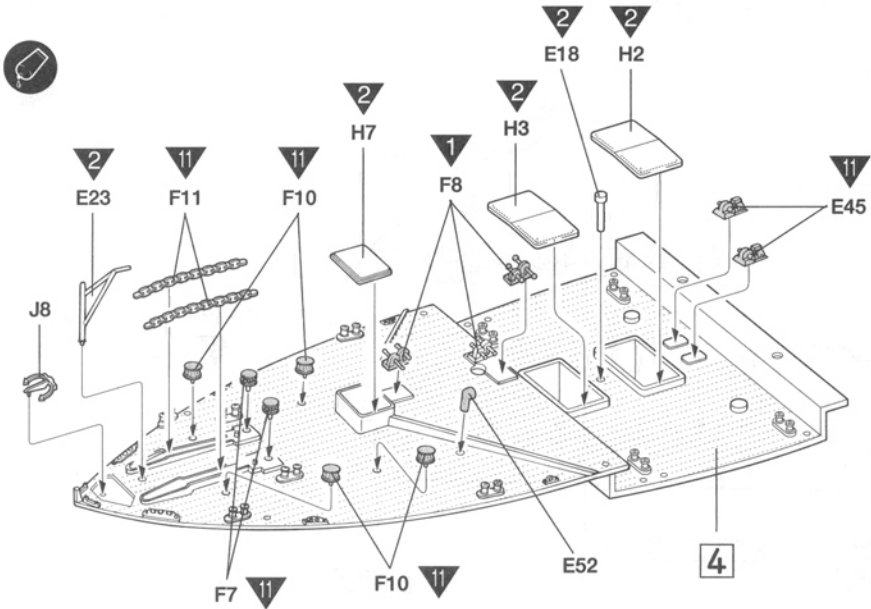

- Carefully bend F11 into position.
- F11 sorgfältig zurichtbiegen.
- Mettre F11 en place avec precaution.
- F11は少しずつ曲げながら形を整えて取り付けて下さい。
- 접착면에 맞추어 조심스럽게 구부린다.

7

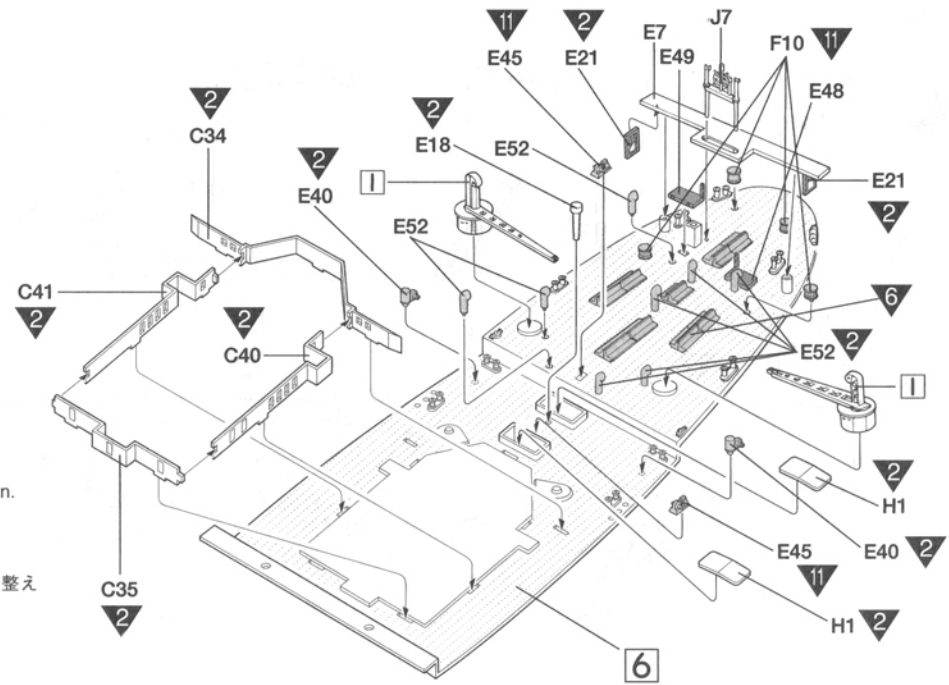

8

- Overall :
- Font :
- Insgesamt :
- 全部 :
- 전부 :

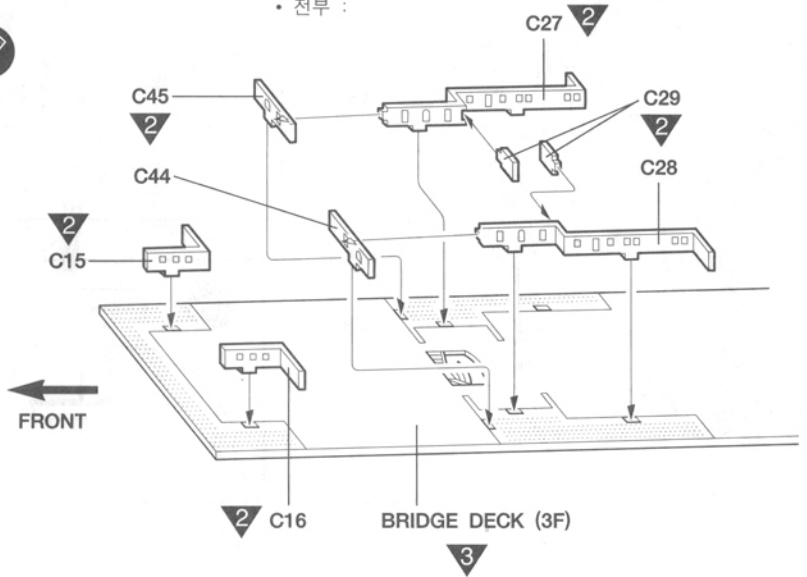

9

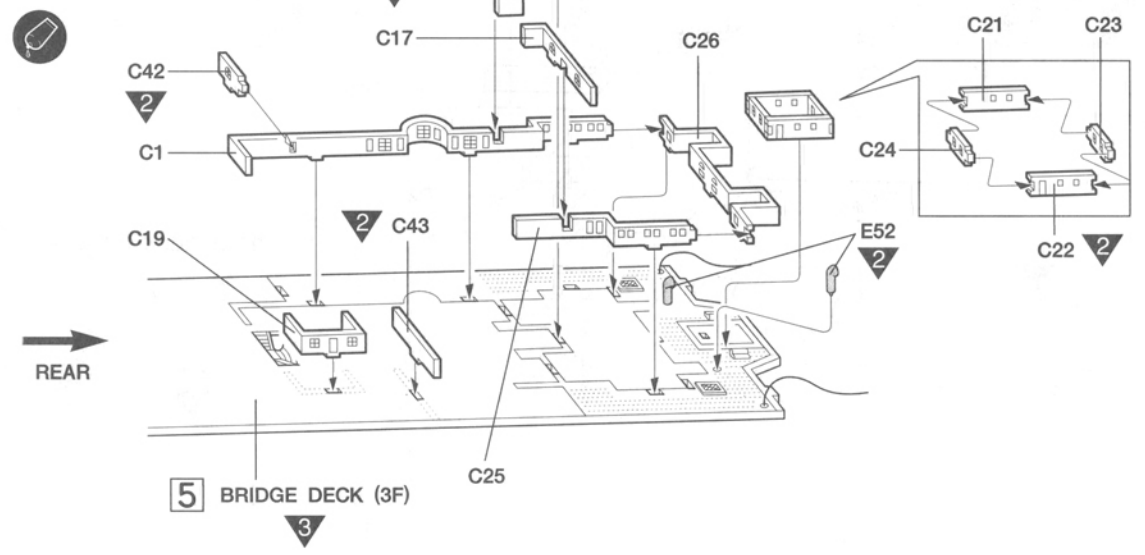

10



- Overall :
- Font :
- Insgesamt :
- 全部 :
- 전부 :

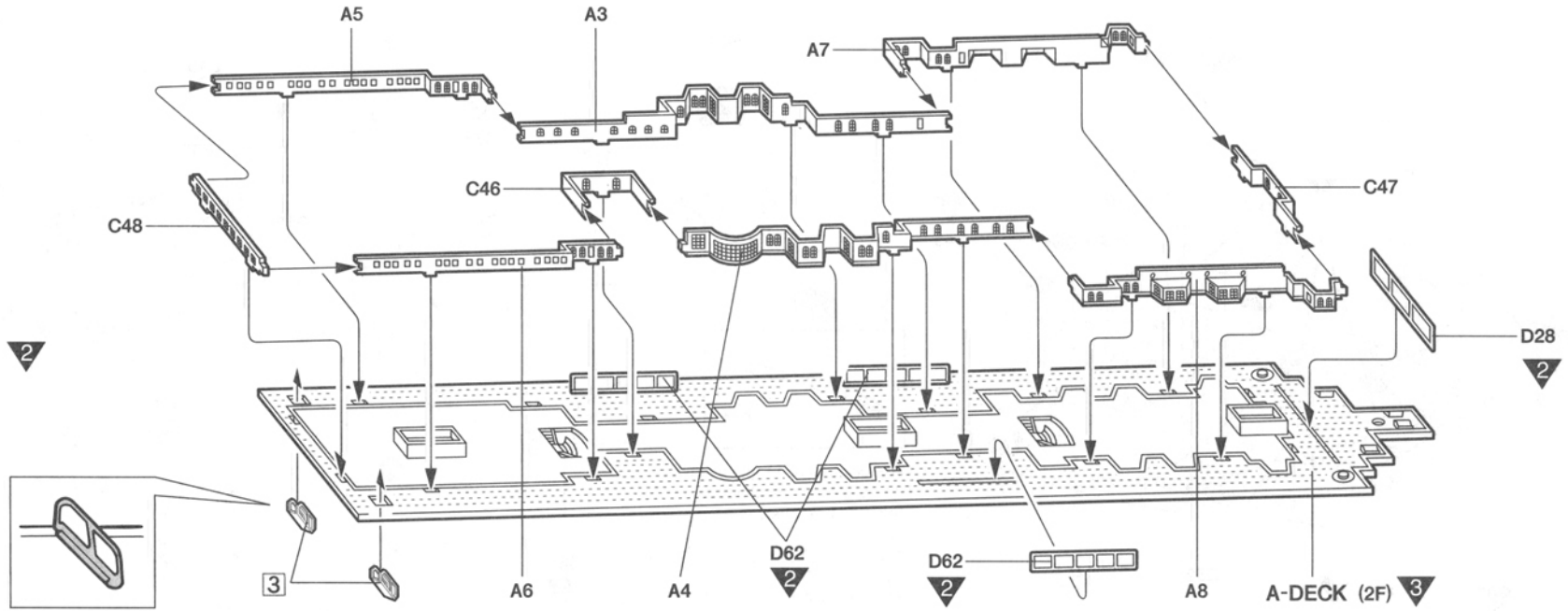

11



- Overall :
- Font :
- Insgesamt :
- 全部 :
- 전부 :

2

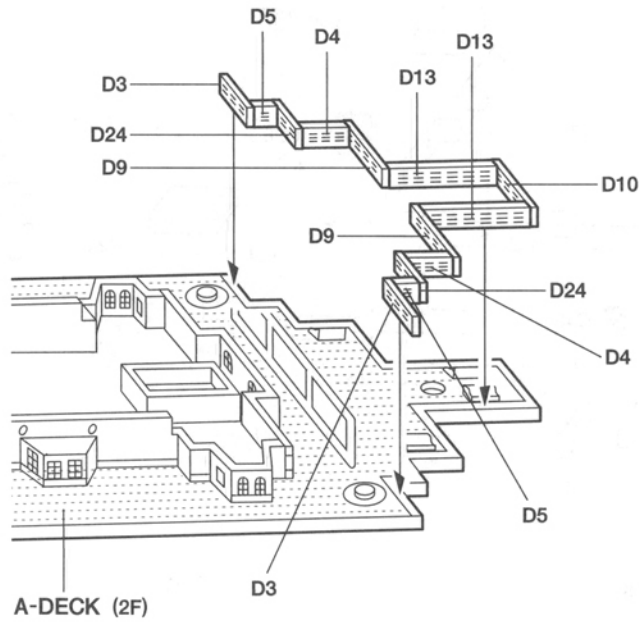

12



BOAT DECK (3F)

E45

2

2

11

E45

2

2

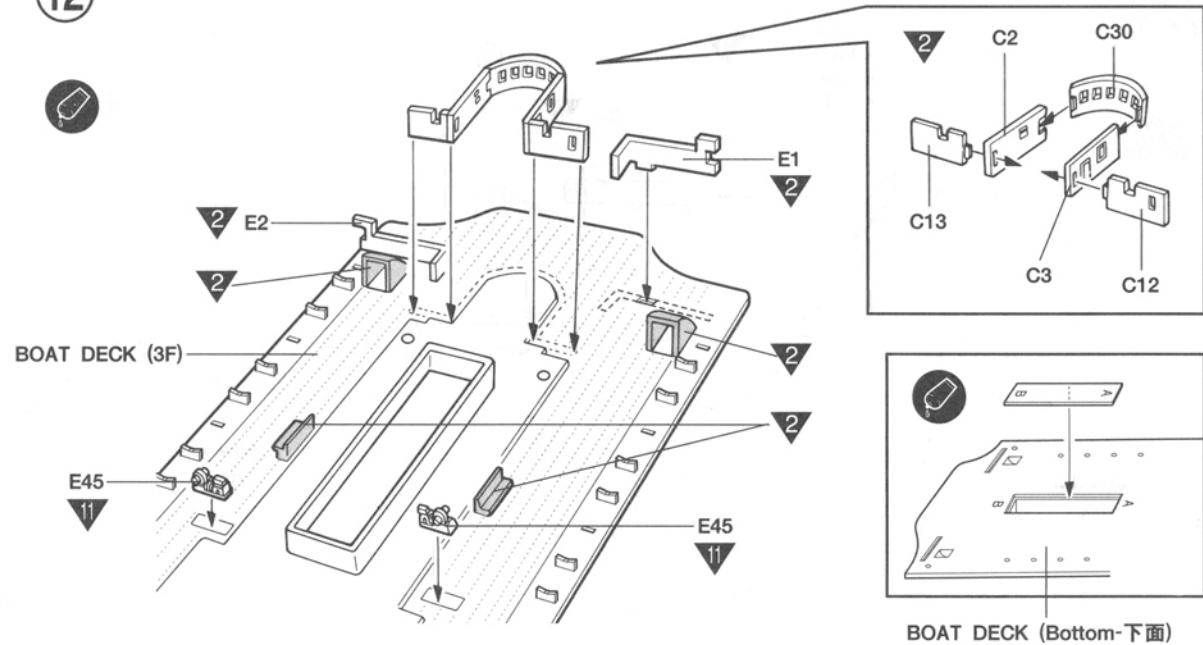

13

- Overall :
- Font :
- Insgesamt :
- 全部 :
- 전부 :

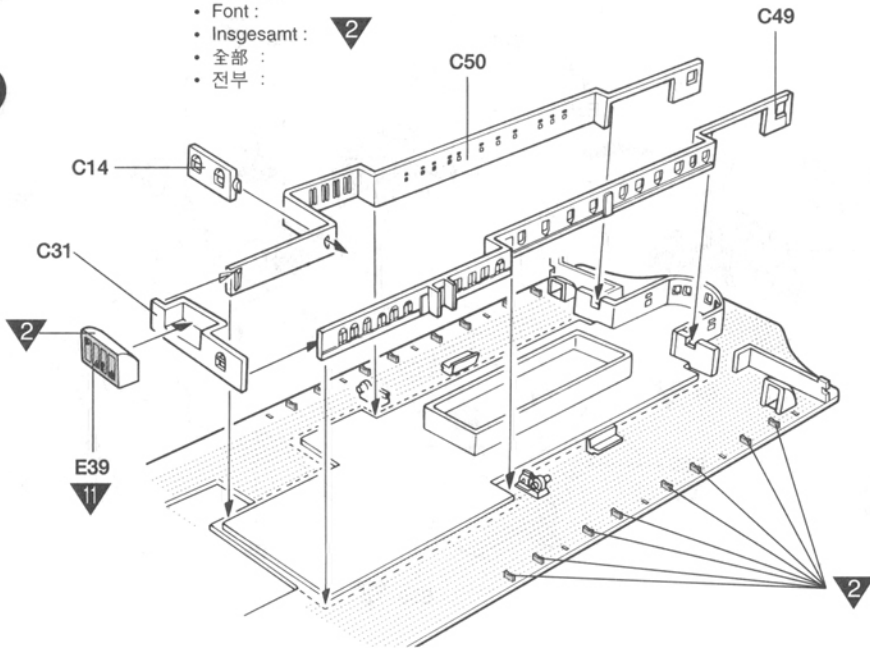

14



- Attach first.
- Erst einbauen.
- Attacher d'abord.
- 先にとりつけます。
- 먼저 조립한다.

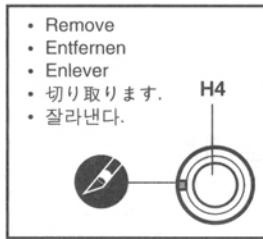
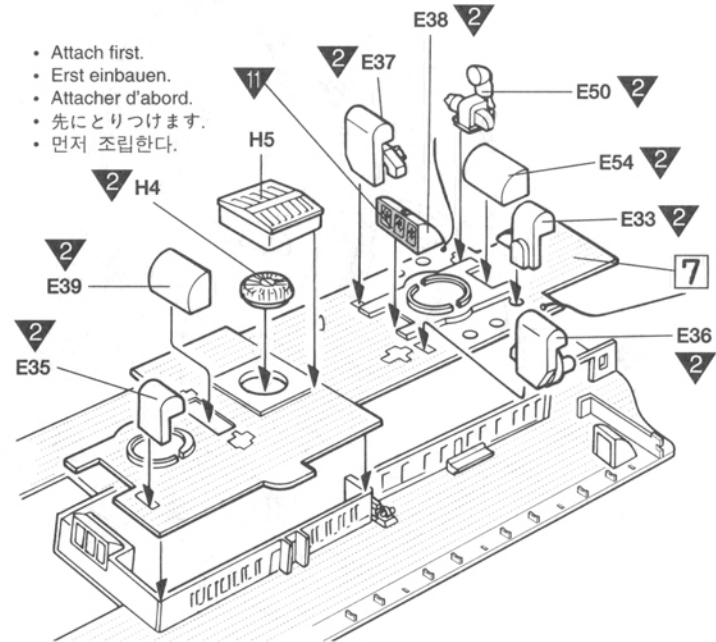

- Remove
- Entfernen
- Enlever
- 切り取ります。
- 잘라낸다.

15

**FUNNEL  
KAMIN  
CHEMINÉE**  
煙筒  
연통



- Overall :
- Font :
- Insgesamt :
- 全部 :
- 전부 :

1

LEFT 左 좌

RIGHT 右 우

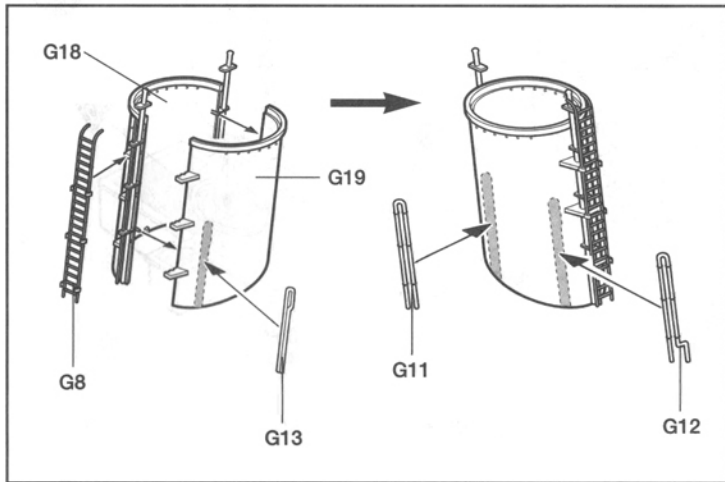

2

LEFT 左 좌

3

LEFT 左 좌

4

LEFT 左 좌

2 3 4

RIGHT 右 우

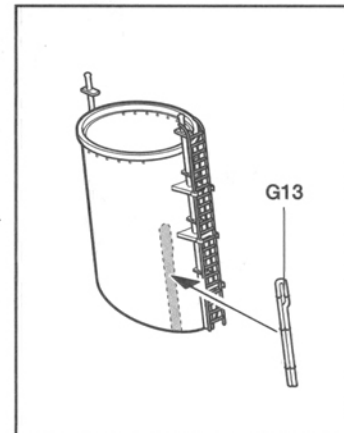
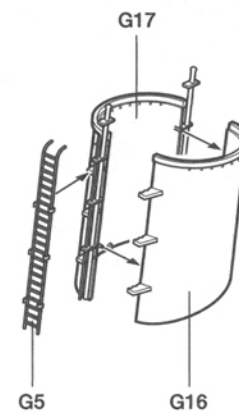
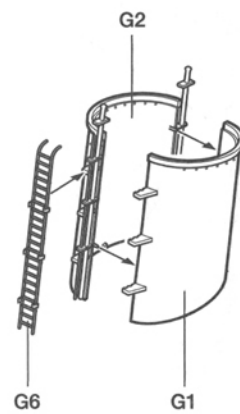
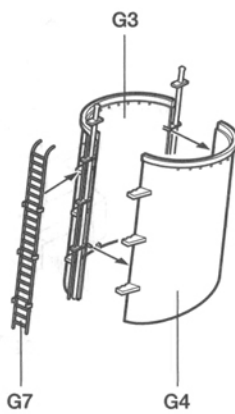

16

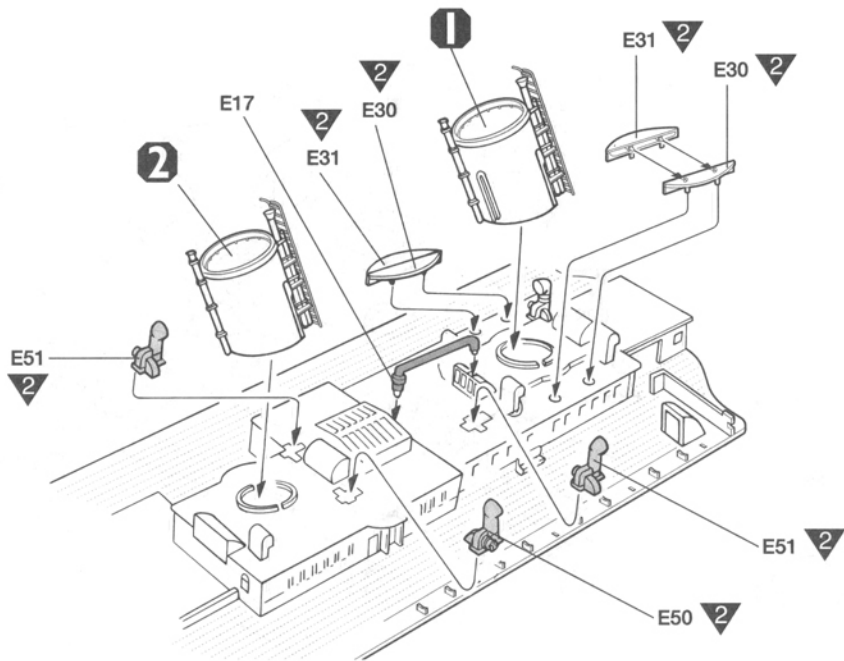

17

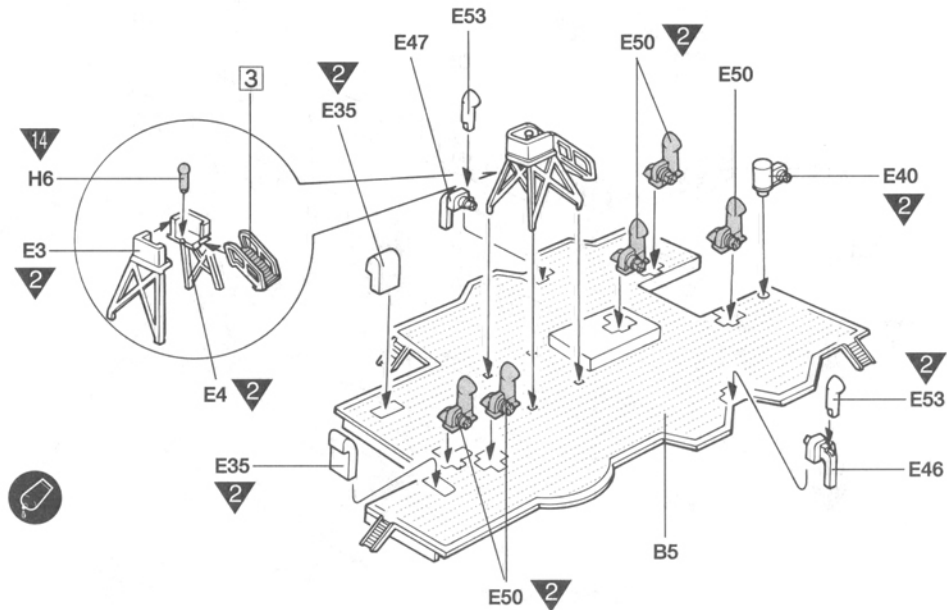

18

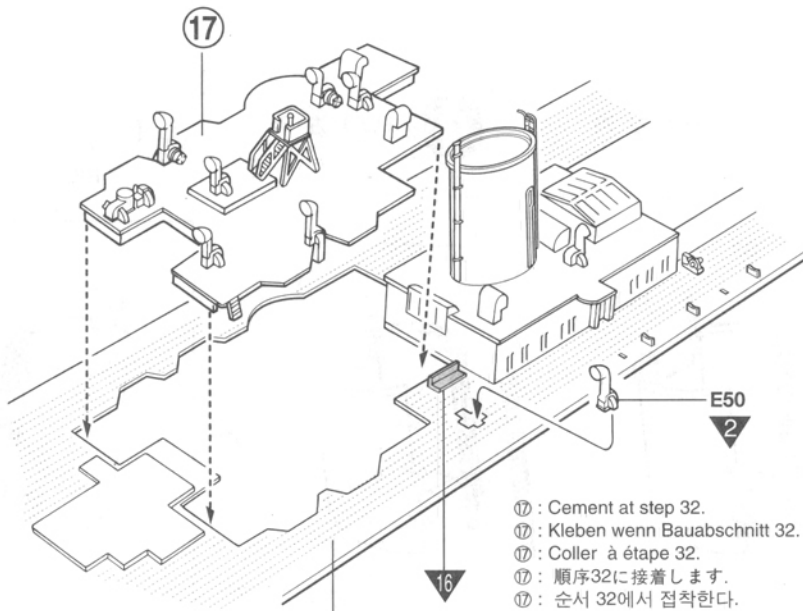

BOAT DECK

- ⑰ : Cement at step 32.
- ⑰ : Kleben wenn Bauabschnitt 32.
- ⑰ : Coller à étape 32.
- ⑰ : 順序32に接着します。
- ⑰ : 순서 32에서 정착한다.

19

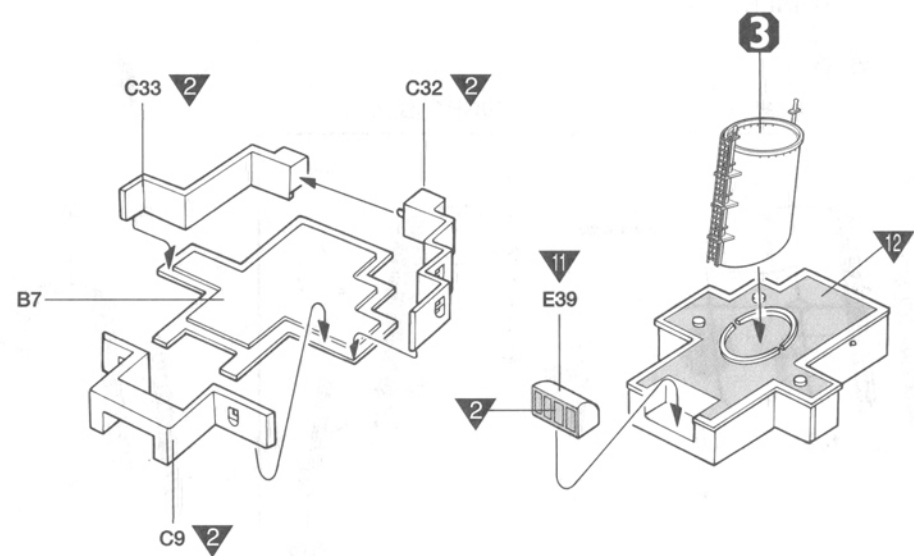



20

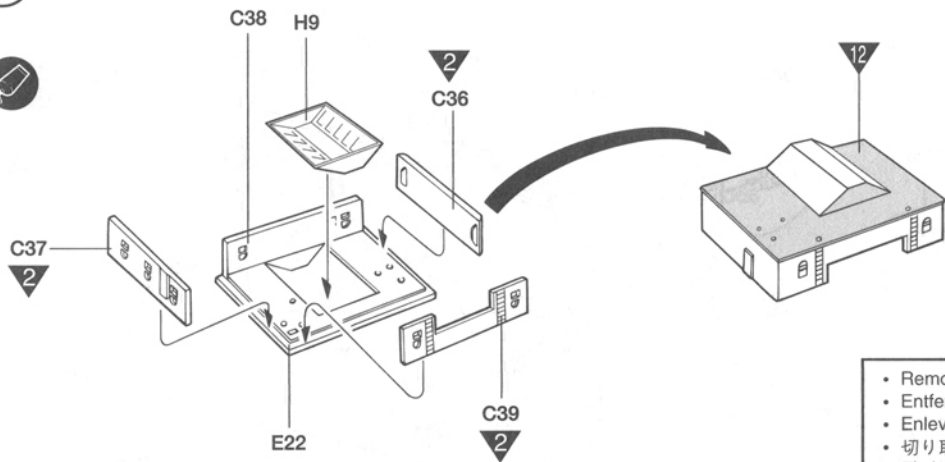

21

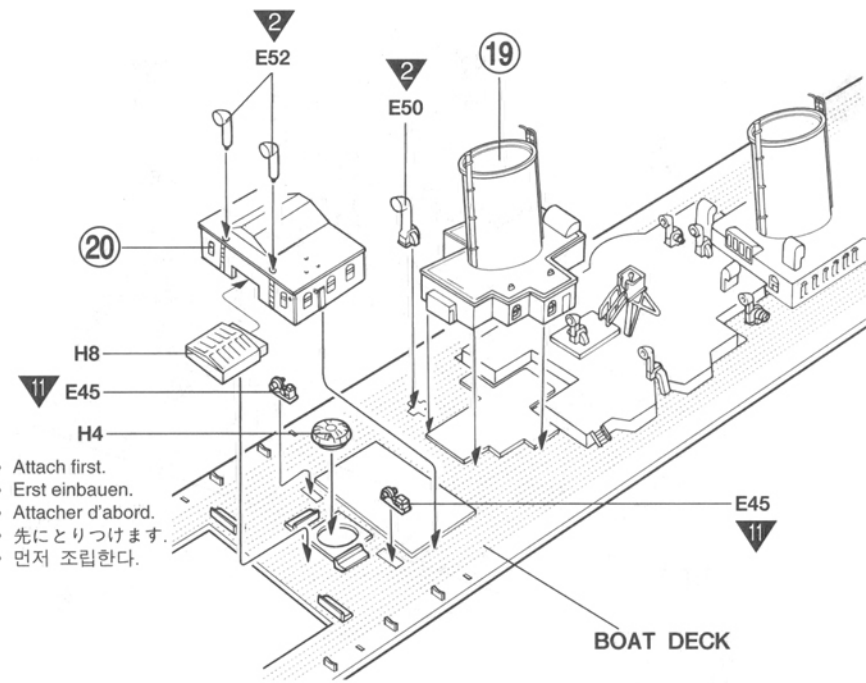

- Remove
- Entfernen
- Enlever
- 切り取ります。
- 잘라낸다.

- Attach first.
- Erst einbauen.
- Attacher d'abord.
- 先にとりつけます。
- 먼저 조립한다.

22

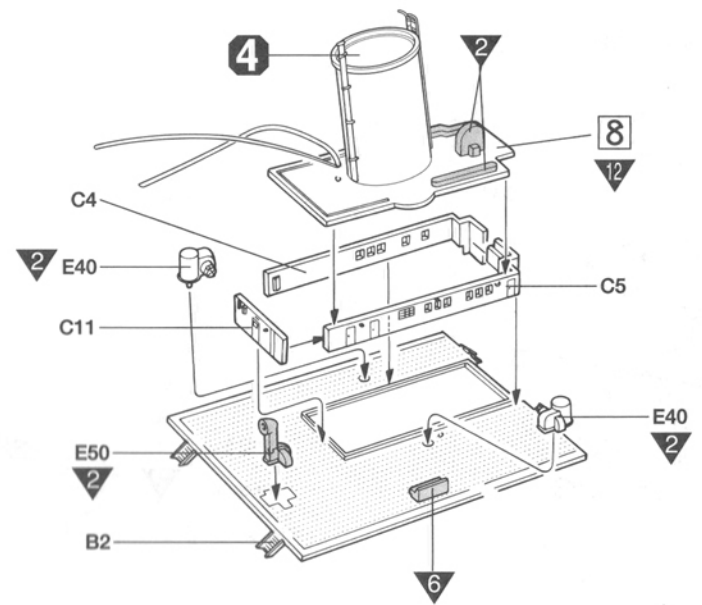

23

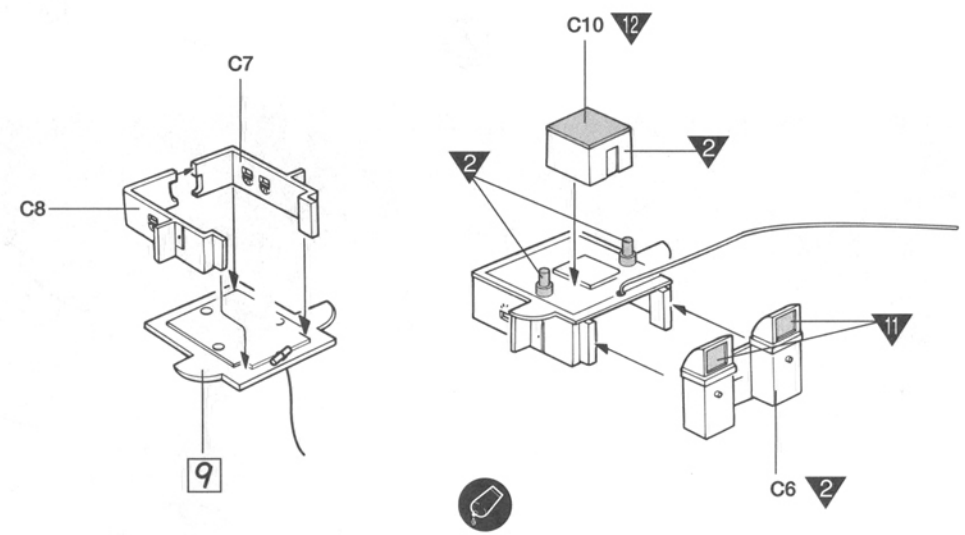

24

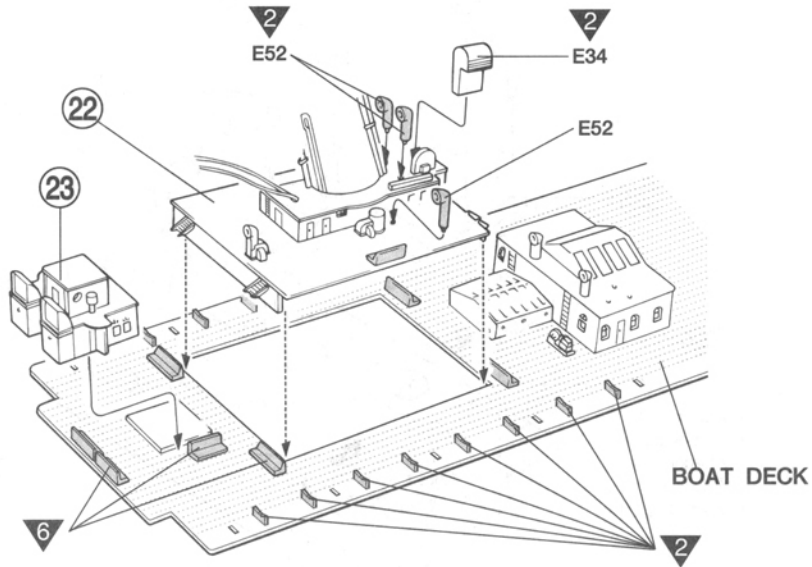

25

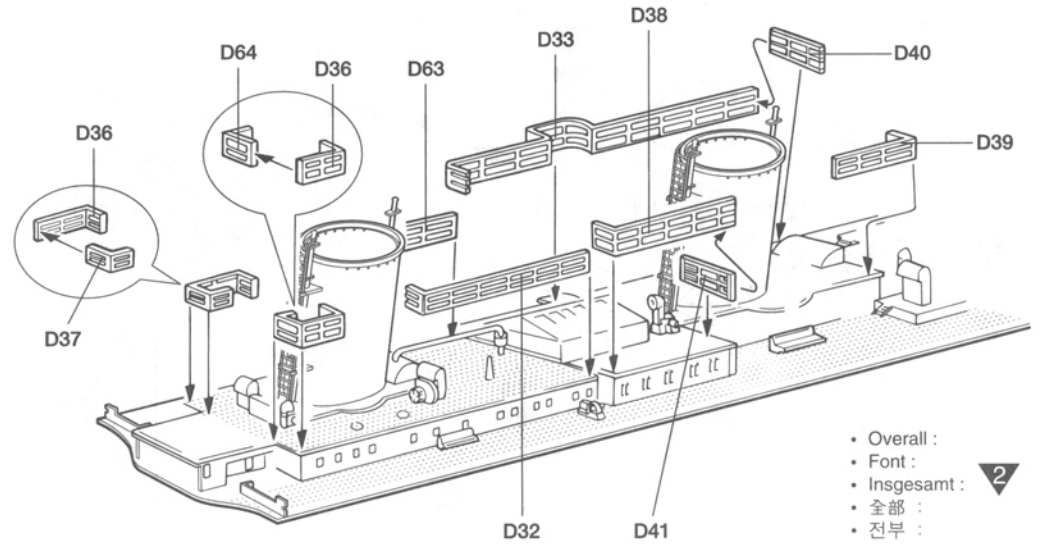

- Overall :
- Font :
- Insgesamt :
- 全部 :
- 전부 :

- ② : Cement at step 32.
- ② : Kleben wenn Bauabschnitt 32.
- ② : Coller à étape 32.
- ② : 順序32に接着します。
- ② : 순서 32에서 정착한다.

26

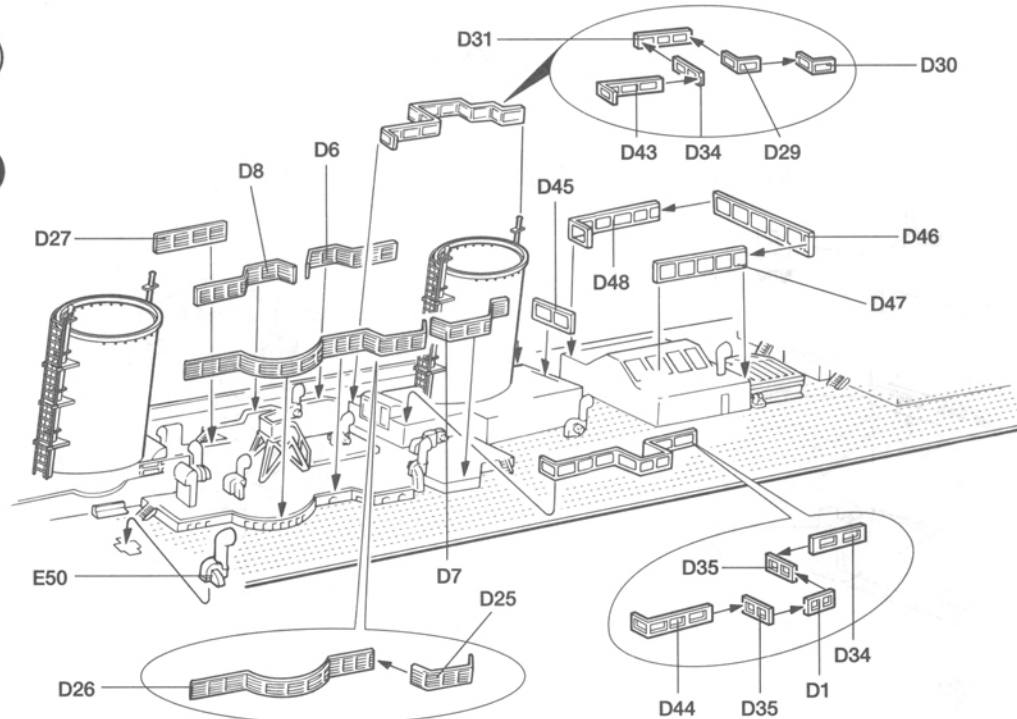

- Overall :
- Font :
- Insgesamt :
- 全部 :
- 전부 :

27



- Remove
- Entfernen
- Enlever
- 切り取ります.
- 잘라낸다.

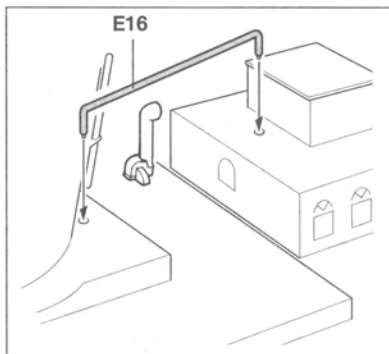
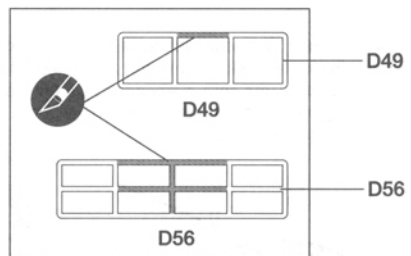

- Attach first.
- Erst einbauen.
- Attacher d'abord.
- 先にとりつけます.
- 먼저 조립한다.

28

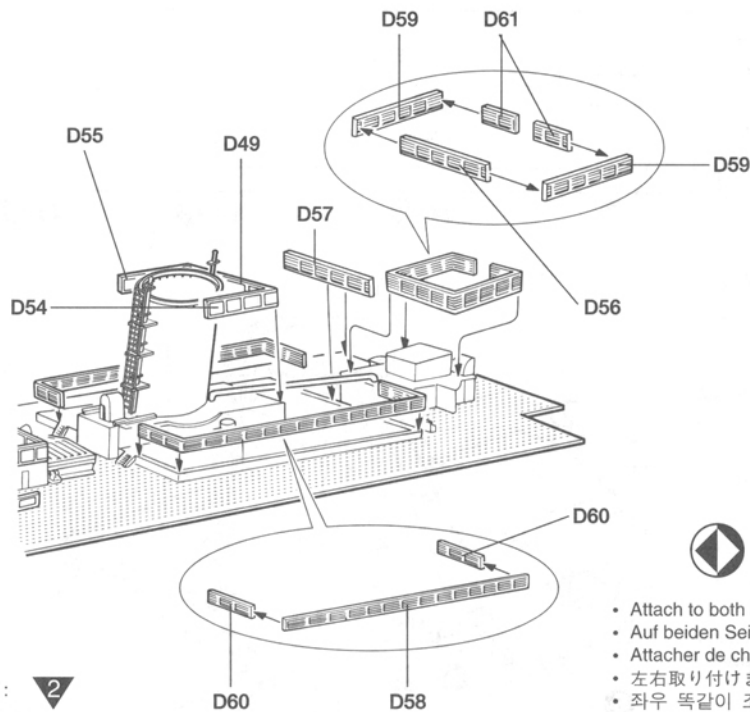
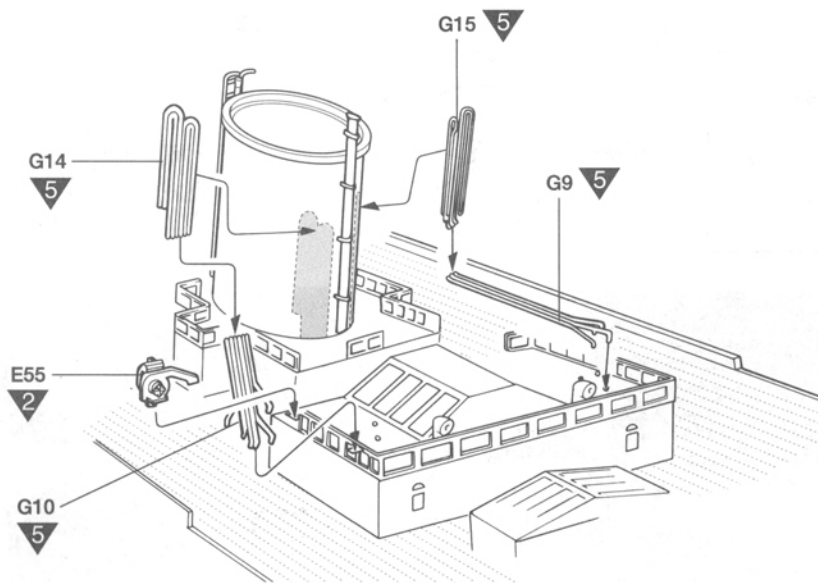

- Overall :
- Font :
- Insgesamt :
- 全部 :
- 전부 :

2

- Attach to both side.
- Auf beiden Seiten einbauen.
- Attacher de chaque côté.
- 左右取り付けます.
- 좌우 똑같이 조립한다.

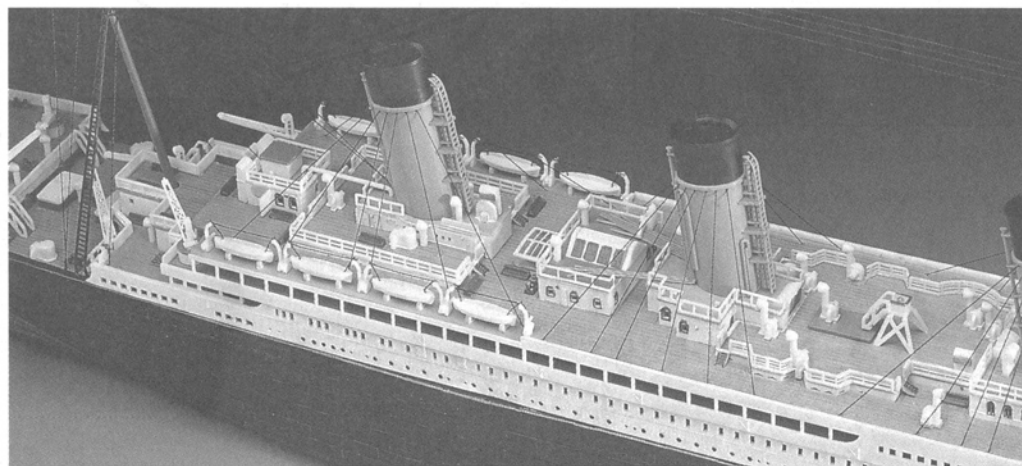

29

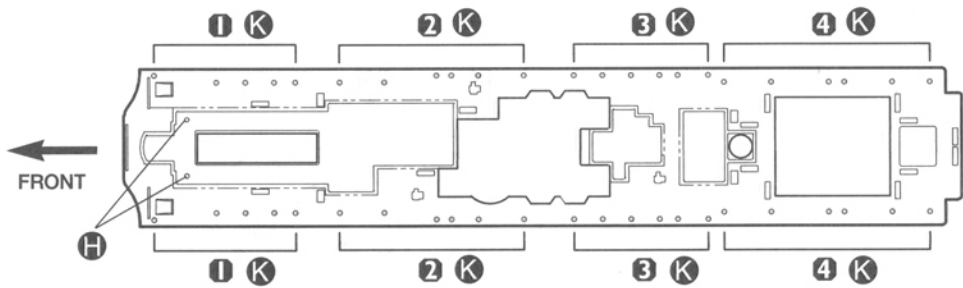

FUNNEL  
KAMIN  
CHEMINÉE  
煙筒  
연통

**1** R-L  
R-L  
G-D  
左-右  
좌-우

- Attach to both side.
- Auf beiden Seiten einbauen.
- Attacher de chaque côté.
- 左右取り付けます。
- 좌우 똑같이 조립한다.

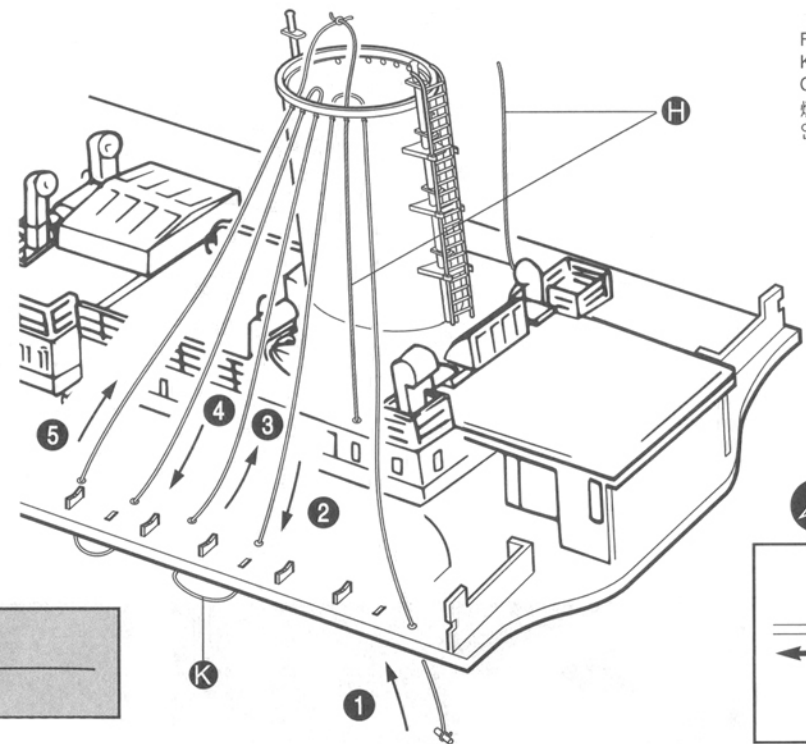

30

- Fit tread. Secure using Cyanoacrylate glue (Not included).
- Bindfaden anbringen. Mit Sekundenkleber kleben (Nicht enthalten).
- Fixer les ficelle. Utiliser une colle cyanoacrylate (Non incluse).
- 로프의 접착하는 때는, 순간접착제와 토메るとよいでしょう。(別賣)
- 로프의 접착에는 순간접착제를 사용하는 것이 편리합니다。(別매)

FUNNEL  
KAMIN  
CHEMINÉE  
煙筒  
연통

**2** R-L  
**3** R-L  
**4** G-D  
左-右  
좌-우

**2** R-L  
**3** R-L  
**4** G-D  
左-右  
좌-우

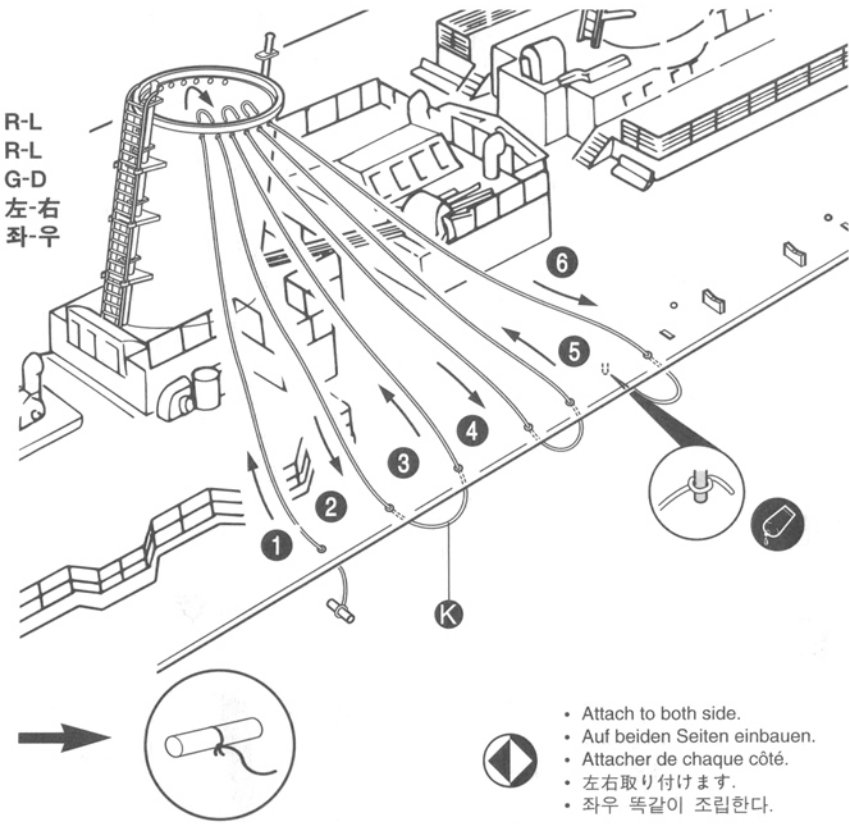

- Attach to both side.
- Auf beiden Seiten einbauen.
- Attacher de chaque côté.
- 左右取り付けます。
- 좌우 똑같이 조립한다.

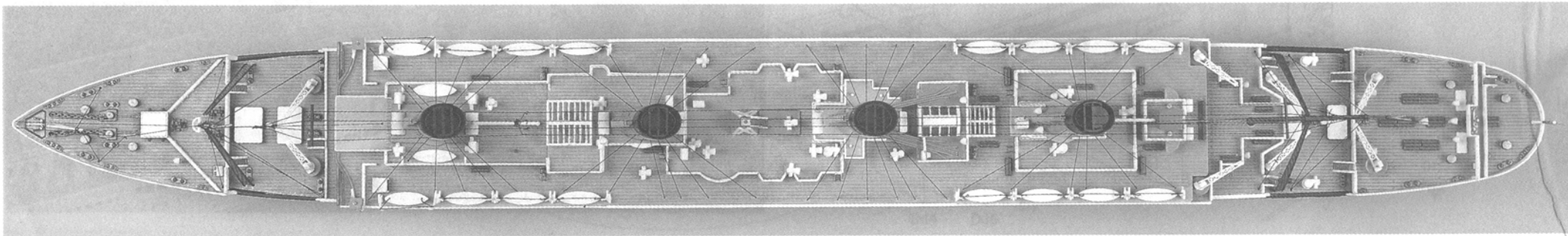

31

1 2 3

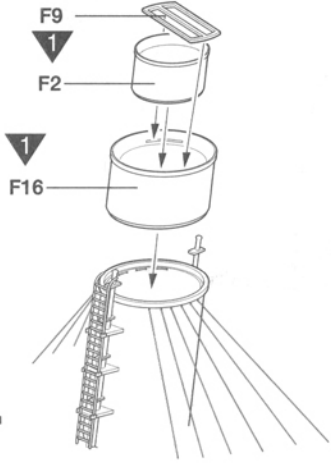

4

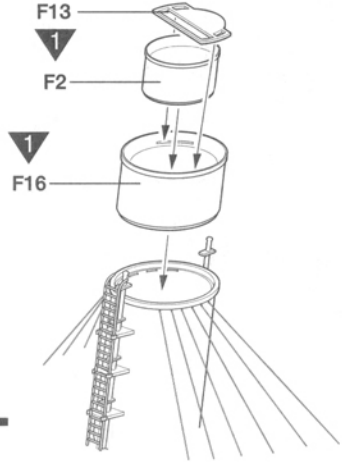

32

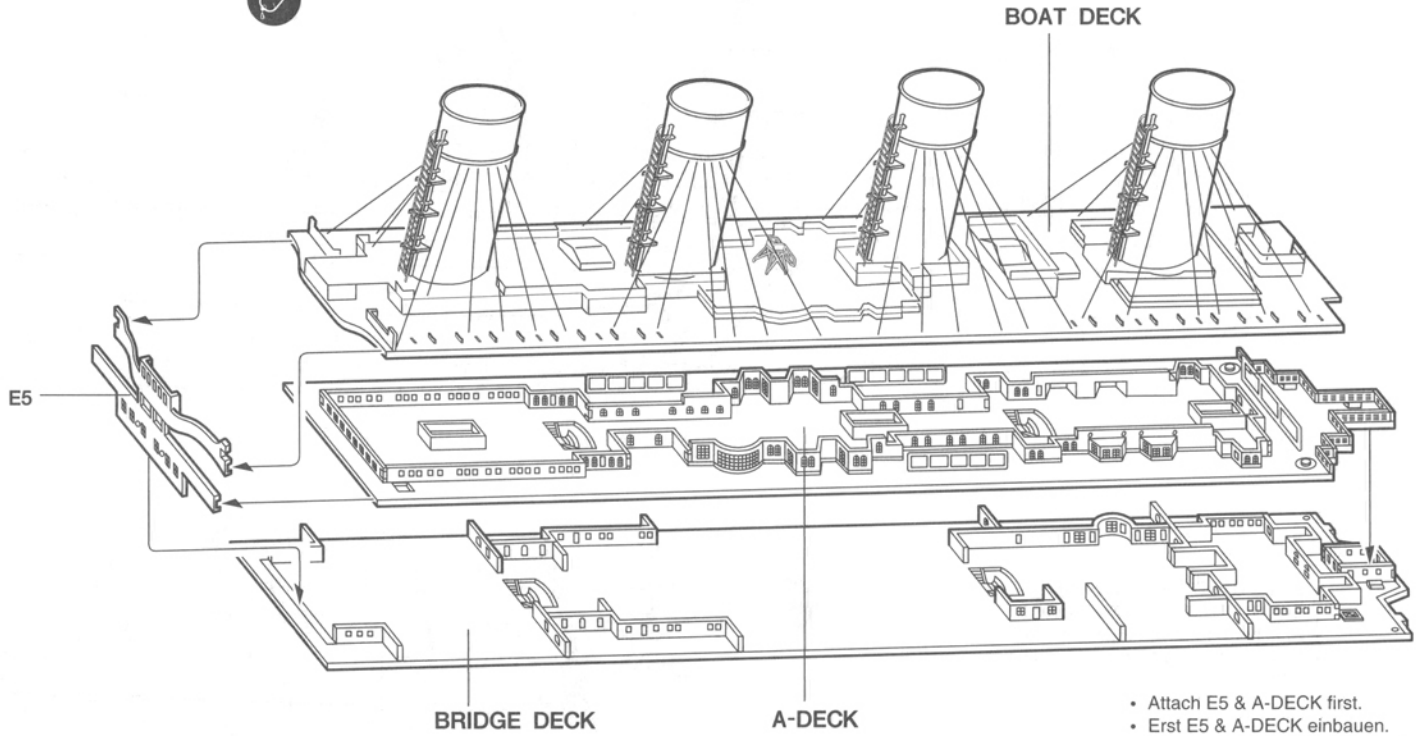

- Attach E5 & A-DECK first.
- Erst E5 & A-DECK einbauen.
- Attacher E5 & A-DECK d'abord.
- E5 & A-DECKを先にとりつけます。
- E5 & A-DECK을 먼저 조립한다.

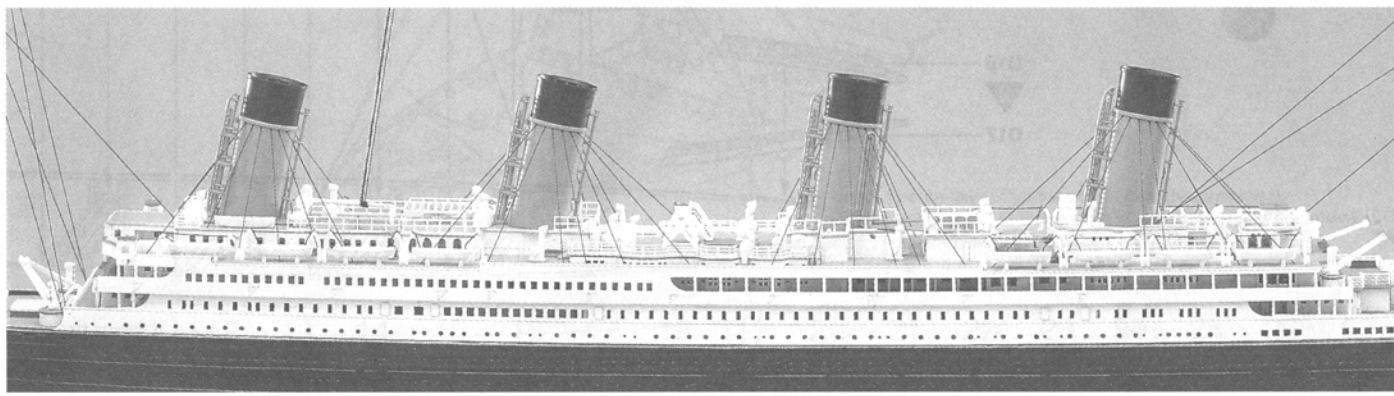

33

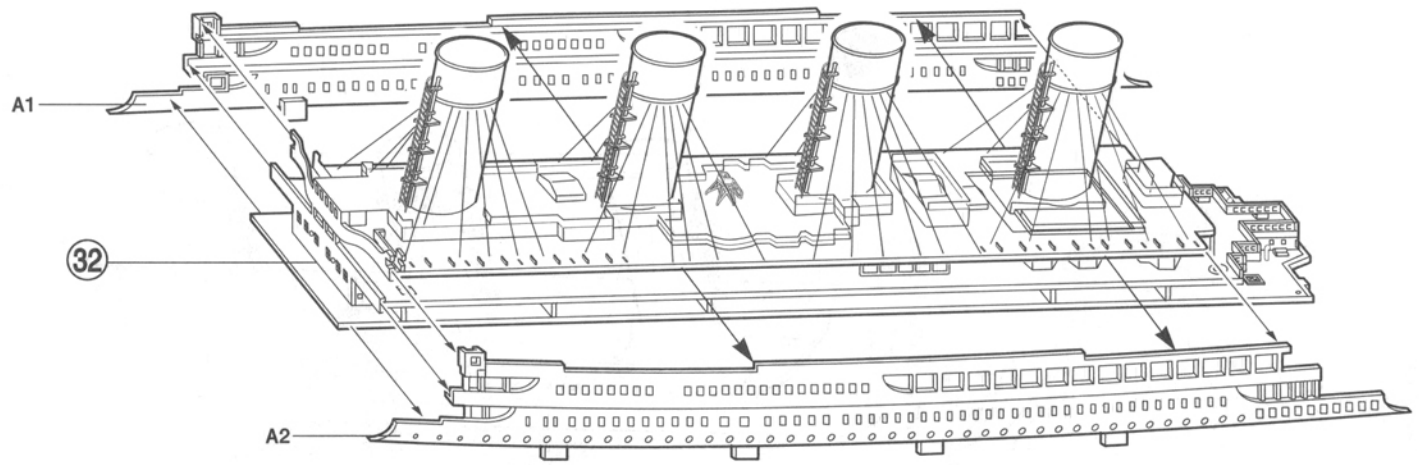

34

- Attach D14,D15,D16,D17 first.
- Erst D14,D15,D16,D17 einbauen.
- Attacher D14,D15,D16,D17 d'abord.
- D14,D15,D16,D17を先にとりつけます。
- D14,D15,D16,D17을 먼저 조립한다.

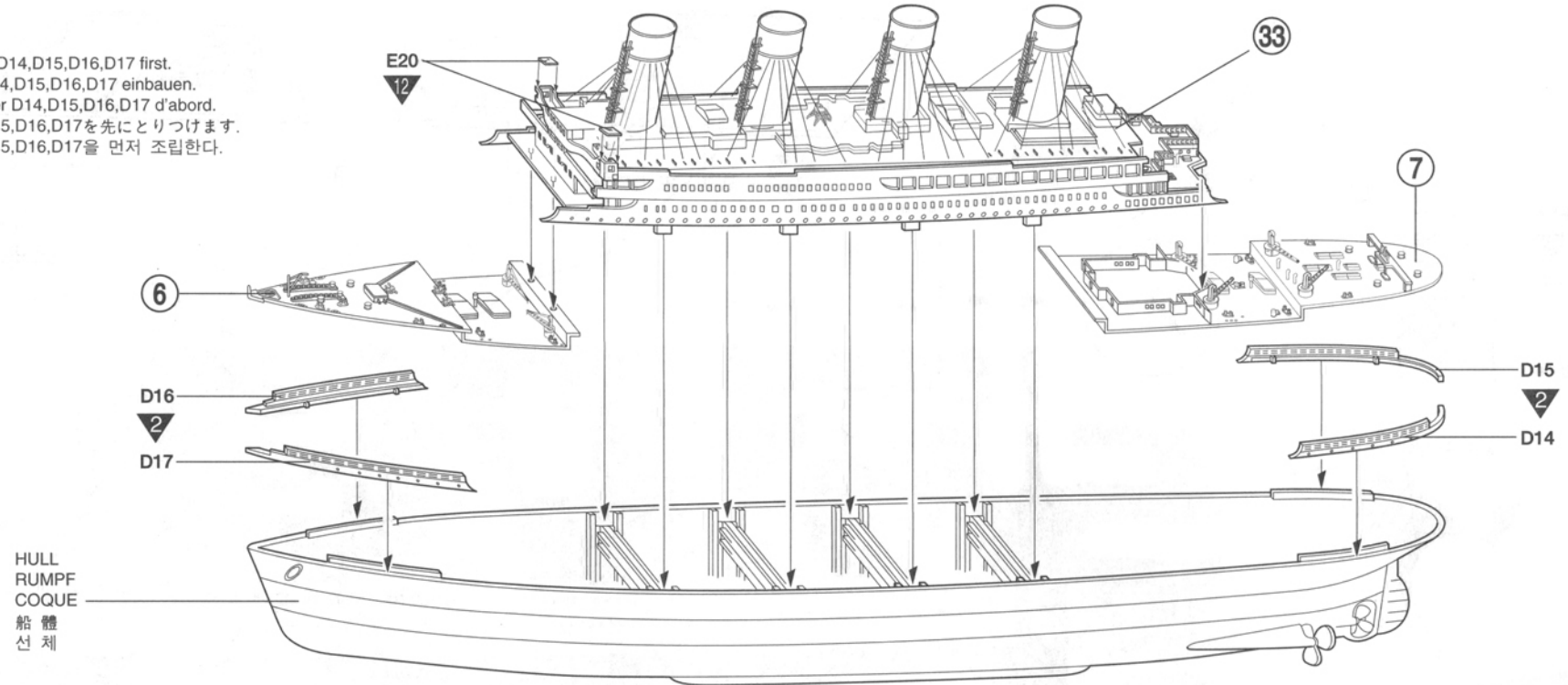

35

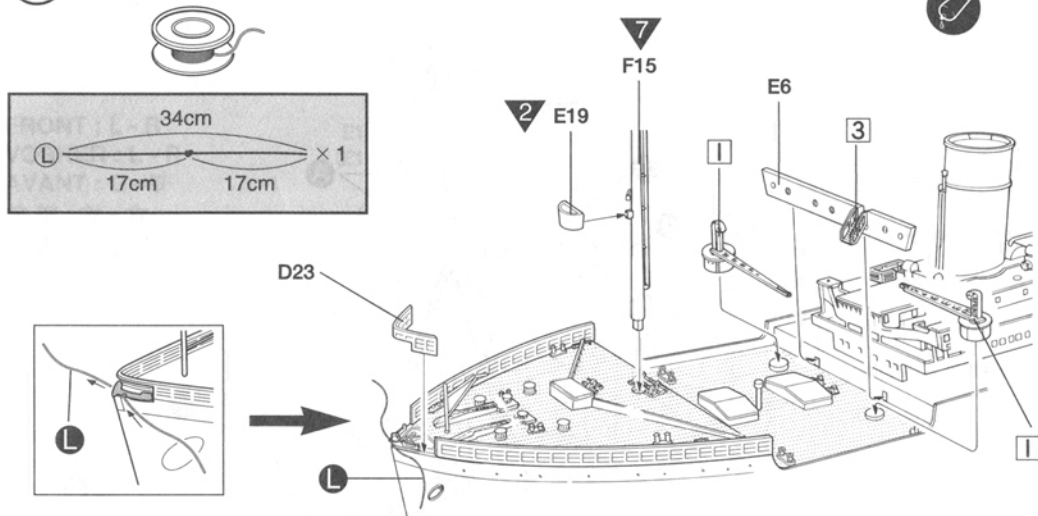

36

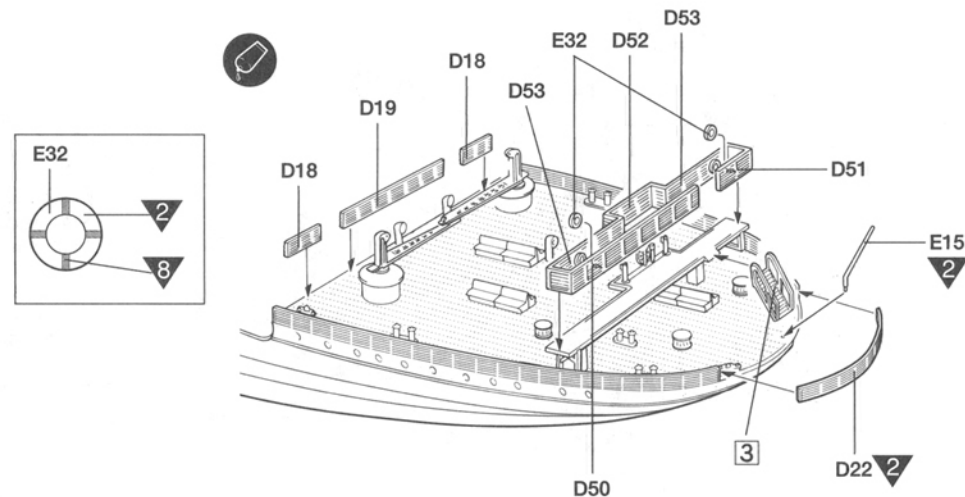

37

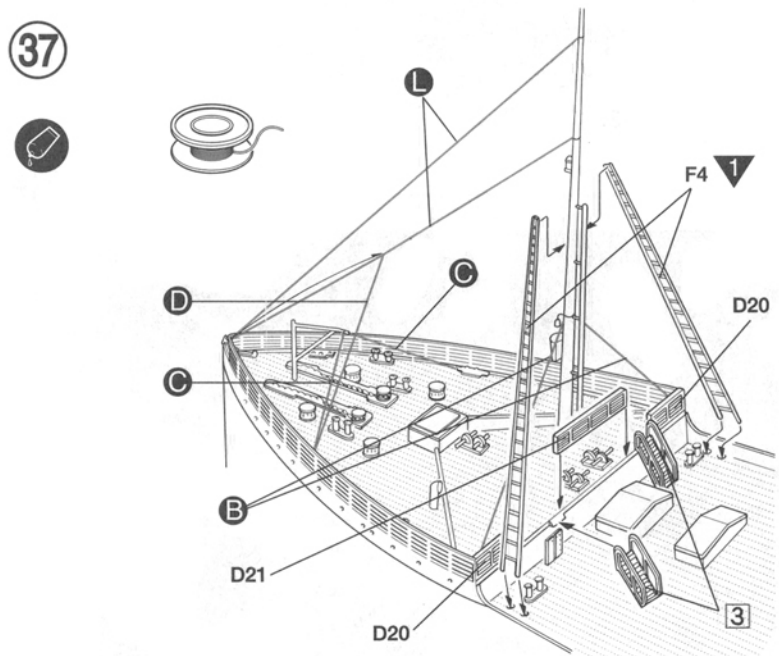

38

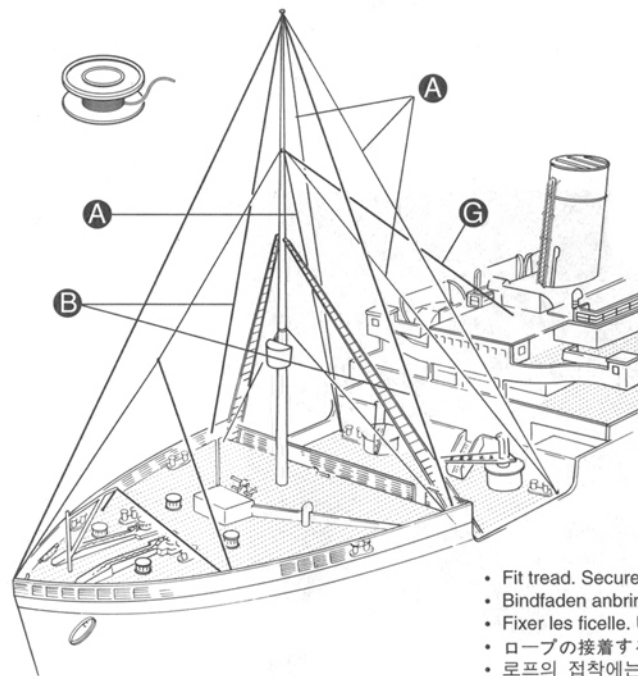

- Fit tread. Secure using Cyanoacrylate glue (Not included).
- Bindfaden anbringen. Mit Sekundenkleber kleben (Nicht enthalten).
- Fixer les ficelle. Utiliser une colle cyanoacrylate (Non incluse).
- ロープの接着する時は、瞬間接着剤でとめるとよいでしょう。(別賣)
- 로프의 정착에는 순간접착제를 사용하는 것이 편리합니다.(별매)



39

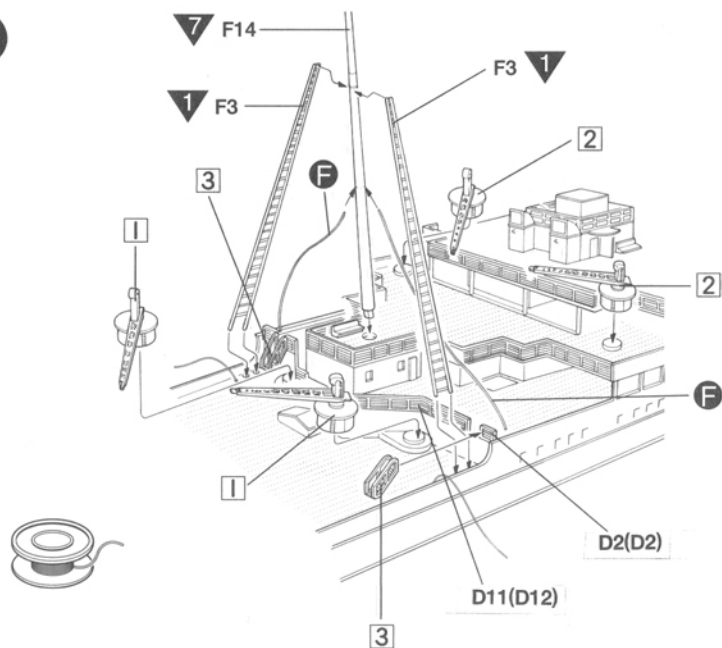

40



- Fit tread. Secure using Cyanoacrylate glue (Not included).
- Bindfaden anbringen. Mit Sekundenkleber kleben (Nicht enthalten).
- Fixer les ficelle. Utiliser une colle cyanoacrylate (Non incluse).
- ロープの接着する時は、瞬間接着剤でとめるとよいでしょう。(別賣)
- 로프의 접착에는 순간접착제를 사용하는 것이 편리합니다. (별매)

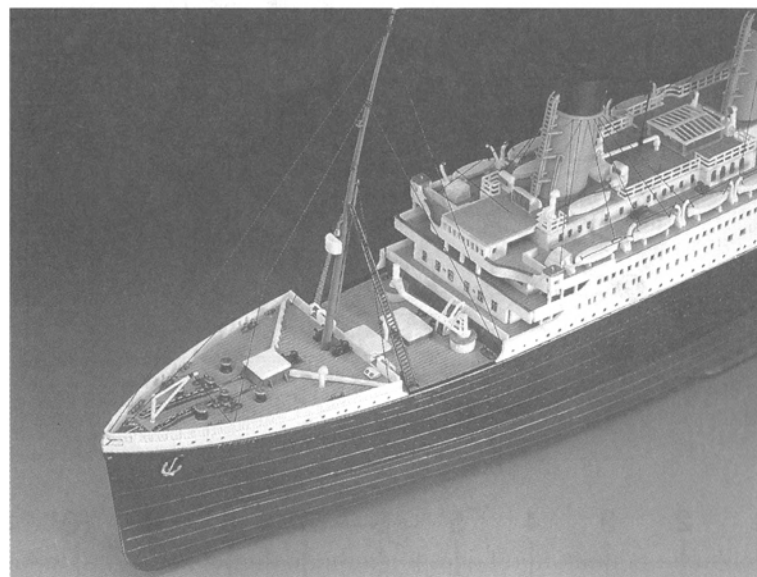
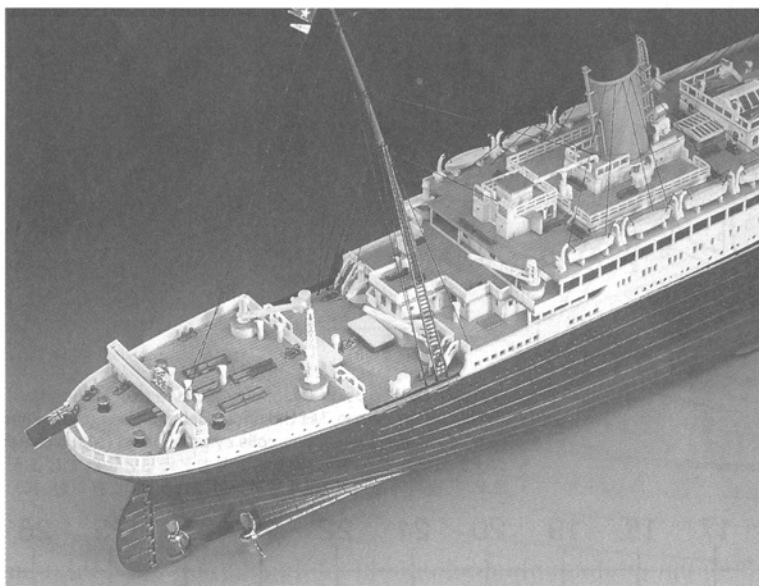
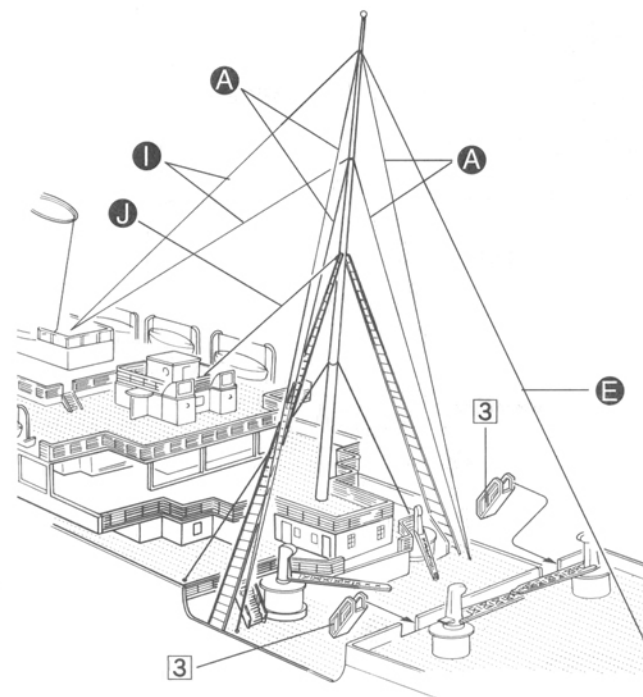



41



- Overall :
- Font :
- Insgesamt :
- 全部 :
- 전부 :

2

FRONT : L - R  
 VORHER : L - R  
 AVANT : G - D  
 前部 : 左 - 右  
 앞부분 : 좌 - 우

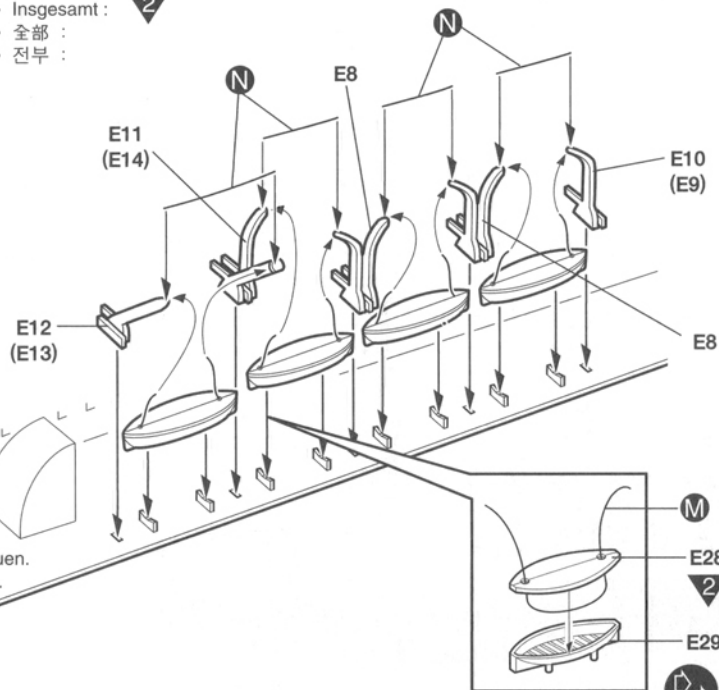

- Attach to both side.
- Auf beiden Seiten einbauen.
- Attacher de chaque côté.
- 左右取り付けます.
- 좌우 똑같이 조립한다.

16



REAR : L - R  
 HINTEN : L - R  
 ARRIÈRE : G - D  
 後部 : 左 - 右  
 뒷부분 : 좌 - 우

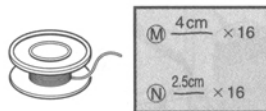

- Attach to both side.
- Auf beiden Seiten einbauen.
- Attacher de chaque côté.
- 左右取り付けます.
- 좌우 똑같이 조립한다.

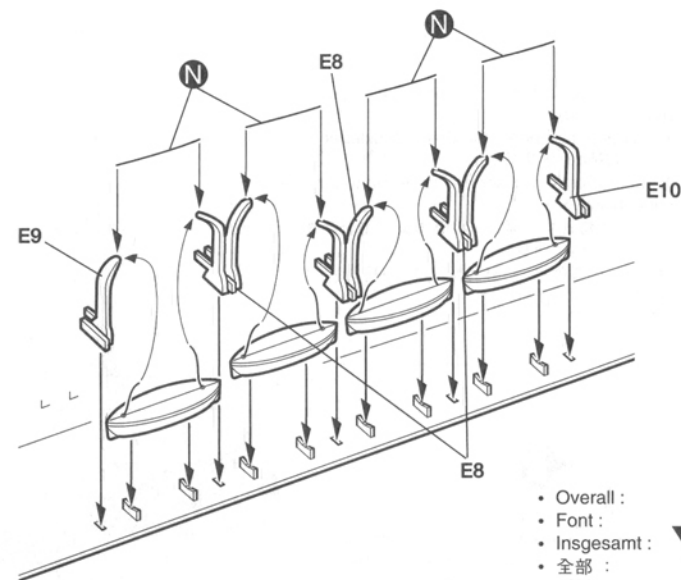

- Overall :
- Font :
- Insgesamt :
- 全部 :
- 전부 :

2

42

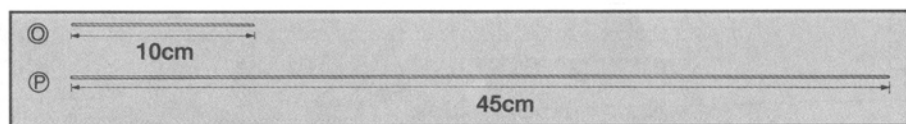

4

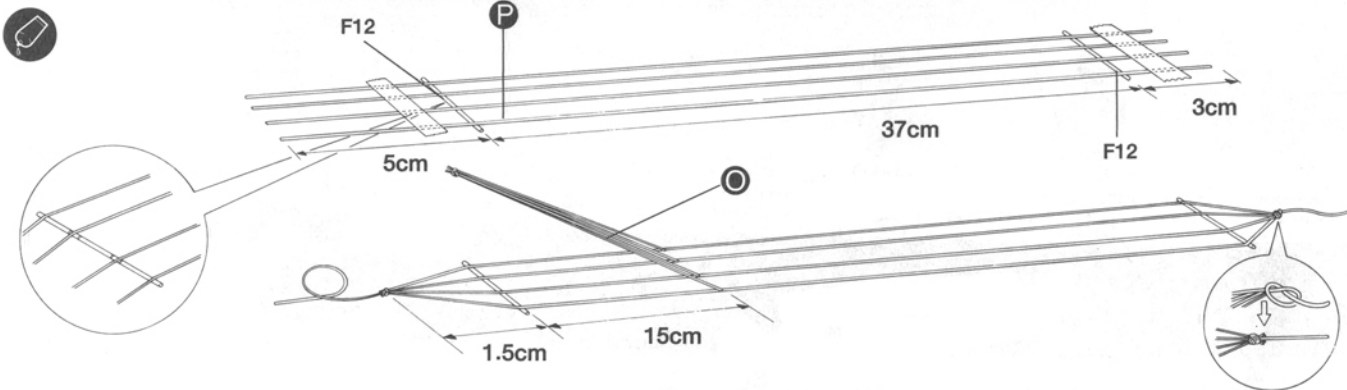

FRONT-L VIEW

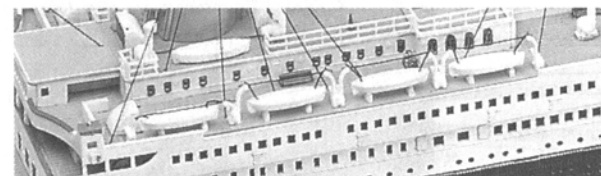

REAR-L VIEW

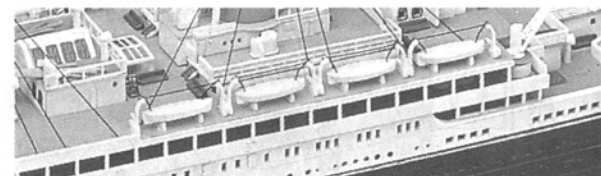

43



- Fit tread. Secure using Cyanoacrylate glue (Not included).
- Bindfaden anbringen. Mit Sekundenkleber kleben (Nicht enthalten).
- Fixer les ficelle. Utiliser une colle cyanoacrylate (Non incluse).
- ロープの接着する時は、瞬間接着剤でとめるとよいでしょう。(別賣)
- 로프의 접착에는 순간접착제를 사용하는 것이 편리합니다. (별매)



- Attach to both side.
- Auf beiden Seiten einbauen.
- Attacher de chaque côté.
- 左右取り付けます。
- 좌우 똑같이 조립한다.

J14(J14)

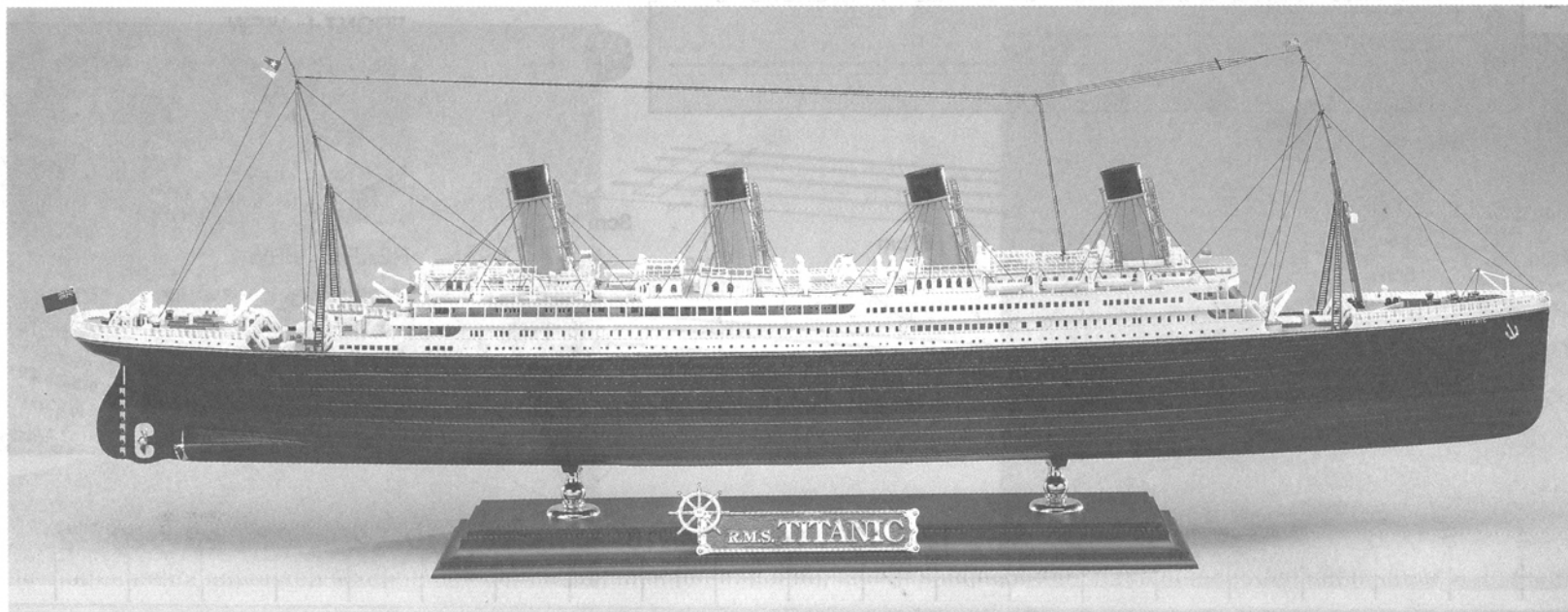
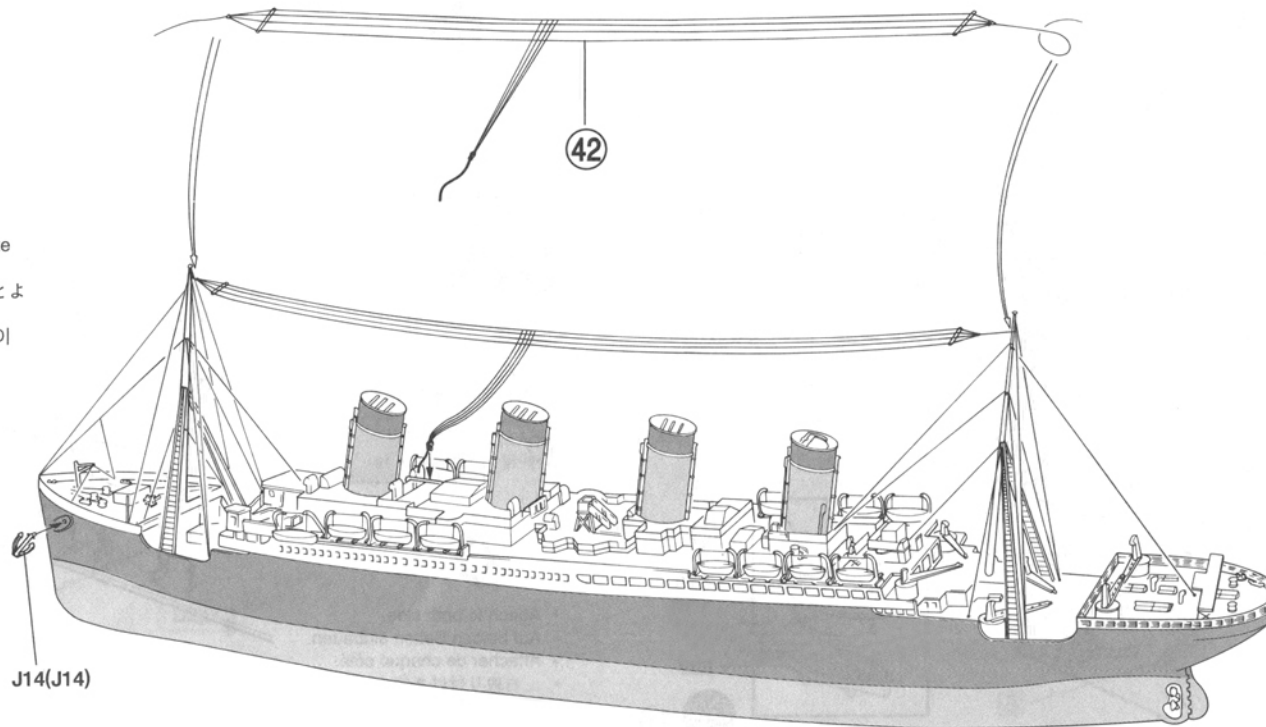

# Parts Locating Diagram

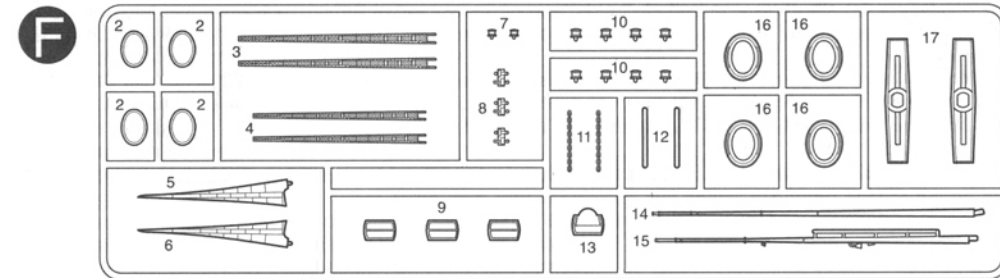
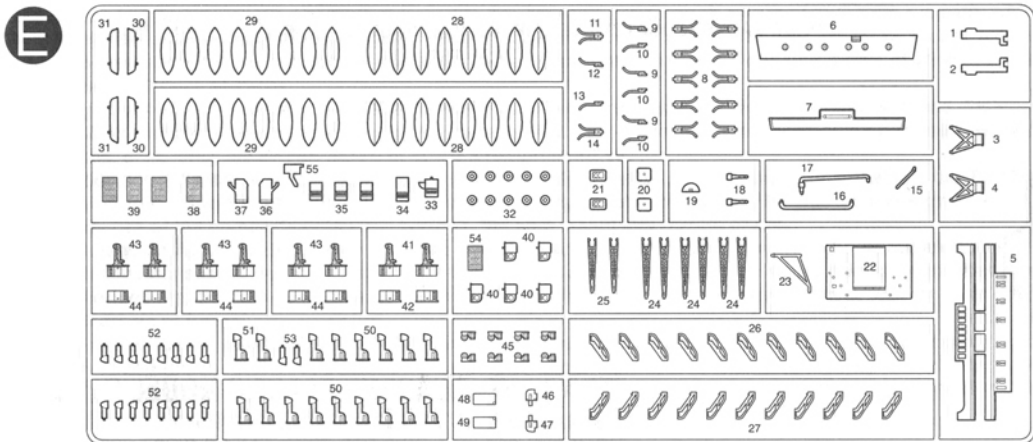
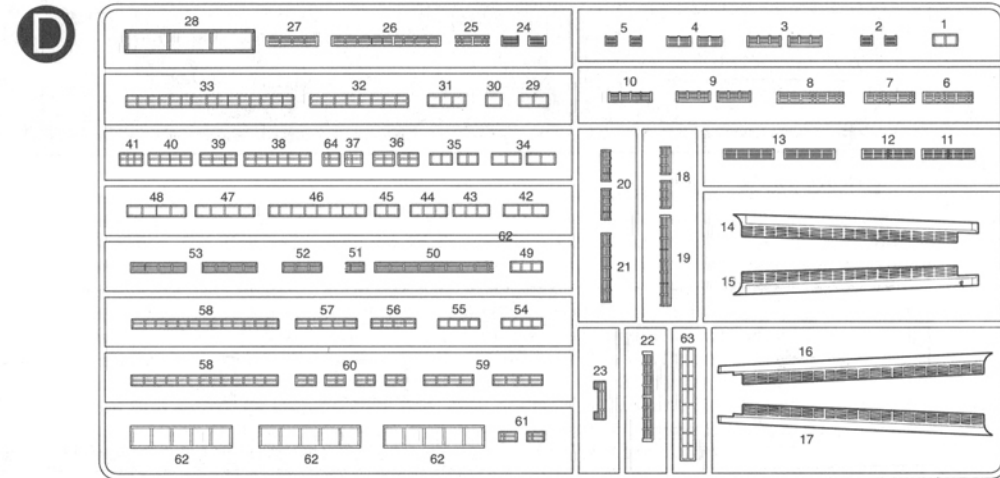
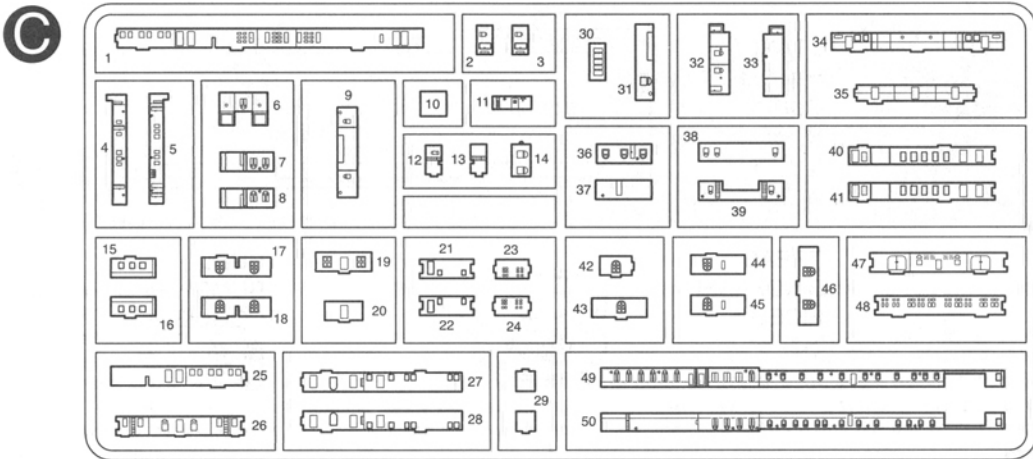
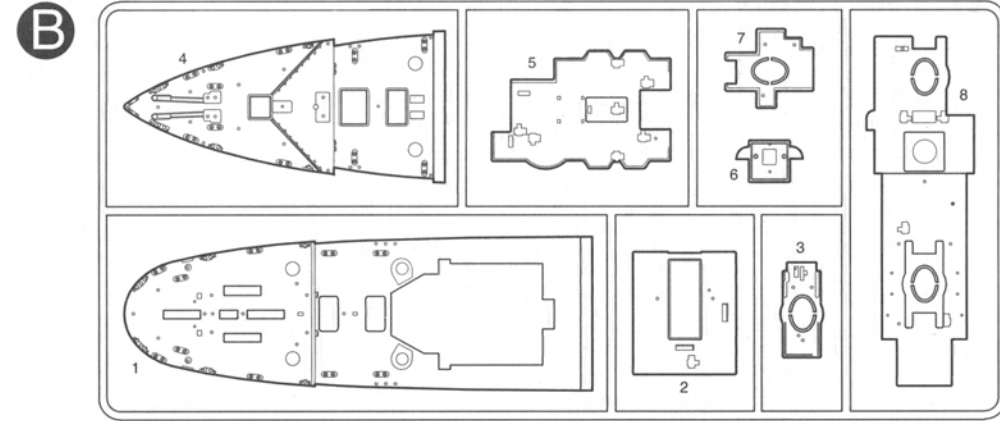
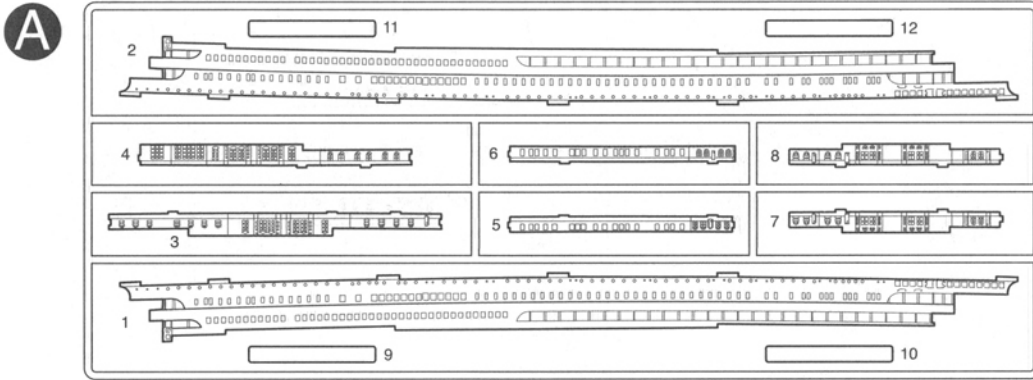

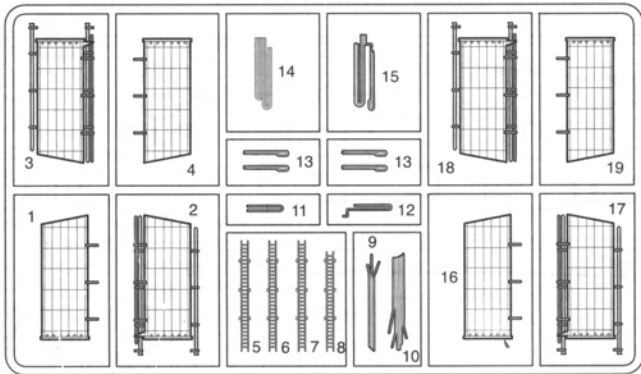
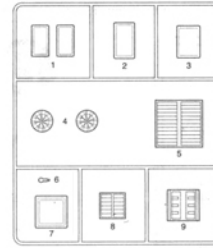
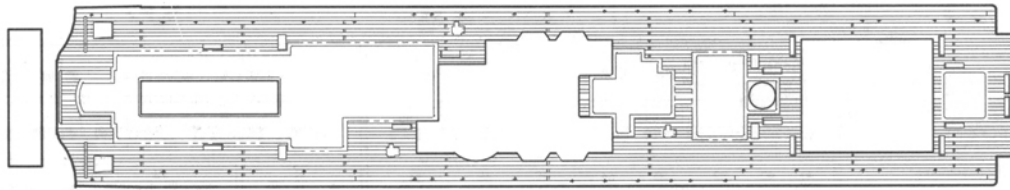
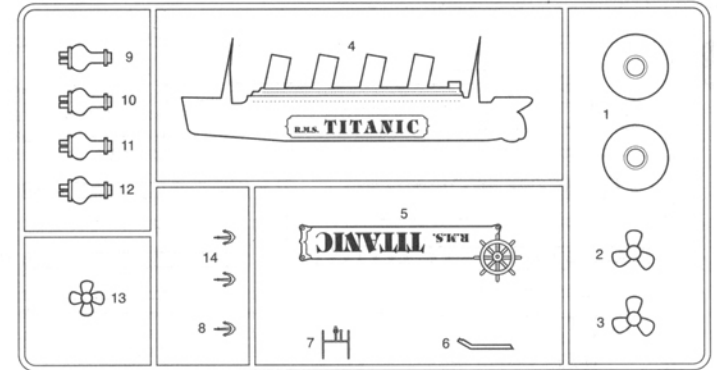
**G****H****J**

BOAT DECK (1F)

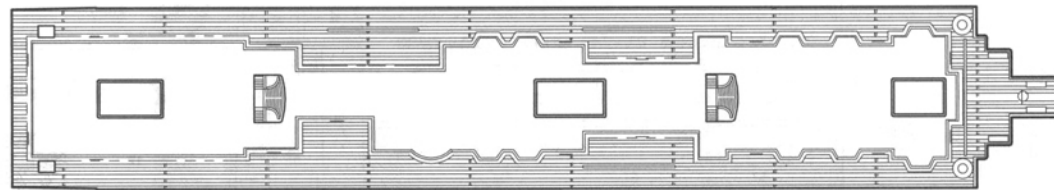

A-DECK (2F)

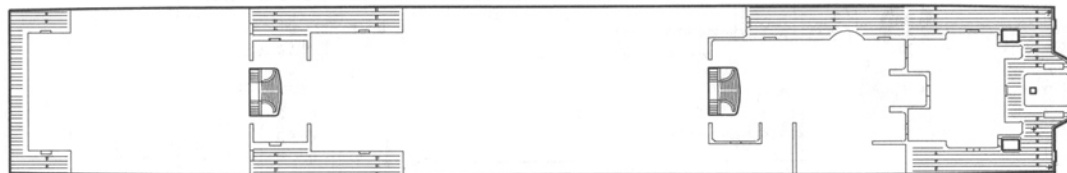

BRIDGE DECK (3F)

STAND  
HALTERLING  
SUPPORT  
座台  
받침대



TREAD  
BINDFADEN  
FICELLE  
로프  
로 프



HULL  
RUMP  
COGUE  
船體  
선체

SPARE PARTS / ZUSATZTEILE / PIÈCES DISPONIBLES / 予備パーツ / 예비 부품 :  
D42, E50 × 2

**ACADEMY**  
HOBBY MODEL KITS

**ACADEMY PLASTIC MODEL CO., LTD.**  
273-64, Suyu-dong, Kangbuk-gu, Seoul, Korea  
TEL:82-2-908-7000 FAX:82-2-997-3003